

CP 550



UŽIVATELSKÝ NÁVOD

OBSAH

I. Úvod	4
II. DODÁVANÉ BALENÍ	6
1. Vybalování a skladování	7
2. Seznam příslušenství	7
a. Standardní příslušenství	7
b. Volitelné příslušenství	7
III. OBECNÝ POPIS	8
1. Zamýšlené použití	9
a. Zamýšlený účel	9
b. Indikace pro použití	9
c. Očekávaný klinický přínos	9
d. Zamýšlená populace	9
e. Zamýšlení uživatelé	9
2. Popis přístroje	9
a. Pohled zepředu	9
b. Pohled zezadu	9
c. Dálkové ovládání	10
IV. INSTALACE / PŘIPOJENÍ	11
1. Instalace přístroje	12
a. Instalace projektoru	12
b. Napájení elektrickou energií	12
c. Dálkové ovládání	12
d. Nastavení obrazovky	12
e. Zaostření projekce	12
f. Nastavení jasu	13
2. Zapnutí/vypnutí	13
3. Připojení k dalším přístrojům	13
V. POUŽITÍ PŘÍSTROJE	14
1. Obecné použití	15
2. Seznam testů	15
3. Programovací režim	16
a. Nahrávání programu	16
b. Speciální manipulace	17
c. Práce v režimu [Program]	17
VI. ZOBRAZENÍ CHYB	18
VII. BEZPEČNOSTNÍ DOPORUČENÍ	20
1. Symboly	21
a. Na dokumentu	21
b. Na přístroji a obalu	21
2. Bezpečnostní opatření pro použití	22
3. Kontraindikace	22
4. Vedlejší účinky	22
5. Ustanovení o vyloučení odpovědnosti	22
6. Napájecí zdroj	22
7. Bezpečnostní opatření týkající se IT sítě	22

8. Elektromagnetická kompatibilita	22
a. Magnetická a elektromagnetická odolnost	23
b. Radiofrekvenční bezdrátová komunikace	24
VIII. ODSTRAŇOVÁNÍ PROBLÉMŮ	26
IX. ÚDRŽBA	28
1. Podmínky skladování a manipulace	29
2. Čištění	29
3. Pravidelná kontrola a údržba	29
4. Demontáž výrobku a přeprava	29
a. Výměna pojistky	29
b. Výměna baterií v dálkovém ovládní	29
5. Likvidace	30
X. PARAMETRY	31
1. Technické údaje	32
a. Projektor	32
b. Dálkové ovládní	32
2. Připojení k dalším zařízením	32
3. Požadavky	32
XI. Kód QR	33

I. Úvod



 Nejnovější verze tohoto uživatelského návodu je k dispozici na webových stránkách.
Pro přístup k dalším dostupným jazykům naskenujte QR kód, který je k dispozici na konci tohoto uživatelského návodu > Kapitola QR kód. (p. 33)

Pro bezpečnější a efektivnější použití dodržujte pokyny uvedené v tomto návodu.

 Vezměte prosím na vědomí, že termín CP550 se používá pro označení CP550EA a CP550EB.

Copyright © 2023 Essilor - Originální návod k použití - Všechna práva vyhrazena.

Jakákoli reprodukce obsahu tohoto dokumentu, ať už jeho části nebo celku, za účelem jeho zveřejnění nebo šíření jakýmkoli způsobem a v jakémkoli formátu, a to i bezplatně, je bez předchozího písemného souhlasu společnosti Essilor přísně zakázána.

II. DODÁVANÉ BALENÍ



1. Vybalování a skladování

Tento oddíl se neuplatňuje.

2. Seznam příslušenství

Při vybalování zkontrolujte, zda je součástí balení následující standardní příslušenství.

a. Standardní příslušenství

- Projektor (x1)
- Obrazovka (x1)
- Napájecí kabel (x1)
- Kalibrační list (x1)
- Testovací karta (x1)
- Ochranný kryt (x1)
- Pojistka (250 V, 2AT) (x2)
- Dálkové ovládání (x1)
- Alkalická baterie LR03 (x4)
- Šestihranný klíč (5 mm) (x1)
- Stojan

b. Volitelné příslušenství

- Sestava pro montáž na stěnu
- Rameno projektoru (bez otáčení)
- Rameno projektoru (s otáčením)
- Polarizační filtr
- Červeno-zelený průzor

III. OBECNÝ POPIS



1. Zamýšlené použití

Tento oddíl se neuplatňuje.

a. Zamýšlený účel

Tento oddíl se neuplatňuje.

b. Indikace pro použití

Tento oddíl se neuplatňuje.

c. Očekávaný klinický přínos

Tento oddíl se neuplatňuje.

d. Zamýšlená populace

Tento oddíl se neuplatňuje.

e. Zamýšlení uživatele

Tento přístroj je určen pouze pro použití specialisty na oční vyšetření (lékaři/optiky).

2. Popis přístroje

a. Pohled zepředu



b. Pohled zezadu

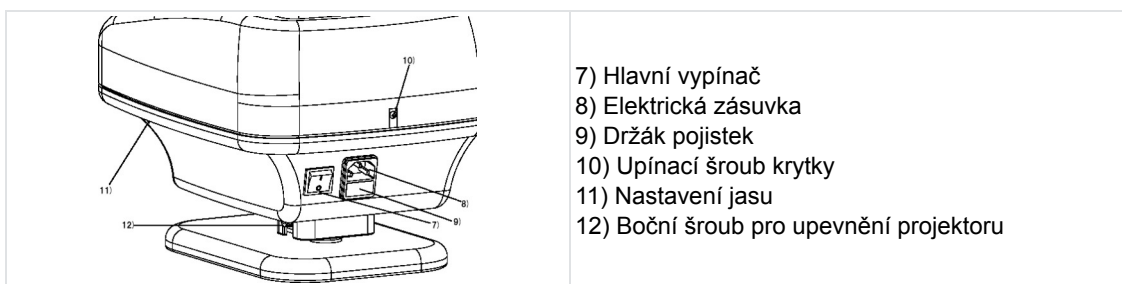

c. Dálkové ovládání



IV. INSTALACE / PŘIPOJENÍ



1. Instalace přístroje



- Pokud přístroj CP550 nepoužíváte, nezapomeňte jej chránit přiloženým krytem.
- Vždy se snažte zabránit tvorbě kondenzátu.
- Při používání nebo skladování umístěte přístroj na bezpečné a stabilní místo. Vyhněte se místům, která jsou vystavena prachu, plynu, solím nebo síře.
- Přístroj CP550 neinstalujte v blízkosti výbušných nebo hořlavých látek.
- Přístroj chraňte před všemi vibracemi a nárazy.
- Při každém přenášení projektoru dbejte na jeho ochranu před nárazy a používejte originální obal.
- Na přístroj CP550 nikdy nepokládejte hořlavé předměty, protože by mohlo dojít k požáru.
- Před vyhozením obalu výrobku roztřídte jednotlivé materiály a postupujte v souladu s vnitrostátními nebo místními právními předpisy.
- Nedotýkejte se žádných optických částí, protože hrozí riziko nevratného zhoršení přesnosti kalibrace.
- Zasuňte zástrčku napájecího zdroje pevně do zásuvky i do přístroje. Projektor musí být bez výjimky připojen k elektrické síti s uzemněním.
- Při přemísťování přístroje CP550 nejprve vypněte vypínač a poté odpojte elektrický kabel.
- Při zapínání lampy projektoru se nikdy nedívejte do čočky projektoru.

a. Instalace projektoru

Připevněte konektor projektoru ke kulovému kloubu na stojanu, jak je uvedeno, a poté utáhněte boční šroub (12) pomocí klíče se šestihrannou hlavou. Pokud by konektor nebyl řádně upevněn, mohl by se projektor náhle otočit a způsobit zranění.

b. Napájení elektrickou energií

Připojte napájecí kabel do elektrické zásuvky (8) a poté do zásuvky (stříd. proud).

c. Dálkové ovládání

Odstraňte krytku z prostoru pro baterie dálkového ovladače. Vložte dvě baterie SUM4 tak, abyste respektovali označení [+] a [-].

d. Nastavení obrazovky

Vložte kabel dodaný spolu s přístrojem do dvou portů umístěných v horní části obrazovky a poté oba konce svažte.

Upevněte háček do zdi ve výšce místa pozorování pacienta a zavěste obrazovku vodorovně.

Vzdálenost prezentace se musí pohybovat mezi 2 a 7 metry.



- Pokud nepoužíváte standardní plátno dodávané spolu s projektorem, nebudete moci dosáhnout stejného výkonu jako s originálním diagnostickým zařízením.
- Projekce musí být provedena na hladké a lesklé straně.

e. Zaostření projekce



Projektor a pacient se musí nacházet ve stejné vzdálenosti od obrazovky.

Při změně vzdálenosti projekce se automaticky mění velikost typů zrakových testů (nebo optotypů), aby bylo zajištěno stálé dodržování standardů prezentace optotypů.

- 1 Zapněte hlavní vypínač (7).
- 2 Stiskněte na dálkovém ovládání tlačítko pro vykonání testu 0,1 (Landolt nebo Snellen).
- 3 Během kalibrace povolte boční šroub (12) a poté nastavte úhel projektoru tak, aby byl test uprostřed obrazovky
- 4 Otočte zaostřovacím knoflíkem (2), abyste dokončili zaostření na test 0,1 pomocí kalibračního listu dodaného spolu s projektorem. Posuňte přístroj CP550 dopředu nebo dozadu tak, aby velikost testu odpovídala velikosti kalibračního listu.

f. Nastavení jasu

- 1 Zapněte hlavní vypínač (7).
- 2 Do otvoru pro nastavení jasu (11) zasuňte úzký šroubovák (délka: 6 cm nebo více) a stiskněte tlačítko.
 - > Poté zazní třikrát zvukový signál.
 - > Rozsvítí se oranžová dioda a zobrazí se Landoltův test 0,05.
- 3 Stisknutím tlačítka [Back] nebo [Next] na dálkovém ovládání upravte jas.
 -  Počáteční nastavení: 200 ~ 250 Cd/m² (5 m).
 - Možné nastavení podle normy ISO: 80 ~ 320 Cd/m².
- 4 Stiskněte tlačítko Lampa (13).
 - > Znovu se třikrát ozve signál.
 - > Nyní si přístroj zapamatuje nastavení jasu.

2. Zapnutí/vypnutí

- 1 Stiskněte vypínače zapnutí/vypnutí (ON/OFF) (hlavní vypínač na zadní straně přístroje).

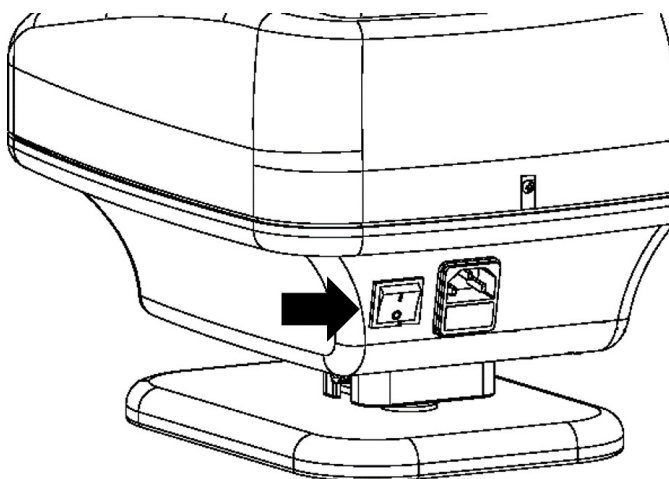

3. Připojení k dalším přístrojům

Tento oddíl se neuplatňuje.

V. POUŽITÍ PŘÍSTROJE





- Pokud přístroj používáte nepřetržitě, mohou se objektiv i projektor zahřát, což zvyšuje riziko popálení.
- Pokud je přístroj během používání vystaven nárazům nebo vibracím, může se stát, že se maska i test posunou a nebudou promítány přesně. V takovém případě vypněte a znovu zapněte vypínač. Maska a test se budou opět promítat normálně.
- Dálkové ovládání využívá infračervené záření. Pokud je současně spuštěno jiné zařízení využívající infračervené paprsky, nemusí přístroj CP550 fungovat správně. Pokud se v jedné místnosti pro vyšetření zraku používá více testovacích projektorů, obraťte se na svého prodejce.
- Pokud bude dálkové ovládání více než 5 minut v nečinnosti, lampa se automaticky vypne. Pro opětovné zapnutí stačí stisknout tlačítko LAMP na dálkovém ovladači.

1. Obecné použití

1 Chcete-li projektor zapnout, nastavte přepínač (7) do polohy [I].

2 Zvolte test, který aktivuje rozsvícení lampy.



37 testů můžete zvolit stisknutím tlačítek (16).

> Úrovně ostrosti vidění se zobrazují s přesností na desetiny na obou stranách masky.

3 Pomocí tlačítka (18) můžete na úrovně morfoskopické ostrosti použít červený/zelený filtr



Pomocí tlačítek (17) lze izolovat celý řádek nebo konkrétní optotyp. Aktivací tlačítek [Back] a [Next] lze tuto masku přesunout na promítaný test.



Při použití masky pro první nebo poslední prvek testu přejde přístroj na předchozí nebo následující test a poté použije masku na první nebo poslední prvek tohoto nového testu.

2. Seznam testů

- Celkový počet testů: 50 různých druhů
- Zraková ostrost mezi 1/20 a 20/10
 - Písmena, Landoltovy kroužky a Snellenův test „E“: logaritmické stupnice
 - Číslice a morfoskopické optotypy: desetinné stupnice
- Specifické testy:
 - Testy polarizovaného binokulárního vidění: stereoskopie, heteroforie, aniseikonie, binokulární a biokulární rovnováha (duochrom, dvojité řada čísel)
 - Testy astigmatismu: Vytáčení hlavního programu
 - Ostatní: bodový zdroj světla, Worthův test
- Filtry:
 - Duochrom
- Maska:
 - Svislé a vodorovné čáry
 - Izolovaný optotyp

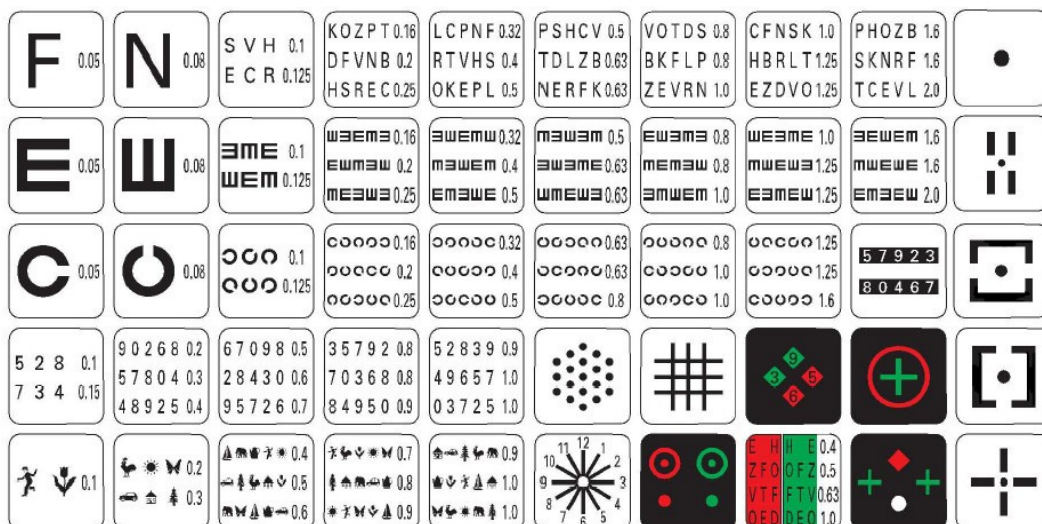

Všechny přístroje řady CP550 lze připojit k APH550.



- CP550EA: Evropský optotyp
- CP550EB: Optotyp USA

3. Programovací režim

- 1 Podržte tlačítko [Program 1] nebo [Program 2] (15) stisknuté po dobu nejméně 5 sekund.
 - > Tříkrát se ozve zvukový signál a přístroj promítne první nahranou dvojici testu a masky. Test se promítne, pokud předtím nebyl žádný test zaznamenán.

a. Nahrávání programu



- 1 Podržte tlačítko [Program 1] nebo [Program 2] (15) stisknuté po dobu nejméně 5 sekund.
 - > Tříkrát se ozve zvukový signál a přístroj promítne první nahranou dvojici testu a masky.
 - > Test  se promítne, pokud předtím nebyl žádný test zaznamenán.

 Pokud byla aktivována funkce [Automatic stop], začněte stisknutím tlačítka [Lamp], aby se zobrazil test, a poté podržte tlačítko [Program] stisknuté po dobu nejméně 5 sekund.
- 2 Pomocí dálkového ovládání promítněte test nebo masku, které chcete uložit do paměti.
- 3 Zobrazený test nebo masku si zapamatujete stisknutím tlačítka [Lamp].
 - > Zvukový signál zazní ještě jednou a zobrazí se buď test , nebo zapamatovaný test.
- 4 Zopakujte kroky 2 a 3.





 Můžete zaznamenat až 48 různých testů. Po překročení tohoto čísla se ozve dvojitý zazvonění a projektor oznámí, že nemůže nahrát další záznamy.
- 5 Pokud si chcete zapamatovat programovací sekvenci, stiskněte tlačítko [Program 1] nebo [Program 2] (15) podle toho, co jste vybrali v kroku 1.
 - > Tříkrát zazní zvukový signál.
 - > Nahrávání je nyní dokončeno.
 - > Zapamatovaný program se uloží, i když je přístroj vypnutý.

b. Speciální manipulace

Pro:

- návrat na **první** test: stiskněte  (20) a poté tlačítko [Next] (19)
- návrat na **poslední** test: stiskněte  (20) a poté tlačítko [Back] (19)
- vymazání všech zaznamenaných testů: stiskněte tlačítko  (20) a poté tlačítko [Lamp] (13), které podržte stisknuté po dobu 5 sekund.
> Tříkrát se ozve zvukový signál.

c. Práce v režimu [Program]

- 1 Stiskněte tlačítko [Program 1] nebo [Program 2] (15).
> Přístroj promítne první zaznamenaný pár testu a masky.
 Pokud je aktivována funkce [Automatic stop], začněte stisknutím tlačítka [Lamp].
- 2 Stisknutím tlačítka [Next] (22) promítnete další zaznamenaný test nebo masku, nebo stisknutím tlačítka [Back] (21) promítnete předchozí test nebo masku.
 Pokud jsou test nebo maska první, zazní zvukový signál dvakrát a přístroj oznámí, že nelze přejít více dozadu.
 Pokud stisknete tlačítko [Test/Mask], režim [Program] se zastaví a přístroj se vrátí do normálního režimu. Zastaví se také po stisknutí tlačítka [Lamp].
 Po automatickém zastavení se přístroj vrátí do normálního režimu.

VI. ZOBRAZENÍ CHYB



Tento oddíl se neuplatňuje.

VII. BEZPEČNOSTNÍ DOPORUČENÍ







Uživatel a/nebo pacient oznámí jakoukoli závažnou událost, která se vyskytla v souvislosti s prostředkem, výrobcí a příslušnému orgánu členského státu, ve kterém pobývá.

CP 550 je zdravotnický prostředek třídy I (nařízení (EU) 2017/745).











Základní UDI zařízení: 361502CHART-PTB

1. Symboly

a. Na dokumentu

SYMBOL	POPIS
	Varování: nebezpečná situace, která může způsobit lehké nebo středně těžké zranění, pokud se jí nezabrání.
	Výstraha: nebezpečná situace, která může mít za následek smrt nebo vážné zranění, pokud se jí nezabrání.
	Nebezpečí: nebezpečná situace, která může mít za následek smrt nebo vážné zranění, pokud se jí nezabrání.
	Důležité a/nebo užitečné doplňující informace k textu v tomto návodu.
	Tipy: praktické rady.

b. Na přístroji a obalu

SYMBOL	POPIS
	Nutnost přečíst si uživatelský návod
	Příložné části typu B.
	Výrobce
	Datum výroby (rok)
	Označení CE (evropské nařízení týkající se zdravotnických prostředků).
	Zdravotnický prostředek
	Přečtěte si návod k použití nebo si přečtěte elektronický návod k použití.
	Pojistka
	ON = Zapnuto (napájení připojeno k síti)
	OFF = Vypnuto (napájení odpojeno od sítě)

2. Bezpečnostní opatření pro použití



- Pokud zjistíte něco neobvyklého (hluk nebo kouř), okamžitě odpojte napájecí kabel a kontaktujte prodejce. Používáním přístroje za těchto podmínek se vystavujete riziku vzniku požáru nebo fyzického poškození.
- V případě poruchy se nikdy nepokoušejte o opravu sami. Kontaktujte svého prodejce.
- Nevkládejte baterie opačnou polaritou (+/-).
- Nikdy neházejte baterie do ohně a nepokoušejte se je nabíjet ani zahřívát.
- Nekombinujte nové a použité baterie nebo baterie různých značek, abyste předešli riziku vytečení, přehřátí nebo výbuchu baterií.
- Při likvidaci baterií vždy dodržujte předpisy platné v zemi vašeho bydliště.
- Dbejte na to, aby byl napájecí kabel vždy čistý, bez prachu a mastnoty a aby byl málo opotřebovaný nebo nebyl opotřebovaný vůbec. Znečištěný nebo opotřebovaný kabelový spoj může vést ke špatnému provoznímu výkonu nebo dokonce k požáru.
- Nikdy se nedotýkejte kolíků zástrčky mokřýma rukama, protože by mohlo dojít k elektrickému výboji nebo zranění.
- Napájecí kabel nikdy neponořujte do vody ani na něj nelijte vodu.

3. Kontraindikace

Žádné kontraindikace

4. Vedlejší účinky

Žádné nežádoucí vedlejší účinky.

5. Ustanovení o vyloučení odpovědnosti



- Výsledky a/nebo technické údaje vyplývající z manipulace nebo používání přístrojů musí být analyzovány odborníky se zkušenostmi v různých oblastech použití přístroje, aby se předešlo riziku nesprávného čtení nebo nesprávné analýzy údajů.
- Diagnostiku provádí uživatel na vlastní odpovědnost a společnost Essilor odmítá jakoukoli odpovědnost za výsledky této diagnostiky.
- Každý přístroj zkonstruovaný, prodáváný a/nebo uváděný na trh, ať už přímo a/nebo nepřímo, společností Essilor je navržen v souladu s platnými ustanoveními a předpisy. Obsahuje nezbytné informace k zajištění zamýšleného použití a umožňuje identifikaci výrobce s ohledem na vzdělání, zkušenosti a znalosti zamýšleného uživatele.
- Tyto informace, včetně informací obsažených v příložených příručkách k výrobkům a technických radách, ať už ústních, písemných nebo sdělených během předvádění výrobku, se poskytují na základě nejlepších znalostí. Tyto informace je však nutno považovat za právně nezávazné, včetně práv průmyslového vlastnictví třetích stran. To zákazníka nezbavuje povinnosti zkontrolovat aktuální verze, sdělené rady a návrhy, zejména technické bezpečnostní listy, návody a technické informace, jakož i posoudit způsobilost přístrojů k zajištění zamýšleného použití během dodávky.
- Aplikace, používání a manipulace s těmito přístroji, stejně jako výrobky vyvinuté zákazníkem na základě technického poradenství a/nebo údržby, nespádají pod kontrolu společnosti Essilor. Proto za ně nese výhradní odpovědnost zákazník. Společnost Essilor odmítá jakoukoli odpovědnost v tomto ohledu tak, jak je uvedeno níže.
- Prodej výrobků se řídí upravenými všeobecnými prodejními a dodacími podmínkami.

6. Napájecí zdroj

Tento oddíl se neuplatňuje.

7. Bezpečnostní opatření týkající se IT sítě

Tento oddíl se neuplatňuje.

8. Elektromagnetická kompatibilita

Přístroj vyhovuje požadavkům normy EMC (o elektromagnetické kompatibilitě).

1. Tento výrobek si vyžaduje zvláštní opatření týkající se EMC a musí být instalován a uveden do provozu podle informací o EMC uvedených v tomto návodu.
2. Lékařské elektrické zařízení může být ovlivněno přenosným a mobilním VF komunikačním zařízením.
3. Použití jiného příslušenství, převodníků a kabelů, s výjimkou převodníků a kabelů prodávaných výrobcem zařízení nebo systému, jako náhradních dílů pro vnitřní součásti, může mít za následek zvýšené emise nebo sníženou odolnost zařízení nebo systému.
4. Zařízení nebo systém by neměly být používány v blízkosti jiného zařízení nebo položené na jiném zařízení. V případě, že je použito vícero zařízení vedle sebe nebo na sobě nezbytné, mělo by být zařízení nebo systém monitorováno, aby se ověřil normální provoz v konfiguraci, ve které budou použity.
5. Použití příslušenství, převodníků nebo kabelů s jinými než uvedenými zařízeními a systémy může vést ke zvýšení emisí nebo snížení odolnosti zařízení nebo systému.

JEV	DOMÁCÍ PROSTŘEDÍ PRO ZDRAVOTNÍ PÉČI	SOULAD
Provedené a vyzařované VF emise	CISPR 11	Třída A, skupina 1
Harmonické zkreslení	IEC 61000-3-2	NEUPLATŇUJE SE
Kolísání napětí a blikání	IEC 61000-3-3	Splňuje

Přístroj není určen k použití v letadlech nebo vozidlech.

Emisní vlastnosti přístroje CP550 jsou určeny pro použití v průmyslových zónách a nemocnicích (CISPR11, třída A). V případě použití tohoto přístroje v domácím prostředí (v tomto případě je vyžadována třída B, CISPR11), tento přístroj nemusí být schopen poskytovat dostatečnou ochranu vůči rádiové komunikační službě.

Uživatel může v tomto případě potřebovat přijmout protipatření, jako je přesunutí nebo změna orientace přístroje.

a. Magnetická a elektromagnetická odolnost



Výrobek je určen pro použití v elektromagnetickém prostředí stanoveném níže. Je odpovědností zákazníka nebo uživatele, aby si ověřil, zda se přístroj používá v uvedeném prostředí.

ZKOUŠKA ODOLNOSTI	ÚROVEŇ ZKOUŠKY	ÚROVEŇ SOULADU
Elektrostatický výboj (ESD) (IEC61000-4-2)	± 8kV kontakt ± 15 kV vzduch	± 8kV kontakt ± 15 kV vzduch
Vyzařovaná vysokofrekvenční EM pole (IEC 61000-4-3)	10 V/m ^a 80 MHz až 2,7 GHz 80 % AM při 1 kHz	10 V/m
Blízká pole z bezdrátových komunikačních zařízení (IEC 61000-4-3)	Viz následující tabulka.	
Jmenovitý výkon magnetických polí IEC 61000-4-8	30 A/m 50 Hz nebo 60 Hz	30 A/m



^a Před aplikací modulace.

b. Radiofrekvenční bezdrátová komunikace

ZKOUŠKA FREKVENCE (MHz)	PÁSMO ^A (MHz)	SLUŽBA ^A	MODULACE ^B	MAX. VÝKON (W)	VZDÁLENOST (m)	ÚROVEŇ ZKOUŠKY ODOLNOSTI (V/m)	ÚROVEŇ SOULADU
385	380 - 390	TETRA400	Modulace pulsu ^b 18 Hz	1,8	0,3	27	27
450	430 - 470	GMRS460, FRS460	FM ±5 kHz odchylka 1kHz sinus	2	0,3	28	28
710	704 - 787	Pásmo LTE 13, 17	Modulace pulsu ^b 217 Hz	0,2	0,3	9	9
745							
780							
810	800 - 960	GSM800/900, TETRA800, iDEN820, CDMA850, Pásmo LTE 5	Modulace pulsu ^b 18 Hz	2	0,3	28	28
870							
930							
1720	1700 - 1990	GSM1800 ; CDMA1900 ; GSM1900 ; DECT ; Pásmo LTE 1, 3, 4, 25 ; UMTS	Modulace pulsu ^b 217 Hz	2	0,3	28	28
1845							
1790							
2450	2400 - 2570	Bluetooth, WLAN, 802.11b/g/n, FRID2450, Pásmo LTE 7	Modulace pulsu ^b 217 Hz	2	0,3	28	28
5240	5100 - 5800	WLAN 802.11a/n	Modulace pulsu ^b 217 Hz	0,2	0,3	9	9
5500							
5785							



^a U některých služeb jsou zahrnuty pouze vzestupné frekvence.

^b Nosič musí být modulován pomocí signálu s obvodovými vlnami o výkonu 50 %.

JEV A ZÁKLADNÍ NORMA EMC	ÚROVNĚ ZKOUŠKY ODOLNOSTI	
	DOMÁCÍ PROSTŘEDÍ PRO ZDRAVOTNÍ PÉČI	ÚROVEŇ SOULADU
Rychlé elektrické přechodové jevy/výboje (IEC 61000-4-4)	Vstupný port střídavého proudu ± 2 kV Frekvence opakování 100 kHz	± 2 kV
	Vstupní/výstupní port signálu ±1 kV Frekvence opakování 100 kHz	± 1 kV
Výboje Vedení k vedení (IEC 61000-4-5)	± 1 kV	
Výboje Vedení k zemi (IEC 61000-4-5)	± 2 kV	
Vodivé rušení vyvolané VF polem (IEC 61000-4-6)	3 Vrms 0,15 MHz - 80 MHz 6 Vrms v pásmech ISM mezi 0,15 MHz a 80 MHz 80 % AM při 1 kHz	3 Vrms
Poklesy napětí (IEC 61000-4-11)	0 % U_T ; 0,5 cyklu 0 °, 45 °, 90 °, 135 °, 180 °, 225 °, 270° a 315°	0 % U_T ; 0,5 cyklu
	0 % U_T ; 1 cyklus a 70 % U_T ; 25 cyklů Jednofázový: 0°	0 % U_T ; 1 cyklus 70 % U_T ; 25 cyklů
Přerušení napětí (IEC 61000-4-11)	0 % U_T ; 250 cyklů	0 % U_T ; 250 cyklů



U_T je napájecí napětí střídavého proudu před aplikací úrovně kontroly.

VIII. ODSTRAŇOVÁNÍ PROBLÉMŮ



Pokud je zjištěn problém, postupujte podle níže uvedené tabulky a proveďte příslušná opatření.

POTÍŽE	PŘÍČINY A MĚŘENÍ
Po zapnutí hlavního vypínače se lampa nerozsvítí.	<ul style="list-style-type: none"> • Špatné připojení napájecího kabelu. Nastavte přepínač do polohy „0“ a pevně připojte napájecí kabel. • Pojistka vyhořela. Vyměňte pojistky.
Nerovnoměrný jas v zorném poli.	<ul style="list-style-type: none"> • Optická část nebo test jsou znečištěné. Vyčistěte optickou část nebo proveďte test. • Nesprávné nastavení polohy LED. Pomocí šroubováku upravte polohu LED diody.
Projektor nereaguje na stisknutí tlačítek dálkového ovládání.	<ul style="list-style-type: none"> • Vybité baterie. Vyměňte baterie.

Pokud se problém nepodařilo vyřešit ani po provedení výše uvedených opatření, neprodleně se obraťte na místního distributora. Váš distributor byl vyškolen společností Essilor.

IX. ÚDRŽBA



1. Podmínky skladování a manipulace



Dodržujte níže uvedené provozní, skladovací a přepravní podmínky.

Vyhnete se podmínkám způsobujícím kondenzaci.

	Teplota	Vlhkost	Atmosférický tlak
Použití	[+10°C; +35°C]	[30 %; 90%]	[800 hPA; 1060 hPA]
Skladování	[-10°C; + 55°C]	[10 %; 95%]	[700 hPA; 1060 hPA]
Přeprava	[-40°C; + 70°C]	[10 %; 95%]	[500 hPA; 1060 hPA]



- Pokud projektor nepoužíváte, chraňte jej krytem dodaným výrobcem.
- Nedotýkejte se prsty žádných optických částí ani nevystavujte žádné části prachu. Prach nahromaděný na optické části přístroje je třeba odstranit pomocí kartáčku nebo dmychadlem. Pokud na optickém dílu objevíte šmouhu od prstu nebo stopy mastnoty, použijte čisticí prostředek na bázi alkoholu a otřete jej hadříkem na čočky nebo gázou.
- Pokud jsou povrchy projektoru znečištěné, vyčistěte je suchým hadříkem. V případě obtížně odstranitelných stop doporučujeme použít vlhký hadřík nebo neutrální čisticí prostředek.
- Nepoužívejte organická rozpouštědla, protože by poškodila nátěr přístroje.
- Pokud projektor zůstane chvíli nečinný, odpojte napájecí kabel.
- Pokud projektor zůstane chvíli nečinný, vyjměte baterie z dálkového ovladače.

2. Čištění

Tento oddíl se neuplatňuje.

3. Pravidelná kontrola a údržba

Tento oddíl se neuplatňuje.

4. Demontáž výrobku a přeprava

a. Výměna pojistky

- 1 Odpojte napájecí kabel (8), abyste zabránili nebezpečí elektrického výboje.
- 2 Vyjměte držák pojistky (9) a poté pojistku vyměňte.



- Pokud nepoužijete vhodnou pojistku, bude může být přístroj náchylný k snadným výpadkům nebo může způsobit nehodu. Používejte pouze předepsanou pojistku (250 V, 2 AT).
- Držák pojistek obsahuje dvě pojistky. Protože nelze vizuálně identifikovat vadnou pojistku, vyjměte obě a otestujte je samostatně.
- Pokud by po výměně pojistky přístroj nadále nefungoval správně, předpokládejte další zdroje problémů. Okamžitě odpojte napájecí kabel a obraťte se na nejbližšího prodejce výrobku.

b. Výměna baterií v dálkovém ovládání

- 1 Potáhněte kryt přihrádky na baterie
- 2 Vyjměte použité baterie a vyměňte je za nové.
- 3 Umístěte nové baterie tak, jak je uvedeno na štítku ve spodní části prostoru pro baterie



Použijte dvě nekorodující baterie, aby nedošlo k vytečení (x 2 alkalické baterie LR03).

5. Likvidace



Pokyny k likvidaci přístroje v souladu se směrnicemi 2012/19/EU a 2011/65/EU týkající se omezení nebezpečných látek v elektrických a elektronických zařízeních a likvidace elektrického a elektronického odpadu.

Když výrobek dosáhne konce své životnosti, neměl by být vyhozen spolu s komunálním odpadem. Může být zlikvidován ve středisku tříděného sběru, které provozuje obec nebo u soukromé firmy zajišťující tuto službu.

Samostatná likvidace elektrického zařízení zabrání jakémukoli poškození životního prostředí nebo zdraví, které by mohlo vzniknout při neodborné likvidaci, a také umožňuje recyklaci materiálů, z nichž je vyrobeno, aby se šetřila energie a přírodní zdroje.

Na štítku přístroje je uveden piktogram kontejneru s kolečky. Označuje povinnost tříděného sběru a likvidace elektrických a elektronických zařízení po skončení životnosti/pokud jsou mimo provoz.

X. PARAMETRY

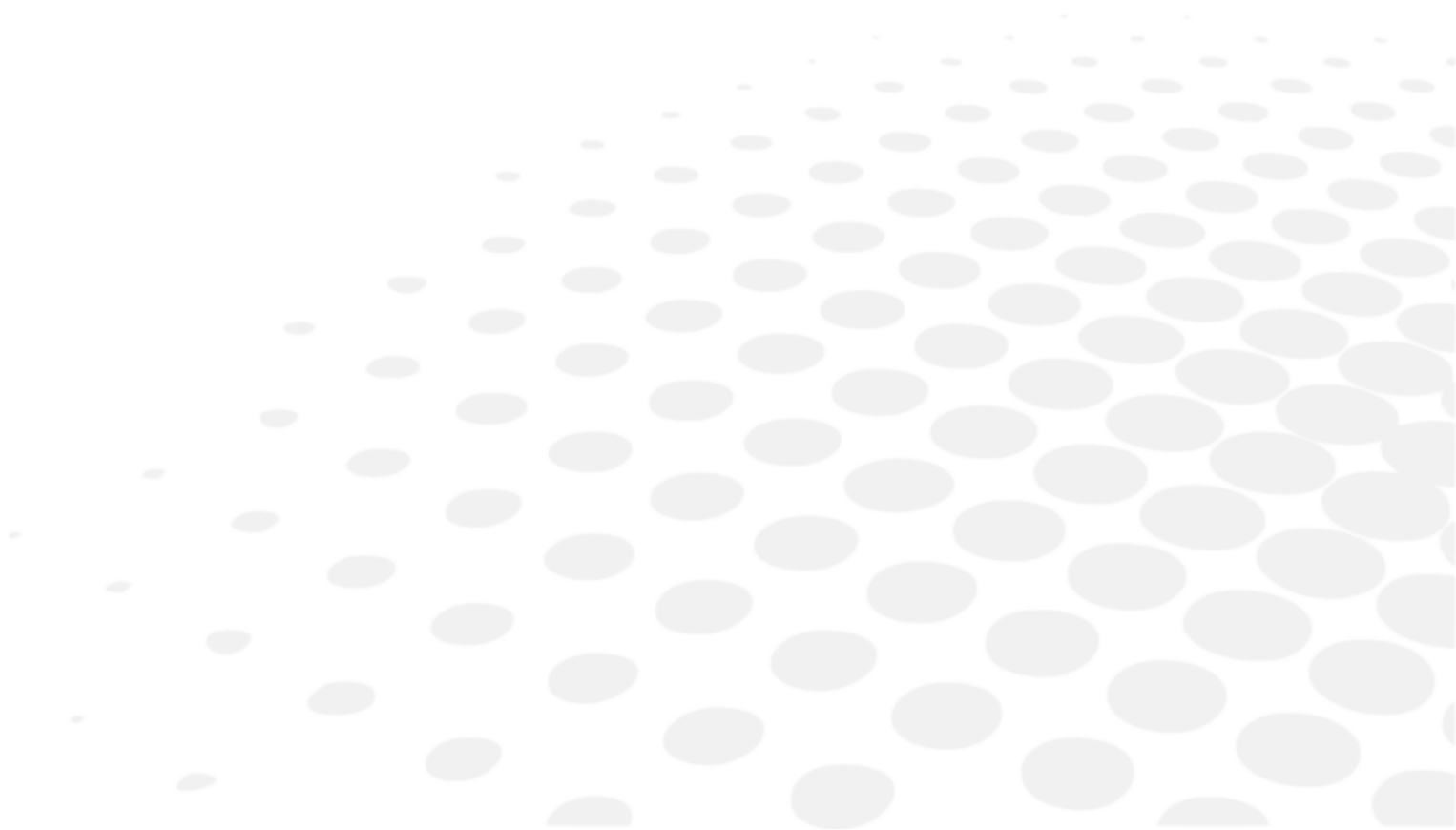

1. Technické údaje

Předpokládaná životnost přístroje a jeho součástí je xx let.

a. Projektor

- Projekční vzdálenost: 2,0 ~ 7,0 m
- Zvětšení projekce: x 30 (pro projekční vzdálenost 5 m)
- Projekční pole: 335 x 222 mm (pro projekční vzdálenost 5 m)
- Jas: 80 ~ 320Cd/m² (200Cd/m² pro projekční vzdálenost 5 m)
- Rychlost výběru testu/masky: 0,3 sekund
- Program: 2 typy (48 testů nebo masek)
- Úhel sklonu: ± 10°
- Rozměry 248 mm (d) x 336 mm (š) x 234 mm (v)
- Hmotnost 4,5 kg
- Režim automatického zastavení: 5 minut
- Elektrické napájení: 100 ~ 240 V
- Spotřeba elektrické energie: 60 VA

b. Dálkové ovládání

- Typ ovládání: bezdrátové
- Rozměry 62 mm (d) x 193 mm (š) x 26 mm (v)
- Hmotnost 100 g

2. Připojení k dalším zařízením

Tento oddíl se neuplatňuje.

3. Požadavky

Tento oddíl se neuplatňuje.

XI. Kód QR



Nejnovější verze uživatelského návodu v příslušném jazyce je k dispozici na webu. Na vyžádání lze zdarma poskytnout papírovou verzi.

en The complete user manual is available on a web space in PDF format. To access it, please scan the QR code below using a dedicated tool or application. Please make sure that your device is suitable and has an appropriate software to display the electronic Instructions for use.

fr Le manuel utilisateur complet est disponible sur un espace web au format PDF. Pour y accéder, veuillez scanner le QR code ci-dessous à l'aide d'un outil ou d'une application dédié(e). Veuillez vous assurer que votre appareil est compatible et dispose d'un logiciel approprié pour afficher le manuel électronique.

ar لتتمكن من الوصول إليه، يُرجى مسح رمز الاستجابة السريعة أدناه باستخدام أداة أو تطبيق PDF. دليل المستخدم الكامل متوفر من خلال موقع الويب بصيغة مخصص لذلك. يُرجى التأكد من أن جهازك مناسب ويحتوي على برنامج مناسب لعرض التعليمات الإلكترونية الخاصة بالاستخدام.

be Поўная інструкцыя карыстальніка даступна ў інтэрнэт-прасторы у фармаце PDF. Каб атрымаць да яе доступ, адсканіруйце QR-код ніжэй пры дапамозе спецыяльнага сродку або праграмы. Калі ласка, упэўніцеся, што ваша прылада прыдатная для паказу электроннай Інструкцыі па карыстанню і што на ёй усталявана адпаведнае праграмае забеспячэнне.

bg Пълното ръководство за потребителя е достъпно в уеб пространството. За да получите достъп до него, моля, сканирайте QR кода по-долу, като използвате специален инструмент или приложение. Моля, уверете се, че вашето устройство е подходящо и разполага с подходящ софтуер за преглед на електронните Инструкции за употреба.

cs Kompletní uživatelský návod je k dispozici na webovém prostoru ve formátu PDF. Chcete-li k němu získat přístup, naskenujte prosím níže uvedený QR kód pomocí speciálního nástroje nebo aplikace. Ujistěte se prosím, že používáte vhodné zařízení, které má vhodný software pro zobrazení elektronického uživatelského návodu.

da Den komplette brugervejledning er tilgængelig på et webområde i PDF-format. For at få adgang til den skal du scanne QR-koden nedenfor ved hjælp af et dedikeret værktøj eller program. Sørg for, at din enhed er egnet og har en passende software til at vise de elektroniske brugsanvisninger.

de Die vollständige Bedienungsanleitung ist auf einem Webespace im PDF-Format verfügbar. Für den Zugriff scannen Sie bitte den untenstehenden QR-Code mit einem speziellen Tool oder einer Anwendung. Bitte vergewissern Sie sich, dass Ihr Gerät für die Anzeige der elektronischen Gebrauchsanweisungen geeignet ist und über eine entsprechende Software verfügt.

el Το πλήρες εγχειρίδιο χρήσης είναι διαθέσιμο σε έναν ιστοχώρο σε μορφή PDF. Για να αποκτήσετε πρόσβαση σε αυτό, σκανάρετε τον κωδικό QR παρακάτω χρησιμοποιώντας ένα ειδικό εργαλείο ή εφαρμογή. Βεβαιωθείτε ότι η συσκευή σας είναι κατάλληλη και έχει το κατάλληλο λογισμικό για την προβολή των ηλεκτρονικών οδηγιών χρήσης.

es El manual de uso completo está disponible en un espacio web. en formato PDF. Para acceder a él, escanee el código QR debajo utilizando una herramienta o aplicación dedicada. Asegúrese de que su dispositivo sea adecuado y tenga el software apropiado para mostrar las Instrucciones de uso electrónicas.

et Täielik kasutusjuhend on saadaval veebis PDF-vormingus. Juurdepääsuks palun skannige allolevat QR-koodi, kasutades selleks vastavat tööriista või rakendust. Veenduge, et teie seade sobib ja et selles on elektroonilise kasutusjuhendi kuvamiseks sobiv tarkvara.

fi Täysi käyttöopas on saatavana verkosta PDF-muodossa. Saat pääsyt siihen skannaamalla alla olevan QR-koodin käyttäen siihen tarkoitettua työkalua tai sovellusta. Varmista, että laitteesi on sopiva ja sisältää asianmukaisen ohjelmiston sähköisten käyttöohjeiden esittämiseen.

hr Potpun korisnički priručnik dostupan je na mrežnom prostoru u PDF formatu. Da biste mu pristupili, skenirajte QR kod u nastavku pomoću odgovarajućeg alata ili aplikacije. Provjerite je li vaš uređaj prikladan i ima li odgovarajući softver za prikaz elektroničkih uputa za upotrebu.

hu A teljes felhasználói kézikönyv elérhető az interneten PDF formátumban. Eléréséhez olvassa be az alábbi QR-kódot egy erre szolgáló eszközzel vagy alkalmazással. Ellenőrizze, hogy eszköze képes és rendelkezik a megfelelő szoftverrel az elektronikus használati útmutató megjelenítésére.

id	<p>Panduan pengguna lengkap tersedia di ruang web dalam format PDF. Untuk mengaksesnya, silakan pindai kode QR di bawah ini menggunakan alat atau aplikasi khusus. Pastikan peranti Anda sesuai dan memiliki perangkat lunak yang layak untuk menampilkan petunjuk penggunaan elektronik.</p>
it	<p>Il manuale utente completo è disponibile in formato PDF su uno spazio Web. Per accedervi, leggere il codice QR sottostante mediante un apposito strumento o un'applicazione dedicata. Assicursi che il dispositivo sia adatto e che disponga di un software appropriato per visualizzare le istruzioni per l'uso in formato elettronico.</p>
ja	<p>完全なユーザーマニュアルは、PDF形式でウェブスペースから入手できます。アクセスするには、専用のツールまたはアプリケーションを使用して、以下のQRコードをスキャンしてください。お使いのデバイスが適切であり、電子説明書を表示する適切なソフトウェアがインストールされていることを確認してください。</p>
ko	<p>전체 사용 설명서는 웹 공간에 PDF 형식으로 있습니다. 이 설명서에 액세스하려면, 전용 도구 또는 앱을 사용하여 아래 QR 코드를 스캔하십시오. 사용자의 기기가 적합하고 전자적인 사용 설명서를 표시할 수 있는 적절한 소프트웨어가 있는지 확인하시기 바랍니다.</p>
lt	<p>Išsamaus naudotojo vadovo PDF formatu ieškokite interneto svetainėje. Kad jį atvertumėte, specialiu įrankiu arba programėle nuskaitykite toliau pateiktą QR kodą. Įsitikinkite, kad jūsų įrenginys yra tinkamas ir turi tinkamą programinę įrangą elektroninems naudojimo instrukcijoms rodyti.</p>
lv	<p>Pilnā lietotāja instrukcija ir pieejama tīmeklī PDF formātā. Lai tai piekļūtu, lūdzu, noskenējiet tālāk redzamo kvadrātķodu, izmantojot tam paredzētu rīku vai lietojumprogrammu. Lūdzu, pārlicinieties, vai jūsu ierīce ir piemērota un vai tai ir atbilstoša programmatūra elektroniskās lietotāja instrukcijas attēlošanai.</p>
ms	<p>Manual pengguna yang lengkap boleh didapati di ruang laman dalam format PDF. Untuk mengaksesnya, sila imbas kod QR di bawah menggunakan alat atau aplikasi khusus. Sila pastikan yang peranti anda adalah serasi dan mempunyai perisian yang sesuai untuk memaparkan Arahan elektronik untuk tujuan penggunaan.</p>
nl	<p>De volledige gebruikershandleiding is in PDF-formaat beschikbaar op een website. U kunt de handleiding bereiken door de QR-code hiernaast te scannen met een geschikte applicatie. Uw apparaat moet geschikt zijn en over de juiste software beschikken om de elektronische gebruiksaanwijzing weer te geven.</p>
no	<p>Den komplette brukerhåndboken er tilgjengelig på et webhotell i PDF-format. For å få tilgang til den, skann QR-koden nedenfor ved hjelp av et dedikert verktøy eller applikasjon. Sørg for at enheten din er egnet og har en passende programvare for å vise den elektroniske bruksanvisningen.</p>
pl	<p>Kompletna instrukcja użytkownika jest dostępna na stronie internetowej w formacie PDF. Aby uzyskać dostęp, zeskanuj poniższy kod QR przy użyciu dedykowanego narzędzia lub aplikacji. Upewnij się, że urządzenie jest zgodne i wyposażone w odpowiednie oprogramowanie pozwalające wyświetlać elektroniczną Instrukcję obsługi.</p>
pt	<p>O manual do utilizador completo está disponível num espaço online no formato PDF. Para aceder a este, queira digitalizar o QR Code abaixo usando uma ferramenta ou uma aplicação dedicada. Certifique-se de que o seu dispositivo é compatível e possui um software apropriado para exibir as instruções eletrónicas de utilização.</p>
pt (brazil)	<p>O manual do usuário completo está disponível em um espaço online no formato PDF. Para acessar a este, por favor, digitalizar o QR Code abaixo usando uma ferramenta ou um aplicativo dedicado. Seu dispositivo deve ser compatível e possuir um software apropriado para exibir as instruções eletrônicas de utilização.</p>
ro	<p>Manualul de utilizare complet este disponibil online în format PDF. Pentru a-l accesa, scanați codul QR de mai jos folosind un instrument sau o aplicație dedicată. Asigurați-vă că dispozitivul dumneavoastră este potrivit și are un software adecvat pentru afișarea Instrucțiunilor de utilizare în format electronic.</p>
ru	<p>Полное руководство пользователя доступно в интернет-пространстве в формате PDF. Чтобы получить к нему доступ, отсканируйте QR-код ниже с помощью специального инструмента или приложения. Убедитесь, что ваше устройство подходит и имеет соответствующее программное обеспечение для отображения электронных инструкций по эксплуатации.</p>
sk	<p>Celý používateľský manuál je dostupný vo webovom priestore vo formáte PDF. Ak chcete získať prístup, naskenujte nižšie uvedený QR kód pomocou špeciálneho nástroja alebo aplikácie. Uistite sa, že máte vhodné zariadenie s vhodným softvérom na zobrazenie elektronickeho návodu na použitie.</p>

- sl Celoten uporabniški priročnik je na voljo kot dokument PDF na spletnem mestu. Za dostop optično preberite spodnjo kodo QR z namenskim orodjem ali aplikacijo. Prepričajte se, da je vaša naprava primerna in ima ustrezno programsko opremo za prikaz elektronskih navodil za uporabo.
- sr Kompletno uputstvo za korisnike je dostupno na veb prostoru u PDF formatu. Da biste mu pristupili, skenirajte QR kôd u nastavku pomoću namenske alatke ili aplikacije. Proverite da je vaš uređaj odgovarajući i da li ima potreban softver za prikaz elektronskog Uputstva za upotrebu.
- sv Den fullständiga bruksanvisningen finns tillgänglig på ett webbutrymme i PDF-format. För att komma åt den, vänligen skanna QR-koden nedan med ett dedikerat verktyg eller program. Se till att din enhet är lämplig och har en passande programvara för att visa de elektroniska användningsinstruktionerna.
- th สามารถรับคู่มือผู้ใช้ฉบับสมบูรณ์ในรูปแบบ PDF ได้จากบนเว็บไซต์ โดยในการเข้าถึง โปรดสแกนคิวอาร์โค้ดด้านล่างด้วยเครื่องมือหรือแอปพลิเคชันเฉพาะ โปรดตรวจสอบให้แน่ใจว่าอุปกรณ์ของคุณนั้นเหมาะสม และมีซอฟต์แวร์ที่สามารถใช้ในการแสดงคำแนะนำการใช้งานอิเล็กทรอนิกส์ได้อย่างถูกต้อง
- tr Kullanım kılavuzunun tamamı web alanında, PDF formatında mevcuttur. Buna erişmek için lütfen uygun bir araç veya uygulama kullanarak aşağıdaki QR kodunu okutun. Lütfen cihazınızın uyumlu ve elektronik kullanım talimatlarını görüntülemek için uygun bir yazılıma sahip olduğundan emin olun.
- uk Повна версія посібника користувача доступна в інтернеті в форматі PDF. Щоб отримати до нього доступ, скануйте QR-код нижче за допомогою спеціального додатку. Для перегляду електронного посібника користувача на вашому пристрої він повинен мати відповідні характеристики та програмне забезпечення.
- vi Hướng dẫn sử dụng đầy đủ có sẵn trên không gian web ở định dạng PDF. Để truy cập, vui lòng quét mã QR bên dưới bằng công cụ chuyên dụng hoặc bằng ứng dụng. Vui lòng đảm bảo rằng thiết bị của bạn phù hợp và có phần mềm phù hợp để hiển thị Hướng dẫn sử dụng điện tử
- zh 完整的操作手册以 PDF 格式在网络上提供。如需获取，请使用专门的工具或应用程序扫描下方二维码。请确保您的设备适用并安装有相应的软件，能够显示电子版使用说明。





Essilor International
147, rue de Paris – 94220 Charenton-le-Pont France
www.essilor.com

