

CP 550



BRUGSMANUAL

INDHOLDSANGIVELSE

I. INDLEDNING	4
II. LEVERET I PAKKEN	6
1. Udpakning og opbevaring	7
2. Liste over tilbehør	7
a. Standardtilbehør	7
b. Valgfrit tilbehør	7
III. GENEREL BESKRIVELSE	8
1. Tiltænkt anvendelse	9
a. Formål	9
b. Indikationer for brug	9
c. Forventet klinisk fordel	9
d. Påtænkt population	9
e. Tiltænkt anvendelse	9
2. Enhedsbeskrivelse	9
a. Set forfra	9
b. Set bagfra	9
c. Fjernbetjening	10
IV. INSTALLATION / TILSLUTNING	11
1. Installation af enheden	12
a. Installation af projektoren	12
b. Elektrisk strømforsyning	12
c. Fjernbetjening	12
d. Skærmopsætning	12
e. Fokusering af fremvisningen	12
f. Lysstyrkeindstilling	13
2. Tænd/sluk	13
3. Tilslutning til andre instrumenter	13
V. BRUG AF ENHEDEN	14
1. Generelle anvendelser	15
2. Liste over test	15
3. Programtilstand	16
a. Optagelse af et program	16
b. Specialhåndtering	16
c. Arbejder i [Program] tilstand	17
VI. FEJLVISNING	18
VII. SIKKERHEDSBETRAGTNINGER	20
1. Symboler	21
a. På dokumentet	21
b. På enheden og emballagen	21
2. Forholdsregler ved brug	22
3. Kontraindikation	22
4. Bivirkninger	22
5. Klausul om udelukkelse af ansvar	22
6. Strømforsyning	22

7. Foranstaltninger vedrørende IT-net	22
8. Elektromagnetisk kompatibilitet	22
a. Magnetisk og elektromagnetisk immunitet	23
b. Radiofrekvens trådløs kommunikation	24
VIII. FEJLFINDING	26
IX. VEDLIGEHOLDELSE	28
1. Opbevarings- og håndteringsforhold	29
2. Rengøring	29
3. Periodisk eftersyn og vedligeholdelse	29
4. Adskillelse af produktet og transport	29
a. Udskiftning af en sikring	29
b. Udskiftning af batterier på fjernbetjeningen	29
5. Bortskaffelse	30
X. TEKNISKE DATA	31
1. Tekniske data	32
a. Projektor	32
b. Fjernbetjening	32
2. Tilslutning til andre enheder	32
3. It-krav	32
XI. QR-KODE	33

I. INDLEDNING





Den seneste version af denne brugervejledning er tilgængelig online.

For at få adgang til andre sprog skal du scanne QR-koden, der findes sidst i denne manual > Kapitlet QR-kode (p.33).

For at opnå en mere sikker og effektiv brug skal du følge instruktionerne i denne vejledning.



Bemærk at betegnelsen CP550 anvendes for CP550EA og CP550EB.

Copyright © 2023 Essilor - Original manual - Alle rettigheder forbeholdes.

Enhver reproduktion af indholdet af dette dokument, både delvist eller i sin helhed, med henblik på offentliggørelse eller formidling på nogen måde og i noget format, selv gratis, er strengt forbudt uden forudgående skriftligt samtykke fra Essilor.

II. LEVERET I PAKKEN



1. Udpakning og opbevaring

Dette afsnit er ikke relevant.

2. Liste over tilbehør

Kontrollér, at følgende standardtilbehør er med, når du pakker ud.

a. Standardtilbehør

- Projektor (x1)
- Skærm (x1)
- Strømforsyningskabel (x1)
- Kalibreringsark (x1)
- Testkort (x1)
- Beskyttelsesafdækning (x1)
- Sikring (250 V, 2AT) (x2)
- Fjernbetjening (x1)
- Alkalisk batteri LR03 (x4)
- Unbraconøgle (5 mm) (x1)
- Holder

b. Valgfrit tilbehør

- Vægmonteringsenhed
- Projektorarm (uden rotation)
- Projektorarm (med rotation)
- Polariseret filter
- Rødt-grønt kighul

III. GENEREL BESKRIVELSE



1. Tiltænkt anvendelse

Dette afsnit er ikke relevant.

a. Formål

Dette afsnit er ikke relevant.

b. Indikationer for brug

Dette afsnit er ikke relevant.

c. Forventet klinisk fordel

Dette afsnit er ikke relevant.

d. Påtænkt population

Dette afsnit er ikke relevant.

e. Tiltænkt anvendelse

Denne enhed er kun beregnet at blive brugt af øjenlæger.

2. Enhedsbeskrivelse

a. Set forfra

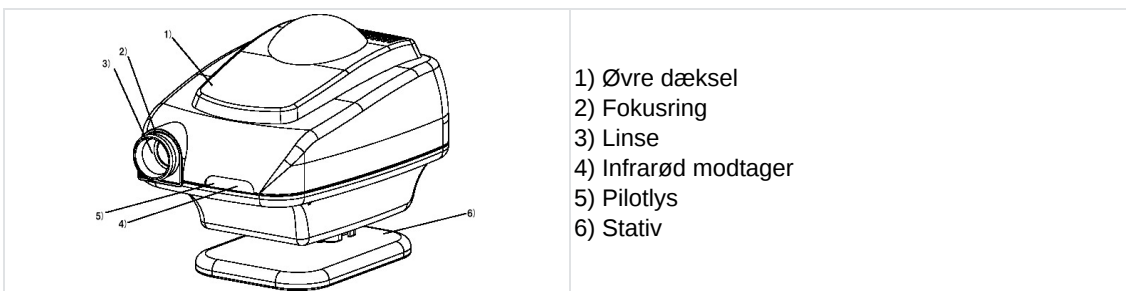

b. Set bagfra



c. Fjernbetjening



IV. INSTALLATION / TILSLUTNING

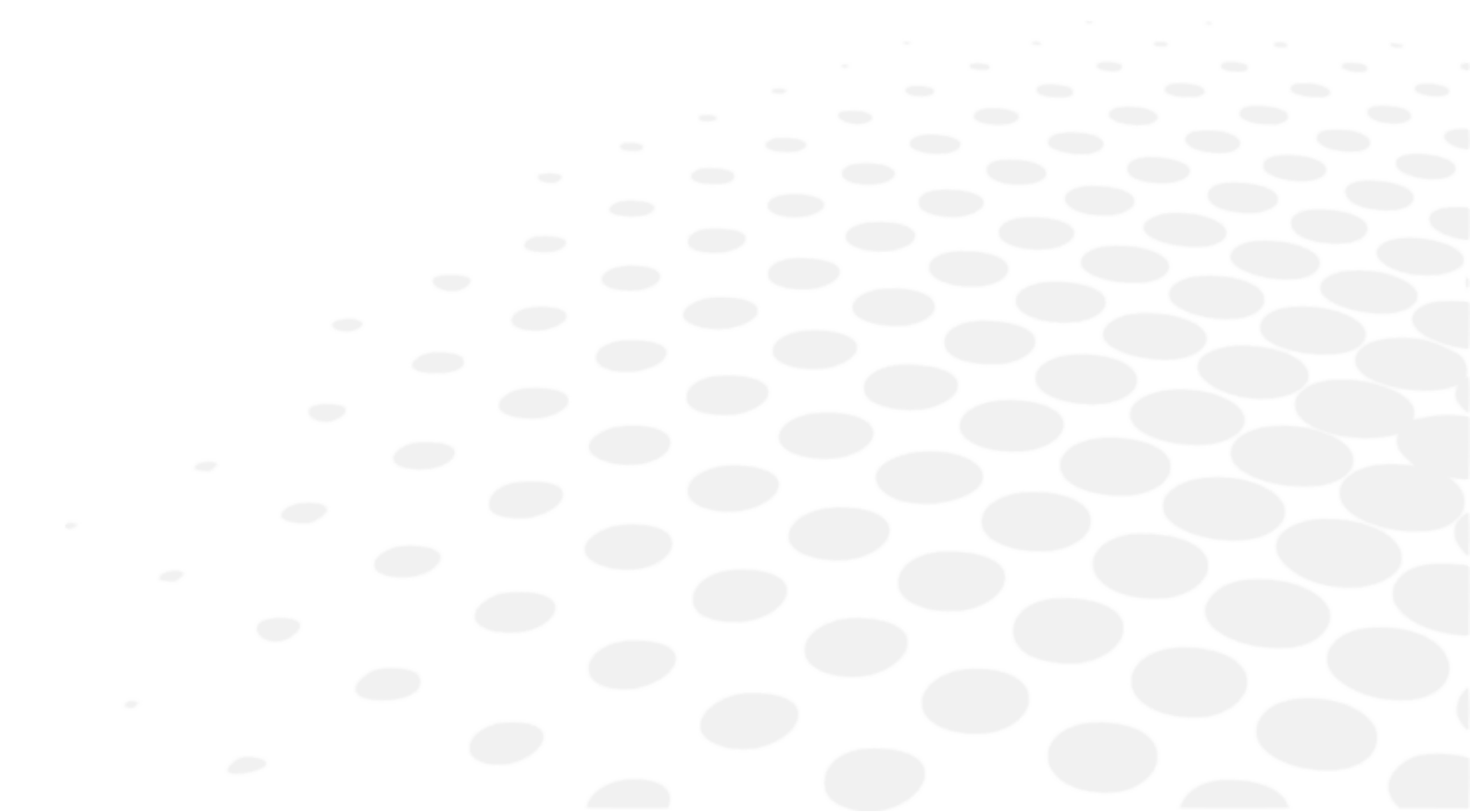

1. Installation af enheden



- Hvis din CP550 ikke er i brug, skal du sørge for at beskytte den med det medfølgende dæksel.
- Undgå altid dannelse af kondens.
- Når du bruger eller opbevarer enheden, skal du anbringe den et sikkert og stabilt sted. Undgå steder, der udsættes for støv, gas, salt eller svovl.
- CP550 må ikke placeres i nærheden af noget eksplosivt eller brændbart stof.
- Beskyt enheden mod alle vibrationer og stød.
- Når projektoren flyttes, skal du beskytte den mod stød ved hjælp af den originale emballage.
- Anbring aldrig brandbare genstande oven på CP550, da der kan udbryde brand.
- Inden emballagen kasseres, skal de forskellige materialer sorteres og adskilles i overensstemmelse med national eller lokal lovgivning.
- Rør ikke ved nogen af de optiske dele, da der er risiko for, at det uopretteligt forringer kalibreringens nøjagtighed.
- Sæt strømforsyningsstikket korrekt fast i både stikkontakten og enheden. Projektoren skal uden undtagelse være tilsluttet en elinstallation med jordforbindelse.
- Når du flytter CP550, skal du først slukke for strømkontakten og derefter tage den elektriske ledning ud.
- Når projektorlampen tændes, må du aldrig se gennem projektorlinsen.

a. Installation af projektoren

Fastgør projektorstikket til kugleleddet på stativet som angivet, og stram derefter sideskruen (12) med unbraconøglen. Hvis stikket ikke er korrekt fastgjort, kan projektoren pludselig dreje og forårsage personskader.

b. Elektrisk strømforsyning

Slut strømforsyningskablet til stikket (8) og derefter til stikkontakten (AC).

c. Fjernbetjening

Fjern hættten fra batterirummet på fjernbetjeningsenheden. Indsæt to SUM4-batterier og overhold [+] og [-] markeringerne.

d. Skærmopsætning

Sæt det kabel, der fulgte med enheden, i de to porte øverst på skærmen, og bind derefter de to ender sammen.

Fastgør en krog i væggen i højde med patientens observationspunkt, og hæng derefter skærmen vandret.

Afstanden skal være mellem 2 og 7 meter.



- Hvis du ikke bruger den standardskærm, der følger med projektoren, vil du ikke kunne opnå den samme ydeevne som med det originale diagnosticeringsudstyr.
- Fremvisningen skal foretages på den glatte og skinnende side.

e. Fokusering af fremvisningen



Projektoren og patienten skal anbringes i samme afstand fra skærmen.

Hvis projiceringsafstanden ændres, varierer størrelsen af synsprøvetyperne (eller optotyperne) automatisk for at sikre konstant overensstemmelse med optotypens præsentationsstandarder.

- 1 Tænd for hovedafbryderen (7).
- 2 Tryk på knappen 0.1 test (Landolt eller Snellen) på fjernbetjeningen.
- 3 Løsn sideskruen (12) under kalibrering, og juster derefter projektorvinklen, så testen placeres i midten af skærmen
- 4 Drej fokusringen (2), så der fokuseres fuldstændigt på 0.1-testen ved hjælp af det kalibreringsark, der følger med projektoren. CP550 flyttes enten frem eller tilbage, så teststørrelsen er identisk med størrelsen på kalibreringsarket.

f. Lysstyrkeindstilling

- 1 Tænd for hovedafbryderen (7).
- 2 Sæt en smal skruetrækker (længde: 6 cm eller mere) i lysstyrkeindstillingsporten (11) for at trykke på knappen.
 - > Der lyder så et signal 3 gange.
 - > Den orange diode lyser, og Landolts 0.05 test vises.
- 3 Tryk enten på knappen [Back] eller [Next] på fjernbetjeningen for at justere lysstyrken.
 - 
 - o Indledende indstilling: 200~250 Cd/m² (5 m).
 - o Mulig indstilling i henhold til ISO-standarden: 80 ~ 320 Cd/m².
- 4 Tryk på lampeknappen (13).
 - > Signalet lyder igen tre gange.
 - > Lysstyrkeindstillingen huskes nu af maskinen.

2. Tænd/sluk

- 1 Tryk på TÆND/SLUK-knappen (hovedafbryderen bag på enheden).

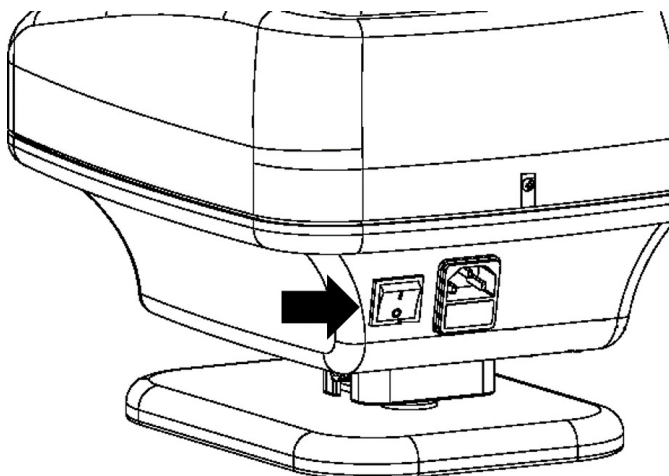

3. Tilslutning til andre instrumenter

Dette afsnit er ikke relevant.

V. BRUG AF ENHEDEN





- Hvis du bruger enheden kontinuerligt, kan både linsen og projektoren blive varme, hvilket øger risikoen for at blive brændt.
- Hvis enheden udsættes for stød eller vibrationer, mens den er i brug, kan både tildækningen og testen bevæge sig, så den ikke længere projiceres nøjagtigt. I så fald skal du slukke og tænde for kontakten igen. Tildækningen og testen projiceres igen normalt.
- Fjernbetjeningen anvender infrarøde stråler. Hvis der kører en anden på samme tid, som også bruger infrarøde stråler, fungerer CP550 muligvis ikke normalt. Hvis der skal anvendes flere testprojektorer i samme øjenundersøgelsesrum, bedes du kontakte forhandleren.
- Hvis fjernbetjeningen forbliver inaktiv i 5 minutter, slukkes lampen automatisk. Tænd den igen ved at trykke på knappen LAMP på fjernbetjeningen.

1. Generelle anvendelser

1 Placer kontakten (7) i [I] positionen for at tænde projektoren.

2 Vælg en test for at aktivere lampens belysning.



De 37 test kan vælges ved at trykke på tasterne (16).

> Synsskarphedsniveauer vises med tiendedeles præcision på begge sider af tildækningen.

3 Ved hjælp af tasten (18) kan du lægge et rødt/grønt filter oven på de morfoskopiske skarphedsniveauer



En hel række eller en bestemt optotype kan isoleres ved hjælp af tasterne (17). Hvis du aktiverer [Back] og aktiverer knapperne, [Next] kan du flytte denne tildækning over på den projicerede test.



Når en tildækning anvendes på enten det første eller sidste element i en test, skifter enheden til den forrige eller efterfølgende test og anvender derefter tildækningen på enten det første eller sidste element i denne nye test.

2. Liste over test

- Samlet antal test: 50 forskellige slags
- Synsstyrke mellem 1/20 og 20/10
 - Bogstaver, Landolt-ringe og Snellen "E"-diagram: logaritmiske skalaer
 - Tal og morfoskopiske optotyper: decimalskalaer
- Specifikke test:
 - Polariserede binokulære synsprøver: stereoskopi, heterophori, aniseikoni, binokulær og biokulær balance (duokrom, dobbelt række tal)
 - Test af astigmatisme: Overordnet drejeknap
 - Andet: punktkilde, Worth-test
- Filtre:
 - Duokrom
- Tildækning:
 - Lodrette og vandrette linjer
 - Isoleret optotype

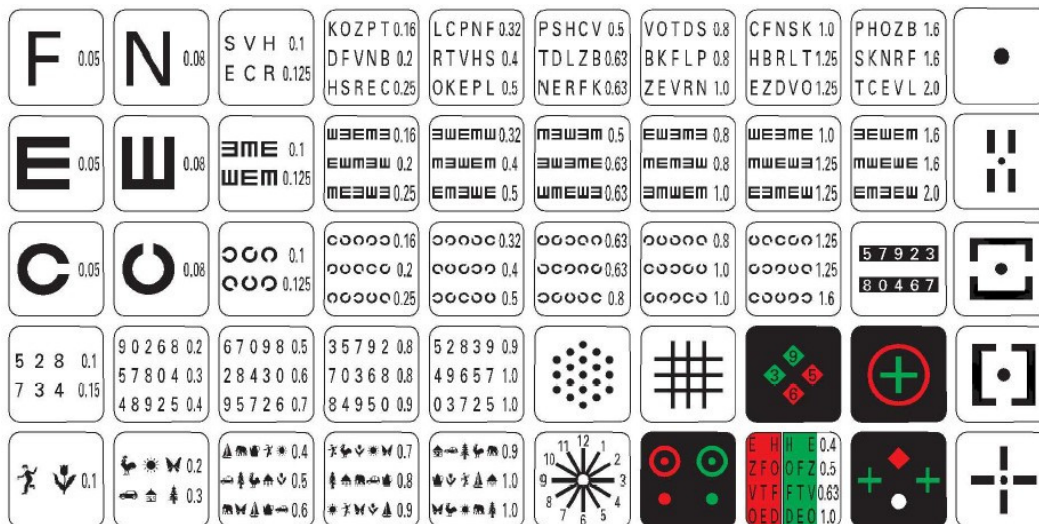

Instrumentetsortimentet CP550 kan alle tilsluttes APH550.



- CP550EA: Europæisk optotype
- CP550EB: Amerikansk optotype

3. Programtilstand

- Hold knappen [Program 1] eller [Program 2] (15) nede i mindst 5 sekunder.
 - > Der lyder et signal tre gange, og enheden projicerer det første registrerede test- og tildækningspar. Testen projiceres, hvis der ikke tidligere er registreret nogen test.



a. Optagelse af et program

- Hold knappen [Program 1] eller [Program 2] (15) nede i mindst 5 sekunder.
 - > Der lyder et signal tre gange, og enheden projicerer det første registrerede test- og tildækningspar.
 - > Testen  projiceres, hvis der ikke tidligere er registreret nogen test.





 Hvis [Automatic stop] funktionen er aktiveret, skal du starte med at trykke på [Lamp] knappen, for at en test vises, og derefter holde [Program] knappen nede i mindst 5 sekunder.
 - Brug fjernbetjeningen til at projicere den test eller tildækning, som du vil gemme i hukommelsen.
 - Tryk på [Lamp] knappen for at gemme den viste test eller tildækning.
 - > Lydsignalet afspilles en gang til, og enten  testen eller den gemte test vises.
 - Gentag trin 2 og 3.
-  Du kan gemme op til 48 forskellige test. Ud over dette nummer afspilles et signal to gange, og projektoren angiver, at den ikke har plads til at gemme flere test.
- For at gemme programmeringssekvensen trykkes på enten [Program 1] eller [Program 2] knappen (15), afhængigt af hvad du har valgt i trin 1.
 - > Der lyder et signal tre gange.
 - > Optagelsen er nu fuldført.
 - > Det gemte program gemmes i hukommelsen, selv når enheden er slukket.

b. Specialhåndtering

Til:

- tilbage til **første** test: tryk på  (20) efterfulgt af [Next] knappen (19)
- tilbage til **sidste** test: tryk på  (20) efterfulgt af [Back] knappen (19)
- slet alle gemte test: tryk på  (20) efterfulgt af [Lamp] knappen (13), der skal holdes nede i 5 sekunder.
 > Et signal vil blive afspillet tre gange.

c. Arbejder i [Program] tilstand

- 1 Tryk på [Program 1] eller [Program 2] knappen (15).
 > Enheden projicerer det første gemte test- og tildækningspar.
 Hvis [Automatic stop] funktionen er aktiveret, skal du starte med at trykke på [Lamp] knappen.
- 2 Tryk på [Next] knappen (22) for at projicere den næste gemte test eller tildækning, eller tryk på [Back] knappen (21) for at projicere den forrige test eller tildækning.
 Hvis testen eller tildækningen er den første, vil signalet blive afspillet to gange, og enheden vil angive, at det er umuligt at flytte længere tilbage.
 Hvis du trykker på [Test/Mask] knappen, stopper [Program] tilstanden, og enheden vender tilbage til normal tilstand. Den stopper også, hvis der trykkes på [Lamp] knappen.
 Efter et automatisk stop vender enheden tilbage til normal tilstand.

VI. FEJLVISNING



Dette afsnit er ikke relevant.

VII. SIKKERHEDSBETRAGTNINGER







Fabrikanten og den kompetente myndighed i den medlemsstat, hvor brugeren og/eller patienten er etableret, skal underrettes om enhver alvorlig hændelse, der har fundet sted i forbindelse med enheden.

CP 550 er medicinsk udstyr i klasse I (forordning (EU) 2017/745).

Enhedens grundlæggende UDI: 361502000000ICHARTP0000SA

1. Symboler

a. På dokumentet

SYMBOL	BESKRIVELSE
	Forsigtig: en farlig situation, som, hvis den ikke undgås, kan medføre mindre eller moderat personskade.
	Advarsel: en farlig situation, som, hvis den ikke undgås, kan medføre død eller alvorlig personskade.
	Fare: en farlig situation, der, hvis den ikke undgås, vil medføre død eller alvorlig personskade.
	Vigtige og/eller nyttige yderligere oplysninger, som du kan lære vedrørende teksten i denne vejledning.
	Tips: praktiske råd.

b. På enheden og emballagen

SYMBOL	BESKRIVELSE
	Pligt til at læse brugsanvisningen
	Anvendte, type B dele.
	Producent
	Fremstillingsdato (år)
	CE-mærkning (europæisk forordning om medicinsk udstyr).
	Medicinsk udstyr
	Se brugsanvisningen eller den elektronisk brugsanvisning.
	Sikring
	ON = Tændt (strømforsyning tilsluttet lysnettet)
	OFF = slukket (strømforsyning frakoblet lysnettet)

2. Forholdsregler ved brug



- Hvis du bemærker noget unormalt (støj eller røg), skal du straks frakoble strømforsyningskablet og kontakte forhandleren. Hvis du fortsætter med at bruge enheden under sådanne forhold, risikerer du at starte en brand eller forårsage fysisk skade.
- I tilfælde af funktionsfejl må du aldrig selv forsøge at udføre reparationer. Kontakt forhandleren.
- Batteriernes (+/-) polaritet må ikke vendes.
- Smid aldrig et batteri i åben ild og prøv aldrig at oplade det eller opvarme det.
- Kombiner ikke nye og brugte batterier eller batterier af forskellige mærker for at undgå risikoen for batterilækage, overophedning eller eksplosion.
- Når du kasserer et batteri, skal du altid overholde de regler, der gælder i dit bopælsland.
- Sørg for, at strømforsyningskablet altid er rent, uden støv og fedt og kun er lidt eller slet ikke slidt. En snavset eller slidt kabelforbindelse kan medføre dårlig ydeevne eller endda brand.
- Rør aldrig stikket med våde hænder, da dette kan forårsage elektrisk udladning eller legemsbeskadigelse.
- Du må aldrig komme strømforsyningskablet i væske eller hælde vand på det.

3. Kontraindikation

Ingen kontraindikationer.

4. Bivirkninger

Ingen uønskede bivirkninger.

5. Klausul om udelukkelse af ansvar



- Resultater og/eller tekniske data, der fremkommer ved håndtering eller brug af instrumenter, skal analyseres af fagfolk med erfaring inden for instrumentets forskellige anvendelsesområder for at undgå enhver risiko for fejlfortolkning eller ukorrekt analyse af dataene.
- Diagnoser udføres på brugerens ansvar, og Essilor fralægger sig ethvert ansvar for resultaterne af disse diagnoser.
- Hvert instrument, der konstrueres, markedsføres og/eller sælges direkte og/eller indirekte af Essilor, er konstrueret i overensstemmelse med de gældende bestemmelser og regler. Det indeholder de oplysninger, der er nødvendige for at sikre den tilsigtede anvendelse, og som gør det muligt at identificere fabrikanten under hensyntagen til den tilsigtede brugers uddannelse, erfaring og viden.
- Disse oplysninger, herunder oplysningerne i de medfølgende produktmanualer og den tekniske rådgivning, uanset om den er mundtlig, skriftlig eller formidlet under en demonstration, gives på grundlag af bedste viden. Det skal dog betragtes som information uden bindende virkning, herunder tredjeparts industrielle ejendomsrettigheder. Det fritager ikke kunden for at kontrollere de aktuelle versioner, meddelte råd og forslag, især de tekniske sikkerhedsdatablade, vejledninger og tekniske oplysninger, samt at vurdere instrumenternes kapacitet til at sikre den tilsigtede anvendelse under leveringen.
- Anvendelse, brug og håndtering af disse instrumenter samt de produkter, der udvikles af kunden på grundlag af teknisk rådgivning og/eller vedligeholdelse, er uden for Essilors kontrol. De er derfor udelukkende kundens ansvar. Essilor fralægger sig ethvert ansvar i sagen, som anført nedenfor.
- Salget af produkterne er underlagt de generelle salgs- og leveringsbetingelser som ændret fra tid til anden.

6. Strømforsyning

Dette afsnit er ikke relevant.

7. Foranstaltninger vedrørende IT-net

Dette afsnit er ikke relevant.

8. Elektromagnetisk kompatibilitet

Enheden opfylder kravene i EMC-standarden (elektromagnetisk kompatibilitet).

1. Dette produkt kræver særlige forholdsregler mht. EMC og skal installeres og tages i drift i henhold til EMC-informationen i denne manual.
2. Bærbart og mobilt radiofrekvent kommunikationsudstyr kan påvirke elektrisk medicinsk udstyr.
3. Brugen af tilbehør, transducere og kabler, der ikke svarer til specifikationerne eller som ikke sælges af udstyrets eller systemets fabrikant som reservedele for interne komponenter, kan føre til øgede emissioner eller forringet immunitet af udstyret eller systemet.
4. Udstyret eller systemet bør ikke anvendes ved siden af eller oven på andet udstyr. Hvis det er nødvendigt at anvende udstyret ved siden af eller oven på andet udstyr, skal det overvåges, at driften foregår normalt i den anvendte konfiguration.
5. Brugen af tilbehør, transducere og kabler, sammen med andet udstyr eller andre systemer end de angivne, kan føre til øgede emissioner eller forringet immunitet af udstyret eller systemet.

FÆNOMEN	SUNDHEDSPLEJEMILJØ	OVERENSSTEMMELSE
RF-emissioner ved ledning og stråling	CISPR 11	Klasse A, Gruppe 1
Harmonisk forvrængning	IEC 61000-3-2	N/A
Spændingsfluktuationer og flimren	IEC 61000-3-3	I overensstemmelse

Ikke beregnet til brug i luftfartøjer eller køretøjer.

CP550's emissionskarakteristika er beregnet til industriområder og hospitaler (CISPR11 Klasse A). Såfremt instrumentet anvendes i et hjemligt miljø (hvor CISPR11 Klasse B er påkrævet), vil instrumentet muligvis ikke yde tilstrækkelig beskyttelse for radiofrekvente kommunikationstjenester.

Brugeren kan blive nødt til at træffe foranstaltninger såsom ændring af instrumentets indretning eller orientering.

a. Magnetisk og elektromagnetisk immunitet



Dette produkt er beregnet til brug i det elektromagnetiske miljø, der er angivet nedenfor. Det er op til kunden eller brugeren at kontrollere, at instrumentet anvendes i dette miljø.

IMMUNITETSTEST	TESTNIVEAU	OVERENSSTEMMELSESNIVEAU
Elektrostatisk udladning (ESD) (IEC61000-4-2)	± 8 kV kontakt ± 15 kV luft	± 8 kV kontakt ± 15 kV luft
Udstrålede RF EM-felter (IEC 61000-4-3)	10 V/m ^a 80 MHz til 2,7 GHz 80 % AM ved 1 kHz	10 V/m
Nærhedsfelter fra trådløst RF-kommunikationsudstyr (IEC 61000-4-3)	Se nedenstående tabel.	
Magnetfelter med nominal effekt IEC 61000-4-8	30 A/m 50 Hz eller 60 Hz	30 A/m



^a Inden modulation.

b. Radiofrekvens trådløs kommunikation

TEST FREKVENNS (MHz)	BÅND ^A (MHz)	TJENESTE ^A	MODULATION ^B	MAKS. STRØM (W)	AFSTAND (m)	IMMUNITET TESTNIVEAU (V/m)	OVERENSSTEMMELSE NIVEAU
385	380 - 390	TETRA400	Puls modulation ^b 18 Hz	1,8	0,3	27	27
450	430 - 470	GMRS460, FRS460	FM ±5 kHz afvigelse 1 kHz sinusformet	2	0,3	28	28
710 745 780	704 - 787	LTE Bånd 13, 17	Puls modulation ^b 217 Hz	0,2	0,3	9	9
810 870 930	800 - 960	GSM800/900, TETRA800, iDEN820, CDMA850, LTE Bånd 5	Puls modulation ^b 18 Hz	2	0,3	28	28
1720 1845 1790	1700 - 1990	GSM1800, CDMA1900, GSM1900, DECT, LTE Bånd 1, 3, 4, 25 ; UMTS	Puls modulation ^b 217 Hz	2	0,3	28	28
2450	2400 - 2570	Bluetooth, WLAN, 802.11b/g/n, FRID2450, LTE Bånd 7	Puls modulation ^b 217 Hz	2	0,3	28	28
5240 5500 5785	5100 - 5800	WLAN 802.11a/n	Puls modulation ^b 217 Hz	0,2	0,3	9	9



^a For visse tjenester er kun uplink-frekvenserne medtaget.

^b Bærebølgen skal moduleres med et firkantsignal med 50 % driftsperiode.

FÆNOMENET & BASAL EMC-STANDARD	NIVEAU AF IMMUNITETSTEST SUNDHEDSPLEJEMILJØ	OVERENSSTEMMELSE NIVEAU
Hurtige elektriske transienter/byger (IEC 61000-4-4)	Input vekselstrømsport ± 2 kV 100 kHz gentagelsesfrekvens	± 2 kV
	Signal-input/output-enhedsport ±1 kV 100 kHz gentagelsesfrekvens	± 1 kV
Overspænding Linje-til-linje (IEC 61000-4-5)	± 1 kV	
Overspænding Linje-til-jord (IEC 61000-4-5)	± 2 kV	
Ledningsbårne forstyrrelser fremkaldt af RF-felter (IEC 61000-4-6)	3 Vrms 0,15 MHz - 80 MHz 6 Vrms i ISM-bånd mellem 0,15 MHz og 80 MHz 80 % AM ved 1 kHz	3 Vrms
Spændingsfald (IEC 61000-4-11)	0 % U_T ; 0,5 cyklus 0 °, 45 °, 90 °, 135 °, 180 °, 225 °, 270° og 315°	0 % U_T ; 0,5 cyklus
	0 % U_T ; 1 cyklus og 70 % U_T ; 25 cyklusser Enfaset: 0 °	0 % U_T ; 1 cyklus 70 % U_T ; 25 cyklusser
Spændingsafbrydelser (IEC 61000-4-11)	0 % U_T ; 250 cyklusser	0 % U_T ; 250 cyklusser



U_T er vekselstrømsforsyningsspændingen, inden inspektionsniveauet påtrykkes.

VIII. FEJLFINDING



Hvis der konstateres et problem, henvises til nedenstående tabel for at træffe de relevante foranstaltninger.

SYMPTOMER	ÅRSAGER OG MÅLINGER
Lampen lyser ikke, når hovedafbryderen er tændt.	<ul style="list-style-type: none"> • Dårlig tilslutning af strømforsyningskablet. Placer kontakten i positionen "0", og sæt strømforsyningskablet korrekt i. • Sikringen er sprunget. Udskift sikringerne.
Ubalanceret lysstyrke i synsfeltet.	<ul style="list-style-type: none"> • Den optiske del eller test er beskidt. Rengør den optiske del eller testen. • Forkert indstilling af LED-positionen. Juster placeringen af LED-indikatoren ved hjælp af en skruetrækker.
Projektoren reagerer ikke, når der trykkes på fjernbetjeningsknapperne.	<ul style="list-style-type: none"> • Afladte batterier. Udskift batterierne.

Hvis problemet ikke er blevet løst efter at have truffet de ovenfor anførte foranstaltninger, skal du straks kontakte den lokale forhandler.

Forhandleren er blevet uddannet af Essilor.

IX. VEDLIGEHOELSE



1. Opbevarings- og håndteringsforhold



Overhold de drifts-, opbevarings- og transportbetingelser, der er angivet nedenfor.
 Undgå kondensationsforhold.

	Temperatur	Luftfugtighed	Atmosfærisk tryk
Anvendelse	[+10°C; +35°C]	[30 %; 90%]	[800 hPA; 1060 hPA]
Opbevaring	[-10°C; + 55°C]	[10 %; 95%]	[700 hPA; 1060 hPA]
Transport	[-40°C; + 70°C]	[10 %; 95%]	[500 hPA; 1060 hPA]



- Når projektoren ikke er i brug, skal du beskytte den med det dæksel, som producenten har leveret.
- Rør ikke ved de optiske dele med fingrene, og undgå at udsætte dele for støv. Det støv, der akkumuleres på enhver optisk del af enheden, skal fjernes ved hjælp af en børste eller en blæsebælg. Hvis du bemærker et fingeraftryk eller spor af fedt på en optisk del, skal du anvende et alkoholbaseret vaskemiddel og tørre med en linsekuld eller gaze.
- Hvis projektorens overflade er snavset, skal du forsigtig rengøre den med en tør klud. Til mærker, der er svære at fjerne, anbefaler vi at bruge en fugtig klud eller et neutralt vaskemiddel.
- Undgå at anvende organiske opløsningsmidler, da disse ville beskadige enhedens belægning.
- Hvis projektoren ikke skal bruges i en længere periode, skal du frakoble strømforsyningskablet.
- Hvis projektoren ikke skal bruges i en længere periode, skal du desuden tage batterierne ud af fjernbetjeningen.

2. Rengøring

Dette afsnit er ikke relevant.

3. Periodisk eftersyn og vedligeholdelse

Dette afsnit er ikke relevant.

4. Adskillelse af produktet og transport

a. Udskiftning af en sikring

- 1 Træk strømforsyningskablet ud (8) for at undgå risiko for elektrisk afladning.
- 2 Fjern sikringsholderen (9), og udskift derefter sikringen.



- Hvis du ikke bruger den rette sikring, vil enheden have tendens til nemt at gå i stykker eller forårsage en ulykke. Brug kun den foreskrevne sikring (250 V, 2 AT).
- Sikringsholderen indeholder to sikringer. Da du ikke visuelt kan identificere den defekte sikring, skal du fjerne dem og teste dem enkeltvis.
- Tag højde for andre problemkilder, hvis enheden fortsat ikke fungerer efter udskiftning af sikringen. Tag straks strømforsyningskablet ud, og kontakt den nærmeste forhandler af produktet.

b. Udskiftning af batterier på fjernbetjeningen

- 1 Træk batterirummets låg af
- 2 Tag de brugte batterier ud, og erstat dem med nye.
- 3 Placer de nye batterier som angivet på mærkatet i bunden af batterirummet



Brug to ikke-korroderende batterier for at undgå lækager (2 stk. LR03 alkaline batterier).

5. Bortskaffelse



Anvisninger om bortskaffelse af instrumentet i henhold til direktiver 2012/19/EU og 2011/65/EU vedrørende begrænsning af farlige stoffer i elektrisk og elektronisk udstyr og bortskaffelse af elektrisk og elektronisk affald.

Når instrumentet er udtjent, må det ikke bortskaffes som husholdningsaffald. Det kan bortskaffes på et kommunalt affaldsanlæg eller indleveres hos de forhandlere, som tilbyder denne service.

Separat bortskaffelse af et elektrisk udstyr undgår skader på miljøet eller sundheden, der kan opstå som følge af en forkert bortskaffelse, og gør det også muligt at genbruge de materialer, udstyret består af, for at spare energi og ressourcer.

Tegningen med den overstregede skraldespand vises på instrumentets etiket. Den angiver forpligtelsen til separat indsamling og bortskaffelse af udtjent/opslidt elektrisk og elektronisk udstyr.

X. TEKNISKE DATA



1. Tekniske data

Den forventede levetid for enheden og dens komponenter er xx år.

a. Projektor

- Projiceringsafstand: 2,0 ~ 7,0 m
- Forstørrelse af projektion: x 30 (for en projektionsafstand på 5 m)
- Projiceringsfelt: 335 x 222 mm (for en projiceringsafstand på 5 m)
- Lysstyrke: 80 ~ 320 Cd/m² (200 Cd/m² for en projiceringsafstand på 5 m)
- Valg af hastighed for test/tildækning: 0,3 sekunder
- Program: 2 typer (48 test eller tildækninger)
- Hældningsvinkel: ± 10°
- Dimensioner: 248 mm (l) x 336 mm (b) x 234 mm (h)
- Vægt: 4,5 kg
- Automatisk stop-tilstand: 5 minutter
- Strømforsyning: 100 ~ 240 V
- Strømforbrug: 60 VA

b. Fjernbetjening

- Type af kontrol: trådløs
- Dimensioner: 62 mm (l) x 193 mm (b) x 26 mm (h)
- Vægt: 100 g

2. Tilslutning til andre enheder

Dette afsnit er ikke relevant.

3. It-krav

Dette afsnit er ikke relevant.

XI. QR-KODE



Den seneste version af brugervejledningen på det relevante sprog er tilgængelig på webstedet. På anmodning kan en papirudgave udleveres gratis.

en The complete user manual is available on a web space in PDF format. To access it, please scan the QR code below using a dedicated tool or application. Please make sure that your device is suitable and has an appropriate software to display the electronic Instructions for use.

fr Le manuel utilisateur complet est disponible sur un espace web au format PDF. Pour y accéder, veuillez scanner le QR code ci-dessous à l'aide d'un outil ou d'une application dédié(e). Veuillez vous assurer que votre appareil est compatible et dispose d'un logiciel approprié pour afficher le manuel électronique.

ar لتمكن من الوصول إليه، يُرجى مسح رمز الاستجابة السريعة PDF. دليل المستخدم الكامل متوفر من خلال موقع الويب بصيغة أدناه باستخدام أداة أو تطبيق مخصص لذلك. يُرجى التأكد من أن جهازك مناسب ويحتوي على برنامج مناسب لعرض التعليمات الإلكترونية الخاصة بالاستخدام.

be Поўная інструкцыя карыстальніка даступна ў інтэрнэт-прасторы у фармаце PDF. Каб атрымаць да яе доступ, адсканіруйце QR-код ніжэй пры дапамозе спецыяльнага сродку або праграмы. Калі ласка, упэўніцеся, што ваша прылада прыдатная для паказу электроннай Інструкцыі па карыстанню і што на ёй усталявана адпаведнае праграмае забеспячэнне.

bg Пълното ръководство за потребителя е достъпно в уеб пространството. За да получите достъп до него, моля, сканирайте QR кода по-долу, като използвате специален инструмент или приложение. Моля, уверете се, че вашето устройство е подходящо и разполага с подходящ софтуер за преглед на електронните Инструкции за употреба.

cs Kompletní uživatelský návod je k dispozici na webovém prostoru ve formátu PDF. Chcete-li k němu získat přístup, naskenujte prosím níže uvedený QR kód pomocí speciálního nástroje nebo aplikace. Ujistěte se prosím, že používáte vhodné zařízení, které má vhodný software pro zobrazení elektronického uživatelského návodu.

da Den komplette brugervejledning er tilgængelig på et webområde i PDF-format. For at få adgang til den skal du scanne QR-koden nedenfor ved hjælp af et dedikeret værktøj eller program. Sørg for, at din enhed er egnet og har en passende software til at vise de elektroniske brugsanvisninger.

de Die vollständige Bedienungsanleitung ist auf einem Webspace im PDF-Format verfügbar. Für den Zugriff scannen Sie bitte den untenstehenden QR-Code mit einem speziellen Tool oder einer Anwendung. Bitte vergewissern Sie sich, dass Ihr Gerät für die Anzeige der elektronischen Gebrauchsanweisungen geeignet ist und über eine entsprechende Software verfügt.

el Το πλήρες εγχειρίδιο χρήσης είναι διαθέσιμο σε έναν ιστοχώρο σε μορφή PDF. Για να αποκτήσετε πρόσβαση σε αυτό, σκανάρετε τον κωδικό QR παρακάτω χρησιμοποιώντας ένα ειδικό εργαλείο ή εφαρμογή. Βεβαιωθείτε ότι η συσκευή σας είναι κατάλληλη και έχει το κατάλληλο λογισμικό για την προβολή των ηλεκτρονικών οδηγιών χρήσης.

es El manual de uso completo está disponible en un espacio web. en formato PDF. Para acceder a él, escanee el código QR debajo utilizando una herramienta o aplicación dedicada. Asegúrese de que su dispositivo sea adecuado y tenga el software apropiado para mostrar las Instrucciones de uso electrónicas.

et Täielik kasutusjuhend on saadaval veebis PDF-vormingus. Juurdepääsuks palun skannige allolevat QR-koodi, kasutades selleks vastavat tööriista või rakendust. Veenduge, et teie seade sobib ja et selles on elektroonilise kasutusjuhendi kuvamiseks sobiv tarkvara.

fi Täysi käyttöopas on saatavana verkosta PDF-muodossa. Saat pääsyn siihen skannaamalla alla olevan QR-koodin käyttäen siihen tarkoitettu työkalua tai sovellusta. Varmista, että laitteesi on sopiva ja sisältää asianmukaisen ohjelmiston sähköisten käyttöohjeiden esittämiseen.

hr Potpun korisnički priručnik dostupan je na mrežnom prostoru u PDF formatu. Da biste mu pristupili, skenirajte QR kod u nastavku pomoću odgovarajućeg alata ili aplikacije. Provjerite je li vaš uređaj prikladan i ima li odgovarajući softver za prikaz elektroničkih uputa za upotrebu.

hu A teljes felhasználói kézikönyv elérhető az interneten PDF formátumban. Eléréséhez olvassa be az alábbi QR-kódot egy erre szolgáló eszközzel vagy alkalmazással. Ellenőrizze, hogy eszköze képes és rendelkezik a megfelelő szoftverrel az elektronikus használati útmutató megjelenítésére.

- id Panduan pengguna lengkap tersedia di ruang web dalam format PDF. Untuk mengaksesnya, silakan pindai kode QR di bawah ini menggunakan alat atau aplikasi khusus. Pastikan peranti Anda sesuai dan memiliki perangkat lunak yang layak untuk menampilkan petunjuk penggunaan elektronik.
- it Il manuale utente completo è disponibile in formato PDF su uno spazio Web. Per accedervi, leggere il codice QR sottostante mediante un apposito strumento o un'applicazione dedicata. Assicurarsi che il dispositivo sia adatto e che disponga di un software appropriato per visualizzare le istruzioni per l'uso in formato elettronico.
- ja 完全なユーザーマニュアルは、PDF形式でウェブスペースから入手できます。アクセスするには、専用のツールまたはアプリケーションを使用して、以下のQRコードをスキャンしてください。お使いのデバイスが適切であり、電子説明書を表示する適切なソフトウェアがインストールされていることを確認してください。
- ko 전체 사용 설명서는 웹 공간에 PDF 형식으로 있습니다. 이 설명서에 액세스하려면, 전용 도구 또는 앱을 사용하여 아래 QR 코드를 스캔하십시오. 사용자의 기기가 적합하고 전자적인 사용 설명서를 표시할 수 있는 적절한 소프트웨어가 있는지 확인하시기 바랍니다.
- lt Išsamaus naudotojo vadovo PDF formatu ieškokite interneto svetainėje. Kad jį atvertumėte, specialiu įrankiu arba programėle nuskaitykite toliau pateiktą QR kodą. Įsitinkite, kad jūsų įrenginys yra tinkamas ir turi tinkamą programinę įrangą elektroninems naudojimo instrukcijoms rodyti.
- lv Pilnā lietotāja instrukcija ir pieejama tīmeklī PDF formātā. Lai tai piekļūtu, lūdzu, noskenējiet tālāk redzamo kvadrātkodu, izmantojot tam paredzētu rīku vai lietojumprogrammu. Lūdzu, pārlicinieties, vai jūsu ierīce ir piemērota un vai tai ir atbilstoša programmatūra elektroniskās lietotāja instrukcijas attēlošanai.
- ms Manual pengguna yang lengkap boleh didapati di ruang laman dalam format PDF. Untuk mengaksesnya, sila imbas kod QR di bawah menggunakan alat atau aplikasi khusus. Sila pastikan yang peranti anda adalah serasi dan mempunyai perisian yang sesuai untuk memaparkan Arahan elektronik untuk tujuan penggunaan.
- nl De volledige gebruikershandleiding is in PDF-formaat beschikbaar op een website. U kunt de handleiding bereiken door de QR-code hiernaast te scannen met een geschikte applicatie. Uw apparaat moet geschikt zijn en over de juiste software beschikken om de elektronische gebruiksaanwijzing weer te geven.
- no Den komplette brukerhåndboken er tilgjengelig på et webhotell i PDF-format. For å få tilgang til den, skann QR-koden nedenfor ved hjelp av et dedikert verktøy eller applikasjon. Sørg for at enheten din er egnet og har en passende programvare for å vise den elektroniske bruksanvisningen.
- pl Kompletna instrukcja użytkownika jest dostępna na stronie internetowej w formacie PDF. Aby uzyskać dostęp, zeskanuj poniższy kod QR przy użyciu dedykowanego narzędzia lub aplikacji. Upewnij się, że urządzenie jest zgodne i wyposażone w odpowiednie oprogramowanie pozwalające wyświetlać elektroniczną Instrukcję obsługi.
- pt O manual do utilizador completo está disponível num espaço online no formato PDF. Para aceder a este, queira digitalizar o QR Code abaixo usando uma ferramenta ou uma aplicação dedicada. Certifique-se de que o seu dispositivo é compatível e possui um software apropriado para exibir as instruções eletrónicas de utilização.
- pt (brazil) O manual do usuário completo está disponível em um espaço online no formato PDF. Para acessar a este, por favor, digitalizar o QR Code abaixo usando uma ferramenta ou um aplicativo dedicado. Seu dispositivo deve ser compatível e possuir um software apropriado para exibir as instruções eletrônicas de utilização.
- ro Manualul de utilizare complet este disponibil online în format PDF. Pentru a-l accesa, scanați codul QR de mai jos folosind un instrument sau o aplicație dedicată. Asigurați-vă că dispozitivul dumneavoastră este potrivit și are un software adecvat pentru afișarea Instrucțiunilor de utilizare în format electronic.
- ru Полное руководство пользователя доступно в интернет-пространстве в формате PDF. Чтобы получить к нему доступ, отсканируйте QR-код ниже с помощью специального инструмента или приложения. Убедитесь, что ваше устройство подходит и имеет соответствующее программное обеспечение для отображения электронных инструкций по эксплуатации.
- sk Celý používateľský manuál je dostupný vo webovom priestore vo formáte PDF. Ak chcete získať prístup, naskenujte nižšie uvedený QR kód pomocou špeciálneho nástroja alebo aplikácie. Uistite sa, že máte vhodné zariadenie s vhodným softvérom na zobrazenie elektronickeho návodu na použitie.

- sl Celoten uporabniški priročnik je na voljo kot dokument PDF na spletnem mestu. Za dostop optično preberite spodnjo kodo QR z namenskim orodjem ali aplikacijo. Prepričajte se, da je vaša naprava primerna in ima ustrezno programsko opremo za prikaz elektronskih navodil za uporabo.
- sr Kompletно uputstvo za korisnike je dostupno na veb prostoru u PDF formatu. Da biste mu pristupili, skenirajte QR kôd u nastavku pomoću namenske alatke ili aplikacije. Proverite da je vaš uređaj odgovarajući i da li ima potreban softver za prikaz elektronskog Uputstva za upotrebu.
- sv Den fullständiga bruksanvisningen finns tillgänglig på ett webbutrymme i PDF-format. För att komma åt den, vänligen skanna QR-koden nedan med ett dedikerat verktyg eller program. Se till att din enhet är lämplig och har en passande programvara för att visa de elektroniska användningsinstruktionerna.
- th สามารถรับคู่มือผู้ใช้ฉบับสมบูรณ์ในรูปแบบ PDF ได้จากบนเว็บไซต์ โดยในการเข้าถึง โปรดสแกนคิวอาร์โค้ดด้านล่างด้วยเครื่องหรือแอปพลิเคชันเฉพาะ โปรดตรวจสอบให้แน่ใจว่าอุปกรณ์ของคุณนั้นเหมาะสม และมีซอฟต์แวร์ที่สามารถใช้ในการแสดงคำแนะนำการใช้งานอิเล็กทรอนิกส์ได้อย่างถูกต้อง
- tr Kullanım kılavuzunun tamamı web alanında, PDF formatında mevcuttur. Buna erişmek için lütfen uygun bir araç veya uygulama kullanarak aşağıdaki QR kodunu okutun. Lütfen cihazınızın uyumlu ve elektronik kullanım talimatlarını görüntülemek için uygun bir yazılıma sahip olduğundan emin olun.
- uk Повна версія посібника користувача доступна в інтернеті в форматі PDF. Щоб отримати до нього доступ, скануйте QR-код нижче за допомогою спеціального додатку. Для перегляду електронного посібника користувача на вашому пристрої він повинен мати відповідні характеристики та програмне забезпечення.
- vi Hướng dẫn sử dụng đầy đủ có sẵn trên không gian web ở định dạng PDF. Để truy cập, vui lòng quét mã QR bên dưới bằng công cụ chuyên dụng hoặc bằng ứng dụng. Vui lòng đảm bảo rằng thiết bị của bạn phù hợp và có phần mềm phù hợp để hiển thị Hướng dẫn sử dụng điện tử
- zh 完整的操作手册以 PDF 格式在网络上提供。如需获取，请使用专门的工具或应用程序扫描下方二维码。请确保您的设备适用并安装有相应的软件，能够显示电子版使用说明。





Essilor International
147, rue de Paris – 94220 Charenton-le-Pont France
www.essilor.com

