

# OST™

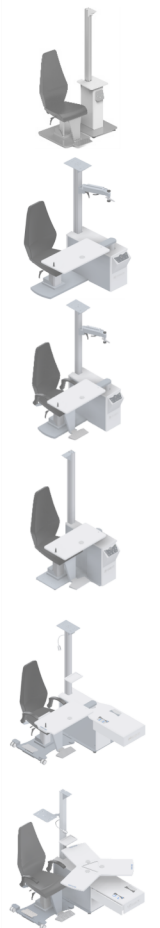

100C • 100 • 150 • 250C • 250 • 250H • 350



BRUGSMANUAL

# INDHOLDSANGIVELSE

I. INDLEDNING	4
II. BRUGERVEJLEDNING	6
1. Tiltænkt anvendelse	7
a. Formål	7
b. Indikationer for brug	7
2. Forventet klinisk fordel	7
3. Kontraindikationer	7
4. Bivirkninger	7
5. Påtænkt population	7
6. Tiltænkt anvendelse	7
III. FORSİGTIGHEDSREGLER OG ADVARSLER	8
1. Definitioner	9
2. Produktsikkerhed	9
a. Forholdsregler ved brug	9
b. Strømforsyning	10
c. Elektromagnetisk kompatibilitet	10
d. Andre	10
IV. PRODUKTBEKRIVELSE	11
1. Produktplan med beskrivelse	12
a. OST 100 C	12
b. OST 100	12
c. OST 150	13
d. OST 250 C	13
e. OST 250	14
f. OST 250 T	14
g. OST 350	15
h. Standardfunktioner	15
2. Liste over tilbehør	16
a. Standard.	16
b. Ekstra	16
c. Aftagelige dele	16
V. DRIFTSINFORMATION	17
1. Installation af enheden	18
2. [On/Off] for enheden	18
3. Tilslutning til andre instrumenter	18
VI. BRUG AF ENHEDEN	20
1. OST 100C	21
2. OST 100, OST 150	21
3. OST 250 C	22
4. OST 250, OST 250 H, OST 350	22
VII. VEDLİGEHOLDELSE	24
1. Opbevarings- og håndteringsforhold	25
2. Rengøringsvejledninger	25

VIII. FEJL OG FEJLFINDING	26
IX. TEKNISK BESKRIVELSE	28
1. Tekniske data	29
a. Enhedens levetid	29
b. Produktdimensioner og vægt	29
c. LED-specifikationer	29
d. Akustiske niveauer	29
e. Elektriske produktdata	30
f. Strømforbrug	30
g. IP-klassificering	30
h. Tekniske oplysninger	30
2. Elektromagnetisk kompatibilitet	31
3. Bortskaffelse	33
X. FORKLARING AF SYMBOLER	34
1. På dokumentet	35
2. På enheden	35
3. På emballagen	36
XI. UDELUKKELSE AF ANSVAR	37
XII. QR-KODE	39
XIII. KONTAKTOPLYSNINGER	43

## I. INDLEDNING





Den seneste version af denne brugervejledning er tilgængelig online.

For at få adgang til andre sprog skal du scanne QR-koden, der findes sidst i denne manual > Kapitlet QR-kode (p.39).

For at opnå en mere sikker og effektiv brug skal du følge instruktionerne i denne vejledning.

Copyright © 2025 Essilor - Original manual - Alle rettigheder forbeholdes.

ESSILOR INTERNATIONAL

147 rue de Paris, 94220, CHARENTON-LE-PONT

[www.essilor.com](http://www.essilor.com)

Enhver reproduktion af indholdet af dette dokument, både delvist eller i sin helhed, med henblik på offentliggørelse eller formidling på nogen måde og i noget format, selv gratis, er strengt forbudt uden forudgående skriftligt samtykke fra Essilor.

## II. BRUGERVEJLEDNING



## 1. Tiltænkt anvendelse

### a. Formål

Refraktionsenheder er beregnet til brug af øjenlæger under oftalmiske undersøgelser i forbindelse med konjunktion med oftalmiske instrumenter (foropter, refraktometer, keratometer, spaltelampe).

### b. Indikationer for brug

Disse refraktionsenheder giver mulighed for flere justeringer af patienten og instrumenterne, så undersøgelsen kan udføres ergonomisk.

## 2. Forventet klinisk fordel

Disse refraktionsenheder giver støtte og positionskontrol til oftalmiske instrumenter af øjenlæger og patienter under oftalmisk undersøgelse eller behandling.

## 3. Kontraindikationer

Der er ingen kendte kontraindikationer.

Disse enheder er designet til at håndtere patienter på op til 150 kg.

## 4. Bivirkninger

Der er ingen kendte bivirkninger.

Rapporter enhver alvorlig hændelse, der er sket i forbindelse med enheden, til [essilor-instruments-vigilance@essilor.com](mailto:essilor-instruments-vigilance@essilor.com) og til den lokale kompetente myndighed for medicinsk udstyr.

## 5. Påtænkt population

Disse refraktionsenheder er tilpasset patienter, der kan sidde på stolen, i henhold til enhedernes maksimale patientvægtkapacitet. Refraktionsenhederne OST 250 H og OST 350 er designet til kørestolsbrugere.



## 6. Tiltænkt anvendelse

Dette udstyr er kun beregnet til brug af øjenlæger.

### **III. FORSIGTIGHEDSREGLER OG ADVARSLER**



## 1. Definitioner

SYMBOL	BESKRIVELSE
	Forsigtig: en farlig situation, som, hvis den ikke undgås, kan medføre mindre eller moderat personskade.
	Advarsel: en farlig situation, som, hvis den ikke undgås, kan medføre død eller alvorlig personskade.
	Vigtige og/eller nyttige yderligere oplysninger, som du kan lære vedrørende teksten i denne vejledning.

## 2. Produktsikkerhed

- Brug ikke refraktionsenheden til andet end det, der er beskrevet i denne vejledning.
- Anvend refraktionsenheden ved 220-230 VAC, 50/60 Hz (toleranceområdet for disse værdier er bestemt som 10 %). Ellers kan der opstå alvorlige skader på enheden og brugeren.

### a. Forholdsregler ved brug



- Forsøg aldrig at demontere instrumentet. Dette kan medføre fejlfunktion eller brand.
- Hvis instrumentet ikke fungerer korrekt, må du ikke røre ved det indvendigt. Tag stikket ud af stikkontakten, og kontakt forhandleren.
- Hvis der spildes væske på instrumentet, eller der kommer fremmedlegemer ind, skal du tage stikket ud af stikkontakten og kontakte din forhandler.
- Hvis der opstår uregelmæssigheder (støj, røg osv.), skal du tage stikket ud af stikkontakten og kontakte din forhandler. Fortsat brug kan medføre brand eller personskade.
- Betrækkene er skrøbelige, og hvis man håndterer dem, mens man bærer smykker eller har lange negle, kan det føre til ridser.
- De hvide betræk kan gulne med tiden, når de udsættes for ultraviolet lys i en længere periode.
- Refraktionsenheden må ikke opstilles på steder, hvor der kan være vandlækage, eller på vådt underlag.
- Forsøg ikke at flytte instrumentbordet efter installationen. Træk ikke i konsollen og søjlestativet, da der kan opstå skader på enheden.
- Teknisk installation og opsætning af instrumentet bør foretages af autoriseret servicepersonale. Enhver handling på refraktionsenheden, der ikke er udført af autoriseret servicepersonale, vil medføre, at garantien bortfalder.
- Under undersøgelser skal sundhedspersonalet konstant overvåge enhedens bevægelser. Sundhedspersonalet skal sikre, at der ikke er forhindringer under bevægelse, som kan forårsage kollisioner, der fører til personskade eller beskadigelse af udstyr. Sundhedspersonalet skal advare patienten om, at patientens hænder ikke må komme i kontakt med bordet, når bordet flyttes til nulposition.
- Sundhedspersonalet skal sikre, at afstanden mellem patienten i stolen og bordet på den enhed, der skal flyttes, er tilstrækkelig stor til at forhindre kontakt mellem patienten og bordet. Sundhedspersonalet skal sænke patientstolen og/eller hæve bordhøjden, inden undersøgelsen påbegyndes.



- Forsøg ikke at reparere eller ændre instrumentet.
- Prøv aldrig selv at udføre nogen reparationer inde i instrumentet. Kontakt forhandleren i tilfælde af funktionsfejl.
- Refraktionsenheden bør ikke anvendes til børn under 6 år uden opsyn af en forælder.
- Refraktionsenheden er ikke egnet til brug i luft/brændbar bedøvelsesgas, ilt eller lattergas/brændbar bedøvelsesgas.
- Dette produkt skal anvendes i omgivelser, der er fri for brændbare narkosegasser og andre brændbare gasser.

## b. Strømforsyning



- Brug ikke strømskinner, adaptere eller forlængerledninger med flere stik til at tilslutte instrumentet til stikkontakten.
- Sørg for, at netledningen er sat helt ind i både stikket og instrumentet. Hvis den ikke er sat ordentligt i, kan det medføre brand eller elektrisk stød.
- Rengør regelmæssigt netledningen for at undgå støvophobning. Hvis ledningen er snavset, kan det medføre fejlfunktion eller brand.
- Hvis strømledningen bliver varm efter brug af instrumentet, skal du kontrollere, at den ikke er snavset. Hvis det ikke er tilfældet, skal du udskifte strømledningen med en ny. Fortsat brug kan medføre fejlfunktion eller personskaade.
- Brug instrumentet med den rette forsyningsspænding. Fortsat brug med en forsyningsspænding, der er større end den nominelle effekt, kan forårsage funktionsfejl eller brand.
- Hold i stikket, når du sætter strømledningen i eller tager den ud.
- Brug kun den netledning, der fulgte med enheden.



- For at undgå risikoen for elektrisk stød må dette apparat kun tilsluttes en strømforsyning med en jordforbindelse.
- Sørg for at bruge strømkablets jordforbindelse, når du tilslutter enheden til jordterminalen.
- Undgå at beskadige strømledningen (ved at bøje den, trække i den eller placere tunge genstande oven på den osv.) Du må heller ikke ændre den. Hvis ledningen beskadiges (løs kontakt, beskadiget kappe osv.), skal den erstattes med en ny ledning. Fortsat brug kan resultere i elektrisk stød eller brand.
- Undgå at berøre elstikket med våde hænder. Dette kan forårsage elektrisk stød.
- Hvis du ikke bruger instrumentet i en længere periode, skal du tage strømledningen ud af stikkontakten.

## c. Elektromagnetisk kompatibilitet

Denne enhed genererer, bruger og kan udstråle radiofrekvent (RF) energi. Hvis dette udstyr ikke anvendes som specificeret i denne manual, kan det forårsage elektromagnetisk interferens.

Denne enhed er blevet testet i overensstemmelse med EN 60601-1-2-standarden for medicinske produkter, og dens overensstemmelse med acceptable grænser er blevet fastslået. Disse grænser angiver, at enheden yder acceptabel beskyttelse mod elektromagnetisk interferens (EMC), når den anvendes som angivet i manualen.

Denne enhed er designet og fremstillet i overensstemmelse med kravene i EN 60601-1-2-standarden. Den kan blive påvirket af bærbare og mobile RF-kommunikationsenheder. Den bør derfor ikke opbevares sammen med andet udstyr.

Du kan finde flere oplysninger om denne enhed og EMC i del IX.2 i denne manual.

## d. Andre

- Refraktionsenhedens metalchassis er beskyttet jordet. Imidlertid afhænger jordforbindelsens pålidelighed af den elektriske forsyning på det sted, hvor enheden anvendes. Enheden skal bruges ved at tilslutte den til en jordforbundet stikkontakt.
- Træk hovedstrømkablet ud, når arbejdspladslampen og stikkontakterne på refraktionsenheden tilsluttes eller frakobles.
- Kontroller refraktionsenheden og tilbehøret omhyggeligt, og sørg for, at intet ikke er blevet beskadiget under forsendelsen. Kontakt din forhandler, hvis du har spørgsmål til stoleholderen og/eller tilbehør, der bliver beskadiget under forsendelsen.
- Før første brug af refraktionsenheden skal du omhyggeligt læse og forstå brugermanualen.
- Opbevar brugermanualen på et sted, brugeren hurtigt kan komme til.

## IV. PRODUKTBESKRIVELSE



## 1. Produktplan med beskrivelse

### a. OST 100 C



Med:

1. **Stol:** Stol, hvor patienten sidder under undersøgelsen.
2. **Holdersøjle:** Søjle, hvor pandelampe, diagramprojektor, den manuelle fotopterarm og andre instrumenter er monteret.
3. **Hovedenhed:** Hovedenheden på refraktionsenheden.
4. **Stikkontakt:** Stikkontakt til ekstra instrument 220-230 VAC, 50/60 Hz.

### b. OST 100

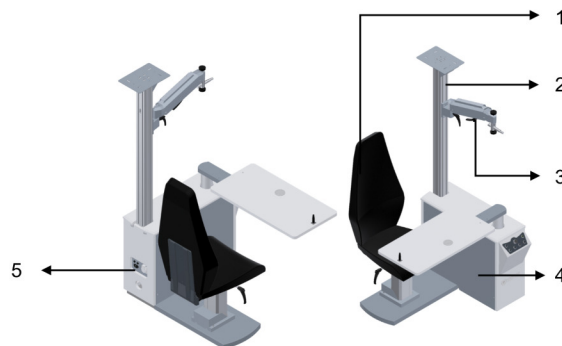

Med:

1. **Stol:** Stol, hvor patienten sidder under undersøgelsen.
2. **Holdersøjle:** Søjle, hvor pandelampe, diagramprojektor, den manuelle fotopterarm og andre instrumenter er monteret.
3. **Manuel fotopterarm:** Arm, hvor fotopteren er installeret.
4. **Hovedenhed:** Hovedenheden på refraktionsenheden.
5. **Stikkontakt:** Stikkontakt til ekstra instrument 220-230 VAC, 50/60 Hz.

### c. OST 150



Med:

1. **Stol:** Stol, hvor patienten sidder under undersøgelsen.
2. **Holdersøjle:** Søjle, hvor pandelampe, diagramprojektor, den manuelle fotopterarm og andre instrumenter er monteret.
3. **Manuel fotopterarm:** Arm, hvor fotopteren er installeret.
4. **Hovedenhed:** Hovedenheden på refraktionsenheden.
5. **Stikkontakt:** Stikkontakt til ekstra instrument 220-230 VAC, 50/60 Hz.

### d. OST 250 C

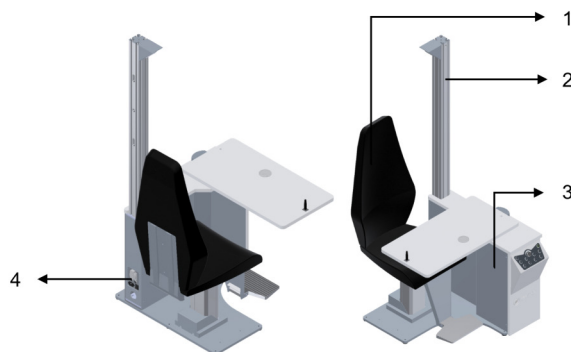

Med:

1. **Stol:** Stol, hvor patienten sidder under undersøgelsen.
2. **Holdersøjle:** Søjle, hvor pandelampe, diagramprojektor, den manuelle fotopterarm og andre instrumenter er monteret.
3. **Hovedenhed:** Hovedenheden på refraktionsenheden.
4. **Stikkontakt:** Stikkontakt til ekstra instrument 220-230 VAC, 50/60 Hz.

**e. OST 250**

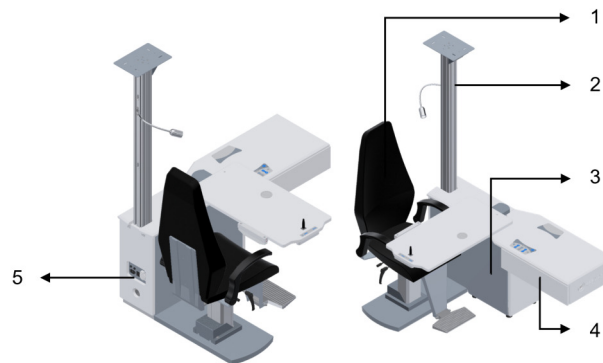

Med:

1. **Stol:** Stol, hvor patienten sidder under undersøgelsen.
2. **Holdersøjle:** Søjle, hvor pandelampe, diagramprojektor, den manuelle fotopterarm og andre instrumenter er monteret.
3. **Hovedenhed:** Hovedenheden på refraktionsenheden.
4. **Skuffe:** Skuffe til at sætte prøvelinsesættet eller tilbehør i.
5. **Stikkontakt:** Stikkontakt til ekstra instrument 220-230 VAC, 50/60 Hz.

**f. OST 250 T**



Med:

1. **Stol:** Stol, hvor patienten sidder under undersøgelsen.
2. **Holdersøjle:** Søjle, hvor pandelampe, diagramprojektor, den manuelle fotopterarm og andre instrumenter er monteret.
3. **Hovedenhed:** Hovedenheden på refraktionsenheden.
4. **Skuffe:** Skuffe til opbevaring af prøvelinsesættet eller tilbehør.
5. **Stikkontakt:** Stikkontakt til ekstra instrument 220-230 VAC, 50/60 Hz.

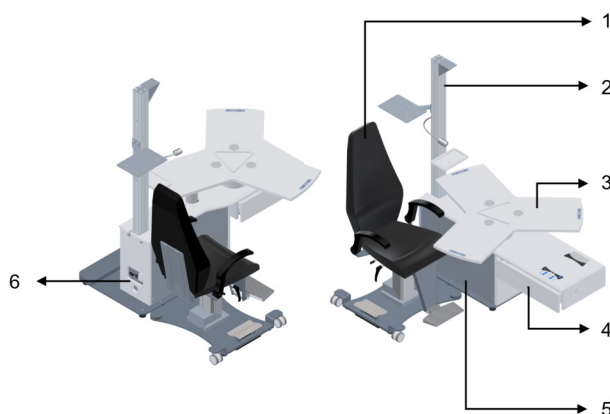
**g. OST 350**

Med:

1. **Stol:** Stol, hvor patienten sidder under undersøgelsen.
2. **Holdersøjle:** Søjle, hvor pandelampe, diagramprojektor, den manuelle fotopterarm og andre instrumenter er monteret.
3. **Trippelbord:** Trippelbord, der roterer, som kan bære tre oftalmologi instrumenter sammen.
4. **Skuffe:** Skuffe til opbevaring af prøvelinsesættet eller tilbehør.
5. **Hovedenhed:** Hovedenheden på refraktionsenheden.
6. **Stikkontakt:** Stikkontakt til ekstra instrument 220-230 VAC, 50/60 Hz.

**h. Standardfunktioner**

Standardfunktioner	OST 100 C	OST 100	OST 150	OST 250 C	OST 250	OST 250 T	OST 350
Fast stoleryg	✓	✓	✓	✓	NA	NA	NA
Fuldt tilbagelænet stoleryg	NA	NA	NA	NA	✓	✓	✓
360° stolerotation	✓	✓	✓	NA	✓	✓	✓
Motor til højdejusterbar elektrisk stol	✓	✓	✓	✓	✓	✓	✓
Særskilt basisplade	✓	NA	NA	NA	NA	NA	NA
Egnet til kørestol	NA	NA	NA	NA	NA	✓	✓
5 W LED-pandelampe	✓	✓	✓	✓	✓	✓	✓
Fleksibel nærsynslampe	Ekstra	Ekstra	Ekstra	Ekstra	✓	✓	✓
Fodstøtte til stol	✓	Ekstra	✓	✓	✓	✓	✓
Armlæn til stol	Ekstra	Ekstra	✓	Ekstra	✓	✓	✓
Manuel arm	Ekstra	✓	✓	Ekstra	Ekstra	Ekstra	Ekstra
Skydebord	NA	✓	✓	✓	✓	✓	Roterende
Mini-tastatur på skydebord	NA	NA	NA	NA	✓	✓	NA
Mini-tastatur på roterende bord	NA	NA	NA	NA	NA	NA	✓
Højdejusterbart elektrisk bord	NA	NA	NA	✓	✓	✓	✓
Diagramprojektorplade på profil	Ekstra	✓	✓	Ekstra	✓	✓	Ekstra
Projektorarm (uden rotation)	Ekstra	Ekstra	Ekstra	Ekstra	Ekstra	Ekstra	✓
Søjleledningholder	Ekstra	Ekstra	Ekstra	Ekstra	Ekstra	✓	✓
Mekanisk bremse	NA	✓	✓	NA	✓	NA	NA

Elektromagnetisk bremse	NA	NA	NA	✓	NA	✓	✓
Fodpedal til elektromagnetisk	NA	NA	NA	Ekstra	Ekstra	Ekstra	✓
Almindelig hagestøtte	Ekstra	Ekstra	Ekstra	Ekstra	✓	✓	Ekstra
Enkelt skuffe	NA	NA	NA	NA	✓	✓	✓

## 2. Liste over tilbehør

### a. Standard.

- Brugsmanual

### b. Ekstra

Valgfrit tilbehør	Referencer	OST 100 C	OST 100	OST 150	OST 250 C	OST 250	OST 250 T	OST 350
Manuel arm	OST012	✓	✓	✓	✓	✓	✓	✓
Afstandsstykke	OST046	✓	✓	✓	✓	✓	✓	✓
OST-søjleadgangsholder	OST047	✓	✓	✓	✓	✓	✓	✓
Skærmstøtteam	OST048	✓	✓	✓	✓	✓	✓	✓
Fodstøtte til stol	OST109	✓	✓	✓	✓	✓	✓	✓
Armlæn til stol	OST110	✓	✓	✓	✓	✓	✓	✓
Fleksibel nærsynslampe	OST127	✓	✓	✓	✓	NA	NA	NA
Projektorarm (uden rotation)	OST202	✓	✓	✓	✓	✓	✓	✓
Fleksibel nærsynslampe	OST208	NA	NA	NA	NA	✓	✓	✓
Almindelig hagestøtte	OST210	NA	✓	✓	✓	✓	✓	NA
Dobbeltstøtte	OST254	NA	NA	NA	NA	✓	✓	NA
Fodpedal til stol	OST371	NA	NA	NA	NA	✓	✓	✓
Dobbelt skuffe med hylde	OST376	✓	✓	✓	✓	✓	✓	✓
Motoriseret arm	OST380	✓	NA	NA	NA	✓	✓	✓
Lille motoriseret arm	OST380C	NA	NA	NA	✓	NA	NA	NA
Mobil med tre skuffer	OST381	✓	✓	✓	✓	✓	✓	✓
Mobil med dobbeltstøtte	OST382	✓	✓	✓	✓	✓	✓	✓

### c. Aftagelige dele

- Strømkabel (2,5 m)

## V. DRIFTSINFORMATION

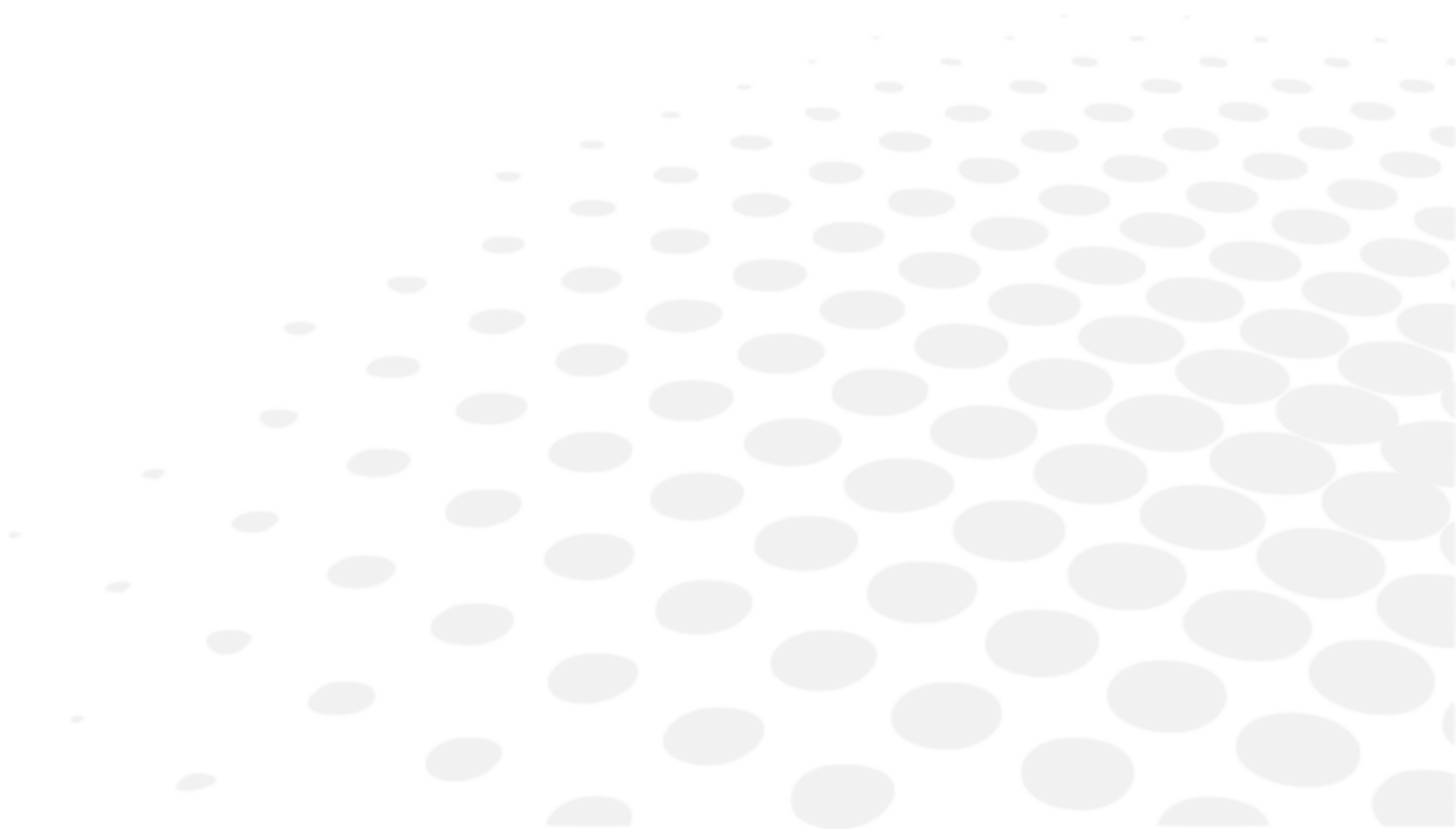



- Dette instrument skal installeres af autoriseret servicepersonale. Kontakt din Essilor-forhandler, hvis du vil installere instrumentet eller ændre dets tilslutning.
- Overhold forsigtighedsreglerne nedenfor:
  - Installer ikke instrumentet et sted:
    - Hvor støv eller snavs samles
    - Direkte udsat for sollys
    - Iltrig
    - Visning af ekstreme temperaturer og fugtighedsniveauer
    - Der kan forekomme kraftige udsving eller pludselige stød.
- Brug ikke instrumentet sammen med brandfarlige anæstetika eller sammen med brandfarlige stoffer

## 1. Installation af enheden



Installationsvejledninger kan leveres på forespørgsel til dit lokale tekniske Essilor-team.



Essilor fraskriver sig ethvert ansvar i tilfælde af forkert installation af produktet af andre end autoriseret servicepersonale, der er uddannet af Essilor.

## 2. [On/Off] for enheden

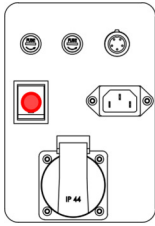
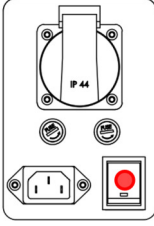
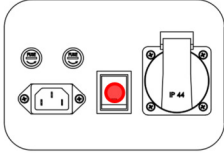
OST 100 C	OST 250 C	OST 100/OST 150/OST250/OST250 H/OST 350
		



Sørg for at tilslutte enheden.

[On/Off] udføres ved at trykke på den tænd-/sluk-knap, der er angivet med rødt ovenfor.

## 3. Tilslutning til andre instrumenter

OST kan tilsluttes tilbehør, såsom:

- Manuel arm
- Afstandsstykke
- Søjleadgangsholder
- Skærmstøtteam
- Fodstøtte til stol
- Armlæn til stol
- Fleksibel nærsynslampe
- Projektorarm (uden rotation)
- Almindelig hagestøtte
- Dobbeltstøje
- Fodpedal til stol
- Dobbelt skuffe med hylde
- Motoriseret arm
- Lille motoriseret arm





- Mobil med tre skuffer
- Mobil med dobbeltskuffe

For de øvrige instrumenter skal den tekniske installation og opsætningen foretages af autoriseret servicepersonale.  
Kontakt din lokale forhandler for at få flere oplysninger.







## VI. BRUG AF ENHEDEN











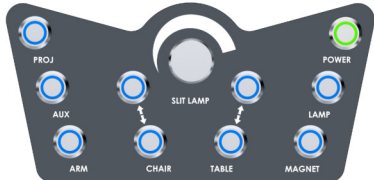

## 1. OST 100C

Tastatur	Styring	Beskrivelse
		Strømstyring til/fra
		Styring op og ned af stol
		(Valgfrit) motoriseret armbetjening
		Nærsynslampestyring









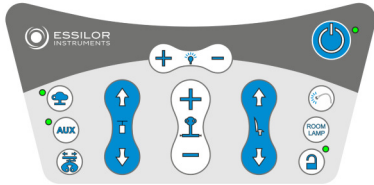

## 2. OST 100, OST 150



Tastatur	Styring	Beskrivelse
		Strømstyring til/fra
		Lysstyring
		Strømstyring af projektor
		Hjælpestrømsstyring
		Styring op og ned af stol
		Spaltelampestyring

### 3. OST 250 C

Tastatur	Styring	Beskrivelse
		Strømstyring til/fra
		Lysstyring
		Strømstyring af projektor
		Hjælpestrømsstyring
		Styring op og ned af stol
		Spaltelampestyring
		Elektromagnetstyring
		Bordstyring op/ned
		(Valgfrit) Motoriseret armbetjening

### 4. OST 250, OST 250 H, OST 350

Tastatur	Styring	Beskrivelse	
		Strømstyring til/fra	
		Dæmpbar pandelampebetjening	
		Strømstyring af projektor	
		Hjælpestrømsstyring	
		(Valgfrit) Motoriseret armbetjening	
		Nærsynslampestyring	
			Lysstyring i rummet
			Elektromagnetstyring
			Styring op og ned af stol

		Bordstyring op/ned
		Spaltelampestyring

## VII. VEDLIGEHOELSE





- For at sikre instrumentets sikkerhed og ydeevne skal al vedligeholdelse, medmindre andet er angivet i denne vejledning, udføres af kvalificerede vedligeholdelsesteknikere.
- Hvis du opdager, at denne enhed er beskidt, kan du rense den, så ofte du vil (se efter de specifikke rengøringsmetoder).

## 1. Opbevarings- og håndteringsforhold



Overhold de drifts-, opbevarings- og transportbetingelser, der er angivet nedenfor.  
 Undgå kondensationsforhold.

	Temperatur	Luftfugtighed	Atmosfærisk tryk
<b>Anvendelse</b>	[+20°C; +30°C]	[30 %; 70%]	[0.49 atm; 1 atm]
<b>Opbevaring</b>	[0°C; +40°C]	[30 %; 70%]	[0.49 atm; 1 atm]
<b>Transport</b>	[-10°C; +50°C]	[30 %; 70%]	[0.49 atm; 1 atm]

## 2. Rengøringsvejledninger



Brug aldrig alkohol-xylol og lignende flydende rengøringsmiddel til rengøring af refraktionsenhedsstolen og trædelen. Disse rengøringsmidler kan forårsage skader på plast- og træoverflader.



For at undgå uheld skal du tage stikket ud før rengøring.

- Inden rengøring skal du sørge for at slukke for enheden ved at trykke på tænd-/sluk-knappen og trække strømledningen ud.
- Du kan rengøre både træ- og metaldelene i refraktionsenheden med en ren, fugtig klud.

## VIII. FEJL OG FEJLFINDING



Hvis der konstateres et problem, henvises til nedenstående tabel for at træffe de relevante foranstaltninger.

Symptomer	Årsager og målinger
Refraktionsenheden virker ikke. LED-indikatoren på tastaturet tændes ikke.	Ingen elektricitet til enheden <ul style="list-style-type: none"> <li>• Stikket, hvor instrumentet er tilsluttet, er defekt. Ring til en autoriseret elektriker for at tjekke stikket.</li> <li>• Bordets strømkabel er beskadiget (der er tegn på, at det er ødelagt eller revnet). Ekstra strømkabel kan fås hos din autoriserede forhandler.</li> <li>• Kontroller glassikringen bag på instrumentet. Udskift med sikringer med samme værdi. Ekstra sikringer kan fås hos din autoriserede forhandler.</li> </ul> Tastaturet virker ikke <ul style="list-style-type: none"> <li>• Kontakt en autoriseret tjeneste.</li> </ul>
Pandelampen virker ikke	Pandelampepæren er sprunget <ul style="list-style-type: none"> <li>• Sluk for strømmen, træk kablet ud, og skift pære. Ekstra pærer kan fås hos din autoriserede forhandler.</li> </ul>

Hvis problemet ikke er blevet løst efter at have truffet de ovenfor anførte foranstaltninger, skal du straks kontakte den lokale forhandler.

Forhandleren er blevet uddannet af Essilor.



Der henvises til navneskiltet, og lad os få følgende oplysninger:

- Instrumentets navn: OST XXX
- Serienummer 7 cifre angivet på navneskiltet
- Detaljerede fejl

## **IX. TEKNISK BESKRIVELSE**

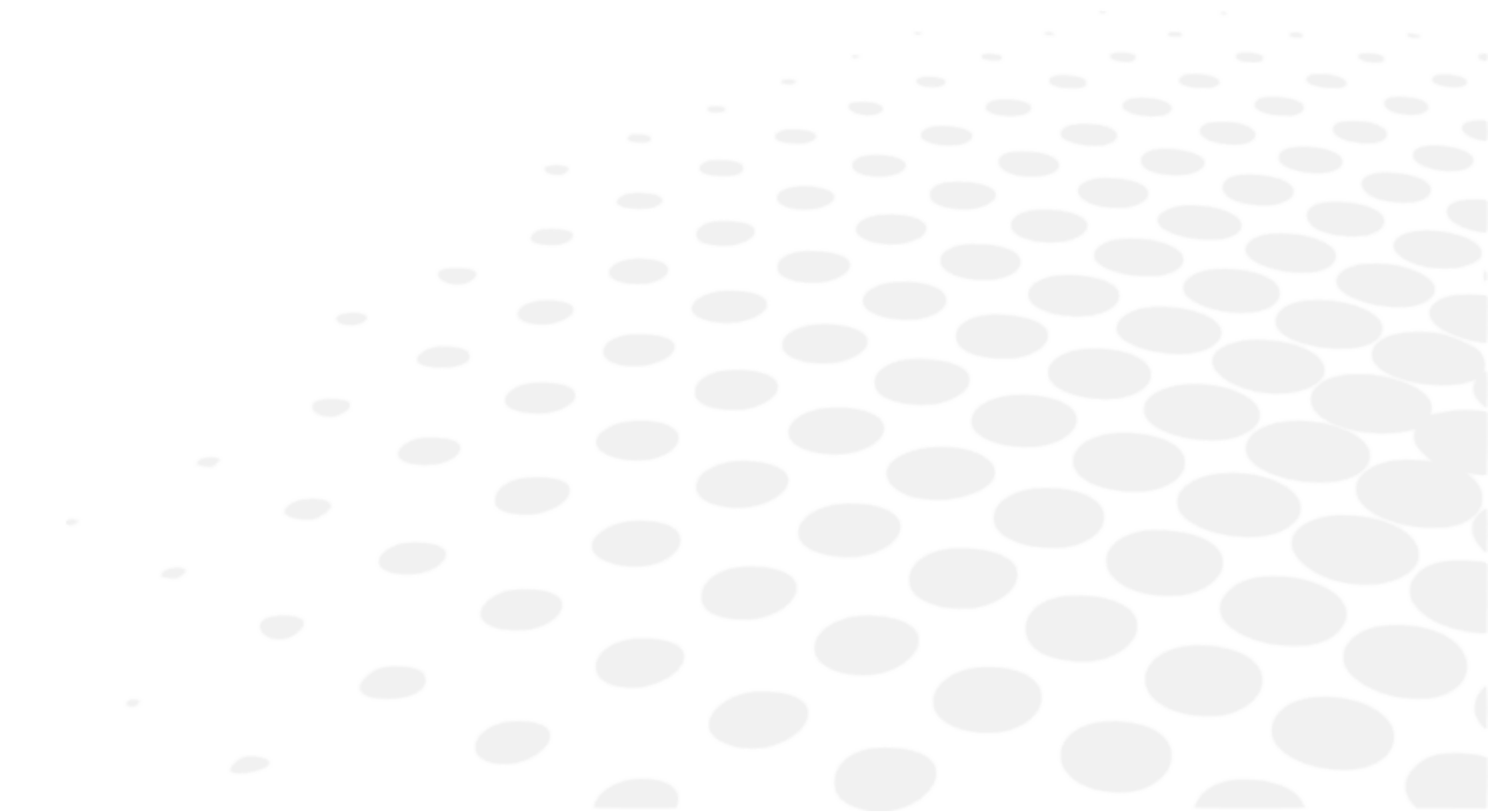

OST er medicinsk udstyr i klasse I (forordning (EU) 2017/745).  
Enhedens grundlæggende UDI: 361502000000IOST000000DX.

## 1. Tekniske data

### a. Enhedens levetid

Anordningens og dens komponenters forventede levetid er 10 år.

### b. Produktdimensioner og vægt

#### Dimensioner

Dimensioner	OST 100 C	OST 100	OST 150	OST 250 C	OST 250	OST 250 T	OST 350
Højde	195 cm	185 cm	185 cm	185 cm	185 cm	185 cm	180 cm
Bredde	Brødtekst: 50 cm Stol: 50 cm	160 cm	160 cm	140 cm	175 cm	180 cm	175 cm
Dybde	Brødtekst: 67,5 cm Stol: 89 cm	130 cm	130 cm	118,5 cm	142 cm	160 cm	185 cm

#### Vægt

Vægt	OST 100 C	OST 100	OST 150	OST 250 C	OST 250	OST 250 T	OST 350
Samlet vægt	160 kg	190 kg	200 kg	245 kg	235 kg	375 kg	360 kg

### c. LED-specifikationer

#### For OST 100 C, OST 100, OST 150, OST 250 C

- B: 4,5 W
- lm: 350 lm
- T[Kelvin]: 2700 K = varm hvid
- V . Hz: 220-240 V~ . 50/60 Hz
- Type: GU10

#### For OST 250, OST 250 H, OST 350

- B: 4,5 W dæmpbar
- lm: 350 lm
- T[Kelvin]: 2700 K = varm hvid
- V . Hz: 220-240 V~ . 50/60 Hz
- Type: GU10

### d. Akustiske niveauer

#### For OST 100 C, OST 100, OST 150, OST 250 C

- Omgivelse: 45 dB
- Maksimal eksponering: 53 dB

#### For OST 250, OST 250 H, OST 350

- Omgivelse: 48,2 dB
- Maksimal eksponering: 58,2 dB

## e. Elektriske produktdata

### For OST 100C

- Strøm: 220-230 VAC, 50/60 Hz
- Sikring: 8 Amper
- Elektrisk klassifikation: Klasse 1, type B

### For OST 100, OST 150, OST 250 C, OST 250, OST 250 H

- Strøm: 220-230 VAC, 50/60 Hz
- Sikring: 8 Amper
- Bordbaseret eludtag: 0-6-12 VAC dæmpbar og 220-230 VAC, 50/60 Hz
- Elektrisk klassifikation: Klasse 1, type B

### For OST 350

- Strøm: 220-230 VAC, 50/60 Hz
- Sikring: 10 ampere
- Bordbaseret eludtag: 0-6-12 VAC dæmpbar og 220-230 VAC, 50/60 Hz
- Elektrisk klassifikation: Klasse 1, type B

## f. Strømforbrug

Model	Volt	Amper	Volt-ampere	Watt	Kilowatt
OST 100 C	220 V	0,90 A	140 VA	200 W	1,58 KWH
OST 100/OST 150	220 V	0,90 A	140 VA	200 W	1,58 KWH
OST 250 C	220 V	1,00 A	200 VA	220 W	1,55 KWH
OST 250	220 V	0,6 A	120 VA	135 W	1,45 KWH
OST 250 T	220 V	0,7 A	130 VA	160 W	1,50 KWH
OST 350	220 V	1,05 A	210 VA	225 W	1,60 KWH

## g. IP-klassificering

IP20

## h. Tekniske oplysninger

	OST 100 C	OST 100	OST 150	OST 250 C	OST 250	OST 250 T	OST 350
Kapacitet, skydebord	NA	20 + 20 kg	20 + 20 kg	20 + 20 kg	20 + 20 kg	20 + 20 kg	20 + 20 + 20 kg
Stolens bæreevne	150 kg	150 kg	150 kg	150 kg	150 kg	150 kg	150 kg
Stol fastgjort manuelt	360° rotation	360° rotation	360° rotation	Fast	360° rotation	360° rotation	360° rotation
Stols løftegang	18 cm	18 cm	18 cm	18 cm	18 cm	18 cm	18 cm
Stolemotor	24 V jævnstrøm	24 V jævnstrøm	24 V jævnstrøm	24 V jævnstrøm	24 V jævnstrøm	24 V jævnstrøm	24 V jævnstrøm
Bords løftegang	NA	NA	NA	18 cm	18 cm	18 cm	18 cm
Bordmotor	NA	NA	NA	24 V jævnstrøm	24 V jævnstrøm	24 V jævnstrøm	24 V jævnstrøm

## 2. Elektromagnetisk kompatibilitet

I dette kapitel finder du oplysninger, der er nødvendige for at sikre, at din enhed installeres og tages i brug under de bedste forhold med hensyn til elektromagnetisk kompatibilitet.



- Alle nedenstående oplysninger er baseret på normative krav, som producenter af elektromedicinsk udstyr er underlagt, som defineret i IEC60601-1-2 Ed4-standardens.
- Enheden overholder de gældende standarder for elektromagnetisk kompatibilitet, men brugeren skal sikre sig, at eventuel elektromagnetisk interferens ikke skaber yderligere risiko, f.eks. radiofrekvenssendere eller andre elektroniske enheder.
- Enhedens forskellige ledninger skal være adskilt fra hinanden.
- Visse typer mobilt telekommunikationsudstyr som f.eks. mobiltelefoner kan forstyrre enheden. Anbefalede adskillelsesafstande skal derfor overholdes.
- Enheden må ikke anvendes i nærheden af eller anbringes på en anden anordning. Hvis dette ikke kan undgås, er det nødvendigt at kontrollere, at den fungerer korrekt under brugsbetingelserne, før den tages i brug. Brug af andet tilbehør end det, der er specificeret eller solgt af producenten som reservedele, kan resultere i en forøgelse af emissionerne eller et fald i enhedens immunitet.
- Hvis enheden holder op med at fungere, skal du nulstille enheden og genstarte testen fra begyndelsen. Brug ikke tidligere data som grundlag for receptudskrivning.

### Vejledning og producentens erklæring - elektromagnetiske emissioner

Denne enhed er beregnet til brug i det nedenfor angivne elektromagnetiske miljø. Kunden eller brugeren af denne enhed skal sikre, at den anvendes i sådanne miljøer.

Emissionstest	Overholdelse	Elektromagnetisk miljø - vejledning
RF-emissioner CISPR 11	Gruppe 1	Denne enhed anvender kun RF-energi til sine interne funktioner. Derfor er deres RF-emissioner meget lave og vil sandsynligvis ikke forårsage interferens med elektronisk udstyr i nærheden.
RF-emissioner CISPR 11	Klasse B	Denne enhed er velegnet til brug i alle installationer, herunder lokale installationer og installationer, der er direkte tilsluttet lavspændingsnettet, der forsyner bygninger til lokale formål.
Harmoniske emissioner IEC 61000-3-2	Klasse A	
Spændingsfluktuationer/flimmeremissioner IEC 61000-3-3	Kompatibel	

### Vejledning og producentens bekendtgørelse - elektromagnetisk immunitet



Denne enhed er beregnet til brug i det nedenfor angivne elektromagnetiske miljø. Kunden eller brugeren af denne enhed skal sikre, at den anvendes i sådanne miljøer.

Immunitetstest	IEC 60601-testniveau	Overensstemmelsesniveau	Elektromagnetisk miljø - vejledning
Elektrostatisk udladning (EB) IEC 61000-4-2	+ 8 kV kontakt + 15 kV luft	+ 8 kV kontakt + 15 kV luft	Gulvene skal være af træ, beton eller keramikfliser. Hvis gulvene er dækket med syntetisk materiale, skal den relative fugtighed være mindst 30 %. Det burde være 30.
Hurtige transienter/bygetransienter IEC 61000-4-4	± 2 kV 100 kHz	± 2 kV 100 kHz	Byens strømkvalitet skal være typisk hospitalsmiljø.
Impulsimmunitet IEC 61000-4-5	0,5 - 1 kV fase(r) til fase(r) 0,5 - 1 - 2 kV fase(r) til jord	+0,5 - 1 kV fase(r) til fase(r) 0,5 - 1 - 2 kV fase(r) til jord	Byens strømkvalitet skal være typisk hospitalsmiljø.
Spændingsfald, korte afbrydelser og spændingsvariationer på indgangslinjer til strømforsyning IEC 61000-4-11	%0 U <sub>T</sub> ; 0,5 pr. kl. 0° 45°, 90°, 135°, 180°, 225°, 270°, og 335° %70 U <sub>T</sub> ; 25 pr. %0 U <sub>T</sub> ; 1 pr. %0 U <sub>T</sub> ; 250 pr.	%0 U <sub>T</sub> ; 0,5 pr. kl. 0° 45°, 90°, 135°, 180°, 225°, 270°, og 335° %70 U <sub>T</sub> ; 25 pr. %0 U <sub>T</sub> ; 1 pr. %0 U <sub>T</sub> ; 250 pr.	Byens strømkvalitet skal være typisk hospitalsmiljø.
Netfrekvens (50/60Hz) magnetisk felt IEC 61000-4-8	30 A/m, 50 Hz	30 A/m, 50 Hz	Magnetfelterne i effektfrekvensen bør være typiske lokaliserings-specifikke niveauer i et hospitalsmiljø.

BEMÆRKNING: U<sub>T</sub>-værdien er netstrømsspændingen før påføring af testniveauet.

### Anbefalede sikkerhedsafstande mellem bærbart og mobilt RF-kommunikationsudstyr og produktet

Denne enhed er beregnet til brug i det nedenfor angivne elektromagnetiske miljø. Brugeren eller kunden af denne enhed skal sikre, at den anvendes i sådanne elektromagnetiske miljøer.

Immunitetstest	IEC 60601-testniveau	Overensstemmelsesniveau	Elektromagnetisk miljø - vejledning
Ledet RF IEC 61000-4-6	150 - 80 MHz, 3 V rms, 80 % AM (1 kHz) (6 volt/m for ISM-bånd)	3 V <sub>effektivitet</sub>	Bærbart og mobilt RF-kommunikationsudstyr må ikke anvendes tættere på nogen del af model 005, herunder kabler, end den sikkerhedsafstand, der beregnes ved hjælp af den ligning, der er relevant for senderfrekvensen. Anbefalet afstand $d = 1,16 \sqrt{P}$ $d = 1,2 \sqrt{P}$ 0,15 MHz til 80 MHz $d = 2,3 \sqrt{P}$ 80 MHz ila 2,7 GHz Her er P den højeste udgangseffekt for senderen, som er angivet af senderproducenten i watt (W), og d er den anbefalede adskillelsesafstand i meter (m). Den udstrålede feltstyrke fra faste RF-sendere, der er bestemt ved hjælp af en elektromagnetisk lokaliseringsundersøgelse, skal være mindre end overensstemmelsesniveauet i hvert frekvensområde. Der kan opstå interferens i nærheden af udstyr mærket med det følgende symbol. 
Strålings-RF IEC 61000-4-3	80 MHz - 2700 MHz, 3 V/m, 80 % AM (1 kHz)	3 V/m	Den udstrålede feltstyrke fra faste RF-sendere, der er bestemt ved hjælp af en elektromagnetisk lokaliseringsundersøgelse, skal være mindre end overensstemmelsesniveauet i hvert frekvensområde. Der kan opstå interferens i nærheden af udstyr mærket med det følgende symbol. 

BEMÆRKNING 1: Ved frekvenser på 80 MHz og 800 MHz gælder det højere frekvensspænd.

BEMÆRKNING 2: Disse vejledninger er muligvis ikke egnede til alle situationer. Elektromagnetisk spredning påvirkes af absorption og refleksion fra bygninger, genstande og mennesker.

<sup>a</sup> EBT-bånd (industrielle, videnskabelige og medicinske) mellem 150 KHz og 80 MHz, 6,765 til 6,795 MHz, 13,553 MHz til 13,567 MHz er 26,957 MHz til 27,283 MHz og 40,66 MHz til 40,70 MHz.

<sup>b</sup> Overholdelsesniveauerne i EBT-frekvensbåndet i frekvensområdet 150 KHz og 80 MHz og i frekvensområdet 80 MHz til 2,5 Ghz har til formål at reducere muligheden for interferens forårsaget af utilsigtet transport af mobil/bærbart kommunikationsudstyr til patientområdet. Derfor tages der højde for en yderligere faktor på 10/3 i den formel, der anvendes til beregning af den anbefalede adskillelsesafstand for sendere i disse frekvensområder.

<sup>c</sup> Intensiteten af det udsårede felt fra faste sendere såsom basestationer til radiotelefoner (mobil/trådløs) og mobile jordbaserede radioer, amatørradio, AM- og FM-radioudsendelser og tv-udsendelser kan ikke forudsiges teoretisk med nøjagtighed. Elektromagnetisk undersøgelser af lokaliteter bør overvejes til vurdering af det elektromagnetiske miljø fra faste RF-sendere. Normal drift af ET-udstyret (eller ET-systemet) skal overholdes, hvis den målte feltstyrke, hvor model 005 anvendes, overskrider det gældende RF-overensstemmelsesniveau, der er angivet ovenfor. Hvis der observeres unormal ydeevne, kan det være nødvendigt at træffe yderligere foranstaltninger, såsom at omplacere eller omplacere model 005.

<sup>d</sup> I frekvensområdet 150 kHz til 80 MHz bør feltstyrken være mindre end 1 V/m.

### 3. Bortskaffelse

	<p>Anvisninger om bortskaffelse af instrumentet i henhold til direktiver 2012/19/EU og 2011/65/EU vedrørende begrænsning af farlige stoffer i elektrisk og elektronisk udstyr og bortskaffelse af elektrisk og elektronisk affald.</p> <p>Når instrumentet er udtjent, må det ikke bortskaffes som husholdningsaffald. Det kan bortskaffes på et kommunalt affaldsanlæg eller indleveres hos de forhandlere, som tilbyder denne service.</p> <p>Separat bortskaffelse af et elektrisk udstyr undgår skader på miljøet eller sundheden, der kan opstå som følge af en forkert bortskaffelse, og gør det også muligt at genbruge de materialer, udstyret består af, for at spare energi og ressourcer.</p> <p>Tegningen med den overstregede skraldespand vises på instrumentets etiket. Den angiver forpligtelsen til separat indsamling og bortskaffelse af udtjent/opslidt elektrisk og elektronisk udstyr.</p>
---	--







- Brugeren skal tage højde for de potentielt skadelige virkninger på miljøet og menneskers sundhed, der kan opstå ved ikke-kompatibel bortskaffelse af instrumentet i sin helhed eller nogle af dets komponenter.
- For at undgå udledning af farlige stoffer i miljøet og for at fremme bevarelsen af naturressourcer gør producenten det lettere at genbruge, genvinde og genanvende instrumentet og dets komponenter, hvis brugeren ønsker at skille sig af med det efter endt levetid. Før instrumentet bortskaffes, skal der tages hensyn til kravene i europæiske og nationale bestemmelser.
- Bortskaf ikke instrumentet sammen med husholdningsaffald, men bortskaf det separat ved at aflevere det til en virksomhed, der er specialiseret i bortskaffelse af elektrisk og elektronisk udstyr, eller til de lokale myndigheder med ansvar for affaldsindsamling.
- Leverandøren eller producenten er forpligtet til at genvinde det gamle udstyr.
- Ved at deltage i et konsortium for affald af teknologisk udstyr dækker producenten omkostningerne til behandling og genbrug af det brugte instrument.
- Producenten forpligter sig til at give brugeren alle oplysninger om de farlige stoffer, der er indeholdt i enheden, og metoderne til genanvendelse af disse stoffer, og til at informere dem om, at der findes genanvendelse af det brugte udstyr. Loven foreskriver strenge straffe i tilfælde af overtrædelse.













## X. FORKLARING AF SYMBOLER



## 1. På dokumentet















SYMBOL	BESKRIVELSE
	Forsigtig: en farlig situation, som, hvis den ikke undgås, kan medføre mindre eller moderat personskade.
	Advarsel: en farlig situation, som, hvis den ikke undgås, kan medføre død eller alvorlig personskade.
	Vigtige og/eller nyttige yderligere oplysninger, som du kan lære vedrørende teksten i denne vejledning.
	Tips: praktiske råd.

## 2. På enheden

SYMBOL	BESKRIVELSE
	Producent
	Produktionsland og produktionsdato (år-måned)
	Medicinsk udstyr
	CE-mærkning (europæisk forordning om medicinsk udstyr).
	Produktreference
	Produktets serienummer
	Unik enhedsidentifikator
	Se brugsanvisning/brochure
	Generelt advarselsskilt
	Vekselstrøm
	Beskyttende jord (jord)
	Anvendt del af type B
<b>IPN<sub>1</sub>N<sub>2</sub></b>	Klassifikation
	Symbol for bortskaffelse af affald i overensstemmelse med direktiv 2012/19/EU og 2011/65/EU

### 3. På emballagen

Krav til korrekt håndtering, opbevaring og transport.

SYMBOL	BESKRIVELSE
	Denne side op
	Maksimal stabling af produkter over markedsproduktet
	Skrøbelig, håndter forsigtigt
	Skal opbevares tørt
	Angivelse af de termiske grænser, som det medicinske udstyr kan udsættes for i fuld sikkerhed
	Angivelse af de fugtighedsgrænser, som det medicinske udstyr kan udsættes for i fuld sikkerhed
	Angivelse af grænserne for det atmosfæriske tryk, som det medicinske udstyr kan udsættes for i fuld sikkerhed
	Medicinsk udstyr
	CE-mærkning (europæisk forordning om medicinsk udstyr).
	Produktreference
	Produktets serienummer
	Unik enhedsidentifikator
	Symbol for bortskaffelse af affald i overensstemmelse med direktiv 2012/19/EU og 2011/65/EU
	Angiver, at emballagen er genanvendelig

## **XI. UDELUKKELSE AF ANSVAR**

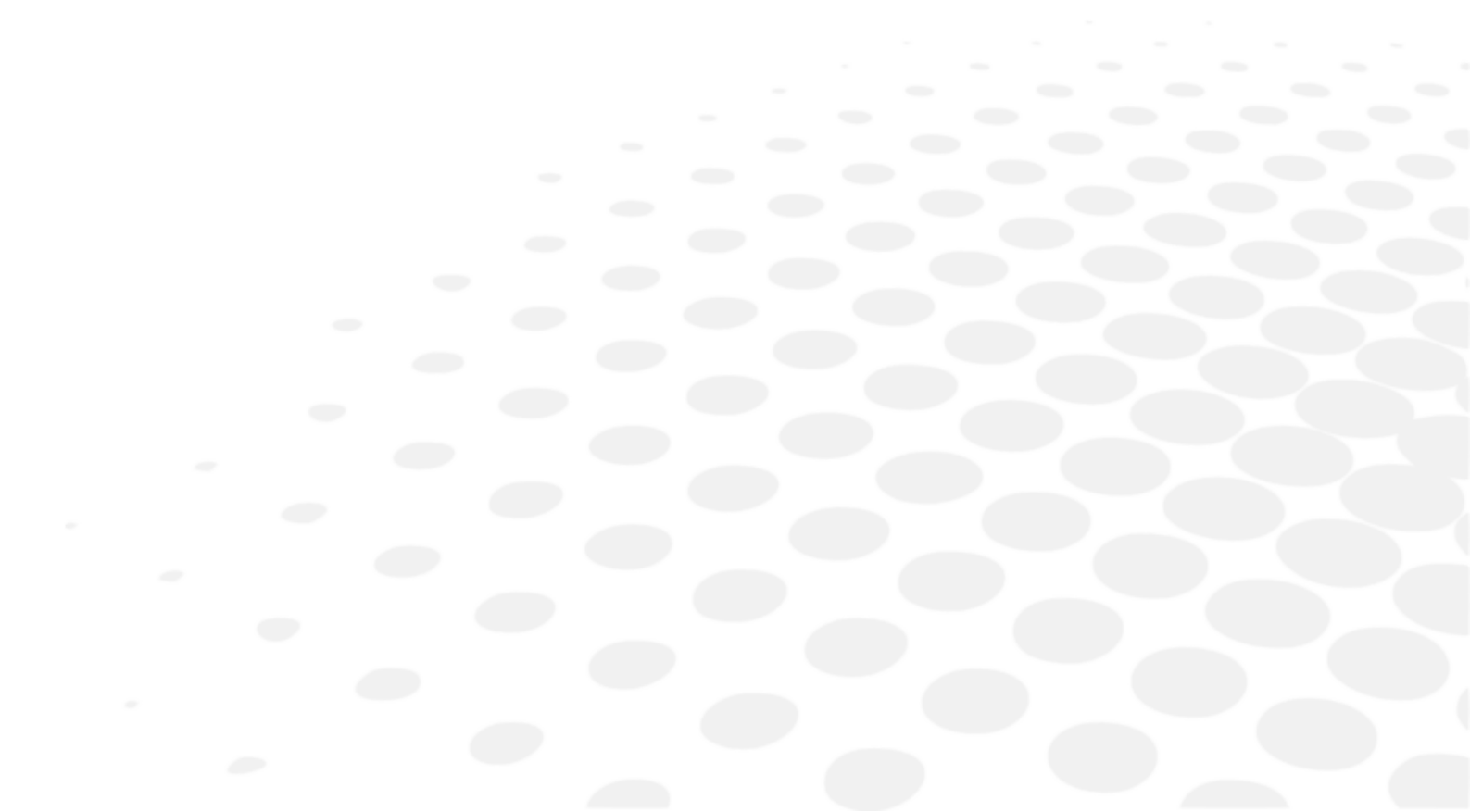

Produktet skal anvendes i overensstemmelse med gældende love og bestemmelser af kvalificerede, professionelle brugere. Produktet skal installeres og bruges i henhold til instruktionerne i denne brugervejledning og i henhold til enhver skriftlig vejledning eller anbefaling fra Essilor ("dokumentationen").

Essilor forbeholder sig ret til at revidere dokumentationen og foretage ændringer i dens indhold fra tid til anden. Forebyggende og korrigerende vedligeholdelse (herunder regelmæssig kalibrering, hvis det er nødvendigt, i henhold til dokumentationen) skal udføres i overensstemmelse med dokumentationen.

Enhver produktgaranti, der tilbydes af Essilor, er betinget af, at produktet anvendes i overensstemmelse med dokumentationen og produktets tilsigtede brug og dækker ikke produkter, der er blevet ændret uden Essilors forudgående skriftlige godkendelse eller repareret af en tredjepart, der ikke er godkendt af Essilor, eller produkter, der er blevet udsat for fysisk, kemisk eller elektrisk belastning, som produkterne ikke oprindeligt er designet til.

Essilor kan ikke holdes ansvarlig for eventuelle skader, som brugeren af produktet, produktet eller en tredjepart måtte lide som følge af brugerens manglende overholdelse af dette afsnit.

Hvis produktet tilbyder en tilslutningsfunktion, er brugeren eneansvarlig for:

- at udvælge, skaffe og vedligeholde al nødvendig internetadgang og telekommunikation for egen regning; og
- at vedtage og opretholde procedurer og foranstaltninger til at beskytte sine arbejdsstationer, hardware og software, bortset fra produktet, herunder mod enhver form for virus eller indtrængen

## XII. QR-KODE



Den seneste version af brugervejledningen på det relevante sprog er tilgængelig på webstedet. På anmodning kan en papirudgave udleveres gratis.

en The complete user manual is available on a web space in PDF format. To access it, please scan the QR code below using a dedicated tool or application. Please make sure that your device is suitable and has an appropriate software to display the electronic Instructions for use.

fr Le manuel utilisateur complet est disponible sur un espace web au format PDF. Pour y accéder, veuillez scanner le QR code ci-dessous à l'aide d'un outil ou d'une application dédié(e). Veuillez vous assurer que votre appareil est compatible et dispose d'un logiciel approprié pour afficher le manuel électronique.

ar لتمكن من الوصول إليه، يُرجى مسح رمز الاستجابة السريعة PDF دليل المستخدم الكامل متوفر من خلال موقع الويب بصيغة أدناه باستخدام أداة أو تطبيق مخصص لذلك. يُرجى التأكد من أن جهازك مناسب ويحتوي على برنامج مناسب لعرض التعليمات الإلكترونية الخاصة بالاستخدام.

be Поўная інструкцыя карыстальніка даступна ў інтэрнэт-прасторы у фармаце PDF. Каб атрымаць да яе доступ, адсканірайце QR-код ніжэй пры дапамозе спецыяльнага сродку або праграмы. Калі ласка, упэўніцеся, што ваша прылада прыдатная для паказу электроннай Інструкцыі па карыстанню і што на ёй усталявана адпаведнае праграмнае забеспячэнне.

bg Пълното ръководство за потребителя е достъпно в уеб пространството. За да получите достъп до него, моля, сканирайте QR кода по-долу, като използвате специален инструмент или приложение. Моля, уверете се, че вашето устройство е подходящо и разполага с подходящ софтуер за преглед на електронните Инструкции за употреба.

cs Kompletní uživatelský návod je k dispozici na webovém prostoru ve formátu PDF. Chcete-li k němu získat přístup, naskenujte prosím níže uvedený QR kód pomocí speciálního nástroje nebo aplikace. Ujistěte se prosím, že používáte vhodné zařízení, které má vhodný software pro zobrazení elektronického uživatelského návodu.

da Den komplette brugervejledning er tilgængelig på et webområde i PDF-format. For at få adgang til den skal du scanne QR-koden nedenfor ved hjælp af et dedikeret værktøj eller program. Sørg for, at din enhed er egnet og har en passende software til at vise de elektroniske brugsanvisninger.

de Die vollständige Bedienungsanleitung ist auf einem Webspace im PDF-Format verfügbar. Für den Zugriff scannen Sie bitte den untenstehenden QR-Code mit einem speziellen Tool oder einer Anwendung. Bitte vergewissern Sie sich, dass Ihr Gerät für die Anzeige der elektronischen Gebrauchsanweisungen geeignet ist und über eine entsprechende Software verfügt.

el Το πλήρες εγχειρίδιο χρήσης είναι διαθέσιμο σε έναν ιστοχώρο σε μορφή PDF. Για να αποκτήσετε πρόσβαση σε αυτό, σκανάρετε τον κωδικό QR παρακάτω χρησιμοποιώντας ένα ειδικό εργαλείο ή εφαρμογή. Βεβαιωθείτε ότι η συσκευή σας είναι κατάλληλη και έχει το κατάλληλο λογισμικό για την προβολή των ηλεκτρονικών οδηγιών χρήσης.

es El manual de uso completo está disponible en un espacio web. en formato PDF. Para acceder a él, escanee el código QR debajo utilizando una herramienta o aplicación dedicada. Asegúrese de que su dispositivo sea adecuado y tenga el software apropiado para mostrar las Instrucciones de uso electrónicas.

et Täielik kasutusjuhend on saadaval veebis PDF-vormingus. Juurdepääsuks palun skannige allolevat QR-koodi, kasutades selleks vastavat tööriista või rakendust. Veenduge, et teie seade sobib ja et selles on elektroonilise kasutusjuhendi kuvamiseks sobiv tarkvara.

fi Täysi käyttöopas on saatavana verkosta PDF-muodossa. Saat pääsyn siihen skannaamalla alla olevan QR-koodin käyttäen siihen tarkoitettu työkalua tai sovellusta. Varmista, että laitteesi on sopiva ja sisältää asianmukaisen ohjelmiston sähköisten käyttöohjeiden esittämiseen.

he למטה באמצעות כלי או QR-כדי לגשת אליו, יש לסרוק את קוד ה PDF המדריך המלא למשתמש זמין באתר אינטרנט בפורמט אפליקציה ייעודיים. חשוב לוודא שהמכשיר שלך מתאים ובעל תוכנה מתאימה להצגת הוראות השימוש האלקטרוניות.

hr Potpun korisnički priručnik dostupan je na mrežnom prostoru u PDF formatu. Da biste mu pristupili, skenirajte QR kod u nastavku pomoću odgovarajućeg alata ili aplikacije. Provjerite je li vaš uređaj prikladan i ima li odgovarajući softver za prikaz elektroničkih uputa za upotrebu.

- hu A teljes felhasználói kézikönyv elérhető az interneten PDF formátumban. Eléréséhez olvassa be az alábbi QR-kódot egy erre szolgáló eszközzel vagy alkalmazással. Ellenőrizze, hogy eszköze képes és rendelkezik a megfelelő szoftverrel az elektronikus használati útmutató megjelenítésére.
- id Panduan pengguna lengkap tersedia di ruang web dalam format PDF. Untuk mengaksesnya, silakan pindai kode QR di bawah ini menggunakan alat atau aplikasi khusus. Pastikan peranti Anda sesuai dan memiliki perangkat lunak yang layak untuk menampilkan petunjuk penggunaan elektronik.
- it Il manuale utente completo è disponibile in formato PDF su uno spazio Web. Per accedervi, leggere il codice QR sottostante mediante un apposito strumento o un'applicazione dedicata. Assicurarsi che il dispositivo sia adatto e che disponga di un software appropriato per visualizzare le istruzioni per l'uso in formato elettronico.
- ja 完全なユーザーマニュアルは、PDF形式でウェブスペースから入手できます。アクセスするには、専用のツールまたはアプリケーションを使用して、以下のQRコードをスキャンしてください。お使いのデバイスが適切であり、電子説明書を表示する適切なソフトウェアがインストールされていることを確認してください。
- ko 전체 사용 설명서는 웹 공간에 PDF 형식으로 있습니다. 이 설명서에 액세스하려면, 전용 도구 또는 앱을 사용하여 아래 QR 코드를 스캔하십시오. 사용자의 기기가 적합하고 전자적인 사용 설명서를 표시할 수 있는 적절한 소프트웨어가 있는지 확인하시기 바랍니다.
- lt Išsamaus naudotojo vadovo PDF formatu ieškokite interneto svetainėje. Kad jį atvertumėte, specialiu įrankiu arba programėle nuskaitykite toliau pateiktą QR kodą. Įsitinkite, kad jūsų įrenginys yra tinkamas ir turi tinkamą programinę įrangą elektroninems naudojimui instrukcijoms rodyti.
- lv Pilnā lietotāja instrukcija ir pieejama tīmeklī PDF formātā. Lai tai piekļūtu, lūdzu, noskenējiet tālāk redzamo kvadrātkodu, izmantojot tam paredzētu rīku vai lietojumprogrammu. Lūdzu, pārliecinieties, vai jūsu ierīce ir piemērota un vai tai ir atbilstoša programmatūra elektroniskās lietotāja instrukcijas attēlošanai.
- ms Manual pengguna yang lengkap boleh didapati di ruang laman dalam format PDF. Untuk mengaksesnya, sila imbas kod QR di bawah menggunakan alat atau aplikasi khusus. Sila pastikan yang peranti anda adalah serasi dan mempunyai perisian yang sesuai untuk memaparkan Arahan elektronik untuk tujuan penggunaan.
- mt Il-manwal tal-utent s'hih huwa disponibbli fuq il-web f'format PDF. Biex ta'cessah, jekk jogħġbok skennja l-kodiċi QR t'hawn taht permezz ta' għodda jew applikazzjoni apposta. Jekk jogħġbok żgura li l-apparat huwa xieraq u għandu s-software adattat biex juri l-Istruzzjonijiet għall-Użu elettronici.
- nl De volledige gebruikershandleiding is in PDF-formaat beschikbaar op een website. U kunt de handleiding bereiken door de QR-code hiernaast te scannen met een geschikte applicatie. Uw apparaat moet geschikt zijn en over de juiste software beschikken om de elektronische gebruiksaanwijzing weer te geven.
- no Den komplette brukerhåndboken er tilgjengelig på et webhotell i PDF-format. For å få tilgang til den, skann QR-koden nedenfor ved hjelp av et dedikert verktøy eller applikasjon. Sørg for at enheten din er egnet og har en passende programvare for å vise den elektroniske bruksanvisningen.
- pl Kompletna instrukcja użytkownika jest dostępna na stronie internetowej w formacie PDF. Aby uzyskać dostęp, zeskanuj poniższy kod QR przy użyciu dedykowanego narzędzia lub aplikacji. Upewnij się, że urządzenie jest zgodne i wyposażone w odpowiednie oprogramowanie pozwalające wyświetlać elektroniczną instrukcję obsługi.
- pt O manual do utilizador completo está disponível num espaço online no formato PDF. Para aceder a este, queira digitalizar o QR Code abaixo usando uma ferramenta ou uma aplicação dedicada. Certifique-se de que o seu dispositivo é compatível e possui um software apropriado para exibir as instruções eletrónicas de utilização.
- pt (brazil) O manual do usuário completo está disponível em um espaço online no formato PDF. Para acessar a este, por favor, digitalizar o QR Code abaixo usando uma ferramenta ou um aplicativo dedicado. Seu dispositivo deve ser compatível e possuir um software apropriado para exibir as instruções eletrônicas de utilização.
- ro Manualul de utilizare complet este disponibil online în format PDF. Pentru a-l accesa, scanați codul QR de mai jos folosind un instrument sau o aplicație dedicată. Asigurați-vă că dispozitivul dumneavoastră este potrivit și are un software adecvat pentru afișarea Instrucțiunilor de utilizare în format electronic.
- ru Полное руководство пользователя доступно в интернет-пространстве в формате PDF. Чтобы получить к нему доступ, отсканируйте QR-код ниже с помощью специального инструмента или приложения. Убедитесь, что

ваше устройство подходит и имеет соответствующее программное обеспечение для отображения электронных инструкций по эксплуатации.

sk Celý používateľský manuál je dostupný vo webovom priestore vo formáte PDF. Ak chcete získať prístup, naskenujte nižšie uvedený QR kód pomocou špeciálneho nástroja alebo aplikácie. Uistite sa, že máte vhodné zariadenie s vhodným softvérom na zobrazenie elektronického návodu na použitie.

sl Celoten uporabniški priročnik je na voljo kot dokument PDF na spletnem mestu. Za dostop optično preberite spodnjo kodo QR z namenskim orodjem ali aplikacijo. Prepričajte se, da je vaša naprava primerna in ima ustrezno programsko opremo za prikaz elektronskih navodil za uporabo.

sr Kompletno uputstvo za korisnike je dostupno na veb prostoru u PDF formatu. Da biste mu pristupili, skenirajte QR kôd u nastavku pomoću namenske alatke ili aplikacije. Proverite da je vaš uređaj odgovarajući i da li ima potreban softver za prikaz elektronskog Uputstva za upotrebu.

sv Den fullständiga bruksanvisningen finns tillgänglig på ett webbutrymme i PDF-format. För att komma åt den, vänligen skanna QR-koden nedan med ett dedikerat verktyg eller program. Se till att din enhet är lämplig och har en passande programvara för att visa de elektroniska användningsinstruktionerna.

th สามารถรับคู่มือผู้ใช้ฉบับสมบูรณ์ในรูปแบบ PDF ได้จากบนเว็บไซต์ โดยในการเข้าถึง โปรดสแกนคิวอาร์โค้ดด้านล่างด้วยเครื่องมือหรือแอปพลิเคชันเฉพาะ โปรดตรวจสอบให้แน่ใจว่าอุปกรณ์ของคุณนั้นเหมาะสม และมีซอฟต์แวร์ที่สามารถใช้ในการแสดงคำแนะนำการใช้งานอิเล็กทรอนิกส์ได้อย่างถูกต้อง

tr Kullanım kılavuzunun tamamı web alanında, PDF formatında mevcuttur. Buna erişmek için lütfen uygun bir araç veya uygulama kullanarak aşağıdaki QR kodunu okutun. Lütfen cihazınızın uyumlu ve elektronik kullanım talimatlarını görüntülemek için uygun bir yazılıma sahip olduğundan emin olun.

uk Повна версія посібника користувача доступна в інтернеті в форматі PDF. Щоб отримати до нього доступ, скануйте QR-код нижче за допомогою спеціального додатку. Для перегляду електронного посібника користувача на вашому пристрої він повинен мати відповідні характеристики та програмне забезпечення.

vi Hướng dẫn sử dụng đầy đủ có sẵn trên không gian web ở định dạng PDF. Để truy cập, vui lòng quét mã QR bên dưới bằng công cụ chuyên dụng hoặc bằng ứng dụng. Vui lòng đảm bảo rằng thiết bị của bạn phù hợp và có phần mềm phù hợp để hiển thị Hướng dẫn sử dụng điện tử

zh 完整的操作手册以 PDF 格式在网络上提供。如需获取，请使用专门的工具或应用程序扫描下方二维码。请确保您的设备适用并安装有相应的软件，能够显示电子版使用说明。

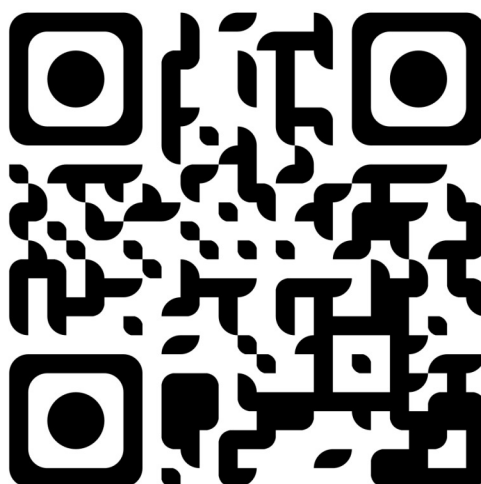

## **XIII. KONTAKTOPLYSNINGER**

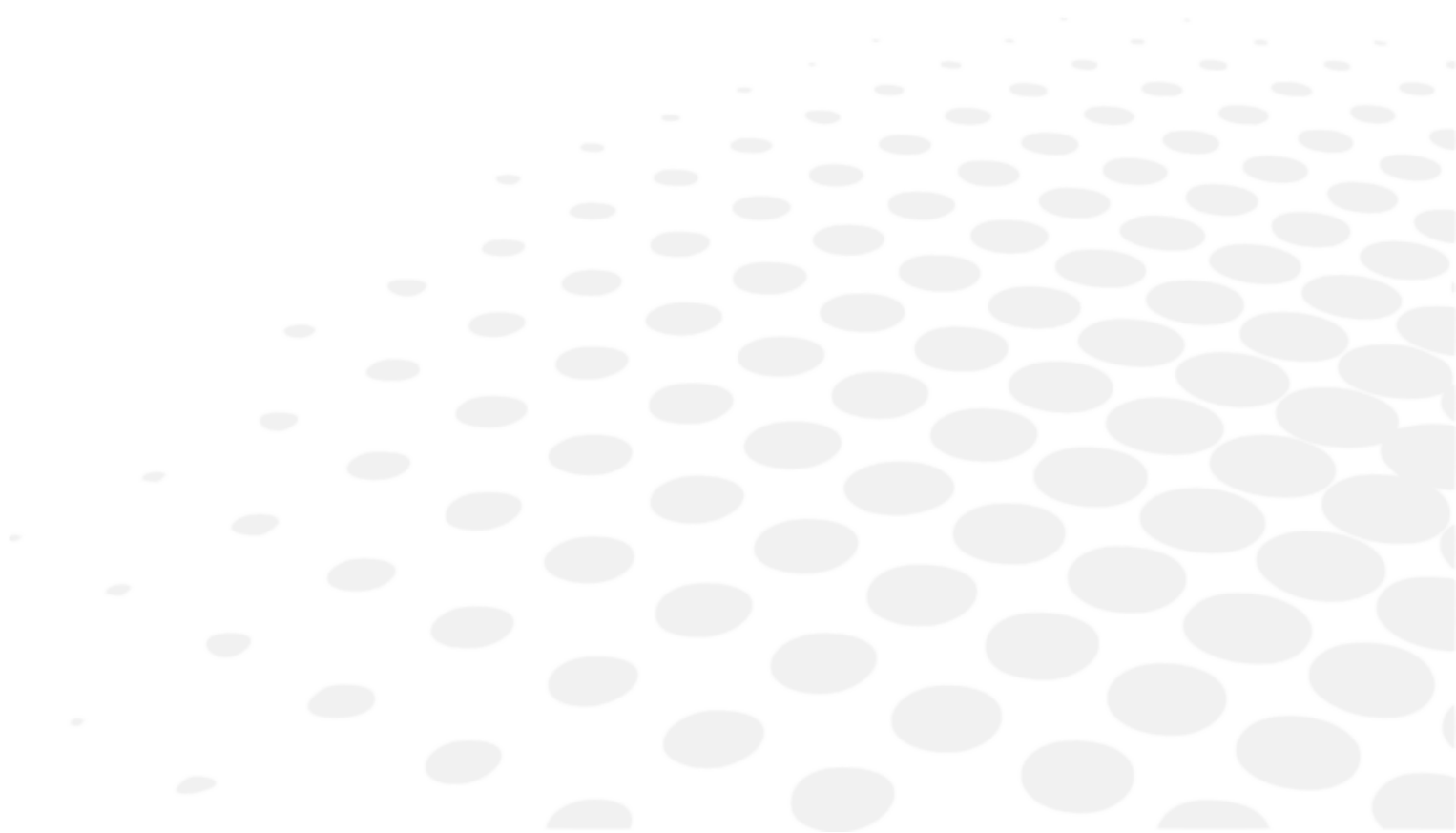

Hvis instrumentet ikke fungerer korrekt, anbefales det at kontrollere instrumentet i henhold til fejlfindingsproceduren i denne vejledning.

Hvis der fortsat er problemer, eller hvis instrumentet er beskadiget eller ikke fungerer korrekt, eller hvis det er nødvendigt at kontakte din lokale forhandler, skal man følge nedenstående trin.

- Kontakt først den lokale distributør i området eller landet. Alle oplysninger findes på [www.essilor-instruments.com](http://www.essilor-instruments.com) under afsnittet "Kontakt".
- Hvis produktet er leveret med elektronisk instruktion, og man har brug for et papirformat, bedes man kontakte sin lokale distributør.
- Hvis der opstår en alvorlig hændelse i forbindelse med udstyret, skal det rapporteres til [essilor-instruments-vigilance@essilor.com](mailto:essilor-instruments-vigilance@essilor.com) og til den lokale kompetente myndighed for medicinsk udstyr.
- Før den lokale forhandler kontaktes, skal man sørge for at kontrollere model- og serienumre.
- Serienummeret er unikt for denne enhed og er tilgængeligt på produktet. Vi anbefaler, at man udfylder følgende skema, så snart man har købt vores produkt.
- Opbevar denne vejledning som et permanent købsbevis, og opbevar købskvitteringen som bevis på købet.

Dato for køb:

-----

Forhandlerens navn:

-----

Forhandlerens adresse:

-----

Forhandlerens telefonnummer:

-----

Modelnummer:

-----

Serienummer:

-----



Essilor International  
147, rue de Paris – 94220 Charenton-le-Pont France  
[www.essilor.com](http://www.essilor.com)

