

# OST™

 **ESSILOR**  
INSTRUMENTS

100C • 100 • 150 • 250C • 250 • 250H • 350

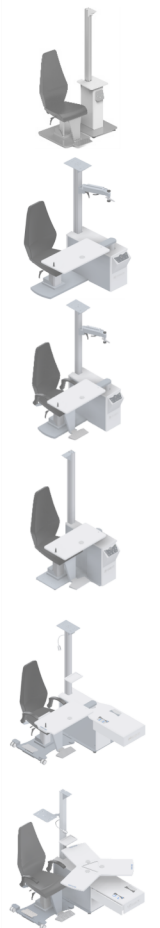

ΕΓΧΕΙΡΙΔΙΟ ΧΡΗΣΤΗ

# ΠΕΡΙΕΧΟΜΕΝΑ

I. ΕΙΣΑΓΩΓΗ	4
II. ΟΔΗΓΙΕΣ ΧΡΗΣΗΣ	6
1. Προβλεπόμενη χρήση	7
a. Προβλεπόμενος σκοπός	7
b. Ενδείξεις χρήσης	7
2. Αναμενόμενο κλινικό όφελος	7
3. Αντενδείξεις	7
4. Παρενέργειες	7
5. Προβλεπόμενος πληθυσμός	7
6. Προβλεπόμενοι χρήστες	7
III. ΣΗΜΑΤΑ ΠΡΟΣΟΧΗΣ ΚΑΙ ΠΡΟΕΙΔΟΠΟΙΗΣΕΩΝ	8
1. Ορισμοί	9
2. Ασφάλεια προϊόντος	9
a. Προφυλάξεις κατά τη χρήση	9
b. Πηγή ηλεκτρικού ρεύματος	10
c. Ηλεκτρομαγνητική συμβατότητα (ΗΜΣ)	10
d. Λοιπά θέματα	10
IV. ΠΕΡΙΓΡΑΦΗ ΠΡΟΪΟΝΤΟΣ	12
1. Σχεδιάγραμμα προϊόντος με περιγραφή	13
a. OST 100 C	13
b. OST 100	13
c. OST 150	14
d. OST 250 C	14
e. OST 250	15
f. OST 250 H	15
g. OST 350	16
h. Τυπικά χαρακτηριστικά	16
2. Κατάλογος παρελκομένων	17
a. Τυπικό	17
b. Προαιρετικό	17
c. Αποσπώμενα εξαρτήματα	17
V. ΠΛΗΡΟΦΟΡΙΕΣ ΛΕΙΤΟΥΡΓΙΑΣ	18
1. Εγκατάσταση της συσκευής	19
2. Θέση της συσκευής σε θέση [On/Off]	19
3. Σύνδεση με άλλα όργανα	19
VI. ΧΡΗΣΗ ΤΗΣ ΣΥΣΚΕΥΗΣ	21
1. OST 100C	22
2. OST 100, OST 150	22
3. OST 250 C	23
4. OST 250, OST 250 H, OST 350	23
VII. ΣΥΝΤΗΡΗΣΗ	25
1. Κατάσταση αποθήκευσης και χειρισμού	26
2. Οδηγίες καθαρισμού	26

VIII. ΣΦΑΛΜΑΤΑ ΚΑΙ ΑΝΤΙΜΕΤΩΠΙΣΗ ΠΡΟΒΛΗΜΑΤΩΝ	27
IX. ΤΕΧΝΙΚΗ ΠΕΡΙΓΡΑΦΗ	29
1. Τεχνικά δεδομένα	30
a. Διάρκεια ζωής του προϊόντος	30
b. Διαστάσεις και βάρος του προϊόντος	30
c. Προδιαγραφές LED	30
d. Επίπεδα ακουστικής ισχύος	30
e. Ηλεκτρικά δεδομένα προϊόντος	31
f. Κατανάλωση ενέργειας	31
g. Ταξινόμηση IP	31
h. Τεχνικά δεδομένα	31
2. Ηλεκτρομαγνητική συμβατότητα (EMC)	32
3. Απόρριψη	34
X. ΕΠΕΞΗΓΗΣΗ ΣΥΜΒΟΛΩΝ	36
1. Στο έγγραφο	37
2. Στη συσκευή	37
3. Στη συσκευασία	38
XI. ΔΗΛΩΣΗ ΑΠΟΠΟΙΗΣΗΣ ΕΥΘΥΝΩΝ	39
XII. ΚΩΔΙΚΟΣ ΤΑΧΕΙΑΣ ΑΠΟΚΡΙΣΗΣ (QR)	41
XIII. ΣΤΟΙΧΕΙΑ ΕΠΙΚΟΙΝΩΝΙΑΣ	45

# I. ΕΙΣΑΓΩΓΗ





Η τελευταία έκδοση του παρόντος εγχειριδίου χρήστη είναι διαθέσιμη σε έναν ιστοχώρο.

Για να αποκτήσετε πρόσβαση σε άλλες διαθέσιμες γλώσσες, σαρώστε τον κωδικό QR που βρίσκεται στο τέλος του παρόντος εγχειριδίου χρήστη > Κεφάλαιο Κωδικός QR (p.41).

Για ασφαλέστερη και αποτελεσματικότερη χρήση, ακολουθήστε τις οδηγίες που περιγράφονται στο παρόν εγχειρίδιο.

Copyright © 2025 Essilor - Πρωτότυπη έκδοση εγχειριδίου - Με την επιφύλαξη κάθε δικαιώματος.

Essilor International

147 rue de Paris, 94220, CHARENTON-LE-PONT

[www.essilor.com](http://www.essilor.com)

Απαγορεύεται αυστηρά κάθε αναπαραγωγή του περιεχομένου του παρόντος εγγράφου, είτε εν μέρει είτε στο σύνολό του, με σκοπό τη δημοσίευση ή τη διάδοσή του με οποιοδήποτε μέσο και σε οποιαδήποτε μορφή, ακόμη και δωρεάν, χωρίς την προηγούμενη γραπτή συγκατάθεση της Essilor.

## II. ΟΔΗΓΙΕΣ ΧΡΗΣΗΣ



## 1. Προβλεπόμενη χρήση

### a. Προβλεπόμενος σκοπός

Οι μονάδες διάθλασης προορίζονται για χρήση από επαγγελματίες του τομέα της υγείας των ματιών κατά τη διενέργεια οφθαλμολογικών εξετάσεων σε συνδυασμό με οφθαλμικά όργανα (φορόπτερο, διαθλασίμετρο, κερατόμετρο, σχισμοειδή λυχνία).

### b. Ενδείξεις χρήσης

Οι μονάδες διάθλασης παρέχουν μια σειρά από προσαρμογές για τον εξεταζόμενο και τα όργανα για την εργονομική εξέταση.

## 2. Αναμενόμενο κλινικό όφελος

Οι μονάδες διάθλασης παρέχουν υποστήριξη και έλεγχο της θέσης του εξεταζόμενου στα οφθαλμολογικά όργανα από επαγγελματίες του τομέα της υγείας των ματιών κατά τη διενέργεια οφθαλμολογικής εξέτασης ή θεραπείας.

## 3. Αντενδείξεις

Δεν υπάρχουν γνωστές αντενδείξεις.

Οι μονάδες αυτές είναι σχεδιασμένες για εξεταζομένους με βάρος έως 150 kg.

## 4. Παρενέργειες

Δεν υπάρχουν γνωστές παρενέργειες.

Παρακαλείστε να αναφέρετε οποιοδήποτε σοβαρό περιστατικό που έλαβε χώρα σε σχέση με τη συσκευή στη διεύθυνση [essilor-instruments-vigilance@essilor.com](mailto:essilor-instruments-vigilance@essilor.com) και στις κατά τόπους αρμόδιες αρχές για τα ιατροτεχνολογικά προϊόντα.

## 5. Προβλεπόμενος πληθυσμός

Αυτές οι μονάδες διάθλασης προσαρμόζονται σε εξεταζομένους που μπορούν να καθίσουν στην καρέκλα, σύμφωνα με τη μέγιστη ικανότητα βάρους εξεταζομένου των μονάδων.

Οι μονάδες διάθλασης OST 250 H και OST 350 έχουν σχεδιαστεί για εξεταζομένους σε αναπηρικό αμαξίδιο.



## 6. Προβλεπόμενοι χρήστες

Αυτές οι συσκευές προορίζονται μόνο για χρήση από επαγγελματίες του τομέα της υγείας των ματιών.

### III. ΣΗΜΑΤΑ ΠΡΟΣΟΧΗΣ ΚΑΙ ΠΡΟΕΙΔΟΠΟΙΗΣΕΩΝ



## 1. Ορισμοί

ΣΥΜΒΟΛΟ	ΠΕΡΙΓΡΑΦΗ
	Προσοχή: μια επικίνδυνη κατάσταση που, αν δεν αποφευχθεί, θα μπορούσε να οδηγήσει σε ελαφρύ ή μέτριο τραυματισμό.
	Προειδοποίηση: μια επικίνδυνη κατάσταση που, αν δεν αποφευχθεί, μπορεί να οδηγήσει σε θάνατο ή σοβαρό τραυματισμό.
	Σημαντικές ή/και χρήσιμες πρόσθετες πληροφορίες που πρέπει να μάθετε σχετικά με το κείμενο του παρόντος εγχειριδίου.

## 2. Ασφάλεια προϊόντος

- Αποφύγετε τη χρήση της μονάδας διάθλασης με άλλον τρόπο από αυτόν που αναλύεται στο παρόν εγχειρίδιο.
- Σας συνιστούμε να χρησιμοποιείτε τη μονάδα διάθλασης στα 220-230 VAC, 50/60 Hz (το εύρος ανοχής για αυτές τις τιμές, έχει οριστεί στο 10%). Σε αντίθετη περίπτωση, μπορεί να προκληθεί σοβαρή ζημιά στη μονάδα και να τραυματιστεί σοβαρά ο χρήστης.

### a. Προφυλάξεις κατά τη χρήση



- Ποτέ μην επιχειρήσετε να αποσυναρμολογήσετε το όργανο. Αυτό μπορεί να προκαλέσει δυσλειτουργία ή πυρκαγιά.
- Εάν το όργανο δεν λειτουργεί σωστά, μην αγγίζετε το εσωτερικό του. Αποσυνδέστε το βύσμα από την πρίζα και συμβουλευτείτε τον αντιπρόσωπό σας.
- Εάν χυθεί υγρό στο όργανο ή εισέλθουν ξένα αντικείμενα στο εσωτερικό του, αποσυνδέστε το βύσμα από την πρίζα και συμβουλευτείτε τον αντιπρόσωπό σας.
- Αν παρουσιαστεί οποιαδήποτε δυσλειτουργία (θόρυβος, καπνός κ.λπ.), αποσυνδέστε το βύσμα από την πρίζα και συμβουλευτείτε τον αντιπρόσωπό σας. Η συνέχιση της χρήσης μπορεί να προκαλέσει πυρκαγιά ή τραυματισμό.
- Τα καλύμματα είναι εύθραυστα, ο χειρισμός τους ενώ φοράτε κοσμήματα ή έχετε μακριά νύχια μπορεί να προκαλέσει γρατζουνιές.
- Τα λευκά καλύμματα μπορεί να κιτρινίσουν με την πάροδο του χρόνου όταν εκτίθενται σε υπεριώδες φως για παρατεταμένο χρονικό διάστημα.
- Μην εγκαθιστάτε τη μονάδα διάθλασης σε σημεία όπου μπορεί να υπάρχει διαρροή νερού ή σε υγρό έδαφος.
- Μετά την εγκατάσταση, μην επιχειρήσετε να μετακινήσετε τον πίνακα οργάνων. Μην τραβάτε το έδρανο και τη βάση της στήλης, καθώς μπορεί να προξενήσετε ζημιά στη μονάδα.
- Η τεχνική εγκατάσταση και η ρύθμιση του μηχανήματος θα πρέπει να γίνονται από εξουσιοδοτημένο τεχνικό προσωπικό. Οποιαδήποτε επέμβαση στη μονάδα διάθλασης, εκτός εκείνων που πραγματοποιεί το εξουσιοδοτημένο προσωπικό σέρβις, ακυρώνει την εγγύηση της μονάδας.
- Κατά τη διενέργεια των εξετάσεων, οι κινήσεις της μονάδας πρέπει να βρίσκονται υπό τη συνεχή επίβλεψη του επαγγελματία υγείας. Ο επαγγελματίας υγείας πρέπει να διασφαλίσει ότι δεν εμποδίζεται η κίνηση της μονάδας με τρόπο που θα μπορούσε να προκαλέσει τη σύγκρουσή της, με αποτέλεσμα τον τραυματισμό ή τη βλάβη του εξοπλισμού. Ο εξεταζόμενος θα πρέπει να προειδοποιείται από τον επαγγελματία υγείας ότι τα χέρια του δεν θα πρέπει να έρχονται σε επαφή με το τραπέζι, όταν το τραπέζι μετακινείται στη θέση μηδέν.
- Ο επαγγελματίας υγείας πρέπει να διασφαλίσει ότι ο χώρος μεταξύ του εξεταζόμενου στην καρέκλα και του πίνακα της μονάδας που πρόκειται να μετακινηθεί είναι αρκετά μεγάλος, ώστε να αποφευχθεί η επαφή μεταξύ του εξεταζόμενου και του πίνακα. Ο επαγγελματίας υγείας πρέπει να χαμηλώνει την καρέκλα του εξεταζόμενου και/ή να αυξάνει το ύψος του τραπεζιού προτού ξεκινήσει την εξέταση.



- Μην προσπαθήσετε να επισκευάσετε ή να τροποποιήσετε το όργανο.
- Μην προσπαθήσετε ποτέ να εκτελέσετε μόνος(η) σας οποιαδήποτε επισκευή στο εσωτερικό του οργάνου. Σε περίπτωση δυσλειτουργιών, συμβουλευτείτε τον αντιπρόσωπό σας.
- Τα παιδιά κάτω των 6 ετών δεν πρέπει να χρησιμοποιούν μονάδα διάθλασης χωρίς την παρουσία του γονέα.
- Η μονάδα διάθλασης δεν είναι κατάλληλη για χρήση σε ατμόσφαιρα αέρα/εύφλεκτου αναισθητικού αερίου, οξυγόνου ή υποξειδίου του αζώτου/εύφλεκτου αναισθητικού αερίου.
- Το προϊόν αυτό πρέπει να χρησιμοποιείται σε περιβάλλον απαλλαγμένο από αναφλέξιμα αναισθητικά αέρια ή άλλα αναφλέξιμα αέρια.

## b. Πηγή ηλεκτρικού ρεύματος



- Μη χρησιμοποιείτε πολύπριζα, προσαρμογείς ή καλώδια επέκτασης για τη σύνδεση του οργάνου στο δίκτυο.
- Βεβαιωθείτε ότι το καλώδιο τροφοδοσίας είναι σωστά συνδεδεμένο τόσο στην πρίζα όσο και στο όργανο. Εάν δεν το τοποθετήσετε σωστά, μπορεί να προκληθεί πυρκαγιά ή ηλεκτροπληξία.
- Καθαρίζετε τακτικά το καλώδιο τροφοδοσίας, για να αποφύγετε τη συσσώρευση σκόνης. Εάν το καλώδιο είναι βρώμικο, μπορεί να προκαλέσει δυσλειτουργία ή πυρκαγιά.
- Εάν το καλώδιο τροφοδοσίας ζεσταθεί μετά τη χρήση του οργάνου, ελέγξτε ότι δεν είναι βρώμικο. Εάν δεν είναι, αντικαταστήστε το καλώδιο τροφοδοσίας με ένα καινούργιο. Η συνέχιση της χρήσης μπορεί να προκαλέσει δυσλειτουργία ή τραυματισμό.
- Χρησιμοποιήστε το όργανο με την κατάλληλη τάση τροφοδοσίας. Η συνεχής χρήση με τάση τροφοδοσίας μεγαλύτερη από την ονομαστική ισχύ μπορεί να προκαλέσει δυσλειτουργία ή πυρκαγιά.
- Κρατήστε το βύσμα όταν τοποθετείτε ή αφαιρείτε το καλώδιο τροφοδοσίας.
- Χρησιμοποιήστε μόνο το καλώδιο τροφοδοσίας που παρέχεται με τη συσκευή.



- Για να αποφευχθεί ο κίνδυνος ηλεκτροπληξίας, αυτή η συσκευή πρέπει να συνδέεται μόνο σε γειωμένο δίκτυο τροφοδοσίας.
- Φροντίστε να χρησιμοποιείτε το καλώδιο γείωσης του καλωδίου τροφοδοσίας κατά τη σύνδεση στον ακροδέκτη γείωσης.
- Μην καταστρέφετε το καλώδιο τροφοδοσίας (λυγίζοντάς το, τραβώντας το ή τοποθετώντας βαριά αντικείμενα πάνω του κ.λπ.). Επίσης μην το τροποποιείτε. Εάν το καλώδιο υποστεί ζημιά (χαλαρή επαφή, κατεστραμμένο περίβλημα κ.λπ.), αντικαταστήστε το με ένα νέο καλώδιο. Η συνέχιση της χρήσης μπορεί να προκαλέσει ηλεκτροπληξία ή πυρκαγιά.
- Μην αγγίζετε την πρίζα με υγρά χέρια. Αυτό μπορεί να προκαλέσει ηλεκτροπληξία.
- Εάν δεν χρησιμοποιείτε το όργανο για μεγάλο χρονικό διάστημα, αποσυνδέστε το καλώδιο τροφοδοσίας από την πρίζα.

## c. Ηλεκτρομαγνητική συμβατότητα (ΗΜΣ)

Η συσκευή αυτή παράγει, χρησιμοποιεί και μπορεί να ακτινοβολήσει ενέργεια ραδιοσυχνοτήτων (RF). Εάν ο εξοπλισμός δεν χρησιμοποιηθεί όπως καθορίζεται στο παρόν εγχειρίδιο, μπορεί να προκαλέσει ηλεκτρομαγνητικές παρεμβολές.

Αυτή η συσκευή έχει ελεγχθεί σύμφωνα με το πρότυπο EN 60601-1-2 για ιατρικά προϊόντα και έχει καθοριστεί η συμμόρφωσή της με τα αποδεκτά όρια. Τα όρια αυτά υποδεικνύουν ότι η συσκευή παρέχει αποδεκτή προστασία έναντι ηλεκτρομαγνητικών παρεμβολών (ΗΜΣ), όταν χρησιμοποιείται σύμφωνα με τις οδηγίες στο εγχειρίδιο.

Η συσκευή αυτή έχει σχεδιαστεί και κατασκευαστεί σύμφωνα με τις απαιτήσεις του προτύπου EN 60601-1-2. Μπορεί να επηρεαστεί από φορητές και κινητές συσκευές τηλεπικοινωνίας ραδιοσυχνοτήτων. Συνεπώς, δεν πρέπει να φυλάσσεται μαζί με άλλον εξοπλισμό.

Για περισσότερες πληροφορίες σχετικά με αυτήν τη συσκευή και την ΗΜΣ, ανατρέξτε στο μέρος IX.2 του παρόντος εγχειριδίου.

## d. Λοιπά θέματα

- Το μεταλλικό πλαίσιο της μονάδας διάθλασης φέρει γείωση προστασίας. Ωστόσο, η αξιοπιστία της γείωσης εξαρτάται από την ηλεκτρική τροφοδοσία του χώρου όπου θα χρησιμοποιείται η μονάδα. Η μονάδα θα πρέπει να συνδέεται σε γειωμένη πρίζα.
- Αποσυνδέστε το κύριο καλώδιο ρεύματος όταν εργάζεστε. Βεβαιωθείτε ότι οι έξοδοι της λάμπας και της πρίζας στη μονάδα διάθλασης είναι σωστά συνδεδεμένες στην πρίζα.

- Επιθεωρήστε προσεκτικά τη μονάδα διάθλασης και τα παρελκόμενα και βεβαιωθείτε ότι είναι άθικτα και δεν έχουν υποστεί φθορές κατά τη μεταφορά. Σχετικά με τη μονάδα βάσης καρέκλας και/ή τα παρελκόμενα που έχουν υποστεί φθορές κατά τη μεταφορά, επικοινωνήστε με τον αντιπρόσωπό σας.
- Πριν από τη χρήση της μονάδας διάθλασης, διαβάστε προσεκτικά και εμπεδώστε το εγχειρίδιο χρήστη.
- Κρατήστε το εγχειρίδιο χρήστη σε απόσταση, σε σημείο εύκολα προσβάσιμο από τον χρήστη.

## IV. ΠΕΡΙΓΡΑΦΗ ΠΡΟΪΟΝΤΟΣ

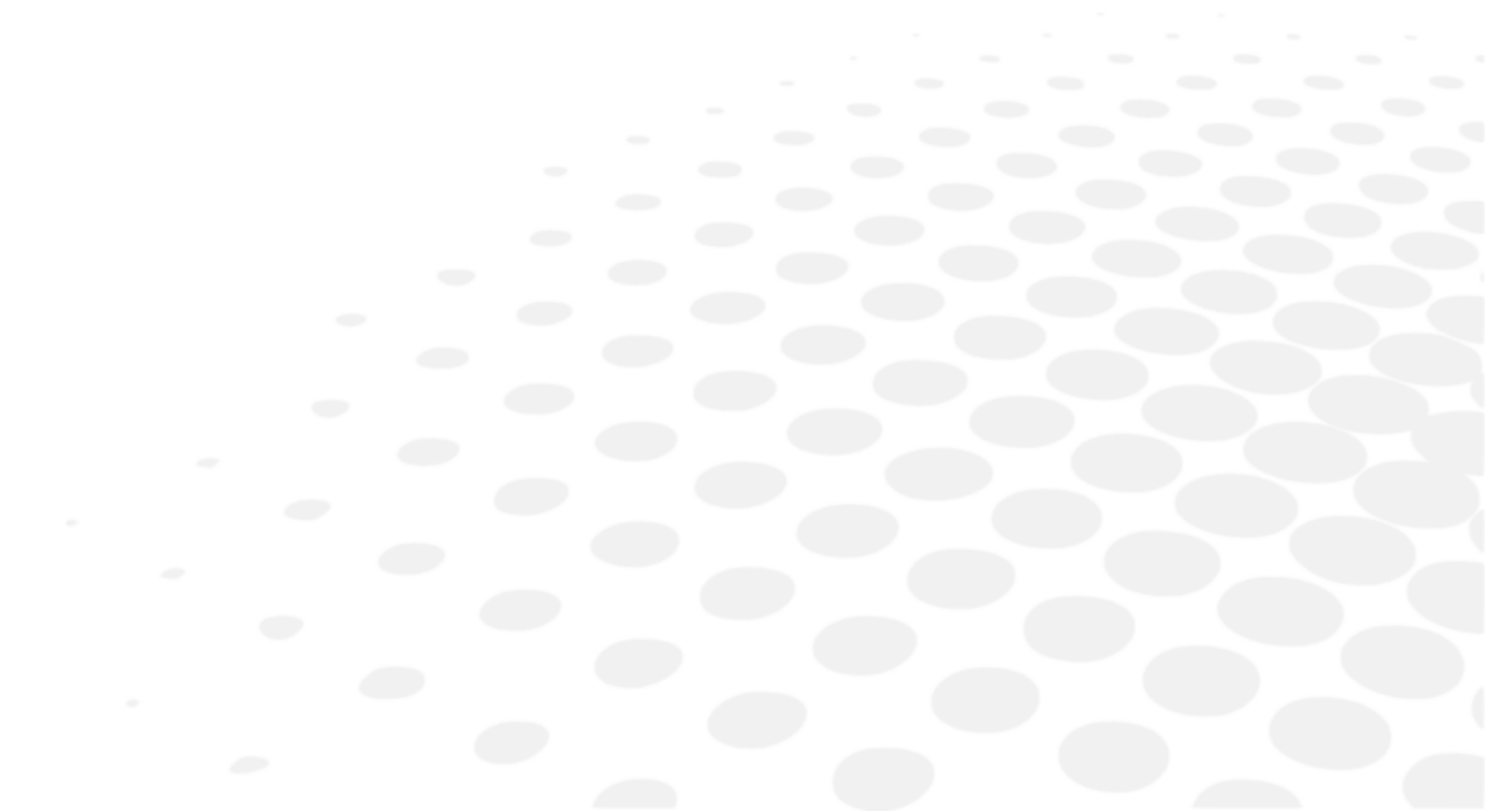

## 1. Σχεδιάγραμμα προϊόντος με περιγραφή

### a. OST 100 C



Με:

1. **Κάθισμα:** Σημείο στο οποίο κάθεται ο εξεταζόμενος όσο διαρκεί η εξέταση.
2. **Στήλη στήριξης:** Η στήλη στην οποία είναι τοποθετημένοι ο προβολέας κεφαλής, ο προβολέας οπτομετρίας, ο βραχίονας χειροκίνητου φορόπτερου και άλλα όργανα.
3. **Κύριο σώμα:** Το κύριο σώμα της μονάδας διάθλασης.
4. **Πρίζα εξόδου:** Πρίζα για ένα επιπλέον όργανο 220-230 V AC και 50/60 Hz.

### b. OST 100

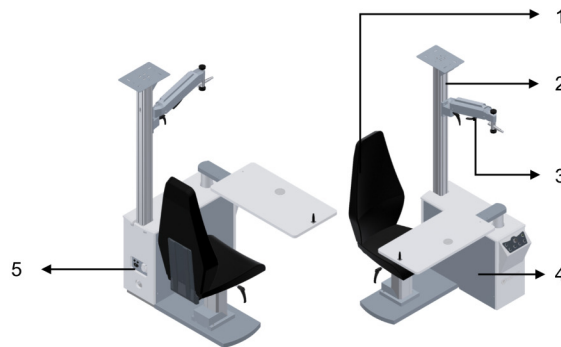

Με:

1. **Κάθισμα:** Σημείο στο οποίο κάθεται ο εξεταζόμενος όσο διαρκεί η εξέταση.
2. **Στήλη στήριξης:** Η στήλη στην οποία είναι τοποθετημένοι ο προβολέας κεφαλής, ο προβολέας οπτομετρίας, ο βραχίονας χειροκίνητου φορόπτερου και άλλα όργανα.
3. **Βραχίονας χειροκίνητου φορόπτερου:** Βραχίονας που φέρει το φορόπτερο.
4. **Κύριο σώμα:** Το κύριο σώμα της μονάδας διάθλασης.
5. **Έξοδος πρίζας:** Πρίζα για ένα επιπλέον όργανο 220-230 V AC και 50/60 Hz.

**c. OST 150**

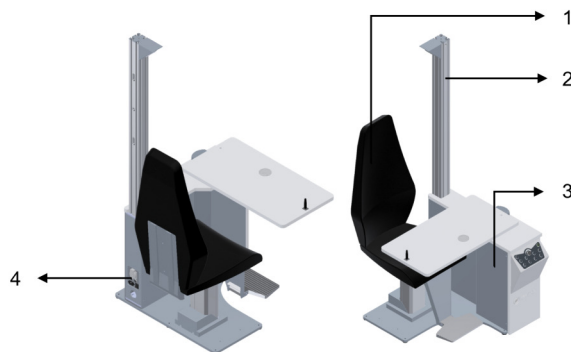

Με:

1. **Κάθισμα:** Σημείο στο οποίο κάθεται ο εξεταζόμενος όσο διαρκεί η εξέταση.
2. **Στήλη στήριξης:** Η στήλη στην οποία είναι τοποθετημένοι ο προβολέας κεφαλής, ο προβολέας οπτομετρίας, ο βραχίονας χειροκίνητου φορόπτερου και άλλα όργανα.
3. **Βραχίονας χειροκίνητου φορόπτερου:** Βραχίονας που φέρει το φορόπτερο.
4. **Κύριο σώμα:** Το κύριο σώμα της μονάδας διάθλασης.
5. **Πρίζα εξόδου:** Πρίζα για ένα επιπλέον όργανο 220-230 V AC και 50/60 Hz.

**d. OST 250 C**

Με:

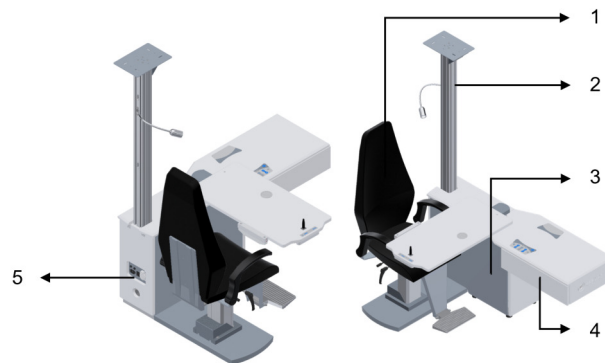
1. **Κάθισμα:** Σημείο στο οποίο κάθεται ο εξεταζόμενος όσο διαρκεί η εξέταση.
2. **Στήλη στήριξης:** Η στήλη στην οποία είναι τοποθετημένοι ο προβολέας κεφαλής, ο προβολέας οπτομετρίας, ο βραχίονας χειροκίνητου φορόπτερου και άλλα όργανα.
3. **Κύριο σώμα:** Το κύριο σώμα της μονάδας διάθλασης.
4. **Πρίζα εξόδου:** Πρίζα για ένα επιπλέον όργανο 220-230 V AC και 50/60 Hz.

**e. OST 250**

Με:

1. **Κάθισμα:** Σημείο στο οποίο κάθεται ο εξεταζόμενος όσο διαρκεί η εξέταση.
2. **Στήλη στήριξης:** Η στήλη στην οποία είναι τοποθετημένοι ο προβολέας κεφαλής, ο προβολέας οπτομετρίας, ο βραχίονας χειροκίνητου φορόπτερου και άλλα όργανα.
3. **Κύριο σώμα:** Το κύριο σώμα της μονάδας διάθλασης.
4. **Συρτάρι:** Συρτάρι για να τοποθετήσετε μέσα το δοκιμαστικό σετ φακών ή παρελκομένων.
5. **Πρίζα εξόδου:** Πρίζα για ένα επιπλέον όργανο 220-230 V AC και 50/60 Hz.

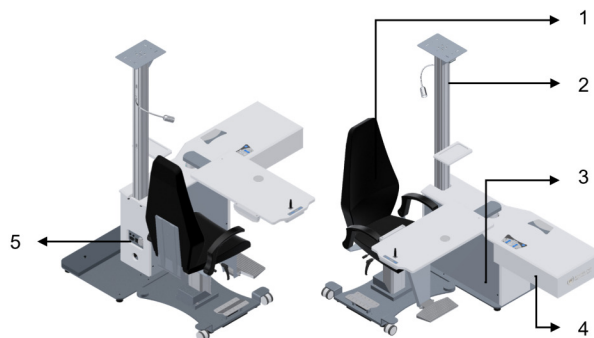
**f. OST 250 H**

Με:

1. **Κάθισμα:** Σημείο στο οποίο κάθεται ο εξεταζόμενος όσο διαρκεί η εξέταση.
2. **Στήλη στήριξης:** Η στήλη στην οποία είναι τοποθετημένοι ο προβολέας κεφαλής, ο προβολέας οπτομετρίας, ο βραχίονας χειροκίνητου φορόπτερου και άλλα όργανα.
3. **Κύριο σώμα:** Το κύριο σώμα της μονάδας διάθλασης.
4. **Συρτάρι:** Συρτάρι για την αποθήκευση του δοκιμαστικού σετ φακών ή παρελκομένων.
5. **Πρίζα εξόδου:** Πρίζα για ένα επιπλέον όργανο 220-230 V AC και 50/60 Hz.

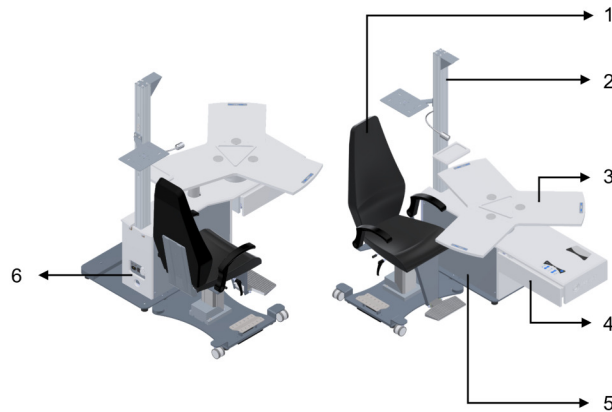
**g. OST 350**

- Με:
- Κάθισμα:** Σημείο στο οποίο κάθεται ο εξεταζόμενος όσο διαρκεί η εξέταση.
  - Στήλη στήριξης:** Η στήλη στην οποία είναι τοποθετημένοι ο προβολέας κεφαλής, ο προβολέας οπτομετρίας, ο βραχίονας χειροκίνητου φορόπτερου και άλλα όργανα.
  - Τραπέζι τριών θέσεων:** Τραπέζι τριών θέσεων που περιστρέφεται και το οποίο μπορεί να φέρει τρία όργανα οφθαλμολογίας.
  - Συρτάρι:** Συρτάρι για την αποθήκευση του δοκιμαστικού σετ φακών ή παρελκομένων.
  - Κύριο σώμα:** Το κύριο σώμα της μονάδας διάθλασης.
  - Πρίζα εξόδου:** Πρίζα για ένα επιπλέον όργανο 220-230 V AC και 50/60 Hz.

**h. Τυπικά χαρακτηριστικά**

Τυπικά χαρακτηριστικά	OST 100 C	OST 100	OST 150	OST 250 C	OST 250	OST 250 H	OST 350
Σταθερή πλάτη καθίσματος	✓	✓	✓	✓	Δ/Ι	Δ/Ι	Δ/Ι
Πλήρως ανακλινόμενη πλάτη καθίσματος	Δ/Ι	Δ/Ι	Δ/Ι	Δ/Ι	✓	✓	✓
Περιστροφή καθίσματος 360°	✓	✓	✓	Δ/Ι	✓	✓	✓
Κάθισμα με ηλεκτρικό μοτέρ και δυνατότητα αλλαγής ύψους	✓	✓	✓	✓	✓	✓	✓
Χωριστή πλάκα βάσης	✓	Δ/Ι	Δ/Ι	Δ/Ι	Δ/Ι	Δ/Ι	Δ/Ι
Κατάλληλο για αναπηρικό αμαξίδιο	Δ/Ι	Δ/Ι	Δ/Ι	Δ/Ι	Δ/Ι	✓	✓
Προβολέας LED 5 W	✓	✓	✓	✓	✓	✓	✓
Εύκαμπτη λυχνία κοντινής όρασης	Προαιρετικό	Προαιρετικό	Προαιρετικό	Προαιρετικό	✓	✓	✓
Υποπόδιο καθίσματος	✓	Προαιρετικό	✓	✓	✓	✓	✓
Υποβραχίονιο καθίσματος	Προαιρετικό	Προαιρετικό	✓	Προαιρετικό	✓	✓	✓
Χειροκίνητος βραχίονας	Προαιρετικό	✓	✓	Προαιρετικό	Προαιρετικό	Προαιρετικό	Προαιρετικό
Ηλεκτρικό τραπέζι	Δ/Ι	✓	✓	✓	✓	✓	Περιστροφή
Μίνι πληκτρολόγιο στο ηλεκτρικό τραπέζι	Δ/Ι	Δ/Ι	Δ/Ι	Δ/Ι	✓	✓	Δ/Ι
Μίνι πληκτρολόγιο στον περιστρεφόμενο πίνακα	Δ/Ι	Δ/Ι	Δ/Ι	Δ/Ι	Δ/Ι	Δ/Ι	✓

Ηλεκτρικός πίνακας με δυνατότητα αλλαγής ύψους	Δ/Ι	Δ/Ι	Δ/Ι	✓	✓	✓	✓
Πλάκα προβολέα οπτομετρίας στο προφίλ	Προαιρετικό	✓	✓	Προαιρετικό	✓	✓	Προαιρετικό
Πλάκα βραχίονα προβολέα	Προαιρετικό	Προαιρετικό	Προαιρετικό	Προαιρετικό	Προαιρετικό	Προαιρετικό	✓
Στήριγμα πρόσβασης στήλης	Προαιρετικό	Προαιρετικό	Προαιρετικό	Προαιρετικό	Προαιρετικό	✓	✓
Μηχανικό φρένο	Δ/Ι	✓	✓	Δ/Ι	✓	Δ/Ι	Δ/Ι
Ηλεκτρομαγνητικό φρένο	Δ/Ι	Δ/Ι	Δ/Ι	✓	Δ/Ι	✓	✓
Υποπόδιο για ηλεκτρομαγνητική	Δ/Ι	Δ/Ι	Δ/Ι	Προαιρετικό	Προαιρετικό	Προαιρετικό	✓
Κοινή σαγονιέρα	Προαιρετικό	Προαιρετικό	Προαιρετικό	Προαιρετικό	✓	✓	Προαιρετικό
Μονό συρτάρι	Δ/Ι	Δ/Ι	Δ/Ι	Δ/Ι	✓	✓	✓

## 2. Κατάλογος παρελκομένων

### a. Τυπικό

- Εγχειρίδιο χρήστη

### b. Προαιρετικό

Προαιρετικά παρελκόμενα	Κωδ. προϊόντων	OST 100 C	OST 100	OST 150	OST 250 C	OST 250	OST 250 H	OST 350
Χειροκίνητος βραχίονας	OST012	✓	✓	✓	✓	✓	✓	✓
Αποστάτης	OST046	✓	✓	✓	✓	✓	✓	✓
Στήριγμα πρόσβασης στήλης OST	OST047	✓	✓	✓	✓	✓	✓	✓
Βραχίονας υποστήριξης οθόνης	OST048	✓	✓	✓	✓	✓	✓	✓
Υποπόδιο καθίσματος	OST109	✓	✓	✓	✓	✓	✓	✓
Υποβραχίονιο καθίσματος	OST110	✓	✓	✓	✓	✓	✓	✓
Εύκαμπτη λυχνία κοντινής όρασης	OST127	✓	✓	✓	✓	Δ/Ι	Δ/Ι	Δ/Ι
Πλάκα βραχίονα προβολέα	OST202	✓	✓	✓	✓	✓	✓	✓
Εύκαμπτη λυχνία κοντινής όρασης	OST208	Δ/Ι	Δ/Ι	Δ/Ι	Δ/Ι	✓	✓	✓
Κοινή σαγονιέρα	OST210	Δ/Ι	✓	✓	✓	✓	✓	Δ/Ι
Διπλή στήλη	OST254	Δ/Ι	Δ/Ι	Δ/Ι	Δ/Ι	✓	✓	Δ/Ι
Υποπόδιο καρέκλας	OST371	Δ/Ι	Δ/Ι	Δ/Ι	Δ/Ι	✓	✓	✓
Διπλό συρτάρι με ράφι	OST376	✓	✓	✓	✓	✓	✓	✓
Μηχανοκίνητος βραχίονας	OST380	✓	Δ/Ι	Δ/Ι	Δ/Ι	✓	✓	✓
Μίνι μηχανοκίνητος βραχίονας	OST380C	Δ/Ι	Δ/Ι	Δ/Ι	✓	Δ/Ι	Δ/Ι	Δ/Ι
Τριπλό συρτάρι, κινητό	OST381	✓	✓	✓	✓	✓	✓	✓
Διπλό συρτάρι, κινητό	OST382	✓	✓	✓	✓	✓	✓	✓

### c. Αποσπώμενα εξαρτήματα

- Καλώδιο τροφοδοσίας (2,5 m)

## V. ΠΛΗΡΟΦΟΡΙΕΣ ΛΕΙΤΟΥΡΓΙΑΣ





- Η εγκατάσταση αυτού του οργάνου πρέπει να γίνεται από εξουσιοδοτημένο προσωπικό σέρβις. Για να εγκαταστήσετε το όργανο ή να αλλάξετε τη σύνδεσή του, επικοινωνήστε με τον αντιπρόσωπο της Essilor.
- Τηρήστε τις παρακάτω προφυλάξεις:
  - Μην εγκαταστήσετε το όργανο σε μια θέση:
    - Όπου συσσωρεύεται σκόνη ή βρωμιά,
    - Που εκτίθεται στο άμεσο ηλιακό φως,
    - Με άφθονο οξυγόνο,
    - Που εμφανίζει ακραίες θερμοκρασίες και επίπεδα υγρασίας,
    - Που είναι πιθανό να υποστεί ισχυρές ταλαντώσεις ή ξαφνικούς κραδασμούς.
- Μην χρησιμοποιείτε το όργανο με εύφλεκτα αναισθητικά ή σε συνδυασμό με εύφλεκτους παράγοντες.

## 1. Εγκατάσταση της συσκευής



Τα εγχειρίδια εγκατάστασης μπορούν να παρασχεθούν κατόπιν αιτήματος στην τοπική τεχνική ομάδα της Essilor.



Η Essilor αποποιείται κάθε ευθύνη σε περίπτωση εσφαλμένης εγκατάστασης του προϊόντος από οποιονδήποτε άλλο εκτός από εξουσιοδοτημένο προσωπικό υπηρεσιών εκπαιδευμένο από την ίδια την εταιρεία.

## 2. Θέση της συσκευής σε θέση [On/Off]

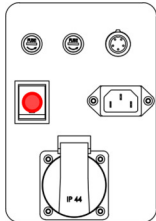
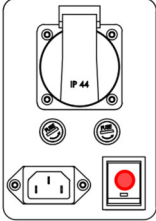
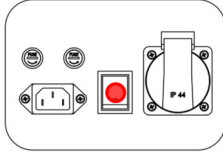
OST 100 C	OST 250 C	OST 100 / OST 150 / OST250 / OST250 H / OST 350
		



Βεβαιωθείτε ότι έχετε συνδέσει τη συσκευή στην πρίζα.

Η λειτουργία [On/Off] εκτελείται με το πάτημα του κουμπιού λειτουργίας που υποδεικνύεται με κόκκινο χρώμα στις παραπάνω εικόνες.

## 3. Σύνδεση με άλλα όργανα

Το OST μπορεί να συνδεθεί με τα εξής παρελκόμενα:

- Χειροκίνητος βραχίονας
- Αποστάτης
- Στήριγμα πρόσβασης στήλης
- Βραχίονας υποστήριξης οθόνης
- Υποπόδιο καθίσματος
- Υποβραχίονιο καθίσματος
- Εύκαμπτη λυχνία κοντινής όρασης
- Πλάκα βραχίονα προβολέα
- Κοινή σαγονιέρα
- Διπλή στήλη
- Υποπόδιο καρέκλας
- Διπλό συρτάρι με ράφι
- Μηχανοκίνητος βραχίονας
- Μίνι μηχανοκίνητος βραχίονας

- Τριπλό συρτάρι, κινητό
- Διπλό συρτάρι, κινητό

Για τα άλλα όργανα, η τεχνική εγκατάσταση και η ρύθμιση πρέπει να γίνονται από εξουσιοδοτημένο προσωπικό.  
Για λεπτομέρειες, παρακαλούμε απευθυνθείτε στον τοπικό σας αντιπρόσωπο.

## VI. ΧΡΗΣΗ ΤΗΣ ΣΥΣΚΕΥΗΣ











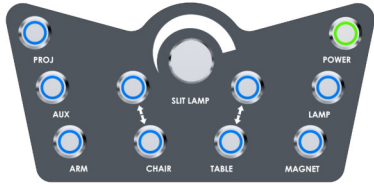

**1. OST 100C**

Πληκτρολόγιο	Έλεγχος	Περιγραφή
		Έλεγχος ενεργοποίησης-απενεργοποίησης
		Έλεγχος ανύψωσης/κατεβάσματος καρέκλας
		(Προαιρετικός) έλεγχος μηχανοκίνητου βραχίονα
		Έλεγχος λαμπτήρα κοντινής όρασης









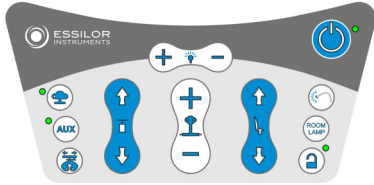

**2. OST 100, OST 150**



Πληκτρολόγιο	Έλεγχος	Περιγραφή
		Έλεγχος ενεργοποίησης-απενεργοποίησης
		Έλεγχος φωτισμού λαμπτήρων
		Έλεγχος ισχύος του προβολέα
		Έλεγχος βοηθητικής ισχύος
		Έλεγχος ανύψωσης/κατεβάσματος καρέκλας
		Έλεγχος φωτός σχισμοειδούς λυχνίας

### 3. OST 250 C

Πληκτρολόγιο	Έλεγχος	Περιγραφή
		Έλεγχος ενεργοποίησης-απενεργοποίησης
		Έλεγχος φωτισμού λαμπτήρων
		Έλεγχος ισχύος του προβολέα
		Έλεγχος βοηθητικής ισχύος
		Έλεγχος ανύψωσης/κατεβάσματος καρέκλας
		Έλεγχος φωτός σχισμοειδούς λυχνίας
		Έλεγχος ηλεκτρομαγνήτη
		Έλεγχος ανύψωσης/κατεβάσματος πίνακα
		(Προαιρετικό) Έλεγχος μηχανοκίνητου βραχίονα

### 4. OST 250, OST 250 H, OST 350

Πληκτρολόγιο	Έλεγχος	Περιγραφή
		Έλεγχος ενεργοποίησης-απενεργοποίησης
		Έλεγχος λαμπτήρα κεφαλής ρυθμιζόμενης έντασης
		Έλεγχος ισχύος του προβολέα
		Έλεγχος βοηθητικής ισχύος
		(Προαιρετικό) Έλεγχος μηχανοκίνητου βραχίονα
		Έλεγχος λαμπτήρα κοντινής όρασης
		
		Έλεγχος ηλεκτρομαγνήτη
		Έλεγχος ανύψωσης/κατεβάσματος καρέκλας

		Έλεγχος ανύψωσης/κατεβάσματος πίνακα
		Έλεγχος φωτός σχισμοειδούς λυχνίας

## VII. ΣΥΝΤΗΡΗΣΗ

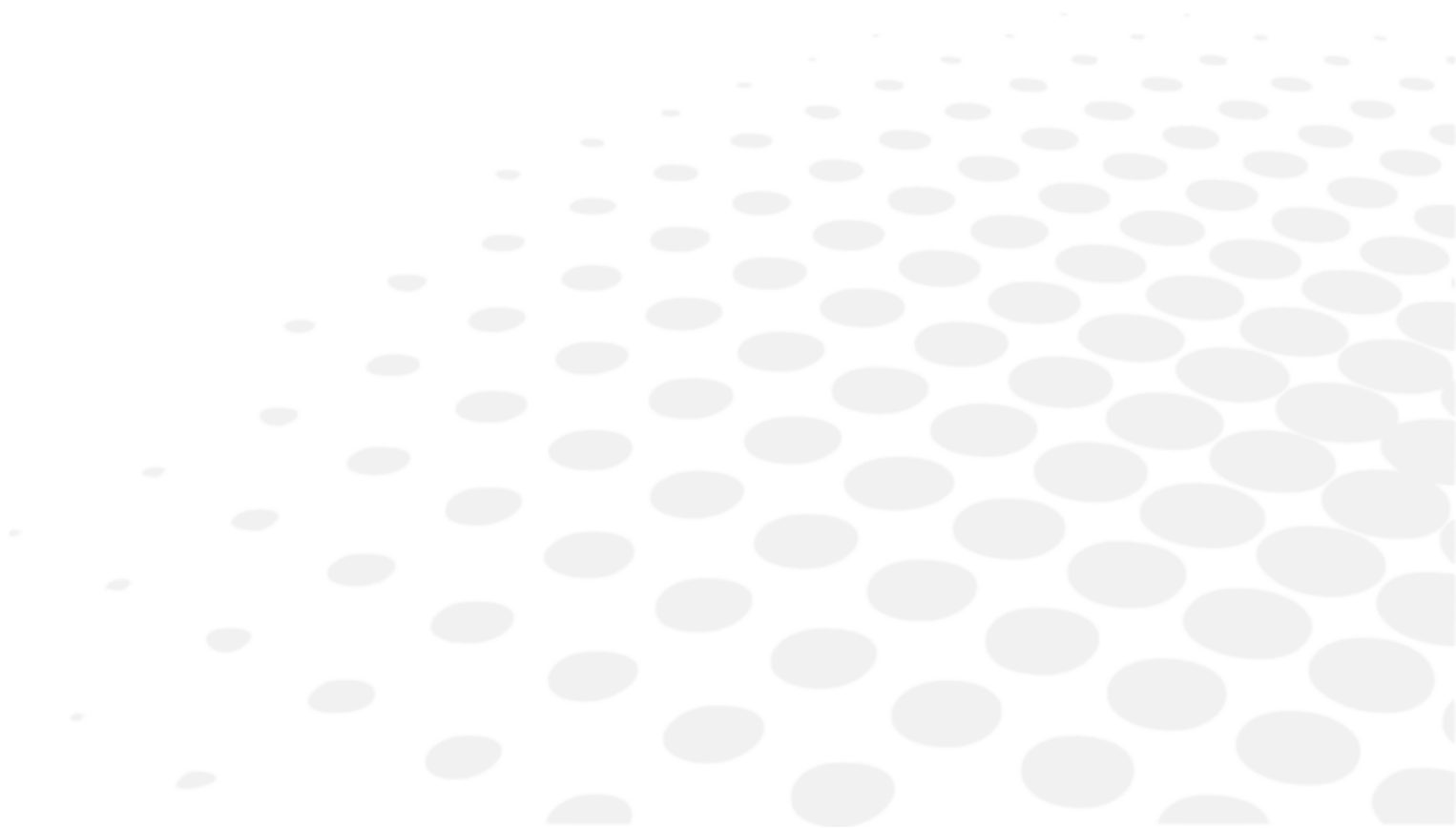



- Προκειμένου να διασφαλιστεί η ασφάλεια και η απόδοση του οργάνου, όλες οι εργασίες συντήρησης, εκτός εάν ορίζεται διαφορετικά στο παρόν εγχειρίδιο, πρέπει να εκτελούνται από ειδικευμένους τεχνικούς συντήρησης.
- Εάν διαπιστώσετε ότι η συσκευή αυτή είναι βρώμικη, μπορείτε να την καθαρίζετε όσο συχνά θέλετε (βλ. στη συνέχεια τις ειδικές μεθόδους καθαρισμού).

## 1. Κατάσταση αποθήκευσης και χειρισμού



Τηρείτε τις συνθήκες λειτουργίας, αποθήκευσης και μεταφοράς που αναφέρονται παρακάτω. Αποφύγετε τις συνθήκες συμπύκνωσης.

	<b>Θερμοκρασία</b>	<b>Υγρασία</b>	<b>Ατμοσφαιρική πίεση</b>
<b>Χρήση</b>	[+20°C; +30°C]	[30 %; 70%]	[0.49 atm; 1 atm]
<b>Φύλαξη</b>	[0°C; +40°C]	[30 %; 70%]	[0.49 atm; 1 atm]
<b>Μεταφορά</b>	[-10°C; +50°C]	[30 %; 70%]	[0.49 atm; 1 atm]

## 2. Οδηγίες καθαρισμού



Ποτέ μη χρησιμοποιείτε οινόπνευμα-ξυλόλη και παρόμοιο υγρό καθαριστικό για τον καθαρισμό της καρέκλας της μονάδας διάθλασης και του ξύλινου τμήματος. Αυτά τα υλικά καθαρισμού μπορεί να προκαλέσουν ζημιά στις πλαστικές και ξύλινες επιφάνειες.



Για να αποφύγετε οποιοδήποτε περιστατικό, αποσυνδέστε το όργανο από την πρίζα πριν από τον καθαρισμό.

- Πριν από τον καθαρισμό, βεβαιωθείτε ότι έχετε απενεργοποιήσει τη συσκευή πατώντας το κουμπί τροφοδοσίας και ότι έχετε αποσυνδέσει το καλώδιο τροφοδοσίας.
- Μπορείτε να καθαρίσετε τα ξύλινα και μεταλλικά μέρη της μονάδας διάθλασης με ένα καθαρό υγρό πανί.

## VIII. ΣΦΑΛΜΑΤΑ ΚΑΙ ΑΝΤΙΜΕΤΩΠΙΣΗ ΠΡΟΒΛΗΜΑΤΩΝ



Εάν εντοπιστεί κάποιο πρόβλημα, ανατρέξτε στον παρακάτω πίνακα για να λάβετε τα κατάλληλα μέτρα.

Συμπτώματα	Αιτίες και μετρήσεις
<p>Η μονάδα διάθλασης δεν λειτουργεί. Δεν ανάβει η λυχνία LED του πίνακα λειτουργίας.</p>	<p>Δεν υπάρχει ρεύμα στη μονάδα</p> <ul style="list-style-type: none"> <li>• Η πρίζα όπου είναι συνδεδεμένο το όργανο παρουσιάζει βλάβη. Καλέστε έναν εξουσιοδοτημένο ηλεκτρολόγο για να ελέγξετε την πρίζα.</li> <li>• Το καλώδιο του ρεύματος έχει υποστεί ζημιά (φέρει σημάδια σύνθλιψης ή έχει σκιστεί). Ο εξουσιοδοτημένος αντιπρόσωπός σας μπορεί να σας προμηθεύσει με ένα εφεδρικό καλώδιο τροφοδοσίας.</li> <li>• Ελέγξτε τη γυάλινη ασφάλεια στο πίσω μέρος του οργάνου. Αντικαταστήστε με ασφάλειες ίδιας ονομαστικής ισχύος. Ο εξουσιοδοτημένος αντιπρόσωπός σας μπορεί να σας προμηθεύσει με εφεδρικές ασφάλειες.</li> </ul> <p>Το ηλεκτρολόγιο δεν λειτουργεί</p> <ul style="list-style-type: none"> <li>• Επικοινωνήστε με το εξουσιοδοτημένο σέρβις.</li> </ul>
<p>Η λάμπα κεφαλής δεν λειτουργεί</p>	<p>Ο λαμπτήρας της λάμπας κεφαλής έχει καεί.</p> <ul style="list-style-type: none"> <li>• Απενεργοποιήστε τη συσκευή, αποσυνδέστε το καλώδιο και αλλάξτε τον λαμπτήρα. Ο εξουσιοδοτημένος αντιπρόσωπός σας μπορεί να σας προμηθεύσει με εφεδρικούς λαμπτήρες.</li> </ul>

Εάν το πρόβλημα δεν έχει επιλυθεί μετά τη λήψη των μέτρων που αναφέρονται παραπάνω, επικοινωνήστε αμέσως με τον τοπικό διανομέα σας.

Ο αντιπρόσωπός σας έχει εκπαιδευτεί από την Essilor.



Παρακαλούμε ανατρέξτε στην ετικέτα χαρακτηριστικών και δώστε μας τις ακόλουθες πληροφορίες:

- Ονομασία οργάνου: OST XXX
- Σειριακός αριθμός: 7 ψηφία-χαρακτήρες που αναγράφονται στην ετικέτα χαρακτηριστικών
- Λεπτομερή ελαττώματα

## ΙΧ. ΤΕΧΝΙΚΗ ΠΕΡΙΓΡΑΦΗ

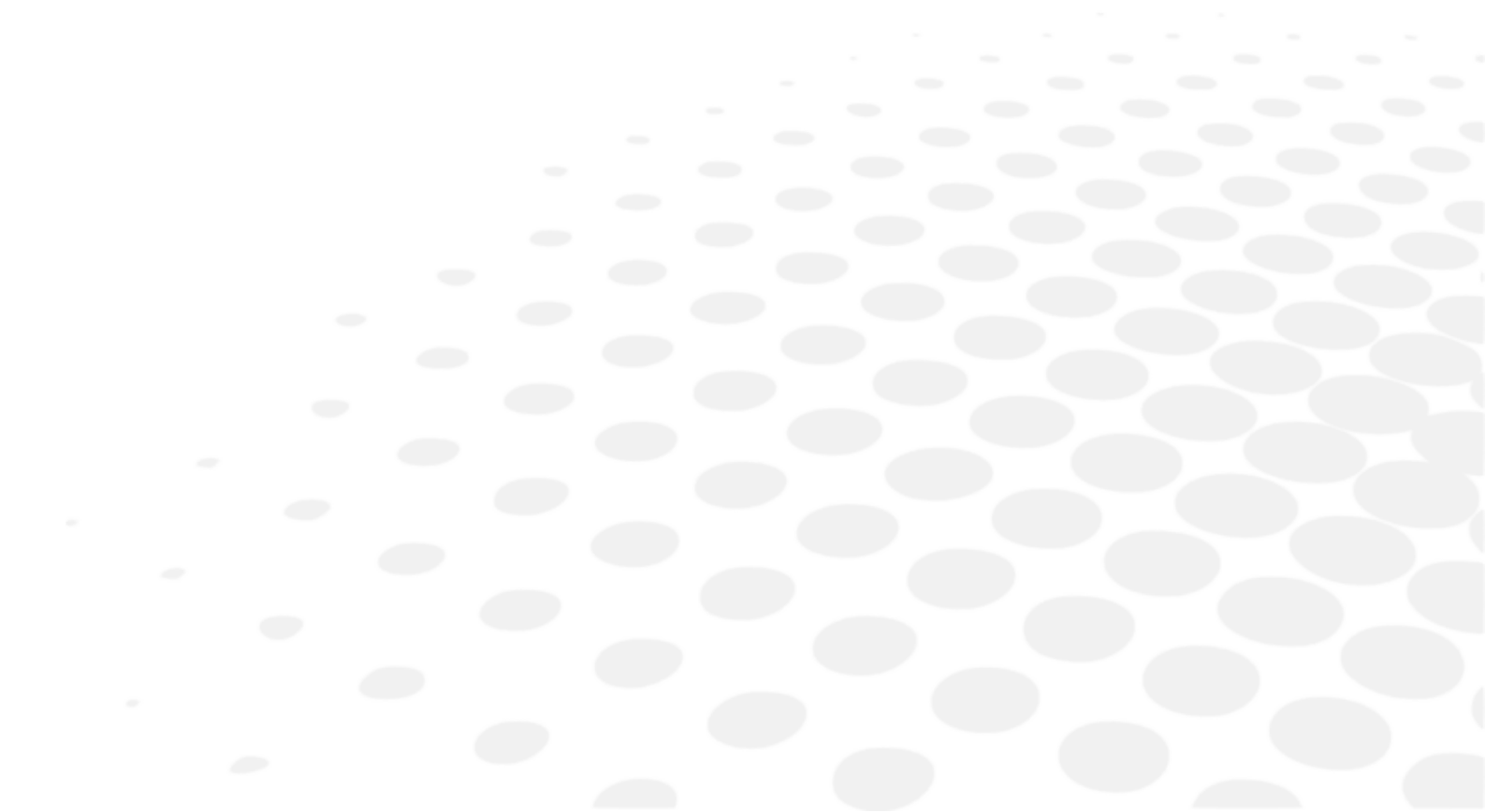

Το OST είναι ιατροτεχνολογικό προϊόν κατηγορίας I (κανονισμός (ΕΕ) 2017/745).

Βασικό UDI της συσκευής: 3615020000001OST000000DX.

## 1. Τεχνικά δεδομένα

### a. Διάρκεια ζωής του προϊόντος

Η αναμενόμενη διάρκεια ζωής της συσκευής και των εξαρτημάτων της είναι 10 έτη.

### b. Διαστάσεις και βάρος του προϊόντος

#### Διαστάσεις

Διαστάσεις	OST 100 C	OST 100	OST 150	OST 250 C	OST 250	OST 250 H	OST 350
Ύψος	195 cm	185 cm	185 cm	185 cm	185 cm	185 cm	180 cm
Πλάτος	Σώμα: 50 cm Καρέκλα: 50 cm	160 cm	160 cm	140 cm	175 cm	180 cm	175 cm
Βάθος	Σώμα: 67,5 cm Καρέκλα: 89 cm	130 cm	130 cm	118,5 εκ.	142 cm	160 cm	185 cm

#### Βάρος

Βάρος	OST 100 C	OST 100	OST 150	OST 250 C	OST 250	OST 250 H	OST 350
Συνολικό βάρος	160 kg	190 kg	200 kg	245 kg	235 kg	375 kg	360 kg

### c. Προδιαγραφές LED

#### Για OST 100 C, OST 100, OST 150, OST 250 C

- W: 4,5 W
- lm: 350 lm
- T[Kelvin]: 2700 K = θερμό λευκό
- V . Hz: 220-240 V~ . 50/60 Hz
- Τύπος: GU10

#### Για OST 250, OST 250 H, OST 350

- W: 4,5 W ντιμαριζόμενο
- lm: 350 lm
- T[Kelvin]: 2700 K = θερμό λευκό
- V . Hz: 220-240 V~ . 50/60 Hz
- Τύπος: GU10

### d. Επίπεδα ακουστικής ισχύος

#### Για OST 100 C, OST 100, OST 150, OST 250 C

- Περιβάλλοντος: 45 dB
- Μέγιστη ηχοέκθεση: 53 dB

#### Για OST 250, OST 250 H, OST 350

- Περιβάλλοντος: 48,2 dB
- Μέγιστη ηχοέκθεση: 58,2 dB

## ε. Ηλεκτρικά δεδομένα προϊόντος

### Για το OST 100C

- Ισχύς: 220-230 V AC, 50/60 Hz
- Ασφάλεια: 8 Αμπέρ
- Ηλεκτρική ταξινόμηση: Συσκευή κλάσης 1, τύπου B

### Για OST 100, OST 150, OST 250 C, OST 250, OST 250 H

- Ισχύς: 220-230 V AC, 50/60 Hz
- Ασφάλεια: 8 Αμπέρ
- Έξοδος ηλεκτρικού ρεύματος για το τραπέζι: 0-6-12 V AC ντιμαριζόμενος και 220-230 VAC, 50/60 Hz
- Ηλεκτρική ταξινόμηση: Συσκευή κλάσης 1, τύπου B

### Για το OST 350:

- Ισχύς: 220-230 V AC, 50/60 Hz
- Ασφάλεια: 10 Αμπέρ
- Έξοδος ηλεκτρικού ρεύματος για το τραπέζι: 0-6-12 V AC ντιμαριζόμενος και 220-230 VAC, 50/60 Hz
- Ηλεκτρική ταξινόμηση: Συσκευή κλάσης 1, τύπου B

## φ. Κατανάλωση ενέργειας

Μοντέλο	Βολτ	Αμπέρ	Βολτ Αμπέρ	Βατ	Κιλοβάτ
OST 100 C	220 V	0,90 A	140 VA	200 W	1,58 KWH
OST 100/OST 150	220 V	0,90 A	140 VA	200 W	1,58 KWH
OST 250 C	220 V	1,00 A	200 VA	220 W	1,55 KWH
OST 250	220 V	0,6 A	120 VA	135 W	1,45 KWH
OST 250 H	220 V	0,7 A	130 VA	160 W	1,50 KWH
OST 350	220 V	1,05 A	210 VA	225 W	1,60 KWH

## g. Ταξινόμηση IP

IP20

## h. Τεχνικά δεδομένα

	OST 100 C	OST 100	OST 150	OST 250 C	OST 250	OST 250 H	OST 350
Ωφέλιμο φορτίο ηλεκτρικού τραπεζιού	Δ/Ι	20+20 kg	20+20 kg	20+20 kg	20+20 kg	20+20 kg	20+20+20 kg
Ωφέλιμο φορτίο καρέκλας	150 kg	150 kg	150 kg	150 kg	150 kg	150 kg	150 kg
Χειροκίνητη καρέκλα	περιστροφή 360°	περιστροφή 360°	περιστροφή 360°	Σταθερό	περιστροφή 360°	περιστροφή 360°	περιστροφή 360°
Διαδρομή καρέκλας	18 cm	18 cm	18 cm	18 cm	18 cm	18 cm	18 cm
Μοτέρ καρέκλας	24 V DC	24 V DC	24 V DC	24 V DC	24 V DC	24 V DC	24 V DC
Διαδρομή τραπεζιού	Δ/Ι	Δ/Ι	Δ/Ι	18 cm	18 cm	18 cm	18 cm
Μοτέρ τραπεζιού	Δ/Ι	Δ/Ι	Δ/Ι	24 V DC	24 V DC	24 V DC	24 V DC

## 2. Ηλεκτρομαγνητική συμβατότητα (EMC)

Σε αυτό το κεφάλαιο θα βρείτε πληροφορίες που είναι απαραίτητες για να διασφαλίσετε ότι η συσκευή σας εγκαθίσταται και τίθεται σε λειτουργία υπό τις καλύτερες συνθήκες όσον αφορά την ηλεκτρομαγνητική συμβατότητα.



- Όλες οι πληροφορίες που παρατίθενται κατωτέρω βασίζονται στις κανονιστικές απαιτήσεις στις οποίες υπόκεινται οι κατασκευαστές ηλεκτροϊατρικών συσκευών, όπως ορίζονται στο πρότυπο IEC60601-1-2 Ed4.
- Η συσκευή συμμορφώνεται με τα ισχύοντα πρότυπα ηλεκτρομαγνητικής συμβατότητας, ωστόσο ο χρήστης πρέπει να διασφαλίσει ότι τυχόν ηλεκτρομαγνητικές παρεμβολές δεν δημιουργούν πρόσθετο κίνδυνο όπως οι πομποί ραδιοσυχνοτήτων ή άλλες ηλεκτρονικές συσκευές.
- Τα διάφορα καλώδια της συσκευής πρέπει να διαχωρίζονται μεταξύ τους.
- Ορισμένοι τύποι κινητών τηλεπικοινωνιακών συσκευών όπως τα κινητά τηλέφωνα ενδέχεται να προκαλέσουν παρεμβολές στη συσκευή. Συνεπώς, πρέπει να τηρούνται οι συνιστώμενες αποστάσεις διαχωρισμού.
- Η συσκευή δεν πρέπει να χρησιμοποιείται κοντά σε άλλη συσκευή ή να τοποθετείται πάνω σε άλλη συσκευή. Εάν αυτό δεν μπορεί να αποφευχθεί, είναι απαραίτητο να ελέγξετε την ορθή λειτουργία της υπό τις συνθήκες χρήσης πριν την χρησιμοποιήσετε. Η χρήση εξαρτημάτων διαφορετικών από αυτά που καθορίζονται ή πωλούνται από τον κατασκευαστή ως ανταλλακτικά μπορεί να οδηγήσει σε αύξηση των εκπομπών ή σε μείωση της ανοχής της συσκευής.
- Σε περίπτωση που η συσκευή σταματήσει να λειτουργεί, κάντε επαναφορά και ξεκινήστε τη δοκιμή από την αρχή. Μην χρησιμοποιείτε τα προηγούμενα δεδομένα για να δημιουργήσετε συνταγή.

### Οδηγία και δήλωση του κατασκευαστή - ηλεκτρομαγνητικές εκπομπές

Η συσκευή έχει σχεδιαστεί για χρήση σε ηλεκτρομαγνητικά περιβάλλοντα με τα ακόλουθα χαρακτηριστικά. Ο χρήστης ή ο πελάτης αυτής της συσκευής θα πρέπει να διασφαλίζει τη χρήση της σε τέτοια περιβάλλοντα.

Δοκιμή εκπομπών	Συμμόρφωση	Ηλεκτρομαγνητικό περιβάλλον – οδηγίες
Εκπομπές ραδιοσυχνοτήτων CISPR 11	Ομάδα 1	Η συσκευή αυτή χρησιμοποιεί ενέργεια ραδιοσυχνοτήτων μόνο για την εσωτερική του λειτουργία. Επομένως, οι εκπομπές ραδιοσυχνοτήτων είναι πολύ χαμηλές και δεν είναι πιθανό να δημιουργήσουν παρεμβολές σε παρακείμενες ηλεκτρονικές συσκευές.
Εκπομπές ραδιοσυχνοτήτων CISPR 11	Κατηγορία B	
Εκπομπές αρμονικών συχνοτήτων IEC 61000-3-2	Κλάση A	Η συσκευή αυτή μπορεί να χρησιμοποιηθεί σε οποιοδήποτε κτίριο, συμπεριλαμβανομένων των οικιστικών κτιρίων και κτιρίων με άμεση σύνδεση στο δημόσιο δίκτυο τροφοδοσίας χαμηλής τάσης για οικιστικά κτίρια.
Διακυμάνσεις τάσης/ εκπομπές τρεμοσβήματος IEC 61000-3-3	Συμβατή	

### Οδηγίες και δήλωση του κατασκευαστή – ηλεκτρομαγνητική ατρωσία

Η συσκευή έχει σχεδιαστεί για χρήση σε ηλεκτρομαγνητικά περιβάλλοντα με τα ακόλουθα χαρακτηριστικά. Ο χρήστης ή ο πελάτης αυτής της συσκευής θα πρέπει να διασφαλίζει ότι χρησιμοποιείται σε τέτοια περιβάλλοντα.

Δοκιμή ατρωσίας	Επίπεδο δοκιμής IEC 60601	Επίπεδο συμμόρφωσης	Ηλεκτρομαγνητικό περιβάλλον – οδηγίες
Ηλεκτροστατική εκφόρτιση (ESD) IEC 61000-4-2	+ 8 kV σε επαφή + 15 kV στον αέρα	+ 8 kV σε επαφή + 15 kV στον αέρα	Τα δάπεδα πρέπει να είναι κατασκευασμένα από ξύλο, σκυρόδεμα ή κεραμικά πλακίδια. Εάν τα δάπεδα καλύπτονται με συνθετικά υλικά, τότε η σχετική υγρασία είναι τουλάχιστον 30%. Θα έπρεπε να είναι 30.
Ταχεία μεταβατικά φαινόμενα/ριπές (IEC 61000-4-4)	± 2 kV 100 kHz	± 2 kV 100 kHz	Η ποιότητα της ηλεκτρικής ενέργειας του δικτύου πρέπει να βρίσκεται σε επίπεδα ενός τυπικού νοσοκομειακού περιβάλλοντος.
Ατρωσία παλμών IEC 61000-4-5	0,5-1 kV φάση(-εις) προς φάση(-εις) 0,5-1-2 kV φάση(-εις) προς τη γη	+0,5-1 kV φάση(εις) προς φάση(εις) 0,5-1-2 kV φάση(-εις) προς τη γη	Η ποιότητα της ηλεκτρικής ενέργειας του δικτύου πρέπει να βρίσκεται σε επίπεδα ενός τυπικού νοσοκομειακού περιβάλλοντος.
Βυθίσεις τάσης, βραχυχρόνιες διακοπές και διακυμάνσεις τάσης στις γραμμές εισόδου τροφοδοσίας (IEC 61000-4-11)	%0 U <sub>T</sub> , 0.5 ανά 0°, 45°, 90°, 135°, 180°, 225°, 270° και 335°, %70 U <sub>T</sub> , 25 ανά %0 U <sub>T</sub> , 1 ανά %0 U <sub>T</sub> , 250 ανά	%0 U <sub>T</sub> , 0.5 ανά 0°, 45°, 90°, 135°, 180°, 225°, 270° και 335°, %70 U <sub>T</sub> , 25 ανά %0 U <sub>T</sub> , 1 ανά %0 U <sub>T</sub> , 250 ανά	Η ποιότητα της ηλεκτρικής ενέργειας του δικτύου πρέπει να βρίσκεται σε επίπεδα ενός τυπικού νοσοκομειακού περιβάλλοντος.
Συχνότητα παροχής (μαγνητικό πεδίο) (50/60 Hz) (IEC 61000-4-8)	30 A/m, 50 Hz	30 A/m, 50 Hz	Τα μαγνητικά πεδία συχνοτήτων πρέπει να βρίσκονται σε επίπεδα ενός τυπικού νοσοκομειακού περιβάλλοντος.

ΣΗΜΕΙΩΣΗ: U<sub>T</sub> είναι η τάση του δικτύου τροφοδοσίας εναλλασσόμενου ρεύματος πριν από την εφαρμογή του επιπέδου δοκιμής.

### Συνιστώμενες αποστάσεις διαχωρισμού μεταξύ φορητού και κινητού εξοπλισμού επικοινωνίας ραδιοσυχνοτήτων και του προϊόντος

Η συσκευή έχει σχεδιαστεί για χρήση σε ηλεκτρομαγνητικά περιβάλλοντα με τα ακόλουθα χαρακτηριστικά. Ο χρήστης ή ο πελάτης αυτής της συσκευής θα πρέπει να διασφαλίζει τη χρήση της σε τέτοιο ηλεκτρομαγνητικό περιβάλλον.

Δοκιμή ατρωσίας	Επίπεδο δοκιμής IEC 60601	Επίπεδο συμμόρφωσης	Ηλεκτρομαγνητικό περιβάλλον – οδηγίες
Ραδιοσυχνότητες αγωγιμότητας RF IEC 61000-4-6	150 kHz-80 MHz, 3 V rms, 80% AM (1 kHz) (6 Vrms σε ζώνες ISM)	3 V αποδοτικότητα	Η απόσταση μεταξύ του φορητού και κινητού εξοπλισμού επικοινωνίας με ραδιοσυχνότητες που χρησιμοποιείται και οποιουδήποτε τμήματος του Model 005, συμπεριλαμβανομένων των καλωδίων, δεν πρέπει ποτέ να είναι μικρότερη από τη συνιστώμενη απόσταση διαχωρισμού, η οποία υπολογίζεται βάσει της εξίσωσης που ισχύει για τη συχνότητα του πομπού. Συνιστώμενη απόσταση διαχωρισμού $d = 1,16 \sqrt{P}$ $d = 1,2 \sqrt{P}$ από 0,15 MHz έως 80 MHz $d = 2,3 \sqrt{P}$ από 80 MHz έως 2,7 GHz όπου P είναι η μέγιστη ισχύς εξόδου του πομπού σε watt (W) σύμφωνα με τα δεδομένα του κατασκευαστή του πομπού και d είναι η συνιστώμενη απόσταση διαχωρισμού σε μέτρα (m). Οι εντάσεις των πεδίων από σταθερούς πομπούς ραδιοσυχνοτήτων, όπως προσδιορίζονται από μια επιτόπια ηλεκτρομαγνητική μελέτη, θα πρέπει να είναι
Εκπεμπόμενες ραδιοσυχνότητες IEC 61000-4-3	από 80 MHz - 2.700 MHz, 3 V/m, 80% AM (1 kHz)	3 V/m	

		<p>χαμηλότερες από το επίπεδο συμβατότητας σε κάθε εύρος τιμών συχνοτήτων.          Ενδέχεται να προκύψει παρεμβολή κοντά σε συσκευές που επισημαίνονται με αυτό το σύμβολο.</p> 
--	--	---

ΣΗΜΕΙΩΣΗ 1: Στα 80 MHz και στα 800 MHz ισχύει το εύρος των υψηλότερων συχνοτήτων.

ΣΗΜΕΙΩΣΗ 2: Αυτές οι κατευθυντήριες οδηγίες ενδέχεται να μην ισχύουν σε όλες τις περιπτώσεις. Η διάχυση των ηλεκτρομαγνητικών κυμάτων επηρεάζεται από την απορρόφηση και την ανάκλαση από κατασκευές, αντικείμενα και ανθρώπους.

<sup>α</sup> Οι ζώνες ISM (βιομηχανικές, επιστημονικές και ιατρικές) μεταξύ 150 KHz και 80 MHz είναι 6,765 έως 6,795 MHz, από 13,553 MHz έως 13,567 MHz, από 26,957 MHz έως 27,283 MHz και από 40,66 MHz έως 40,70 MHz.

<sup>β</sup> Τα επίπεδα συμμόρφωσης στις ζώνες ISM μεταξύ 150 KHz και 80 MHz και μεταξύ 80 MHz έως 2,5 Ghz υπάρχουν για να μειώνεται η πιθανότητα παρεμβολών σε περίπτωση ακούσιας τοποθέτησης κινητού/φορητού εξοπλισμού επικοινωνίας κοντά στην περιοχή όπου βρίσκεται ο εξεταζόμενος. Για τον λόγο αυτό, χρησιμοποιείται ένας πρόσθετος συντελεστής 10/3 στον υπολογισμό της συνιστώμενης απόστασης διαχωρισμού από πομπούς με συχνότητες σε αυτά τα εύρη.

<sup>γ</sup> Οι δυνάμεις πεδίου από σταθερούς πομπούς, όπως σταθμοί βάσης (κινητών/ασύρματων) ραδιοτηλεφώνων και ασύρματων τηλεφώνων, ερασιτεχνικοί ραδιοφωνικοί σταθμοί, πομποί στα AM και FM και τηλεοράσεις, δεν μπορούν να προβλεφθούν με ακρίβεια θεωρητικά. Για να αξιολογηθεί το ηλεκτρομαγνητικό περιβάλλον με σταθερούς πομπούς ραδιοσυχνοτήτων, θα πρέπει να λαμβάνετε υπόψη την πιθανότητα διεξαγωγής επιτόπιας ηλεκτρομαγνητικής ανάλυσης. Εάν η ένταση πεδίου βάσει της επιτόπιας μέτρησης στο σημείο όπου χρησιμοποιείται το Model 005 υπερβαίνει το συγκεκριμένο επίπεδο συμμόρφωσης ραδιοσυχνοτήτων σύμφωνα με τα παραπάνω, θα πρέπει να επιτηρείτε τον Εξοπλισμό ET (ή το Σύστημα ET) για να ελέγχετε ότι λειτουργεί κανονικά. Εάν παρατηρηθούν δυσλειτουργίες, μπορεί να απαιτείται η ανάληψη διορθωτικών ενεργειών, για παράδειγμα επαναπροσανατολισμός ή μετακίνηση του Model 005.

<sup>δ</sup> Εκτός του εύρους συχνοτήτων μεταξύ 150 kHz και 80 MHz, οι εντάσεις πεδίου πρέπει να είναι χαμηλότερες από 1 V/m.

### 3. Απόρριψη

	<p>Οδηγίες για την απόρριψη της συσκευής σύμφωνα με τις οδηγίες 2012/19/ΕΕ και 2011/65/ΕΕ σχετικά με τον περιορισμό των επικίνδυνων ουσιών σε ηλεκτρικό και ηλεκτρολογικό εξοπλισμό και την απόρριψη των ηλεκτρολογικών και ηλεκτρονικών αποβλήτων.</p> <p>Στο τέλος της ωφέλιμης ζωής της, η συσκευή δεν πρέπει να απορρίπτεται μαζί με τα οικιακά απορρίμματα. Πρέπει να αποστέλλεται σε κέντρο διαχείρισης αποβλήτων του δήμου ή στο κατάστημα πώλησης, εφόσον προσφέρουν αυτή την υπηρεσία.</p> <p>Η χωριστή απόρριψη μιας ηλεκτρικής συσκευής αποτρέπει οποιαδήποτε επιβάρυνση του περιβάλλοντος ή της υγείας που θα μπορούσε να προκληθεί από μια μη συμμορφούμενη απόρριψη και επίσης επιτρέπει την ανακύκλωση των εξαρτημάτων από τα οποία αποτελείται με σκοπό την εξοικονόμηση ενέργειας και πόρων.</p> <p>Το σύμβολο του διαγραμμένου τροχήλατου κάδου απορριμμάτων αναπαρίσταται στην ετικέτα της συσκευής. Υποδεικνύει την υποχρέωση χωριστής συλλογής και απόρριψης του ηλεκτρικού και ηλεκτρονικού εξοπλισμού στο τέλος του κύκλου ζωής/εκτός χρήσης.</p>
---	--





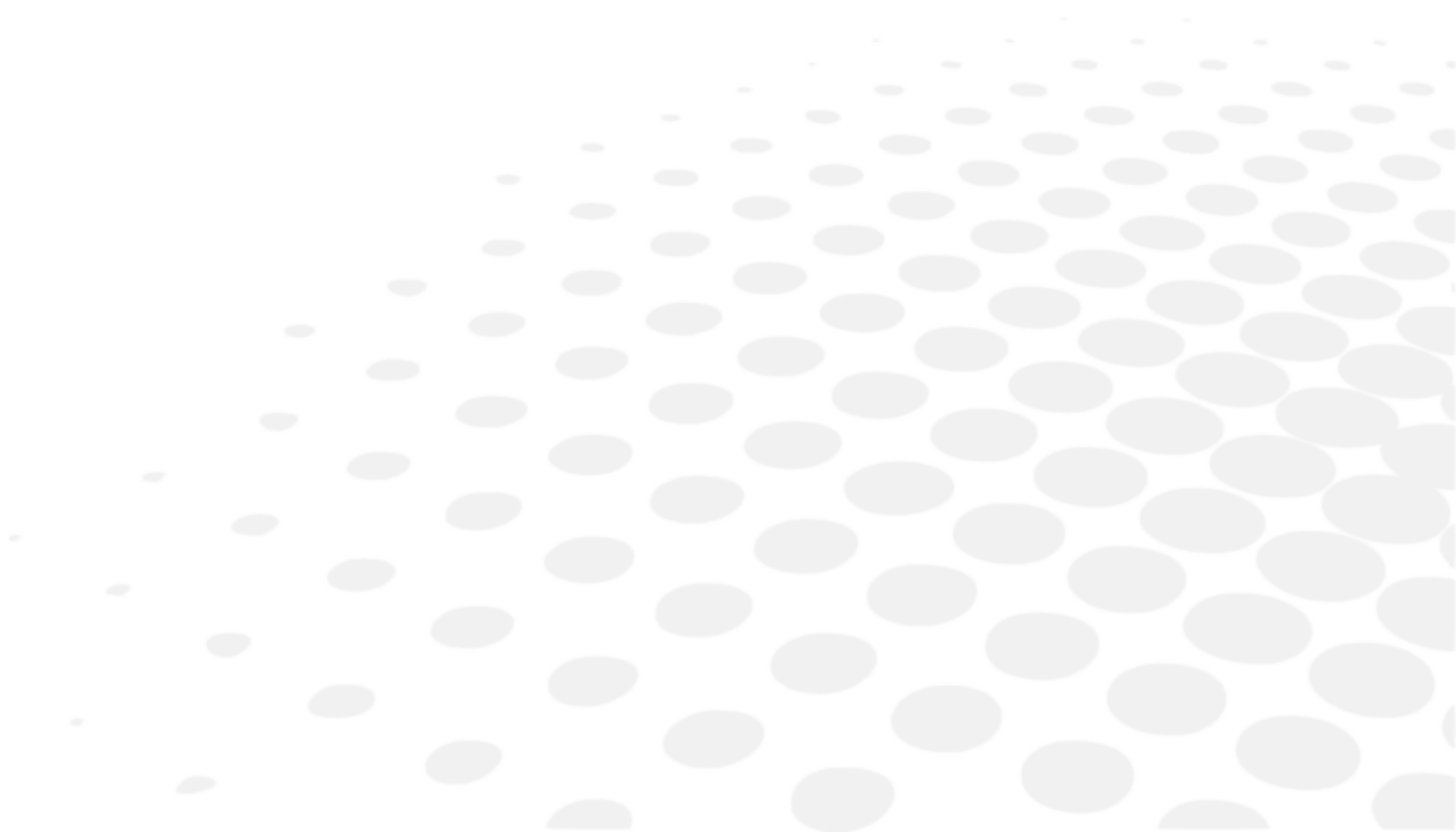

- Ο χρήστης πρέπει να λάβει υπόψη του τις δυνητικά επιβλαβείς επιπτώσεις στο περιβάλλον και την ανθρώπινη υγεία που θα μπορούσαν να προκύψουν από τη μη σύμφωνη με τις απαιτήσεις απόρριψη του οργάνου στο σύνολό του ή ορισμένων εξαρτημάτων του.
- Για να αποφευχθεί η απελευθέρωση επικίνδυνων ουσιών στο περιβάλλον και να ενθαρρυνθεί η διατήρηση των φυσικών πόρων, ο κατασκευαστής διευκολύνει, σε περίπτωση που ο χρήστης επιθυμεί να απορρίψει το όργανο στο τέλος της διάρκειας ζωής του, την επαναχρησιμοποίηση, ανάκτηση και ανακύκλωση του οργάνου και των εξαρτημάτων του. Πριν από την απόρριψη του οργάνου, πρέπει να ληφθούν υπόψη οι απαιτήσεις των ευρωπαϊκών και εθνικών κανονισμών.
- Μην απορρίψετε το όργανο μαζί με τα οικιακά απορρίμματα αλλά απορρίψτε το ξεχωριστά δίνοντάς το σε μια εταιρεία που ειδικεύεται στην απόρριψη ηλεκτρικού και ηλεκτρονικού εξοπλισμού ή στις τοπικές διοικητικές υπηρεσίες που είναι αρμόδιες για την αποκομιδή των απορριμμάτων.
- Ο προμηθευτής ή ο κατασκευαστής υποχρεούται να ανακτήσει τον παλαιό εξοπλισμό.
- Συμμετέχοντας σε μια κοινοπραξία για τα απόβλητα τεχνολογικού εξοπλισμού, ο κατασκευαστής καλύπτει το κόστος επεξεργασίας και ανακύκλωσης του χρησιμοποιημένου οργάνου.
- Ο κατασκευαστής αναλαμβάνει την υποχρέωση να παρέχει στον χρήστη όλες τις πληροφορίες σχετικά με τις επικίνδυνες ουσίες που περιέχονται στη συσκευή και τις μεθόδους ανακύκλωσης των ουσιών αυτών και να τον ενημερώνει για την ύπαρξη ανακύκλωσης του χρησιμοποιημένου εξοπλισμού. Ο νόμος προβλέπει αυστηρές κυρώσεις σε περίπτωση παράβασης.













## Χ. ΕΠΕΞΗΓΗΣΗ ΣΥΜΒΟΛΩΝ



## 1. Στο έγγραφο















ΣΥΜΒΟΛΟ	ΠΕΡΙΓΡΑΦΗ
	Προσοχή: μια επικίνδυνη κατάσταση που, αν δεν αποφευχθεί, θα μπορούσε να οδηγήσει σε ελαφρύ ή μέτριο τραυματισμό.
	Προειδοποίηση: μια επικίνδυνη κατάσταση που, αν δεν αποφευχθεί, μπορεί να οδηγήσει σε θάνατο ή σοβαρό τραυματισμό.
	Σημαντικές ή/και χρήσιμες πρόσθετες πληροφορίες που πρέπει να μάθετε σχετικά με το κείμενο του παρόντος εγχειριδίου.
	Συμβουλές: πρακτικές συμβουλές.

## 2. Στη συσκευή

ΣΥΜΒΟΛΟ	ΠΕΡΙΓΡΑΦΗ
	Κατασκευαστής
	Χώρα κατασκευής και ημερομηνία κατασκευής (Έτος-Μήνας)
	Ιατροτεχνολογικό προϊόν
	Σήμανση CE (ευρωπαϊκός κανονισμός σχετικά με τα ιατροτεχνολογικά προϊόντα)
	Κωδικός προϊόντος
	Αριθμός σειράς προϊόντος
	Μοναδικό αναγνωριστικό συσκευής
	Ανατρέξτε στο εγχειρίδιο / φυλλάδιο οδηγιών
	Γενική προειδοποιητική πινακίδα
	Εναλλασσόμενο ρεύμα
	Προστατευτική γείωση
	Εφαρμοζόμενο εξάρτημα τύπου B
<b>IPN<sub>1</sub>N<sub>2</sub></b>	Ταξινόμηση IP
	Σύμβολο διάθεσης αποβλήτων σύμφωνα με τις οδηγίες 2012/19/ΕΕ και 2011/65/ΕΕ

### 3. Στη συσκευασία

Για τον κατάλληλο χειρισμό, την αποθήκευση και τη μεταφορά.

ΣΥΜΒΟΛΟ	ΠΕΡΙΓΡΑΦΗ
	Προς τα άνω
	Μέγιστη στοιβάξη προϊόντος πάνω από το προϊόν της αγοράς
	Εύθραυστο, χειριστείτε με προσοχή
	Διατηρείτε στεγνό
	Αναφέρετε τα θερμικά όρια στα οποία μπορεί να εκτεθεί το ιατροτεχνολογικό προϊόν με απόλυτη ασφάλεια
	Αναφέρετε τα όρια υγρασίας στα οποία μπορεί να εκτεθεί το ιατροτεχνολογικό προϊόν με πλήρη ασφάλεια
	Αναφέρετε τα όρια της ατμοσφαιρικής πίεσης στα οποία μπορεί να εκτεθεί το ιατροτεχνολογικό προϊόν με πλήρη ασφάλεια
	Ιατροτεχνολογικό προϊόν
	Σήμανση CE (ευρωπαϊκός κανονισμός σχετικά με τα ιατροτεχνολογικά προϊόντα)
	Κωδικός προϊόντος
	Αριθμός σειράς προϊόντος
	Μοναδικό αναγνωριστικό συσκευής
	Σύμβολο διάθεσης αποβλήτων σύμφωνα με τις οδηγίες 2012/19/ΕΕ και 2011/65/ΕΕ
	Δηλώνει ότι η συσκευασία είναι ανακυκλώσιμη

## **ΧΙ. ΔΗΛΩΣΗ ΑΠΟΠΟΙΗΣΗΣ ΕΥΘΥΝΩΝ**



Το προϊόν πρέπει να χρησιμοποιείται σύμφωνα με τις ισχύουσες νομικές και κανονιστικές διατάξεις από πιστοποιημένους, επαγγελματίες χρήστες. Το προϊόν πρέπει να εγκαθίσταται και να χρησιμοποιείται σύμφωνα με τις οδηγίες που παρέχονται στο παρόν εγχειρίδιο χρήστη και με βάση κάθε γραπτή οδηγία ή σύσταση που παρέχεται από την Essilor («τεκμηρίωση»).

Η Essilor διατηρεί το δικαίωμα κατά καιρούς να αναθεωρεί την τεκμηρίωση και να αλλάζει το περιεχόμενό της. Η προληπτική και διορθωτική συντήρηση (συμπεριλαμβανομένης της τακτικής βαθμονόμησης, εάν είναι απαραίτητη σύμφωνα με την τεκμηρίωση) πρέπει να εκτελείται σύμφωνα με την τεκμηρίωση.

Η εγγύηση που προσφέρει η Essilor για τα προϊόντα της εξαρτάται από τη χρήση του προϊόντος σύμφωνα με την τεκμηρίωση και την προβλεπόμενη χρήση του και δεν καλύπτει προϊόντα που τροποποιήθηκαν χωρίς την προηγούμενη γραπτή έγκριση της Essilor ή που επισκευάστηκαν από τρίτο μέρος χωρίς αυτό να έχει λάβει την έγκριση της Essilor, ούτε προϊόντα που υποβλήθηκαν σε φυσική, χημική ή ηλεκτρική καταπόνηση η οποία δεν προβλεπόταν για τα προϊόντα.

Η Essilor δεν ευθύνεται για οποιαδήποτε ζημία ήθελε υποστεί ο χρήστης του προϊόντος, το προϊόν ή οποιοσδήποτε τρίτος, λόγω της μη συμμόρφωσής του με την παρούσα ενότητα.

Εάν το προϊόν προσφέρει δυνατότητα συνδεσιμότητας, ο χρήστης ευθύνεται αποκλειστικά για:

- τις υπηρεσίες διαδικτυακής πρόσβασης και τηλεπικοινωνιών που θα επιλέξει, θα αποκτήσει και θα διατηρεί με δικά του έξοδα και
- τις διαδικασίες που θα εφαρμόσει και τα μέτρα που θα λάβει για την προστασία των σταθμών εργασίας, του υλικού και του λογισμικού του, εκτός από το Προϊόν, μεταξύ άλλων από ιούς ή εισβολές.

## XII. ΚΩΔΙΚΟΣ ΤΑΧΕΙΑΣ ΑΠΟΚΡΙΣΗΣ (QR)

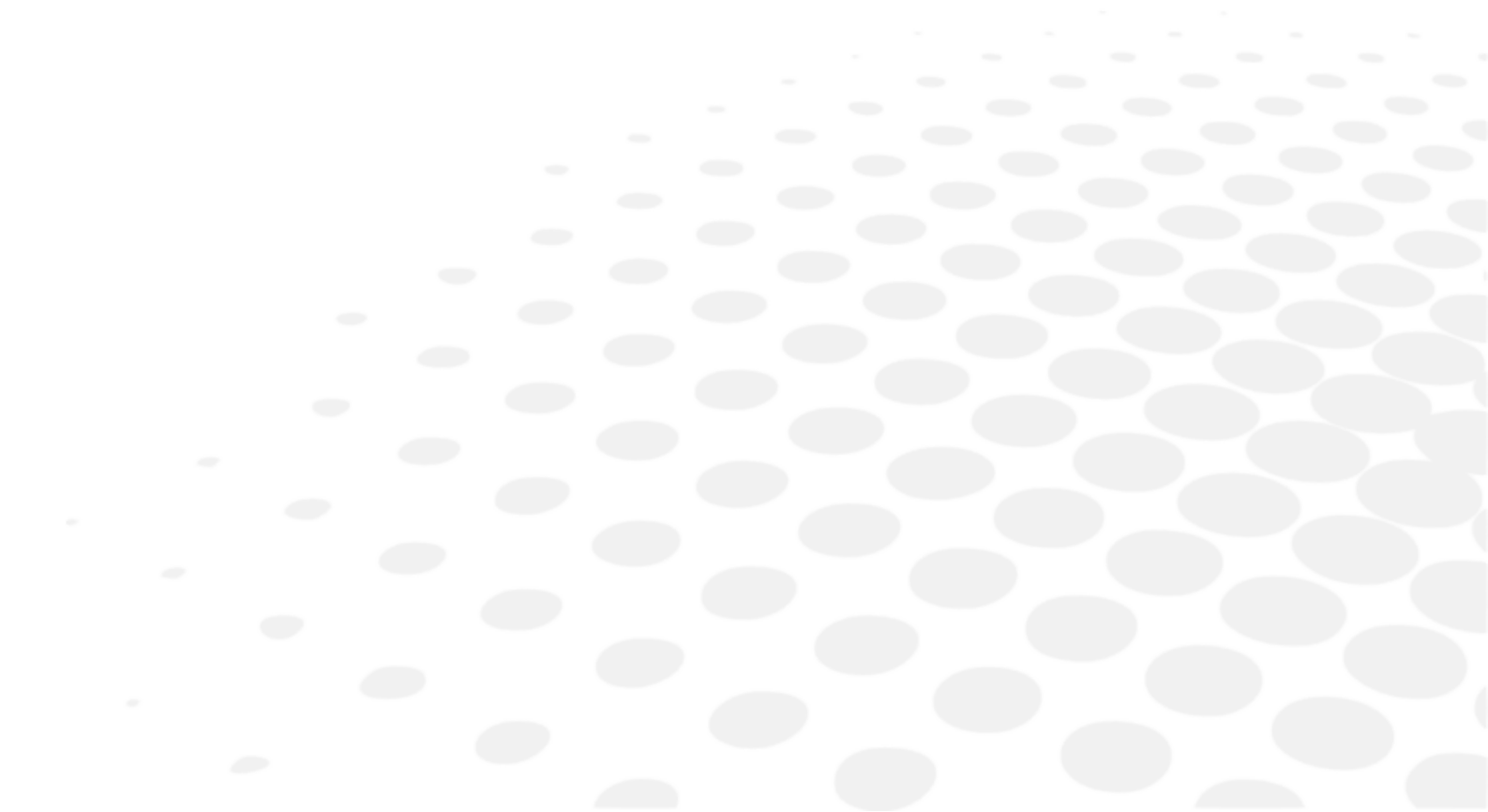

Η τελευταία έκδοση του εγχειριδίου χρήστη στην κατάλληλη γλώσσα είναι διαθέσιμη σε έναν ιστοχώρο. Κατόπιν αιτήματος, μπορεί να παρασχεθεί δωρεάν μια έντυπη έκδοση.

en The complete user manual is available on a web space in PDF format. To access it, please scan the QR code below using a dedicated tool or application. Please make sure that your device is suitable and has an appropriate software to display the electronic Instructions for use.

fr Le manuel utilisateur complet est disponible sur un espace web au format PDF. Pour y accéder, veuillez scanner le QR code ci-dessous à l'aide d'un outil ou d'une application dédié(e). Veuillez vous assurer que votre appareil est compatible et dispose d'un logiciel approprié pour afficher le manuel électronique.

ar لتتمكن من الوصول إليه، يُرجى مسح رمز الاستجابة السريعة PDF دليل المستخدم الكامل متوفر من خلال موقع الويب بصيغة أدناه باستخدام أداة أو تطبيق مخصص لذلك. يُرجى التأكد من أن جهازك مناسب ويحتوي على برنامج مناسب لعرض التعليمات الإلكترونية الخاصة بالاستخدام.

be Поўная інструкцыя карыстальніка даступна ў інтэрнэт-прасторы у фармаце PDF. Каб атрымаць да яе доступ, адсканірайце QR-код ніжэй пры дапамозе спецыяльнага сродку або праграмы. Калі ласка, упэўніцеся, што ваша прылада прыдатная для паказу электроннай Інструкцыі па карыстанню і што на ёй усталявана адпаведнае праграмае забеспячэнне.

bg Пълното ръководство за потребителя е достъпно в уеб пространството. За да получите достъп до него, моля, сканирайте QR кода по-долу, като използвате специален инструмент или приложение. Моля, уверете се, че вашето устройство е подходящо и разполага с подходящ софтуер за преглед на електронните Инструкции за употреба.

cs Kompletní uživatelský návod je k dispozici na webovém prostoru ve formátu PDF. Chcete-li k němu získat přístup, naskenujte prosím níže uvedený QR kód pomocí speciálního nástroje nebo aplikace. Ujistěte se prosím, že používáte vhodné zařízení, které má vhodný software pro zobrazení elektronického uživatelského návodu.

da Den komplette brugervejledning er tilgængelig på et webområde i PDF-format. For at få adgang til den skal du scanne QR-koden nedenfor ved hjælp af et dedikeret værktøj eller program. Sørg for, at din enhed er egnet og har en passende software til at vise de elektroniske brugsanvisninger.

de Die vollständige Bedienungsanleitung ist auf einem Webspace im PDF-Format verfügbar. Für den Zugriff scannen Sie bitte den untenstehenden QR-Code mit einem speziellen Tool oder einer Anwendung. Bitte vergewissern Sie sich, dass Ihr Gerät für die Anzeige der elektronischen Gebrauchsanweisungen geeignet ist und über eine entsprechende Software verfügt.

el Το πλήρες εγχειρίδιο χρήσης είναι διαθέσιμο σε έναν ιστοχώρο σε μορφή PDF. Για να αποκτήσετε πρόσβαση σε αυτό, σκανάρετε τον κωδικό QR παρακάτω χρησιμοποιώντας ένα ειδικό εργαλείο ή εφαρμογή. Βεβαιωθείτε ότι η συσκευή σας είναι κατάλληλη και έχει το κατάλληλο λογισμικό για την προβολή των ηλεκτρονικών οδηγιών χρήσης.

es El manual de uso completo está disponible en un espacio web. en formato PDF. Para acceder a él, escanee el código QR debajo utilizando una herramienta o aplicación dedicada. Asegúrese de que su dispositivo sea adecuado y tenga el software apropiado para mostrar las Instrucciones de uso electrónicas.

et Täielik kasutusjuhend on saadaval veebis PDF-vormingus. Juurdepääsuks palun skannige allolevat QR-koodi, kasutades selleks vastavat tööriista või rakendust. Veenduge, et teie seade sobib ja et selles on elektroonilise kasutusjuhendi kuvamiseks sobiv tarkvara.

fi Täysi käyttöopas on saatavana verkosta PDF-muodossa. Saat pääsyn siihen skannaamalla alla olevan QR-koodin käyttäen siihen tarkoitettu työkalua tai sovellusta. Varmista, että laitteesi on sopiva ja sisältää asianmukaisen ohjelmiston sähköisten käyttöohjeiden esittämiseen.

he למטה באמצעות כלי או QR-כדי לגשת אליו, יש לסרוק את קוד ה PDF המדריך המלא למשתמש זמין באתר אינטרנט בפורמט אפליקציה ייעודיים. חשוב לוודא שהמכשיר שלך מתאים ובעל תוכנה מתאימה להצגת הוראות השימוש האלקטרוניות.

hr Potpun korisnički priručnik dostupan je na mrežnom prostoru u PDF formatu. Da biste mu pristupili, skenirajte QR kod u nastavku pomoću odgovarajućeg alata ili aplikacije. Provjerite je li vaš uređaj prikladan i ima li odgovarajući softver za prikaz elektroničkih uputa za upotrebu.

- hu A teljes felhasználói kézikönyv elérhető az interneten PDF formátumban. Eléréséhez olvassa be az alábbi QR-kódot egy erre szolgáló eszközzel vagy alkalmazással. Ellenőrizze, hogy eszköze képes és rendelkezik a megfelelő szoftverrel az elektronikus használati útmutató megjelenítésére.
- id Panduan pengguna lengkap tersedia di ruang web dalam format PDF. Untuk mengaksesnya, silakan pindai kode QR di bawah ini menggunakan alat atau aplikasi khusus. Pastikan peranti Anda sesuai dan memiliki perangkat lunak yang layak untuk menampilkan petunjuk penggunaan elektronik.
- it Il manuale utente completo è disponibile in formato PDF su uno spazio Web. Per accedervi, leggere il codice QR sottostante mediante un apposito strumento o un'applicazione dedicata. Assicurarsi che il dispositivo sia adatto e che disponga di un software appropriato per visualizzare le istruzioni per l'uso in formato elettronico.
- ja 完全なユーザーマニュアルは、PDF形式でウェブスペースから入手できます。アクセスするには、専用のツールまたはアプリケーションを使用して、以下のQRコードをスキャンしてください。お使いのデバイスが適切であり、電子説明書を表示する適切なソフトウェアがインストールされていることを確認してください。
- ko 전체 사용 설명서는 웹 공간에 PDF 형식으로 있습니다. 이 설명서에 액세스하려면, 전용 도구 또는 앱을 사용하여 아래 QR 코드를 스캔하십시오. 사용자의 기기가 적합하고 전자적인 사용 설명서를 표시할 수 있는 적절한 소프트웨어가 있는지 확인하시기 바랍니다.
- lt Išsamaus naudotojo vadovo PDF formatu ieškokite interneto svetainėje. Kad jį atvertumėte, specialiu įrankiu arba programėle nuskaitykite toliau pateiktą QR kodą. Įsitinkite, kad jūsų įrenginys yra tinkamas ir turi tinkamą programinę įrangą elektroninėms naudojimui instrukcijoms rodyti.
- lv Pilnā lietotāja instrukcija ir pieejama tīmeklī PDF formātā. Lai tai piekļūtu, lūdzu, noskenējiet tālāk redzamo kvadrātkodu, izmantojot tam paredzētu rīku vai lietojumprogrammu. Lūdzu, pārliecinieties, vai jūsu ierīce ir piemērota un vai tai ir atbilstoša programmatūra elektroniskās lietotāja instrukcijas attēlošanai.
- ms Manual pengguna yang lengkap boleh didapati di ruang laman dalam format PDF. Untuk mengaksesnya, sila imbas kod QR di bawah menggunakan alat atau aplikasi khusus. Sila pastikan yang peranti anda adalah serasi dan mempunyai perisian yang sesuai untuk memaparkan Arahan elektronik untuk tujuan penggunaan.
- mt Il-manwal tal-utent s'hih huwa disponibbli fuq il-web f'format PDF. Biex tačcessah, jekk jogħġbok skennja l-kodiċi QR t'hawn taht permezz ta' għodda jew applikazzjoni apposta. Jekk jogħġbok žgura li l-apparat huwa xieraq u għandu s-software adattat biex juri l-Istruzzjonijiet għall-Użu elettronici.
- nl De volledige gebruikershandleiding is in PDF-formaat beschikbaar op een website. U kunt de handleiding bereiken door de QR-code hiernaast te scannen met een geschikte applicatie. Uw apparaat moet geschikt zijn en over de juiste software beschikken om de elektronische gebruiksaanwijzing weer te geven.
- no Den komplette brukerhåndboken er tilgjengelig på et webhotell i PDF-format. For å få tilgang til den, skann QR-koden nedenfor ved hjelp av et dedikert verktøy eller applikasjon. Sørg for at enheten din er egnet og har en passende programvare for å vise den elektroniske bruksanvisningen.
- pl Kompletna instrukcja użytkownika jest dostępna na stronie internetowej w formacie PDF. Aby uzyskać dostęp, zeskanuj poniższy kod QR przy użyciu dedykowanego narzędzia lub aplikacji. Upewnij się, że urządzenie jest zgodne i wyposażone w odpowiednie oprogramowanie pozwalające wyświetlać elektroniczną instrukcję obsługi.
- pt O manual do utilizador completo está disponível num espaço online no formato PDF. Para aceder a este, queira digitalizar o QR Code abaixo usando uma ferramenta ou uma aplicação dedicada. Certifique-se de que o seu dispositivo é compatível e possui um software apropriado para exibir as instruções eletrónicas de utilização.
- pt (brazil) O manual do usuário completo está disponível em um espaço online no formato PDF. Para acessar a este, por favor, digitalizar o QR Code abaixo usando uma ferramenta ou um aplicativo dedicado. Seu dispositivo deve ser compatível e possuir um software apropriado para exibir as instruções eletrônicas de utilização.
- ro Manualul de utilizare complet este disponibil online în format PDF. Pentru a-l accesa, scanați codul QR de mai jos folosind un instrument sau o aplicație dedicată. Asigurați-vă că dispozitivul dumneavoastră este potrivit și are un software adecvat pentru afișarea Instrucțiunilor de utilizare în format electronic.
- ru Полное руководство пользователя доступно в интернет-пространстве в формате PDF. Чтобы получить к нему доступ, отсканируйте QR-код ниже с помощью специального инструмента или приложения. Убедитесь, что

ваше устройство подходит и имеет соответствующее программное обеспечение для отображения электронных инструкций по эксплуатации.

sk Cely používateľský manuál je dostupný vo webovom priestore vo formáte PDF. Ak chcete získať prístup, naskenujte nižšie uvedený QR kód pomocou špeciálneho nástroja alebo aplikácie. Uistite sa, že máte vhodné zariadenie s vhodným softvérom na zobrazenie elektronického návodu na použitie.

sl Celoten uporabniški priročnik je na voljo kot dokument PDF na spletnem mestu. Za dostop optično preberite spodnjo kodo QR z namenskim orodjem ali aplikacijo. Prepričajte se, da je vaša naprava primerna in ima ustrezno programsko opremo za prikaz elektronskih navodil za uporabo.

sr Kompletno uputstvo za korisnike je dostupno na veb prostoru u PDF formatu. Da biste mu pristupili, skenirajte QR kôd u nastavku pomoću namenske alatke ili aplikacije. Proverite da je vaš uređaj odgovarajući i da li ima potreban softver za prikaz elektronskog Uputstva za upotrebu.

sv Den fullständiga bruksanvisningen finns tillgänglig på ett webbutrymme i PDF-format. För att komma åt den, vänligen skanna QR-koden nedan med ett dedikerat verktyg eller program. Se till att din enhet är lämplig och har en passande programvara för att visa de elektroniska användningsinstruktionerna.

th สามารถรับคู่มือผู้ใช้ฉบับสมบูรณ์ในรูปแบบ PDF ได้จากบนเว็บไซต์ โดยในการเข้าถึง โปรดสแกนคิวอาร์โค้ดด้านล่างด้วยเครื่องมือหรือแอปพลิเคชันเฉพาะ โปรดตรวจสอบให้แน่ใจว่าอุปกรณ์ของคุณนั้นเหมาะสม และมีซอฟต์แวร์ที่สามารถใช้ในการแสดงคำแนะนำการใช้งานอิเล็กทรอนิกส์ได้อย่างถูกต้อง

tr Kullanım kılavuzunun tamamı web alanında, PDF formatında mevcuttur. Buna erişmek için lütfen uygun bir araç veya uygulama kullanarak aşağıdaki QR kodunu okutun. Lütfen cihazınızın uyumlu ve elektronik kullanım talimatlarını görüntülemek için uygun bir yazılıma sahip olduğundan emin olun.

uk Повна версія посібника користувача доступна в інтернеті в форматі PDF. Щоб отримати до нього доступ, скануйте QR-код нижче за допомогою спеціального додатку. Для перегляду електронного посібника користувача на вашому пристрої він повинен мати відповідні характеристики та програмне забезпечення.

vi Hướng dẫn sử dụng đầy đủ có sẵn trên không gian web ở định dạng PDF. Để truy cập, vui lòng quét mã QR bên dưới bằng công cụ chuyên dụng hoặc bằng ứng dụng. Vui lòng đảm bảo rằng thiết bị của bạn phù hợp và có phần mềm phù hợp để hiển thị Hướng dẫn sử dụng điện tử

zh 完整的操作手册以 PDF 格式在网络上提供。如需获取，请使用专门的工具或应用程序扫描下方二维码。请确保您的设备适用并安装有相应的软件，能够显示电子版使用说明。

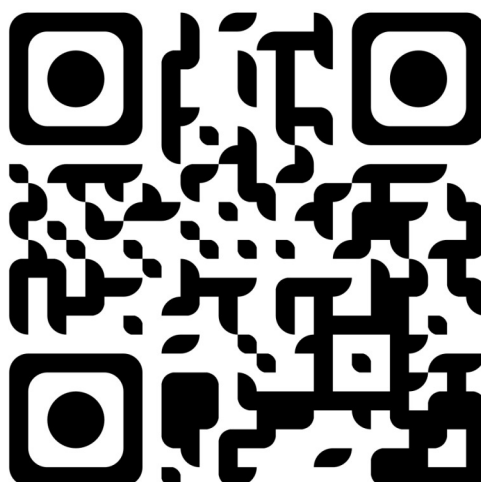

## **XIII. ΣΤΟΙΧΕΙΑ ΕΠΙΚΟΙΝΩΝΙΑΣ**

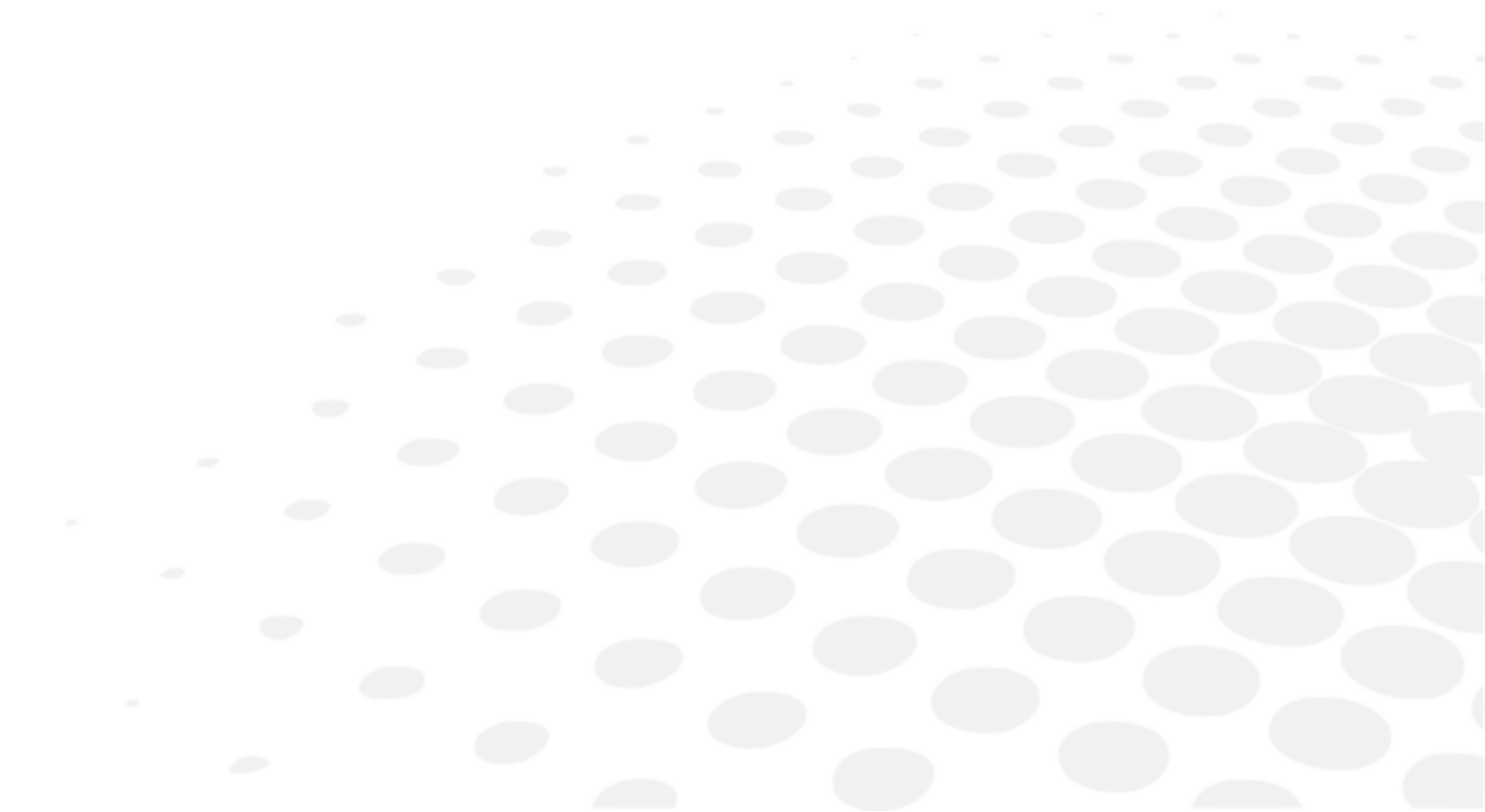

Εάν το μηχάνημα δυσλειτουργεί για κάποιο λόγο, συνιστάται να συμβουλευτείτε τη διαδικασία αντιμετώπισης προβλημάτων του παρόντος εγχειριδίου.

Εάν το πρόβλημα παραμένει ή το όργανο έχει υποστεί βλάβη ή δυσλειτουργεί ή εμφανίζεται μήνυμα που σας συνιστά να επικοινωνήσετε με τον τοπικό διανομέα σας, ακολουθήστε τα παρακάτω βήματα.

- Επικοινωνήστε πρώτα με τον τοπικό διανομέα του νομού ή της χώρας σας. Όλες οι πληροφορίες είναι διαθέσιμες στη διεύθυνση [www.essilor-instruments.com](http://www.essilor-instruments.com) στην ενότητα «Contact» (Επικοινωνία).
- Εάν το προϊόν συνοδεύεται από ηλεκτρονικές οδηγίες και τις χρειάζεστε σε έντυπη μορφή, επικοινωνήστε με τον τοπικό διανομέα σας.
- Παρακαλείστε να αναφέρετε οποιοδήποτε σοβαρό περιστατικό που έλαβε χώρα σε σχέση με τη συσκευή στη διεύθυνση [essilor-instruments-vigilance@essilor.com](mailto:essilor-instruments-vigilance@essilor.com) και στις κατά τόπους αρμόδιες αρχές για τα ιατροτεχνολογικά προϊόντα.
- Πριν καλέσετε τον τοπικό διανομέα, βεβαιωθείτε ότι έχετε εντοπίσει τον αριθμό μοντέλο και τον σειριακό αριθμό.
- Ο σειριακός αριθμός είναι μοναδικός για αυτή τη μονάδα και είναι προσβάσιμος στο προϊόν. Συνιστάται να συμπληρώσετε τον ακόλουθο πίνακα αμέσως μόλις αγοράσετε το προϊόν μας.
- Κρατήστε αυτό το εγχειρίδιο ως υπενθύμιση της αγοράς σας και φυλάξτε την απόδειξη αγοράς ως απόδειξη αγοράς.

Ημερομηνία αγοράς:

-----

Όνοματεπώνυμο/Επωνυμία αντιπροσώπου:

-----

Διεύθυνση αντιπροσώπου:

-----

Αριθμός τηλεφώνου αντιπροσώπου:

-----

Αριθμός μοντέλου:

-----

Σειριακός αριθμός:

-----



Essilor International  
147, rue de Paris – 94220 Charenton-le-Pont France  
[www.essilor.com](http://www.essilor.com)

