

OST™

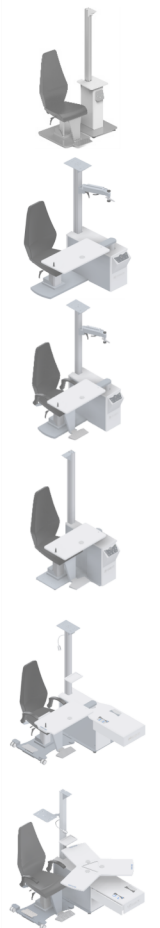

100C • 100 • 150 • 250C • 250 • 250H • 350



MANUAL DE USO

ÍNDICE

I. INTRODUCCIÓN	4
II. INSTRUCCIONES DE USO	6
1. Uso previsto	7
a. Fin previsto	7
b. Indicaciones de uso	7
2. Beneficio clínico esperado	7
3. Contraindicaciones	7
4. Efectos secundarios	7
5. Población prevista	7
6. Usuarios previstos	7
III. PRECAUCIONES Y ADVERTENCIAS	8
1. Definiciones	9
2. Seguridad del producto	9
a. Precauciones de uso	9
b. Fuente de alimentación	10
c. Compatibilidad electromagnética	10
d. Otros	10
IV. DESCRIPCIÓN DEL PRODUCTO	11
1. Plan del producto con descripción	12
a. OST 100 C	12
b. OST 100	12
c. OST 150	13
d. OST 250 C	13
e. OST 250	14
f. OST 250 H	14
g. OST 350	15
h. Características estándar	15
2. Lista de accesorios	16
a. Norma	16
b. Opcional	16
c. Piezas desmontables	16
V. INFORMACIÓN DE FUNCIONAMIENTO	17
1. Instalación del dispositivo	18
2. Encendido/Apagado [On/Off] del dispositivo	18
3. Conexión con otros instrumentos	18
VI. USO DEL DISPOSITIVO	20
1. OST 100C	21
2. OST 100, OST 150	21
3. OST 250 C	22
4. OST 250, OST 250 H, OST 350	22
VII. MANTENIMIENTO	24
1. Condiciones de almacenamiento y manipulación	25
2. Instrucciones de limpieza	25

VIII. ERROR Y SOLUCIÓN DE PROBLEMAS	26
IX. DESCRIPCIÓN TÉCNICA	28
1. Información técnica	29
a. Vida útil del producto	29
b. Dimensiones y peso del producto	29
c. Especificaciones del led	29
d. Niveles acústicos	29
e. Datos eléctricos del producto	30
f. Consumo de energía	30
g. Clasificación IP	30
h. Información técnica	30
2. Compatibilidad electromagnética	31
3. Eliminación	33
X. EXPLICACIÓN DE LOS SÍMBOLOS	34
1. En el documento	35
2. En el dispositivo	35
3. En el embalaje	36
XI. EXCLUSIÓN DE RESPONSABILIDAD	37
XII. CÓDIGO QR	39
XIII. INFORMACIÓN DE CONTACTO	43

I. INTRODUCCIÓN



 La última versión de este manual de uso está disponible en un espacio web.
Para acceder a otros idiomas disponibles, escanee el código QR que se encuentra al final de este manual de uso > Capítulo código QR (p.39).

Para un uso más seguro y eficaz, siga las instrucciones descritas en este manual.

Copyright © 2025 Essilor - Manual original - Todos los derechos reservados.

Essilor International

147, rue de Paris - 94220 Charenton-le-Pont - Francia

www.essilor.com

Cualquier reproducción del contenido de este documento, parcial o total, con el objetivo de publicarla o difundirla en cualquier medio o formato, incluso de forma gratuita, está estrictamente prohibida sin el previo consentimiento por escrito de Essilor.

II. INSTRUCCIONES DE USO



1. Uso previsto

a. Fin previsto

Las unidades de refracción están destinadas a ser utilizadas por los profesionales de la vista durante los exámenes oftálmicos junto con instrumentos oftálmicos (foróptero, refractómetro, queratómetro, lámpara de hendidura).

b. Indicaciones de uso

Estas unidades de refracción proporcionan varios ajustes de pacientes e instrumentos para que el examen se realice ergonómicamente.

2. Beneficio clínico esperado

Estas unidades de refracción proporcionan soporte y control de posición de los instrumentos oftálmicos por parte de los profesionales de la vista y los pacientes durante el examen o tratamiento oftálmico.

3. Contraindicaciones

No se conocen contraindicaciones.

Estas unidades están diseñadas para acomodar pacientes de hasta 150 kg.

4. Efectos secundarios

No se conocen efectos secundarios.

Informe de cualquier incidente grave que haya ocurrido en relación con el dispositivo a essilor-instruments-vigilance@essilor.com y a la autoridad local competente para dispositivos médicos.

5. Población prevista

Estas unidades de refracción se adaptan a los pacientes que pueden sentarse en la silla, de acuerdo con el peso de paciente máximo admisible de las unidades.

Las unidades de refracción OST 250 H y OST 350 están diseñadas para acomodar a pacientes en silla de ruedas.



6. Usuarios previstos

Estos dispositivos están destinados únicamente a los profesionales de la vista.

III. PRECAUCIONES Y ADVERTENCIAS



1. Definiciones

SÍMBOLO	DESCRIPCIÓN
	Precaución: una situación peligrosa que, de no evitarse, podría dar lugar a lesiones leves o moderadas.
	Advertencia: una situación peligrosa que, de no evitarse, podría provocar la muerte o lesiones graves.
	Información adicional importante y/o útil relacionada con el texto de este manual.

2. Seguridad del producto

- No utilice la unidad de refracción al margen de lo que se indica en este manual.
- Utilice la unidad de refracción a 220-230 VAC, 50/60 Hz (el rango de tolerancia para estos valores se ha fijado en un 10%). De lo contrario, pueden producirse daños graves en la unidad y lesiones al usuario.

a. Precauciones de uso



- No intente nunca desmontar el instrumento. Esto puede provocar un mal funcionamiento o un incendio.
- Si el instrumento no funciona correctamente, no toque el interior. Desenchúfelo y consulte a su distribuidor.
- Si se derrama líquido en el instrumento o entran objetos extraños en el interior, desenchúfelo y consulte a su distribuidor.
- Si se produce alguna anomalía (ruido, humo, etc.), desenchúfelo y consulte a su distribuidor. El uso continuado puede provocar incendios o lesiones personales.
- Las cubiertas son frágiles, si lleva joyas o tiene las uñas largas mientras las manipula puede rayarlas.
- Las cubiertas blancas pueden amarillear con el tiempo cuando se exponen a la luz ultravioleta durante un periodo prolongado.
- No instale la unidad de refracción en lugares donde pueda haber fugas de agua o en un suelo húmedo.
- Una vez instalada, no intente mover la mesa de instrumentos. No tire de la consola ni del soporte de la columna, ya que podría dañar la unidad.
- La instalación técnica y la configuración del instrumento deben correr a cargo de técnico autorizado. Cualquier intervención realizada en la unidad de refracción que no haya sido efectuada por un técnico autorizado no estará cubierta por la garantía.
- Durante los exámenes, los movimientos de la unidad deben ser controlados bajo la supervisión constante del profesional de la salud. El profesional de la salud debe asegurarse de que no haya obstrucciones durante el movimiento que puedan causar colisiones que provoquen lesiones o daños en el equipo. El profesional de la salud debe advertir al paciente que las manos del paciente no deben entrar en contacto con la mesa cuando esta se mueve a la posición cero.
- El profesional de la salud debe asegurarse de que el espacio entre el paciente en la silla y la mesa de la unidad que se va a mover sea lo suficientemente amplio como para evitar el contacto entre el paciente y la mesa. El profesional de la salud debe bajar la silla del paciente y/o aumentar la altura de la mesa antes de comenzar el examen.



- No intente reparar o modificar el instrumento.
- No intente nunca reparar el interior del instrumento usted mismo. En caso de avería, consulte a su distribuidor.
- Los niños menores de 6 años no deben usar la unidad de refracción sin la presencia de sus padres.
- La unidad de refracción no es adecuada para su uso en atmósfera de aire/gas anestésico inflamable, oxígeno u óxido nitroso/gas anestésico inflamable.
- Este producto debe utilizarse en un entorno libre de gas anestésico inflamable y otros gases inflamables.

b. Fuente de alimentación



- No utilice regletas con múltiples enchufes, adaptadores o cables de extensión para conectar el instrumento a la red.
- Asegúrese de que el cable de alimentación esté completamente insertado en la toma de corriente y en el instrumento. Si no se inserta correctamente, puede producirse un incendio o una descarga eléctrica.
- Limpie el cable de alimentación regularmente para evitar la acumulación de polvo. Si el cable está sucio, puede provocar un mal funcionamiento o un incendio.
- Si el cable de alimentación se pone caliente después de utilizar el instrumento, compruebe que no esté sucio. Si no es así, sustituya el cable de alimentación por otro nuevo. Si sigue utilizándolo puede causar un mal funcionamiento o lesiones personales.
- Utilice el aparato con la tensión de alimentación apropiada. El uso continuado con una tensión de alimentación superior a la potencia nominal puede provocar un mal funcionamiento o un incendio.
- Sujete el enchufe cuando inserte o extraiga el cable de alimentación.
- Utilice solo el cable de alimentación suministrado con el dispositivo.



- Para evitar el riesgo de descarga eléctrica, este dispositivo solo debe conectarse a una red de alimentación con conexión a tierra.
- Utilice el cable de toma a tierra cuando lo conecte al terminal de tierra.
- Evite dañar el cable (doblándolo, tirando de él o colocando encima objetos pesados, etc.). No lo modifique tampoco. Si el cable está dañado (contacto flojo, funda dañada, etc.), sustitúyalo por un cable nuevo. Si sigue utilizándolo puede provocar una descarga eléctrica o un incendio.
- No toque el enchufe con las manos mojadas. Puede causar una descarga eléctrica.
- Si no utiliza el instrumento durante un periodo prolongado, desconecte el cable de alimentación de la toma.

c. Compatibilidad electromagnética

Este dispositivo genera, utiliza y puede irradiar energía de radiofrecuencia (RF). Si este equipo no se utiliza como se especifica en este manual, puede causar interferencias electromagnéticas.

Este dispositivo ha sido probado de acuerdo con la norma EN 60601-1-2 para productos médicos y se ha determinado su cumplimiento con los límites aceptables. Estos límites indican que el dispositivo proporciona una protección aceptable contra la interferencia electromagnética (CEM) cuando se utiliza como se indica en el manual.

Este dispositivo ha sido diseñado y fabricado de acuerdo con los requisitos de la norma EN 60601-1-2. Puede verse afectado por dispositivos de comunicaciones de RF portátiles y móviles. Por lo tanto, no debe almacenarse con otros equipos.

Para obtener más información sobre este dispositivo y EMC, consulte el apartado IX.2 de este manual.

d. Otros

- La estructura metálica de la unidad de refracción está equipada con conexión de protección a tierra. Sin embargo, la fiabilidad de la conexión a tierra depende del suministro eléctrico del lugar donde se utiliza la unidad. La unidad debe estar conectada a un enchufe con toma a tierra.
- Desenchufe el cable principal de la fuente de alimentación cuando conecte y desconecte el enchufe de la lámpara de la estación de trabajo y la fuente de alimentación de la unidad de refracción.
- Compruebe que la unidad de refracción y los accesorios no se hayan dañado durante el transporte. En caso de daños en la unidad de refracción y/o los accesorios durante el envío, póngase en contacto con su distribuidor.
- Antes de utilizar la unidad de refracción por primera vez, lea detenidamente el manual de uso y asegúrese de que lo ha entendido.
- Guarde el manual de uso cerca, en un lugar al que el usuario pueda acceder rápidamente.

IV. DESCRIPCIÓN DEL PRODUCTO



1. Plan del producto con descripción

a. OST 100 C



Con:

1. **Silla:** Silla donde el paciente está sentado durante el examen.
2. **Columna de soporte:** Columna donde se instala la lámpara, el proyector de optotipos, el brazo del foróptero manual y otros instrumentos.
3. **Cuerpo principal** Cuerpo principal de la unidad de refracción.
4. **Toma de corriente:** Toma de corriente para un instrumento adicional 220-230 VAC, 50/60 Hz.

b. OST 100

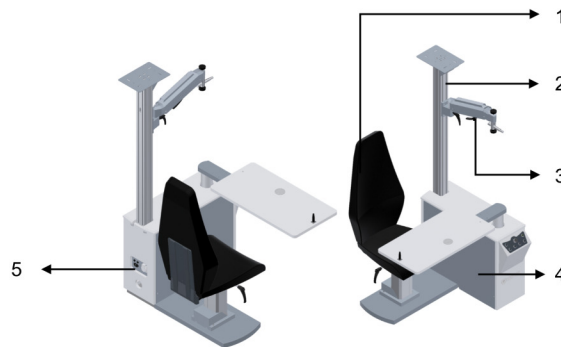

Con:

1. **Silla:** Silla donde el paciente está sentado durante el examen.
2. **Columna de soporte:** Columna donde se instala la lámpara, el proyector de optotipos, el brazo del foróptero manual y otros instrumentos.
3. **Brazo del foróptero manual:** Brazo donde se instala el foróptero.
4. **Cuerpo principal** Cuerpo principal de la unidad de refracción.
5. **Toma de corriente:** Toma de corriente para un instrumento adicional 220-230 VAC, 50/60 Hz.

c. OST 150



Con:

1. **Silla:** Silla donde el paciente está sentado durante el examen.
2. **Columna de soporte:** Columna donde se instala la lámpara, el proyector de optotipos, el brazo del foróptero manual y otros instrumentos.
3. **Brazo del foróptero manual:** Brazo donde se instala el foróptero.
4. **Cuerpo principal** Cuerpo principal de la unidad de refracción.
5. **Toma de corriente:** Toma de corriente para un instrumento adicional 220-230 VAC, 50/60 Hz.

d. OST 250 C

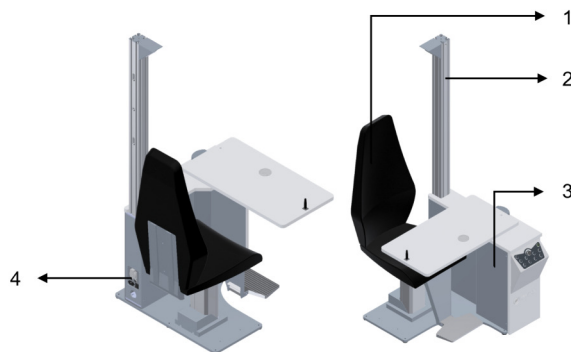

Con:

1. **Silla:** Silla donde el paciente está sentado durante el examen.
2. **Columna de soporte:** Columna donde se instala la lámpara, el proyector de optotipos, el brazo del foróptero manual y otros instrumentos.
3. **Cuerpo principal** Cuerpo principal de la unidad de refracción.
4. **Toma de corriente:** Toma de corriente para un instrumento adicional 220-230 VAC, 50/60 Hz.

e. OST 250

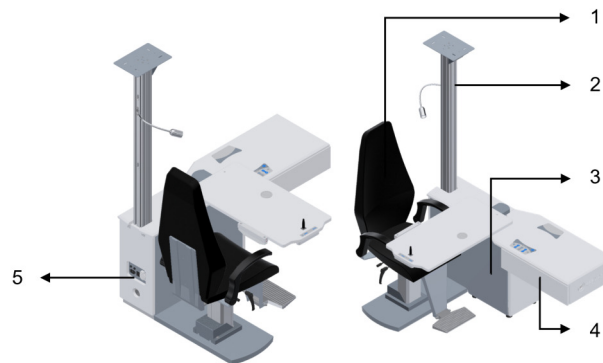

Con:

1. **Silla:** Silla donde el paciente está sentado durante el examen.
2. **Columna de soporte:** Columna donde se instala la lámpara, el proyector de optotipos, el brazo del foróptero manual y otros instrumentos.
3. **Cuerpo principal** Cuerpo principal de la unidad de refracción.
4. **Cajón:** Cajón para guardar el juego de lentes de prueba o los accesorios.
5. **Toma de corriente:** Toma de corriente para un instrumento adicional 220-230 VAC, 50/60 Hz.

f. OST 250 H

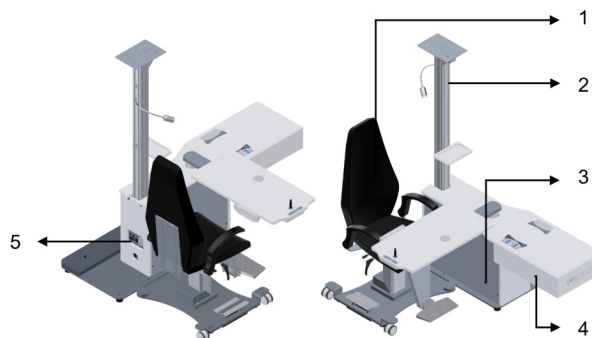

Con:

1. **Silla:** Silla donde el paciente está sentado durante el examen.
2. **Columna de soporte:** Columna donde se instala la lámpara, el proyector de optotipos, el brazo del foróptero manual y otros instrumentos.
3. **Cuerpo principal** Cuerpo principal de la unidad de refracción.
4. **Cajón:** Cajón para guardar el juego de lentes de prueba o los accesorios.
5. **Toma de corriente:** Toma de corriente para un instrumento adicional 220-230 VAC, 50/60 Hz.

g. OST 350

Con:

1. **Silla:** Silla donde el paciente está sentado durante el examen.
2. **Columna de soporte:** Columna donde se instala la lámpara, el proyector de optotipos, el brazo del foróptero manual y otros instrumentos.
3. **Mesa triple:** Mesa triple giratoria, que puede transportar tres instrumentos de oftalmología juntos.
4. **Cajón:** Cajón para guardar el juego de lentes de prueba o los accesorios.
5. **Cuerpo principal** Cuerpo principal de la unidad de refracción.
6. **Toma de corriente:** Toma de corriente para un instrumento adicional 220-230 VAC, 50/60 Hz.

h. Características estándar

Características estándar	OST 100 C	OST 100	OST 150	OST 250 C	OST 250	OST 250 H	OST 350
Respaldo de silla fijo	✓	✓	✓	✓	NA	NA	NA
Respaldo de silla totalmente reclinable	NA	NA	NA	NA	✓	✓	✓
Rotación de la silla 360°	✓	✓	✓	NA	✓	✓	✓
Silla motorizada regulable en altura	✓	✓	✓	✓	✓	✓	✓
Placa base separada	✓	NA	NA	NA	NA	NA	NA
Adecuado para silla de ruedas	NA	NA	NA	NA	NA	✓	✓
Lámpara led de 5 W	✓	✓	✓	✓	✓	✓	✓
Lámpara de visión de cerca flexible	Opcional	Opcional	Opcional	Opcional	✓	✓	✓
Reposapiés de la silla	✓	Opcional	✓	✓	✓	✓	✓
Apoyabrazos de la silla	Opcional	Opcional	✓	Opcional	✓	✓	✓
Brazo manual	Opcional	✓	✓	Opcional	Opcional	Opcional	Opcional
Mesa deslizante	NA	✓	✓	✓	✓	✓	Giratorio
Miniteclado en la mesa deslizante	NA	NA	NA	NA	✓	✓	NA
Miniteclado en la mesa giratoria	NA	NA	NA	NA	NA	NA	✓
Mesa eléctrica regulable en altura	NA	NA	NA	✓	✓	✓	✓

Placa de proyector de optotipos en perfil	Opcional	✓	✓	Opcional	✓	✓	Opcional
Placa del brazo del proyector	Opcional	Opcional	Opcional	Opcional	Opcional	Opcional	✓
Soporte de accesorios de columna	Opcional	Opcional	Opcional	Opcional	Opcional	✓	✓
Freno mecánico	NA	✓	✓	NA	✓	NA	NA
Freno electromagnético	NA	NA	NA	✓	NA	✓	✓
Pedal elevador de silla	NA	NA	NA	Opcional	Opcional	Opcional	✓
Mentonera común	Opcional	Opcional	Opcional	Opcional	✓	✓	Opcional
Cajón individual	NA	NA	NA	NA	✓	✓	✓

2. Lista de accesorios

a. Norma

- Manual de uso

b. Opcional

Accesorios opcionales	Referencias	OST 100 C	OST 100	OST 150	OST 250 C	OST 250	OST 250 H	OST 350
Brazo manual	OST012	✓	✓	✓	✓	✓	✓	✓
Separador	OST046	✓	✓	✓	✓	✓	✓	✓
Soporte de accesorios de columna OST	OST047	✓	✓	✓	✓	✓	✓	✓
Brazo del soporte de pantalla	OST048	✓	✓	✓	✓	✓	✓	✓
Reposapiés de la silla	OST109	✓	✓	✓	✓	✓	✓	✓
Apoyabrazos de la silla	OST110	✓	✓	✓	✓	✓	✓	✓
Lámpara de visión de cerca flexible	OST127	✓	✓	✓	✓	NA	NA	NA
Placa del brazo del proyector	OST202	✓	✓	✓	✓	✓	✓	✓
Lámpara de visión de cerca flexible	OST208	NA	NA	NA	NA	✓	✓	✓
Mentonera común	OST210	NA	✓	✓	✓	✓	✓	NA
Columna doble	OST254	NA	NA	NA	NA	✓	✓	NA
Pedal de la silla	OST371	NA	NA	NA	NA	✓	✓	✓
Cajón doble con estante	OST376	✓	✓	✓	✓	✓	✓	✓
Brazo motorizado	OST380	✓	NA	NA	NA	✓	✓	✓
Minibrazo motorizado	OST380C	NA	NA	NA	✓	NA	NA	NA
Cajón triple móvil	OST381	✓	✓	✓	✓	✓	✓	✓
Cajón doble móvil	OST382	✓	✓	✓	✓	✓	✓	✓

c. Piezas desmontables

- Cable de alimentación (2,5 m)

V. INFORMACIÓN DE FUNCIONAMIENTO





- Este instrumento debe ser instalado por un técnico autorizado. Para instalar el instrumento o cambiar su conexión, póngase en contacto con su distribuidor Essilor.
- Observe las siguientes precauciones:
 - No instale el instrumento en un lugar:
 - Donde se acumule polvo o suciedad,
 - Directamente expuesto a la luz solar,
 - Rico en oxígeno,
 - Con temperaturas y niveles de humedad extremos,
 - Donde pueda sufrir oscilaciones fuertes o golpes repentinos.
- No usar el instrumento con anestésicos inflamables ni en combinación con agentes inflamables.

1. Instalación del dispositivo



Los manuales de instalación se pueden proporcionar a petición de su equipo técnico local de Essilor.



Essilor declina toda responsabilidad en caso de instalación incorrecta del producto por cualquier persona que no sea un técnico autorizado formado por Essilor.

2. Encendido/Apagado [On/Off] del dispositivo

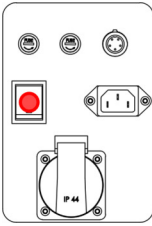
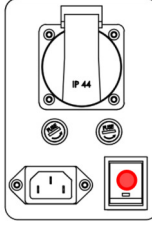
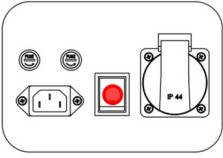
OST 100 C	OST 250 C	OST 100 / OST 150 / OST250 / OST250 H / OST 350
		



Asegúrese de conectar el dispositivo.

La operación [On/Off] se realiza presionando el botón de encendido indicado en rojo arriba.

3. Conexión con otros instrumentos

El OST se puede conectar a accesorios, tales como:

- Brazo manual
- Separador
- Soporte de accesorios de columna
- Brazo del soporte de pantalla
- Reposapiés de la silla
- Apoyabrazos de la silla
- Lámpara de visión de cerca flexible
- Placa del brazo del proyector
- Mentonera común
- Columna doble
- Pedal de la silla
- Cajón doble con estante
- Brazo motorizado
- Minibrazo motorizado





- Cajón triple móvil
- Cajón doble móvil

En el caso de los demás instrumentos, la instalación técnica y la configuración deberán ser realizados por técnicos autorizados. Para obtener más información, consulte a su distribuidor local.







VI. Uso DEL DISPOSITIVO



1. OST 100C

Teclado	Control	Descripción
		Control de encendido y apagado
		Control de elevación-descenso de la silla
		Control de brazo motorizado (opcional)
		Control de la lámpara de visión de cerca









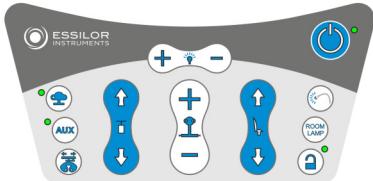

2. OST 100, OST 150



Teclado	Control	Descripción
		Control de encendido y apagado
		Control de la luz de la lámpara
		Control de potencia del proyector
		Control de potencia auxiliar
		Control de elevación-descenso de la silla
		Control de la luz de la lámpara de hendidura

3. OST 250 C

Teclado	Control	Descripción
		Control de encendido y apagado
		Control de la luz de la lámpara
		Control de potencia del proyector
		Control de potencia auxiliar
		Control de elevación-descenso de la silla
		Control de la luz de la lámpara de hendidura
		Control de electroimán
		Control de elevación-descenso de la mesa
		Control de brazo motorizado (opcional)

4. OST 250, OST 250 H, OST 350

Teclado	Control	Descripción
 		Control de encendido y apagado
		Control de la lámpara regulable
		Control de potencia del proyector
		Control de potencia auxiliar
		Control de brazo motorizado (opcional)
		Control de la lámpara de visión de cerca
		Control de la lámpara de la habitación
		Control de electroimán
		Control de elevación-descenso de la silla

		Control de elevación-descenso de la mesa
		Control de la luz de la lámpara de hendidura

VII. MANTENIMIENTO

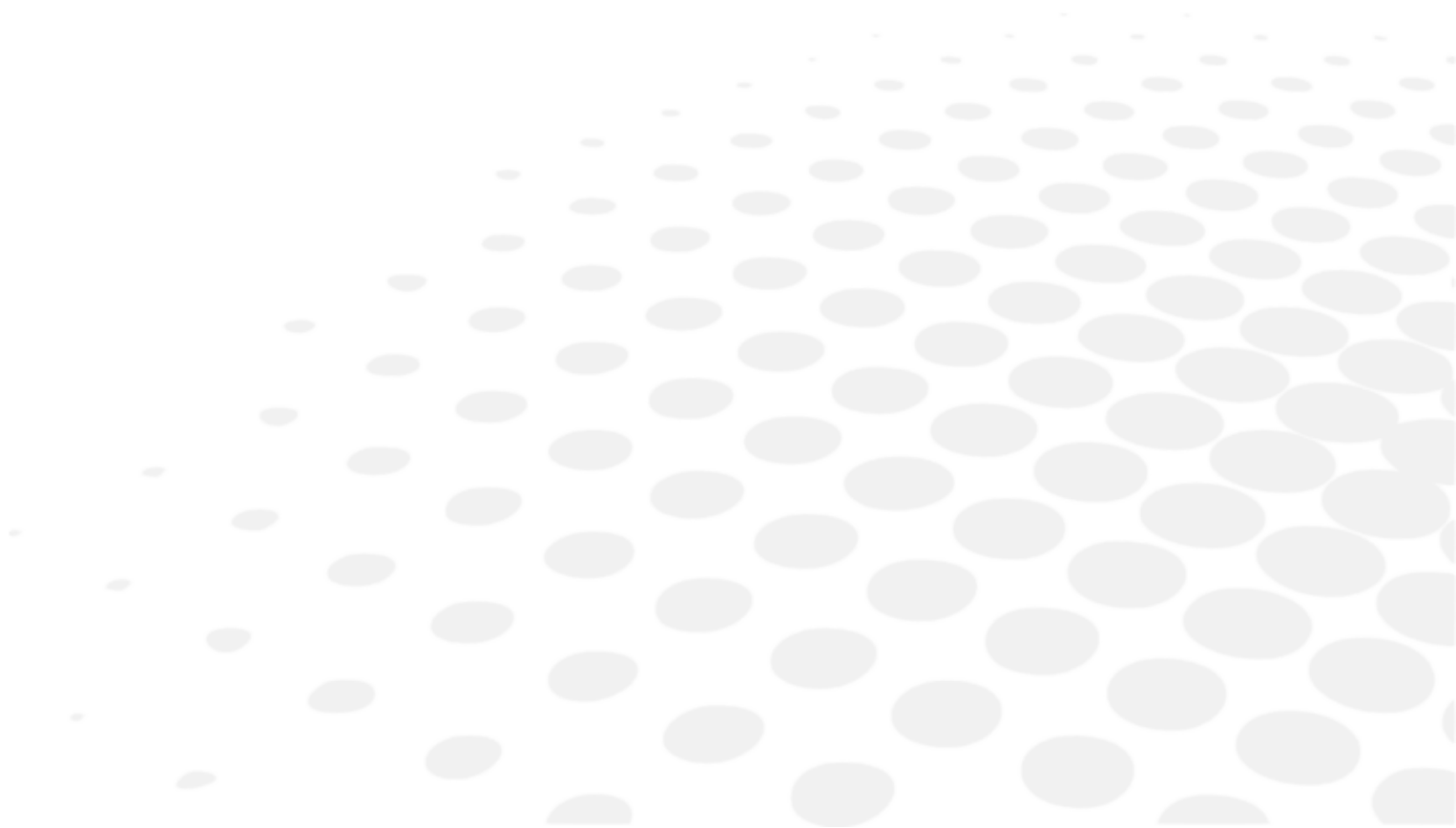



- A fin de garantizar la seguridad y el funcionamiento del instrumento, todas las operaciones de mantenimiento, salvo que se especifique otra cosa en el presente manual, deberán ser realizadas por técnicos de mantenimiento cualificados.
- Si encuentra que este dispositivo está sucio, puede limpiarlo con la frecuencia que desee (consulte los métodos de limpieza específicos).

1. Condiciones de almacenamiento y manipulación



Respete las condiciones de funcionamiento, almacenamiento y transporte que se indican a continuación. Evite las condiciones de condensación.

	Temperatura	Humedad	Presión atmosférica
Uso	[+20°C; +30°C]	[30 %; 70%]	[0.49 atm; 1 atm]
Almacenamiento	[0°C; +40°C]	[30 %; 70%]	[0.49 atm; 1 atm]
Transporte	[-10°C; +50°C]	[30 %; 70%]	[0.49 atm; 1 atm]

2. Instrucciones de limpieza



No use nunca alcohol-xilol y limpiadores líquidos similares para la limpieza de la silla de la unidad de refracción y la parte de madera. Estos materiales de limpieza pueden causar daños en las superficies de plástico y madera.



Para evitar accidentes, desenchufe el instrumento antes de limpiarlo.

- Antes de limpiar, asegúrese de apagar el dispositivo presionando el botón de encendido y desenchufe el cable de alimentación.
- Puede limpiar las partes de madera y metal de la unidad de refracción con un paño limpio y húmedo.

VIII. ERROR Y SOLUCIÓN DE PROBLEMAS



Si se detecta un problema, consulte la tabla que figura a continuación para tomar las medidas adecuadas.

Síntomas	Causas y medidas
La unidad de refracción no funciona. El led del teclado de encendido no se enciende.	<p>No hay electricidad en la unidad</p> <ul style="list-style-type: none"> • La toma donde está conectado el instrumento tiene una avería. Llame a un electricista autorizado para revisar la toma de corriente. • El cable de alimentación de la mesa está dañado (se pueden ver signos de estar aplastado o agrietado). Su distribuidor autorizado puede proporcionarle un cable de alimentación de repuesto. • Compruebe el fusible de cristal en la parte posterior del instrumento. Sustitúyalo por fusibles con el mismo valor. Su distribuidor autorizado puede proporcionarle fusibles de repuesto. <p>El panel del teclado no funciona</p> <ul style="list-style-type: none"> • Póngase en contacto con el servicio autorizado.
La lámpara no funciona	<p>La bombilla de la lámpara se ha fundido</p> <ul style="list-style-type: none"> • Apague la aparato, desenchufe el cable y cambie la bombilla. Su distribuidor autorizado puede proporcionarle bombillas de repuesto.

Si el problema no se ha resuelto después de tomar las medidas mencionadas anteriormente, póngase en contacto con su distribuidor local inmediatamente.

Su distribuidor ha sido formado por Essilor.



Consulte la placa de identificación y tenga disponible la siguiente información:

- Nombre del instrumento: OST XXX
- Número de serie: 7 caracteres numéricos indicados en la placa de identificación
- Defectos detallados

IX. DESCRIPCIÓN TÉCNICA



OST es un dispositivo médico de clase I (Reglamento (UE) 2017/745).

UDI básico del dispositivo: 3615020000001OST0000000DX.

1. Información técnica

a. Vida útil del producto

La vida prevista del dispositivo y sus componentes es de 10 años.

b. Dimensiones y peso del producto

Dimensiones

Dimensiones	OST 100 C	OST 100	OST 150	OST 250 C	OST 250	OST 250 H	OST 350
Altura	195 cm	185 cm	185 cm	185 cm	185 cm	185 cm	180 cm
Anchura	Cuerpo: 50 cm Silla: 50 cm	160 cm	160 cm	140 cm	175 cm	180 cm	175 cm
Profundidad	Cuerpo: 67,5 cm Silla: 89 cm	130 cm	130 cm	118,5 cm	142 cm	160 cm	185 cm

Peso

Peso	OST 100 C	OST 100	OST 150	OST 250 C	OST 250	OST 250 H	OST 350
Peso total	160 kg	190 kg	200 kg	245 kg	235 kg	375 kg	360 kg

c. Especificaciones del led

Para OST 100 C, OST 100, OST 150, OST 250 C

- W: 4,5 W
- Im: 350 lm
- T[Kelvin]: 2700 K = blanco cálido
- V . Hz: 220-240 V~ . (50/60 Hz)
- Tipo: GU10

Para OST 250, OST 250 H, OST 350

- W: 4,5 W regulable
- Im: 350 lm
- T[Kelvin]: 2700 K = blanco cálido
- V . Hz: 220-240 V~ . (50/60 Hz)
- Tipo: GU10

d. Niveles acústicos

Para OST 100 C, OST 100, OST 150, OST 250 C

- Ambiente: 45 dB
- Exposición máxima: 53 dB

Para OST 250, OST 250 H, OST 350

- Ambiente: 48,2 dB
- Exposición máxima: 58,2 dB

e. Datos eléctricos del producto

Para OST 100C

- Potencia: 220-230 VCA, 50/60 Hz
- Fusible: 8 Amperios
- Clasificación eléctrica: Clase 1, Tipo B

Para OST 100, OST 150, OST 250 C, OST 250, OST 250 H

- Potencia: 220-230 VCA, 50/60 Hz
- Fusible: 8 Amperios
- Salida eléctrica de la mesa: 0-6-12 VCA regulable y 220-230 VCA, 50/60 Hz
- Clasificación eléctrica: Clase 1, Tipo B

Para OST 350

- Potencia: 220-230 VCA, 50/60 Hz
- Fusible: 10 Amperios
- Salida eléctrica de la mesa: 0-6-12 VCA regulable y 220-230 VCA, 50/60 Hz
- Clasificación eléctrica: Clase 1, Tipo B

f. Consumo de energía

Modelo	Voltio	Amperio	Voltio Amperio	Vatio	Kilovatio
OST 100 C	220 V	0,90 A	140 VA	200 W	1,58 KWH
OST 100/OST 150	220 V	0,90 A	140 VA	200 W	1,58 KWH
OST 250 C	220 V	1,00 A	200 VA	220 W	1,55 KWH
OST 250	220 V	0,6 A	120 VA	135 W	1,45 KWH
OST 250 H	220 V	0,7 A	130 VA	160 W	1,50 KWH
OST 350	220 V	1,05 A	210 VA	225 W	1,60 KWH

g. Clasificación IP

IP20

h. Información técnica

	OST 100 C	OST 100	OST 150	OST 250 C	OST 250	OST 250 H	OST 350
Capacidad mesa deslizante	NA	20+20 kg	20+20 kg	20+20 kg	20+20 kg	20+20 kg	20+20+20 kg
Capacidad de carga de la silla	150 kg	150 kg	150 kg	150 kg	150 kg	150 kg	150 kg
Silla regulada manualmente	Rotación de 360°	Rotación de 360°	Rotación de 360°	Fijo	Rotación de 360°	Rotación de 360°	Rotación de 360°
Recorrido de la silla	18 cm	18 cm	18 cm	18 cm	18 cm	18 cm	18 cm
Motor de la silla	24 V CC	24 V CC	24 V CC	24 V CC	24 V CC	24 V CC	24 V CC
Recorrido de la mesa	NA	NA	NA	18 cm	18 cm	18 cm	18 cm
Motor de la mesa	NA	NA	NA	24 V CC	24 V CC	24 V CC	24 V CC

2. Compatibilidad electromagnética

En este capítulo, encontrará la información necesaria para asegurarse de que su dispositivo se instale y se ponga en servicio en las mejores condiciones en términos de compatibilidad electromagnética.



- Toda la información que figura a continuación se basa en los requisitos normativos a los que están sujetos los fabricantes de dispositivos electromédicos, tal como se definen en la norma IEC60601-1-2 Ed4.
- El dispositivo cumple las normas de compatibilidad electromagnética aplicables, pero el usuario debe asegurarse de que cualquier interferencia electromagnética no cree un riesgo adicional, como los transmisores de radiofrecuencia u otros dispositivos electrónicos.
- Los diferentes cables del dispositivo deben separarse unos de otros.
- Ciertos tipos de dispositivos de telecomunicaciones móviles, como los teléfonos móviles, pueden interferir con el dispositivo. Por consiguiente, deben respetarse las distancias de separación recomendadas.
- El dispositivo no se utilizará cerca de otro dispositivo ni se colocará encima. Si esto no puede evitarse, es necesario comprobar su correcto funcionamiento en las condiciones de uso antes de utilizarlo. El uso de accesorios distintos de los especificados o vendidos por el fabricante como piezas de recambio puede dar lugar a un aumento de las emisiones o a una disminución de la inmunidad del dispositivo.
- En caso de que el dispositivo deje de funcionar, reinícielo y repita la prueba desde el principio. No utilice los datos anteriores para hacer la prescripción.

Indicaciones y declaración del fabricante – emisiones electromagnéticas

Este dispositivo está pensado para ser utilizado en el entorno electromagnético especificado abajo. El usuario o cliente de este dispositivo debe garantizar que se utilice en dichos entornos.

Prueba de emisiones	Cumplimiento	Entorno electromagnético - indicaciones
Emisiones de RF CISPR 11	Grupo 1	Este dispositivo utiliza energía de RF solamente para sus funciones internas. Por lo tanto, sus emisiones de RF son muy bajas y es poco probable que causen interferencias en los equipos electrónicos cercanos.
Emisiones de RF CISPR 11	Clase B	Este dispositivo es adecuado para su uso en todas las instalaciones, incluidas las instalaciones locales y las conectadas directamente a la red de suministro de energía de baja tensión que abastece a los edificios utilizados para fines locales.
Emisiones armónicas IEC 61000-3-2	Clase A	
Fluctuaciones de tensión / emisiones intermitentes IEC 61000-3-3	Compatible	

Indicaciones y declaración del fabricante – inmunidad electromagnética

Este dispositivo está pensado para ser utilizado en el entorno electromagnético especificado abajo. El usuario o cliente de este dispositivo debe garantizar que se utilice en dichos entornos.

Prueba de inmunidad	Nivel de prueba del IEC 60601	Nivel de conformidad	Entorno electromagnético - indicaciones
Descarga electrostática (EB) IEC 61000-4-2	± 8 kV de contacto ± 15 kV de aire	± 8 kV de contacto ± 15 kV de aire	Los suelos deben ser de madera, hormigón o cerámica. Si los suelos están revestidos con materiales sintéticos, la humedad relativa debe ser por lo menos del 30 %. Debería ser 30.
Transitorios eléctricos rápidos en ráfagas IEC 61000-4-4	± 2 kV 100 kHz	± 2 kV 100 kHz	La calidad de la energía de la empresa de servicio público debe la de un entorno hospitalario típico.
Inmunidad por impulsos IEC 61000-4-5	0,5-1 kV fase(s) a fase(s) 0,5-1-2 kV fase(s) a tierra	+0,5-1 kV fase(s) a fase(s) 0,5-1-2 kV fase(s) a tierra	La calidad de la energía de la empresa de servicio público debe la de un entorno hospitalario típico.
Huecos de tensión, interrupciones cortas y fluctuaciones de la tensión en las líneas eléctricas de entrada IEC 61000-4-11	%0 U _T ; 0,5 por 0°, 45°, 90°, 135°, 180°, 225°, 270° y 335°, %70 U _T ; 25 por %0 U _T ; 1 por %0 U _T ; 250 por	%0 U _T ; 0,5 por 0°, 45°, 90°, 135°, 180°, 225°, 270° y 335°, %70 U _T ; 25 por %0 U _T ; 1 por %0 U _T ; 250 por	La calidad de la energía de la empresa de servicio público debe la de un entorno hospitalario típico.
Campo magnético de frecuencia de red (50/60 Hz) IEC 61000-4-8	30 A/m, 50 Hz	30 A/m, 50 Hz	Los campos magnéticos de la frecuencia de red deben ser niveles típicos específicos de la ubicación en un entorno hospitalario.

NOTA: El valor U_T es el voltaje de la corriente alterna antes de que se aplique el nivel de prueba.

Distancia recomendada de separación entre los equipos de comunicaciones de radiofrecuencia portátiles y móviles y el producto.

Este dispositivo está pensado para ser utilizado en el entorno electromagnético especificado abajo. El usuario o cliente de este dispositivo debe garantizar que se utilice en dicho entorno electromagnético.

Prueba de inmunidad	Nivel de prueba del IEC 60601	Nivel de conformidad	Entorno electromagnético - indicaciones
RF conducida IEC 61000-4-6	150 kHz-80 MHz, 3 V rms, 80% AM (1 kHz) (6 Vrms para bandas ISM)	Eficiencia 3 V	Los equipos de comunicaciones de RF portátiles y móviles no deben utilizarse más cerca de ninguna parte del Modelo 005, incluidos los cables, que la distancia de separación calculada mediante la ecuación apropiada para la frecuencia del transmisor. Distancia de separación recomendada $d = 1,16 \sqrt{P}$ $d = 1,2 \sqrt{P}$ 0,15 MHz a 80 MHz $d = 2,3 \sqrt{P}$ 80 MHz a 2,7 GHz Aquí, P es la potencia de salida más alta del transmisor especificada por el fabricante del transmisor en vatios (W), y d es la distancia de separación recomendada en metros (m). La intensidad del campo radiado de los transmisores de RF fijos determinados por un estudio electromagnético del sitio debe ser menor que el nivel de cumplimiento en cada rango de frecuencia.
RF radiada IEC 61000-4-3	80 MHz - 2700 MHz, 3 V/m, 80% AM (1kHz)	3 V/m	Se pueden producir interferencias debido a la proximidad de dispositivos marcados con el siguiente símbolo: 

NOTA 1: Para frecuencias de 80 MHz y 800 MHz, se aplica el rango de frecuencia más alto.

NOTA 2: Es posible que estas pautas no sean adecuadas para todas las situaciones. La propagación electromagnética se ve afectada por la absorción y reflexión de las estructuras, objetos y personas.

^a Bandas ISM (industriales, científicas y médicas) entre 150 KHz y 80 MHz, 6,765 y 6,795 MHz, 13,553 MHz y 13,567 MHz, 26,957 MHz y 27,283 MHz y 40,66 MHz y 40,70 MHz.

^b Los niveles de cumplimiento en la banda de frecuencias ISM en el rango de frecuencias de 150 KHz y 80 MHz y en el rango de frecuencias de 80 MHz a 2,5 Ghz están destinados a reducir la posibilidad de interferencia causada por el transporte involuntario de equipos de comunicación móviles/portátiles al área del paciente. Por lo tanto, se tiene en cuenta un factor adicional de 10/3 en la fórmula utilizada para calcular la distancia de separación recomendada para los transmisores en estos rangos de frecuencia.

^c La intensidad del campo radiado procedente de transmisores fijos, como bases de radioteléfonos (móviles/inalámbricos) y radios móviles terrestres, equipos de radioaficionado, emisoras de radio AM y FM y emisiones de TV no puede predecirse teóricamente con exactitud. Para evaluar el entorno electromagnético de los transmisores fijos de RF, se debe considerar la realización de un estudio electromagnético del sitio. Debe observarse el funcionamiento normal del equipo ET (o sistema ET) si la intensidad de campo medida en la que se utiliza el Modelo 005 excede el nivel de cumplimiento de RF aplicable especificado anteriormente. Si se observa un rendimiento anormal, pueden ser necesarias medidas adicionales, como reorientar o reposicionar el Modelo 005.

^d Por encima del rango de frecuencia de 150 kHz a 80 MHz, la intensidad de campo debe ser inferior a 1 V/m.

3. Eliminación

	<p>Instrucciones para la eliminación del instrumento de conformidad con las Directivas 2012/19/UE y 2011/65/UE relativas a la reducción de las sustancias peligrosas en aparatos eléctricos y electrónicos y a la eliminación de los residuos eléctricos y electrónicos.</p> <p>Cuando llegue al final de su vida útil, el instrumento no se debe tirar con la basura del hogar. Puede eliminarse en un centro de gestión de residuos gestionado por el municipio o por los minoristas que ofrecen este servicio.</p> <p>La eliminación por separado de un dispositivo eléctrico evita cualquier daño al medio ambiente o a la salud que pueda resultar de una eliminación no conforme, y también permite reciclar los materiales que lo componen para ahorrar energía y recursos.</p> <p>El pictograma del contenedor con ruedas aparece en la etiqueta del instrumento. Indica la obligación de recoger y eliminar por separado los aparatos eléctricos y electrónicos al final de su vida útil o fuera de uso.</p>
---	---







- El usuario debe tener en cuenta los efectos potencialmente perjudiciales para el medio ambiente y la salud humana que podrían derivarse de la eliminación no conforme del instrumento en su totalidad o de algunos de sus componentes.
- Para evitar la liberación de sustancias peligrosas en el medioambiente y fomentar la preservación de los recursos naturales, el fabricante facilita, en caso de que el usuario desee desechar el instrumento al final de su vida útil, la reutilización, la recuperación y el reciclado del instrumento y sus componentes. Antes de desechar el instrumento, deben tenerse en cuenta los requisitos de los reglamentos europeos y nacionales.
- No tire el instrumento con los residuos domésticos, sino que debe desecharlo por separado dándolo a una empresa especializada en la eliminación de aparatos eléctricos y electrónicos o a los servicios administrativos locales encargados de la recogida de residuos.
- El proveedor o fabricante deberá recuperar el equipo antiguo.
- Al formar parte de un consorcio de residuos de equipos tecnológicos, el fabricante cubre los costes de tratamiento y reciclado del instrumento usado.
- El fabricante se compromete a facilitar al usuario toda la información relativa a las sustancias peligrosas contenidas en el dispositivo y a los métodos de reciclaje de dichas sustancias, así como a informarle de la existencia de reciclaje del equipo usado. La ley prevé sanciones severas en caso de infracción.













X. EXPLICACIÓN DE LOS SÍMBOLOS



1. En el documento

SÍMBOLO	DESCRIPCIÓN
	Precaución: una situación peligrosa que, de no evitarse, podría dar lugar a lesiones leves o moderadas.
	Advertencia: una situación peligrosa que, de no evitarse, podría provocar la muerte o lesiones graves.
	Información adicional importante y/o útil relacionada con el texto de este manual.
	Consejos: Sugerencia práctica.

2. En el dispositivo

SÍMBOLO	DESCRIPCIÓN
	Fabricante
	País de fabricación y fecha de fabricación (año-mes)
	Dispositivo médico
	Marcado CE (Reglamento europeo sobre dispositivos médicos).
	Referencia del producto
	Número de serie del producto
	Identificador de dispositivo único
	Consulte el manual de instrucciones/folleto
	Señal de peligro general
	Corriente alterna
	Conexión de protección a tierra
	Pieza aplicada de tipo B
	Clasificación IP
	Símbolo de eliminación de residuos de conformidad con las Directivas 2012/19/UE y 2011/65/UE

3. En el embalaje

Para un manejo, almacenamiento y transporte adecuados.

SÍMBOLO	DESCRIPCIÓN
	En sentido ascendente
	Apilamiento máximo de 1 producto encima del producto de mercado
	Frágil, manipular con cuidado
	Mantener seco
	Indica los límites térmicos a los que se puede exponer el dispositivo médico con total seguridad.
	Indica los límites de humedad a los que se puede exponer el dispositivo médico con total seguridad.
	Indica los límites de presión atmosférica a los que se puede exponer el dispositivo médico con total seguridad.
	Dispositivo médico
	Marcado CE (Reglamento europeo sobre dispositivos médicos).
	Referencia del producto
	Número de serie del producto
	Identificador de dispositivo único
	Símbolo de eliminación de residuos de conformidad con las Directivas 2012/19/UE y 2011/65/UE
	Indica que el embalaje es reciclable

XI. EXCLUSIÓN DE RESPONSABILIDAD

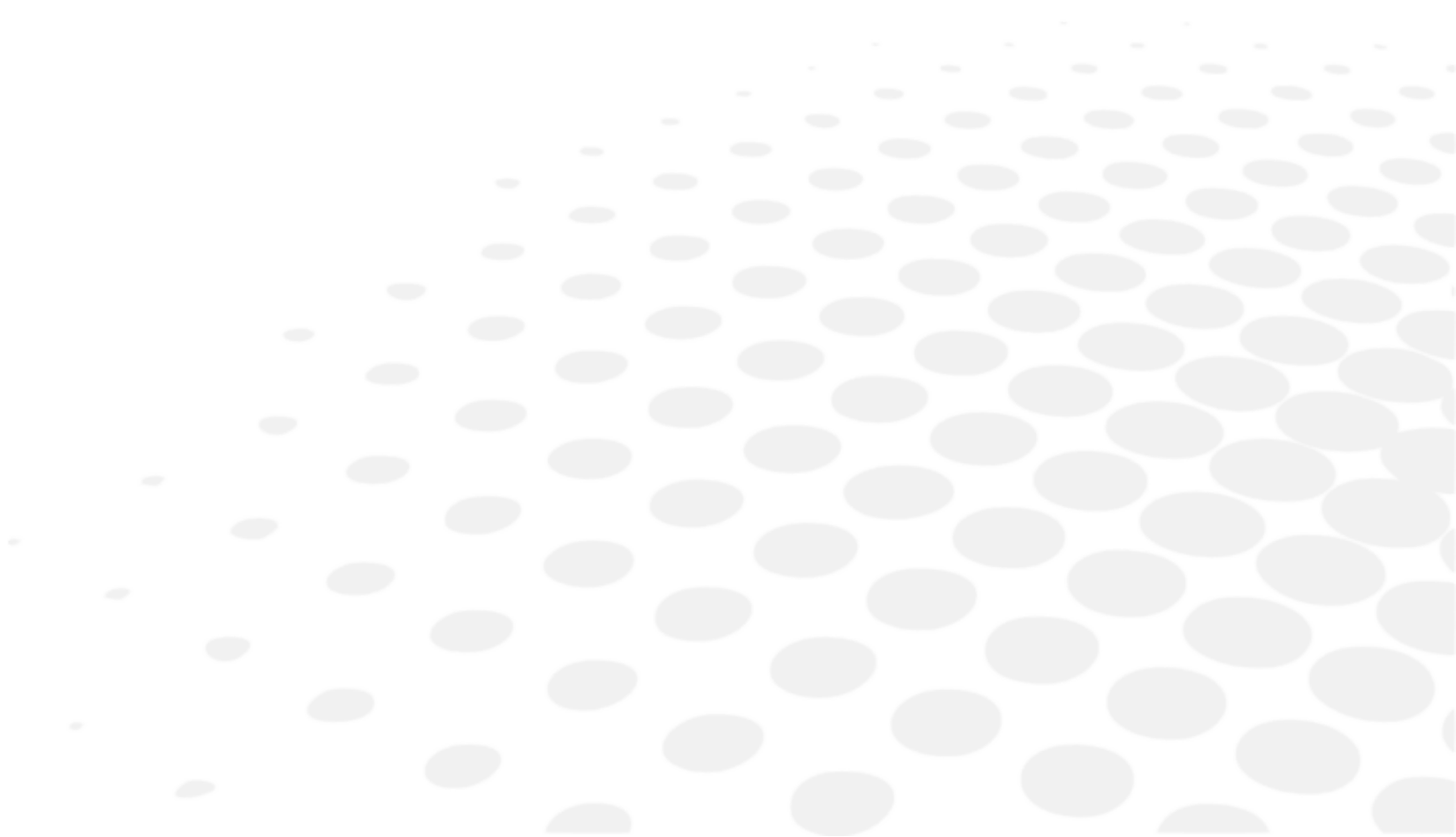

El producto debe utilizarse de conformidad con las leyes y regulaciones aplicables, por usuarios profesionales cualificados. El producto debe instalarse y utilizarse de acuerdo con las instrucciones proporcionadas en el presente manual de uso y con cualquier instrucción o recomendación escrita proporcionada por Essilor (la "documentación").

Essilor se reserva el derecho de revisar la documentación y realizar cambios en su contenido de vez en cuando. El mantenimiento preventivo y correctivo (incluida la calibración periódica, si es necesario de acuerdo con la documentación) se realizará de acuerdo con la documentación.

Cualquier garantía de producto ofrecida por Essilor está supeditada al uso del producto de acuerdo con la documentación y con el uso previsto del producto y no cubre productos que hayan sido modificados sin la aprobación previa por escrito de Essilor o reparados por un tercero no aprobado por Essilor, ni productos que fueron sometidos a estrés físico, químico o eléctrico para los que los no fueron diseñados originalmente.

Essilor no se hace responsable de los daños sufridos por el usuario del producto, el producto o cualquier tercero, como resultado del incumplimiento de la presente sección por parte de cualquier usuario.

Si el producto ofrece una función de conectividad, el usuario será el único responsable de:

- seleccionar, obtener y mantener todo el acceso a internet y las telecomunicaciones requeridos a su propio costo; y
- adoptar y mantener procedimientos y medidas para proteger sus estaciones de trabajo, hardware y software, distintos del producto, incluso contra cualquier virus o intrusión

XII. CÓDIGO QR



La última versión del manual de uso en el idioma correspondiente está disponible en un espacio web. Bajo petición, se puede proporcionar una versión en papel de forma gratuita.

en The complete user manual is available on a web space in PDF format. To access it, please scan the QR code below using a dedicated tool or application. Please make sure that your device is suitable and has an appropriate software to display the electronic Instructions for use.

fr Le manuel utilisateur complet est disponible sur un espace web au format PDF. Pour y accéder, veuillez scanner le QR code ci-dessous à l'aide d'un outil ou d'une application dédié(e). Veuillez vous assurer que votre appareil est compatible et dispose d'un logiciel approprié pour afficher le manuel électronique.

ar لتمكن من الوصول إليه، يُرجى مسح رمز الاستجابة السريعة PDF دليل المستخدم الكامل متوفر من خلال موقع الويب بصيغة أدناه باستخدام أداة أو تطبيق مخصص لذلك. يُرجى التأكد من أن جهازك مناسب ويحتوي على برنامج مناسب لعرض التعليمات الإلكترونية الخاصة بالاستخدام.

be Поўная інструкцыя карыстальніка даступна ў інтэрнэт-прасторы у фармаце PDF. Каб атрымаць да яе доступ, адсканірайце QR-код ніжэй пры дапамозе спецыяльнага сродку або праграмы. Калі ласка, упэўніцеся, што ваша прылада прыдатная для паказу электроннай Інструкцыі па карыстанню і што на ёй усталявана адпаведнае праграмае забеспячэнне.

bg Пълното ръководство за потребителя е достъпно в уеб пространството. За да получите достъп до него, моля, сканирайте QR кода по-долу, като използвате специален инструмент или приложение. Моля, уверете се, че вашето устройство е подходящо и разполага с подходящ софтуер за преглед на електронните Инструкции за употреба.

cs Kompletní uživatelský návod je k dispozici na webovém prostoru ve formátu PDF. Chcete-li k němu získat přístup, naskenujte prosím níže uvedený QR kód pomocí speciálního nástroje nebo aplikace. Ujistěte se prosím, že používáte vhodné zařízení, které má vhodný software pro zobrazení elektronického uživatelského návodu.

da Den komplette brugervejledning er tilgængelig på et webområde i PDF-format. For at få adgang til den skal du scanne QR-koden nedenfor ved hjælp af et dedikeret værktøj eller program. Sørg for, at din enhed er egnet og har en passende software til at vise de elektroniske brugsanvisninger.

de Die vollständige Bedienungsanleitung ist auf einem Webspace im PDF-Format verfügbar. Für den Zugriff scannen Sie bitte den untenstehenden QR-Code mit einem speziellen Tool oder einer Anwendung. Bitte vergewissern Sie sich, dass Ihr Gerät für die Anzeige der elektronischen Gebrauchsanweisungen geeignet ist und über eine entsprechende Software verfügt.

el Το πλήρες εγχειρίδιο χρήσης είναι διαθέσιμο σε έναν ιστοχώρο σε μορφή PDF. Για να αποκτήσετε πρόσβαση σε αυτό, σκανάρετε τον κωδικό QR παρακάτω χρησιμοποιώντας ένα ειδικό εργαλείο ή εφαρμογή. Βεβαιωθείτε ότι η συσκευή σας είναι κατάλληλη και έχει το κατάλληλο λογισμικό για την προβολή των ηλεκτρονικών οδηγιών χρήσης.

es El manual de uso completo está disponible en un espacio web. en formato PDF. Para acceder a él, escanee el código QR debajo utilizando una herramienta o aplicación dedicada. Asegúrese de que su dispositivo sea adecuado y tenga el software apropiado para mostrar las Instrucciones de uso electrónicas.

et Täielik kasutusjuhend on saadaval veebis PDF-vormingus. Juurdepääsuks palun skannige allolevat QR-koodi, kasutades selleks vastavat tööriista või rakendust. Veenduge, et teie seade sobib ja et selles on elektroonilise kasutusjuhendi kuvamiseks sobiv tarkvara.

fi Täysi käyttöopas on saatavana verkosta PDF-muodossa. Saat pääsyn siihen skannaamalla alla olevan QR-koodin käyttäen siihen tarkoitettu työkalua tai sovellusta. Varmista, että laitteesi on sopiva ja sisältää asianmukaisen ohjelmiston sähköisten käyttöohjeiden esittämiseen.

he למטה באמצעות כלי או QR-כדי לגשת אליו, יש לסרוק את קוד ה PDF המדריך המלא למשתמש זמין באתר אינטרנט בפורמט אפליקציה ייעודיים. חשוב לוודא שהמכשיר שלך מתאים ובעל תוכנה מתאימה להצגת הוראות השימוש האלקטרוניות.

hr Potpun korisnički priručnik dostupan je na mrežnom prostoru u PDF formatu. Da biste mu pristupili, skenirajte QR kod u nastavku pomoću odgovarajućeg alata ili aplikacije. Provjerite je li vaš uređaj prikladan i ima li odgovarajući softver za prikaz elektroničkih uputa za upotrebu.

- hu A teljes felhasználói kézikönyv elérhető az interneten PDF formátumban. Eléréséhez olvassa be az alábbi QR-kódot egy erre szolgáló eszközzel vagy alkalmazással. Ellenőrizze, hogy eszköze képes és rendelkezik a megfelelő szoftverrel az elektronikus használati útmutató megjelenítésére.
- id Panduan pengguna lengkap tersedia di ruang web dalam format PDF. Untuk mengaksesnya, silakan pindai kode QR di bawah ini menggunakan alat atau aplikasi khusus. Pastikan peranti Anda sesuai dan memiliki perangkat lunak yang layak untuk menampilkan petunjuk penggunaan elektronik.
- it Il manuale utente completo è disponibile in formato PDF su uno spazio Web. Per accedervi, leggere il codice QR sottostante mediante un apposito strumento o un'applicazione dedicata. Assicurarsi che il dispositivo sia adatto e che disponga di un software appropriato per visualizzare le istruzioni per l'uso in formato elettronico.
- ja 完全なユーザーマニュアルは、PDF形式でウェブスペースから入手できます。アクセスするには、専用のツールまたはアプリケーションを使用して、以下のQRコードをスキャンしてください。お使いのデバイスが適切であり、電子説明書を表示する適切なソフトウェアがインストールされていることを確認してください。
- ko 전체 사용 설명서는 웹 공간에 PDF 형식으로 있습니다. 이 설명서에 액세스하려면, 전용 도구 또는 앱을 사용하여 아래 QR 코드를 스캔하십시오. 사용자의 기기가 적합하고 전자적인 사용 설명서를 표시할 수 있는 적절한 소프트웨어가 있는지 확인하시기 바랍니다.
- lt Išsamaus naudotojo vadovo PDF formatu ieškokite interneto svetainėje. Kad jį atvertumėte, specialiu įrankiu arba programėle nuskaitykite toliau pateiktą QR kodą. Įsitinkite, kad jūsų įrenginys yra tinkamas ir turi tinkamą programinę įrangą elektroninems naudojimui instrukcijoms rodyti.
- lv Pilnā lietotāja instrukcija ir pieejama tīmeklī PDF formātā. Lai tai piekļūtu, lūdzu, noskenējiet tālāk redzamo kvadrātkodu, izmantojot tam paredzētu rīku vai lietojumprogrammu. Lūdzu, pārliecinieties, vai jūsu ierīce ir piemērota un vai tai ir atbilstoša programmatūra elektroniskās lietotāja instrukcijas attēlošanai.
- ms Manual pengguna yang lengkap boleh didapati di ruang laman dalam format PDF. Untuk mengaksesnya, sila imbas kod QR di bawah menggunakan alat atau aplikasi khusus. Sila pastikan yang peranti anda adalah serasi dan mempunyai perisian yang sesuai untuk memaparkan Arahan elektronik untuk tujuan penggunaan.
- mt Il-manwal tal-utent s'hiñ huwa disponibbli fuq il-web f'format PDF. Biex tačcessah, jekk jogħġbok skennja l-kodiċi QR t'hawn taht permezz ta' għodda jew applikazzjoni apposta. Jekk jogħġbok žgura li l-apparat huwa xieraq u għandu s-software adattat biex juri l-Istruzzjonijiet għall-Użu elettronici.
- nl De volledige gebruikershandleiding is in PDF-formaat beschikbaar op een website. U kunt de handleiding bereiken door de QR-code hiernaast te scannen met een geschikte applicatie. Uw apparaat moet geschikt zijn en over de juiste software beschikken om de elektronische gebruiksaanwijzing weer te geven.
- no Den komplette brukerhåndboken er tilgjengelig på et webhotell i PDF-format. For å få tilgang til den, skann QR-koden nedenfor ved hjelp av et dedikert verktøy eller applikasjon. Sørg for at enheten din er egnet og har en passende programvare for å vise den elektroniske bruksanvisningen.
- pl Kompletna instrukcja użytkownika jest dostępna na stronie internetowej w formacie PDF. Aby uzyskać dostęp, zeskanuj poniższy kod QR przy użyciu dedykowanego narzędzia lub aplikacji. Upewnij się, że urządzenie jest zgodne i wyposażone w odpowiednie oprogramowanie pozwalające wyświetlać elektroniczną instrukcję obsługi.
- pt O manual do utilizador completo está disponível num espaço online no formato PDF. Para aceder a este, queira digitalizar o QR Code abaixo usando uma ferramenta ou uma aplicação dedicada. Certifique-se de que o seu dispositivo é compatível e possui um software apropriado para exibir as instruções eletrónicas de utilização.
- pt (brazil) O manual do usuário completo está disponível em um espaço online no formato PDF. Para acessar a este, por favor, digitalizar o QR Code abaixo usando uma ferramenta ou um aplicativo dedicado. Seu dispositivo deve ser compatível e possuir um software apropriado para exibir as instruções eletrônicas de utilização.
- ro Manualul de utilizare complet este disponibil online în format PDF. Pentru a-l accesa, scanați codul QR de mai jos folosind un instrument sau o aplicație dedicată. Asigurați-vă că dispozitivul dumneavoastră este potrivit și are un software adecvat pentru afișarea Instrucțiunilor de utilizare în format electronic.
- ru Полное руководство пользователя доступно в интернет-пространстве в формате PDF. Чтобы получить к нему доступ, отсканируйте QR-код ниже с помощью специального инструмента или приложения. Убедитесь, что

ваше устройство подходит и имеет соответствующее программное обеспечение для отображения электронных инструкций по эксплуатации.

sk Celý používateľský manuál je dostupný vo webovom priestore vo formáte PDF. Ak chcete získať prístup, naskenujte nižšie uvedený QR kód pomocou špeciálneho nástroja alebo aplikácie. Uistite sa, že máte vhodné zariadenie s vhodným softvérom na zobrazenie elektronického návodu na použitie.

sl Celoten uporabniški priročnik je na voljo kot dokument PDF na spletnem mestu. Za dostop optično preberite spodnjo kodo QR z namenskim orodjem ali aplikacijo. Prepričajte se, da je vaša naprava primerna in ima ustrezno programsko opremo za prikaz elektronskih navodil za uporabo.

sr Kompletno uputstvo za korisnike je dostupno na veb prostoru u PDF formatu. Da biste mu pristupili, skenirajte QR kôd u nastavku pomoću namenske alatke ili aplikacije. Proverite da je vaš uređaj odgovarajući i da li ima potreban softver za prikaz elektronskog Uputstva za upotrebu.

sv Den fullständiga bruksanvisningen finns tillgänglig på ett webbutrymme i PDF-format. För att komma åt den, vänligen skanna QR-koden nedan med ett dedikerat verktyg eller program. Se till att din enhet är lämplig och har en passande programvara för att visa de elektroniska användningsinstruktionerna.

th สามารถรับคู่มือผู้ใช้ฉบับสมบูรณ์ในรูปแบบ PDF ได้จากบนเว็บไซต์ โดยในการเข้าถึง โปรดสแกนคิวอาร์โค้ดด้านล่างด้วยเครื่องมือหรือแอปพลิเคชันเฉพาะ โปรดตรวจสอบให้แน่ใจว่าอุปกรณ์ของคุณนั้นเหมาะสม และมีซอฟต์แวร์ที่สามารถใช้ในการแสดงคำแนะนำการใช้งานอิเล็กทรอนิกส์ได้อย่างถูกต้อง

tr Kullanım kılavuzunun tamamı web alanında, PDF formatında mevcuttur. Buna erişmek için lütfen uygun bir araç veya uygulama kullanarak aşağıdaki QR kodunu okutun. Lütfen cihazınızın uyumlu ve elektronik kullanım talimatlarını görüntülemek için uygun bir yazılıma sahip olduğundan emin olun.

uk Повна версія посібника користувача доступна в інтернеті в форматі PDF. Щоб отримати до нього доступ, скануйте QR-код нижче за допомогою спеціального додатку. Для перегляду електронного посібника користувача на вашому пристрої він повинен мати відповідні характеристики та програмне забезпечення.

vi Hướng dẫn sử dụng đầy đủ có sẵn trên không gian web ở định dạng PDF. Để truy cập, vui lòng quét mã QR bên dưới bằng công cụ chuyên dụng hoặc bằng ứng dụng. Vui lòng đảm bảo rằng thiết bị của bạn phù hợp và có phần mềm phù hợp để hiển thị Hướng dẫn sử dụng điện tử

zh 完整的操作手册以 PDF 格式在网络上提供。如需获取，请使用专门的工具或应用程序扫描下方二维码。请确保您的设备适用并安装有相应的软件，能够显示电子版使用说明。

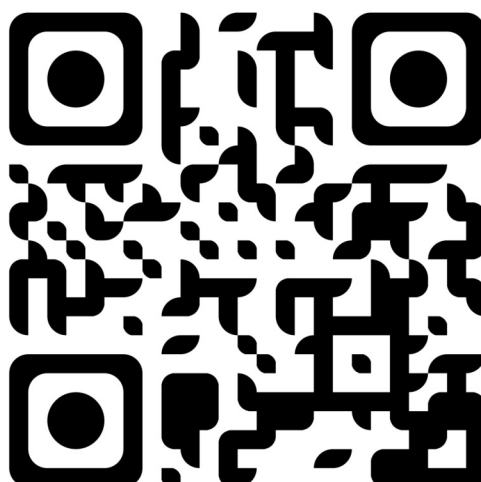

XIII. INFORMACIÓN DE CONTACTO

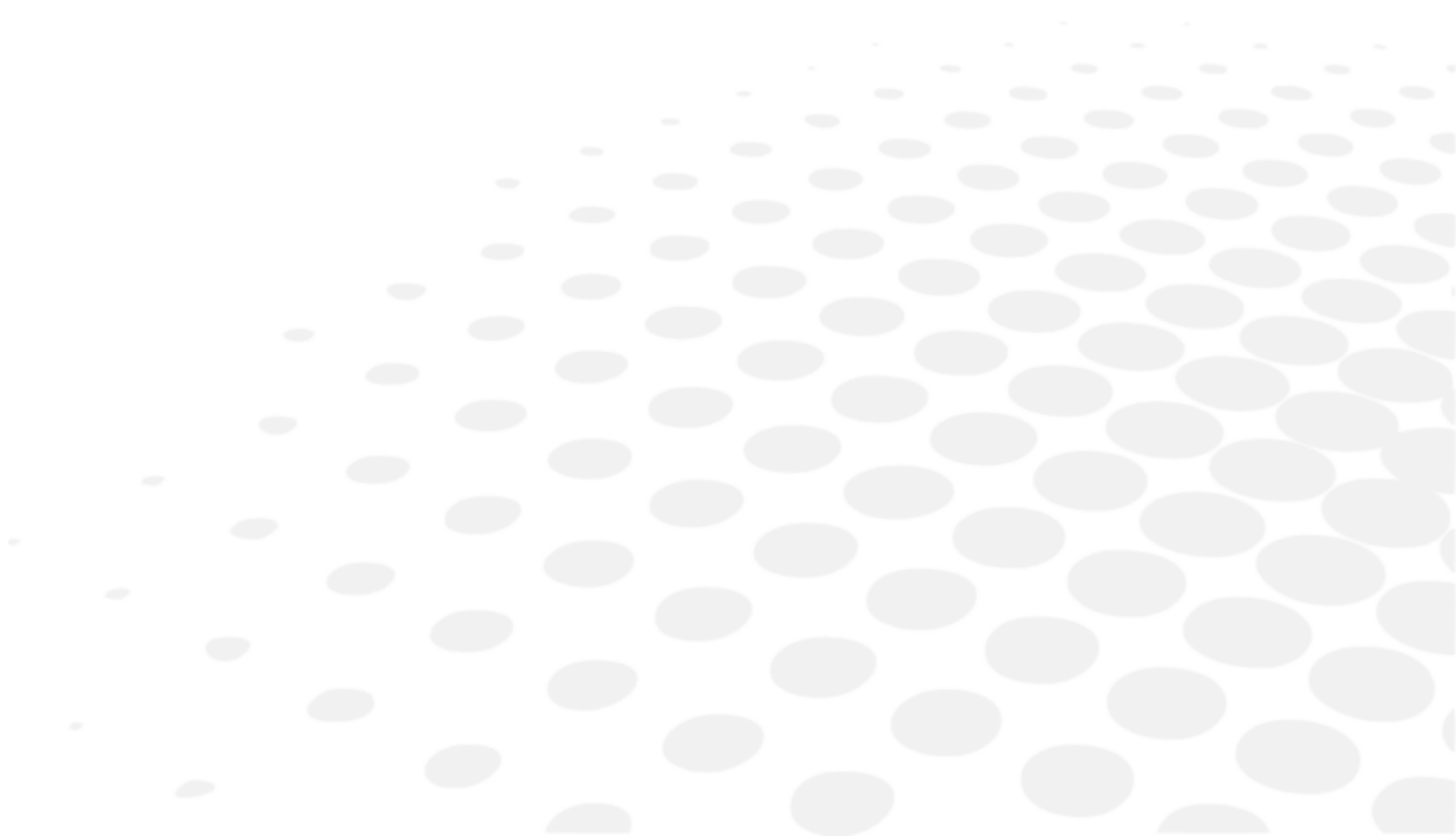

Si el instrumento parece estar funcionando mal, se recomienda encarecidamente comprobar el instrumento de acuerdo con el procedimiento de solución de problemas de este manual.

Si persiste algún problema o el instrumento está dañado o funciona mal o se menciona que se ponga en contacto con su distribuidor local, siga los pasos que se indican a continuación.

- Póngase en contacto con el distribuidor local de su provincia o país en primer lugar. Toda la información está disponible en www.essilor-instruments.com en la sección "Contacto".
- Si el producto se ha suministrado con instrucciones electrónicas y necesita un formato en papel, póngase en contacto con su distribuidor local.
- Informe de cualquier incidente grave que haya ocurrido en relación con el dispositivo a essilor-instruments-vigilance@essilor.com y a la autoridad local competente para dispositivos médicos.
- Antes de llamar al distribuidor local, asegúrese de comprobar los números de modelo y de serie.
- El número de serie es exclusivo de esta unidad y se puede acceder a él en el producto. Se recomienda rellenar la siguiente tabla en cuanto compre nuestro producto.
- Guarde este manual como un registro permanente de su compra y guarde su recibo de compra como prueba de compra.

Fecha de compra:

Nombre del distribuidor:

Dirección del distribuidor:

Nº de teléfono del distribuidor:

N.º de modelo:

N.º de serie:



Essilor International
147, rue de Paris – 94220 Charenton-le-Pont France
www.essilor.com

