

OST™



100C • 100 • 150 • 250C • 250 • 250H • 350



MANUEL UTILISATEUR

SOMMAIRE

I. INTRODUCTION	4
II. MODE D'EMPLOI	6
1. Utilisation prévue	7
a. Destination	7
b. Indications d'emploi	7
2. Bénéfice clinique attendu	7
3. Contre-indications.	7
4. Effets secondaires	7
5. Population visée	7
6. Utilisateurs prévus	7
III. ATTENTION ET MISES EN GARDE	8
1. Définitions	9
2. Sécurité du produit	9
a. Précautions d'usage	9
b. Source d'alimentation	10
c. Compatibilité électromagnétique	10
d. Divers	10
IV. DESCRIPTION DU PRODUIT	11
1. Plan du produit avec description	12
a. OST 100 C	12
b. OST 100	12
c. OST 150	13
d. OST 250 C	13
e. OST 250	14
f. OST 250 H	14
g. OST 350	15
h. Fonctionnalités standard	15
2. Liste des accessoires	16
a. Standard	16
b. Option	16
c. Pièces détachables	17
V. INFORMATIONS SUR LE FONCTIONNEMENT	18
1. Installation de l'appareil	19
2. Allumer et éteindre l'appareil (bouton [On/Off])	19
3. Connexion à d'autres appareils	19
VI. UTILISATION DE L'APPAREIL	21
1. OST 100C	22
2. OST 100, OST 150	22
3. OST 250 C	23
4. OST 250, OST 250 H, OST 350	23
VII. MAINTENANCE	25
1. Conditions de stockage et de manipulation	26
2. Instructions de nettoyage	26

VIII. ERREUR ET DÉPANNAGE	27
IX. DESCRIPTION TECHNIQUE	29
1. Caractéristiques techniques	30
a. Durée de vie du produit	30
b. Dimensions et poids du produit	30
c. Caractéristiques des LED	30
d. Niveaux acoustiques	30
e. Données électriques du produit	31
f. Consommation d'énergie	31
g. Classification IP	31
h. Information technique	31
2. Compatibilité électromagnétique	32
3. Mise au rebut	34
X. EXPLICATION DES SYMBOLES	35
1. Sur le document	36
2. Sur l'appareil	36
3. Sur l'emballage	37
XI. CLAUSE D'EXCLUSION DE RESPONSABILITÉ	38
XII. QR CODE	40
XIII. INFORMATIONS DE CONTACT	44

I. INTRODUCTION

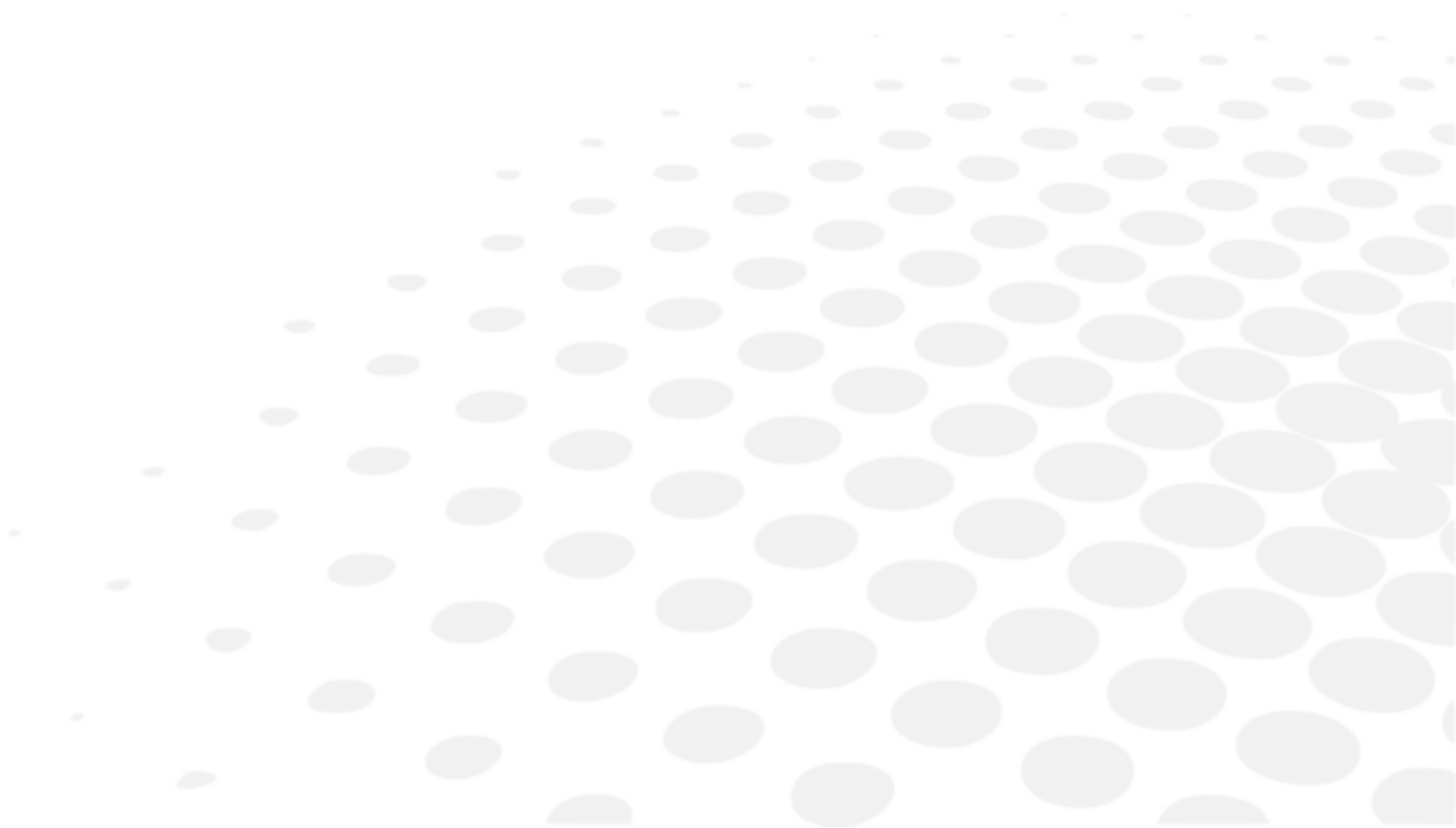



La dernière version de ce manuel utilisateur est disponible sur un espace web.

Pour accéder aux autres langues disponibles, veuillez scanner le QR code disponible à la fin de ce manuel utilisateur > Chapitre QR Code (p.40).

Pour une utilisation plus sûre et plus efficace, suivez les instructions décrites dans ce manuel.

Copyright © 2025 Essilor – Manuel original – Tous droits réservés.

Essilor International

147 rue de Paris, 94220, CHARENTON-LE-PONT

www.essilor.com

Toute reproduction, en tout ou partie, du contenu de ce document à des fins de publication ou de diffusion, par quelque moyen et dans quelque format que ce soit, même gratuitement, est strictement interdite sans le consentement préalable écrit d'Essilor.

II. MODE D'EMPLOI



1. Utilisation prévue

a. Destination

Les unités de réfraction sont destinées à être utilisées par les professionnels de la vue lors d'examens ophtalmologiques en conjonction avec des instruments ophtalmiques (réfracteur, réfractomètre, kératomètre, lampe à fente).

b. Indications d'emploi

Ces unités de réfraction fournissent plusieurs réglages du côté du patient et des instruments afin que l'examen soit effectué de manière ergonomique.

2. Bénéfice clinique attendu

Ces unités de réfraction fournissent un support et un contrôle de la position des instruments ophtalmiques pour les professionnels de la vue et les patients pendant l'examen ou le traitement ophtalmique.

3. Contre-indications.

Il n'y a pas de contre-indications connues.

Ces unités sont conçues pour accueillir des patients pesant jusqu'à 150 kg.

4. Effets secondaires

Il n'y a pas d'effets secondaires connus.

Veillez signaler tout incident grave lié à l'utilisation de l'appareil à essilor-instruments-vigilance@essilor.com et à l'autorité locale compétente en matière de dispositifs médicaux.

5. Population visée

Ces unités de réfraction sont adaptées aux patients qui peuvent s'asseoir sur la chaise et dont le poids ne dépasse pas la limite maximale indiquée.

Les unités de réfraction OST 250 H et OST 350 sont conçues pour accueillir les patients en fauteuil roulant.



6. Utilisateurs prévus

Ces appareils sont réservés aux professionnels de la vue uniquement.

III. ATTENTION ET MISES EN GARDE



1. Définitions

SYMBOLE	DESCRIPTION
	Attention : une situation dangereuse qui, si elle n'est pas évitée, pourrait causer une blessure mineure ou modérée.
	Avertissement : une situation dangereuse qui, si elle n'est pas évitée, pourrait entraîner la mort ou des blessures graves.
	Informations complémentaires importantes et/ou utiles à connaître en relation avec le texte du présent manuel

2. Sécurité du produit

- N'utilisez pas l'unité de réfraction autrement que comme expliqué dans le présent manuel.
- Veuillez utiliser l'unité de réfraction à 220-230 V CA, 50/60 Hz (la plage de tolérance pour ces valeurs a été déterminée comme étant de 10 %). Dans le cas contraire, des dommages graves peuvent être causés à l'appareil et des blessures graves à l'utilisateur.

a. Précautions d'usage



- Ne tentez sous aucun prétexte de démonter l'instrument. Cela risquerait de provoquer un dysfonctionnement ou un incendie.
- Si l'instrument ne fonctionne pas correctement, ne touchez pas l'intérieur. Débranchez la fiche de la prise et consultez votre revendeur.
- Si du liquide se renverse sur l'instrument ou si des corps étrangers y pénètrent, débranchez la fiche de la prise et consultez votre revendeur.
- Si des anomalies surviennent (bruit, fumée, etc.), débranchez la fiche de la prise et consultez votre revendeur. Poursuivre l'utilisation risquerait de déclencher un incendie ou d'entraîner des lésions corporelles.
- Les capots sont fragiles, leur manipulation (bijoux, ongles) peut entraîner des rayures.
- Les capots blancs pourront éventuellement jaunir s'ils sont exposés sur une longue période au rayonnement ultraviolet.
- Ne placez pas l'unité de réfraction à des endroits où il pourrait y avoir des fuites d'eau ou sur un sol mouillé.
- Après l'installation, n'essayez pas de déplacer la table à instruments. Ne tirez pas sur la console ou le support de la colonne au risque d'endommager l'unité.
- L'installation technique et l'installation de l'instrument doivent être réalisées par du personnel de service agréé. Toute intervention sur l'unité de réfraction autre que celle effectuée par le personnel de service agréé entraîne la perte de garantie de l'unité.
- Lors des examens, les mouvements de l'unité doivent être contrôlés sous la surveillance constante d'un professionnel de santé. Ce dernier doit s'assurer que, pendant le mouvement, il n'y a pas d'obstacles susceptibles de causer des collisions et d'entraîner des blessures ou des dommages à l'équipement. Il doit informer le patient que ses mains ne doivent pas entrer en contact avec la table lorsque celle-ci revient dans sa position de départ.
- Le professionnel de santé doit s'assurer que l'espace entre le patient assis sur la chaise et la table de l'unité à déplacer est suffisamment large pour éviter tout contact entre le patient et la table. Le professionnel de santé doit abaisser le fauteuil du patient et/ou monter la table avant de commencer l'examen.



- N'essayez pas de réparer ni de modifier l'instrument.
- Ne tentez jamais d'effectuer vous-même une intervention à l'intérieur de l'instrument. En cas de dysfonctionnement, consultez votre revendeur.
- L'unité de réfraction ne doit pas être utilisée sur les enfants de moins de 6 ans sans leurs parents.
- L'unité de réfraction n'est pas conçue pour être utilisée dans une atmosphère d'air et de gaz anesthésique inflammable, d'oxygène ou d'oxyde d'azote et de gaz anesthésique inflammable.
- Ce produit doit être utilisé dans un environnement exempt de gaz anesthésiques inflammables ou autres gaz inflammables.

b. Source d'alimentation



- N'utilisez pas de multiprises électriques, d'adaptateurs ou de rallonges pour brancher l'instrument au secteur.
- Veillez à ce que le cordon d'alimentation soit enfoncé à fond à la fois dans la prise et dans l'instrument. Si vous ne l'insérez pas correctement, vous risquez de provoquer un incendie ou une décharge électrique.
- Nettoyez le cordon régulièrement afin d'éviter les dépôts de poussière. Si le cordon est sale, cela risque de provoquer un dysfonctionnement ou un incendie.
- Si le cordon d'alimentation chauffe après utilisation de l'instrument, vérifiez qu'il n'est pas sale. S'il ne l'est pas, remplacez le cordon d'alimentation par un cordon neuf. Poursuivre l'utilisation risquerait d'entraîner des dysfonctionnements ou des lésions corporelles.
- Utilisez l'instrument avec la tension d'alimentation appropriée. Poursuivre l'utilisation avec une tension d'alimentation supérieure à la puissance nominale risquerait de provoquer un dysfonctionnement ou de déclencher un incendie.
- Maintenez la fiche quand vous insérez ou retirez le cordon d'alimentation.
- Utilisez uniquement le cordon d'alimentation fourni avec l'appareil.



- Pour éviter tout risque de choc électrique, cet appareil ne doit être connecté qu'à une alimentation électrique avec mise à la terre.
- Veillez à utiliser le câble de mise à la terre du cordon d'alimentation lors du branchement sur la borne de terre.
- N'endommagez pas le cordon d'alimentation (en le repliant à l'extrême sur lui-même, en tirant dessus ou en y posant des objets lourds, etc.) Ne le modifiez pas non plus. Si le cordon est endommagé (faux contact, gaine abîmée, etc.), remplacez-le par un cordon neuf. Poursuivre l'utilisation risquerait de provoquer une décharge électrique ou de déclencher un incendie.
- Ne le touchez pas avec les mains humides. Cela risquerait de provoquer une décharge électrique.
- Si vous n'utilisez pas l'instrument pendant une période prolongée, débranchez le cordon d'alimentation de la prise.

c. Compatibilité électromagnétique

Cet appareil génère, utilise et peut émettre de l'énergie de radiofréquence (RF). S'il n'est pas utilisé comme spécifié dans ce manuel, il peut causer des interférences électromagnétiques.

Cet appareil a été testé conformément à la norme EN 60601-1-2 relative aux produits médicaux et sa conformité aux limites acceptables a été déterminée. Ces limites indiquent que l'appareil offre une protection acceptable contre les interférences électromagnétiques (CEM) lorsqu'il est utilisé conformément aux instructions du manuel.

Cet appareil a été conçu et fabriqué conformément aux exigences de la norme EN 60601-1-2. Il peut être affecté par les appareils de communications RF portables et mobiles. Il ne doit donc pas être stocké avec d'autres appareils.

Pour plus d'informations sur cet appareil et la CEM, reportez-vous à la partie IX.2 de ce manuel.

d. Divers

- Le châssis métallique de l'unité de réfraction est équipé d'une mise à la terre de protection. Toutefois, la fiabilité de la mise à la terre dépend de l'alimentation électrique du lieu dans lequel l'unité est utilisée. L'unité doit être utilisée en la branchant à une prise de terre.
- Débranchez le câble d'alimentation secteur lorsque vous branchez et débranchez la lampe de travail et les prises de courant de l'unité de réfraction.
- Vérifiez attentivement l'unité de réfraction et les accessoires et assurez-vous qu'ils n'ont pas été endommagés lors de l'expédition. Si l'unité de réfraction et/ou des accessoires ont été endommagés lors de l'expédition, veuillez contacter votre revendeur.
- Avant de commencer à utiliser l'unité de réfraction, veuillez lire attentivement et comprendre minutieusement le manuel utilisateur.
- Veuillez conserver le manuel utilisateur à une distance telle que l'utilisateur puisse le consulter rapidement.

IV. DESCRIPTION DU PRODUIT



1. Plan du produit avec description

a. OST 100 C



Avec :

1. **Chaise** : chaise sur laquelle le patient s'assoit pendant l'examen.
2. **Colonne de statif** : colonne sur laquelle sont installés la lampe frontale, le projecteur d'optotypes, le bras manuel du réfracteur et les autres instruments.
3. **Corps de l'instrument** : corps principal de l'unité de réfraction.
4. **Prise de courant** : prise pour un instrument supplémentaire de 220-230 V CA, 50/60 Hz.

b. OST 100

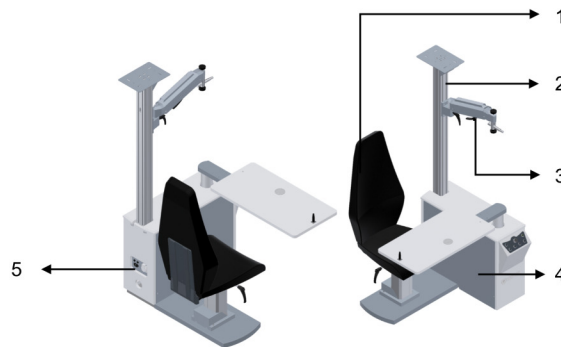

Avec :

1. **Chaise** : chaise sur laquelle le patient s'assoit pendant l'examen.
2. **Colonne de statif** : colonne sur laquelle sont installés la lampe frontale, le projecteur d'optotypes, le bras manuel du réfracteur et les autres instruments.
3. **Bras manuel du réfracteur** : bras sur lequel le réfracteur est installé.
4. **Corps de l'instrument** : corps principal de l'unité de réfraction.
5. **Prise de courant** : prise pour un instrument supplémentaire de 220-230 V CA, 50/60 Hz.

c. OST 150



Avec :

1. **Chaise** : chaise sur laquelle le patient s'assoit pendant l'examen.
2. **Colonne de statif** : colonne sur laquelle sont installés la lampe frontale, le projecteur d'optotypes, le bras manuel du réfracteur et les autres instruments.
3. **Bras manuel du réfracteur** : bras sur lequel le réfracteur est installé.
4. **Corps de l'instrument** : corps principal de l'unité de réfraction.
5. **Prise de courant** : prise pour un instrument supplémentaire de 220-230 V CA, 50/60 Hz.

d. OST 250 C

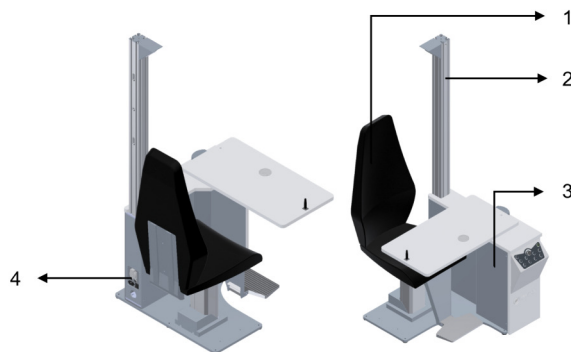

Avec :

1. **Chaise** : chaise sur laquelle le patient s'assoit pendant l'examen.
2. **Colonne de statif** : colonne sur laquelle sont installés la lampe frontale, le projecteur d'optotypes, le bras manuel du réfracteur et les autres instruments.
3. **Corps de l'instrument** : corps principal de l'unité de réfraction.
4. **Prise de courant** : prise pour un instrument supplémentaire de 220-230 V CA, 50/60 Hz.

e. OST 250

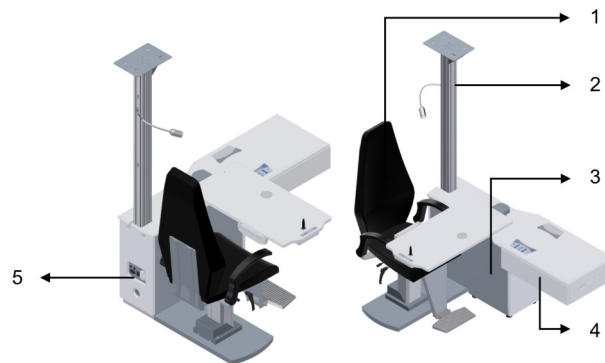

Avec :

1. **Chaise** : chaise sur laquelle le patient s'assoit pendant l'examen.
2. **Colonne de statif** : colonne sur laquelle sont installés la lampe frontale, le projecteur d'optotypes, le bras manuel du réfracteur et les autres instruments.
3. **Corps de l'instrument** : corps principal de l'unité de réfraction.
4. **Tiroir** : tiroir de rangement des jeux de verres ou accessoires d'essai.
5. **Prise de courant** : prise pour un instrument supplémentaire de 220-230 V CA, 50/60 Hz.

f. OST 250 H

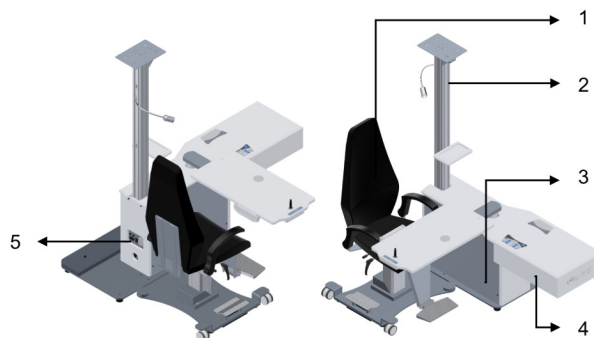

Avec :

1. **Chaise** : chaise sur laquelle le patient s'assoit pendant l'examen.
2. **Colonne de statif** : colonne sur laquelle sont installés la lampe frontale, le projecteur d'optotypes, le bras manuel du réfracteur et les autres instruments.
3. **Corps de l'instrument** : corps principal de l'unité de réfraction.
4. **Tiroir** : tiroir de rangement des jeux de verres ou accessoires d'essai.
5. **Prise de courant** : prise pour un instrument supplémentaire de 220-230 V CA, 50/60 Hz.

g. OST 350

Avec :

1. **Chaise** : chaise sur laquelle le patient s'assoit pendant l'examen.
2. **Colonne de statif** : colonne sur laquelle sont installés la lampe frontale, le projecteur d'optotypes, le bras manuel du réfracteur et les autres instruments.
3. **Table triple** : triple table pivotante qui peut accueillir trois instruments d'ophtalmologie différents.
4. **Tiroir** : tiroir de rangement des jeux de verres ou accessoires d'essai.
5. **Corps de l'instrument** : corps principal de l'unité de réfraction.
6. **Prise de courant** : prise pour un instrument supplémentaire de 220-230 V CA, 50/60 Hz.

h. Fonctionnalités standard

Fonctionnalités standard	OST 100 C	OST 100	OST 150	OST 250 C	OST 250	OST 250 H	OST 350
Dossier de chaise fixe	✓	✓	✓	✓	NA	NA	NA
Dossier de chaise entièrement inclinable	NA	NA	NA	NA	✓	✓	✓
Rotation de la chaise à 360°	✓	✓	✓	NA	✓	✓	✓
Chaise motorisée réglable en hauteur	✓	✓	✓	✓	✓	✓	✓
Embase séparée	✓	NA	NA	NA	NA	NA	NA
Adapté aux fauteuils roulants	NA	NA	NA	NA	NA	✓	✓
Lampe frontale LED 5 W	✓	✓	✓	✓	✓	✓	✓
Lampe de vision de près flexible	Option	Option	Option	Option	✓	✓	✓
Repose-pieds de chaise	✓	Option	✓	✓	✓	✓	✓
Accoudoir de chaise	Option	Option	✓	Option	✓	✓	✓
Bras manuel	Option	✓	✓	Option	Option	Option	Option
Table coulissante	NA	✓	✓	✓	✓	✓	Rotative
Mini clavier sur table coulissante	NA	NA	NA	NA	✓	✓	NA
Mini clavier sur table rotative	NA	NA	NA	NA	NA	NA	✓
Table électrique réglable en hauteur	NA	NA	NA	✓	✓	✓	✓

Plaque de projecteur d'optotypes sur profil	Option	✓	✓	Option	✓	✓	Option
Platine de bras de projecteur	Option	Option	Option	Option	Option	Option	✓
Support d'accessoire de la colonne	Option	Option	Option	Option	Option	✓	✓
Frein mécanique	NA	✓	✓	NA	✓	NA	NA
Frein électromagnétique	NA	NA	NA	✓	NA	✓	✓
Pédale de pied pour levage de la chaise	NA	NA	NA	Option	Option	Option	✓
Mentonnière commune	Option	Option	Option	Option	✓	✓	Option
Tiroir simple	NA	NA	NA	NA	✓	✓	✓

2. Liste des accessoires

a. Standard

- Manuel utilisateur

b. Option

Accessoires en option	Références	OST 100 C	OST 100	OST 150	OST 250 C	OST 250	OST 250 H	OST 350
Bras manuel	OST012	✓	✓	✓	✓	✓	✓	✓
Entretoise	OST046	✓	✓	✓	✓	✓	✓	✓
Support d'accessoire de la colonne OST	OST047	✓	✓	✓	✓	✓	✓	✓
Bras de support de l'écran	OST048	✓	✓	✓	✓	✓	✓	✓
Repose-pieds de chaise	OST109	✓	✓	✓	✓	✓	✓	✓
Accoudoir de chaise	OST110	✓	✓	✓	✓	✓	✓	✓
Lampe de vision de près flexible	OST127	✓	✓	✓	✓	NA	NA	NA
Platine de bras de projecteur	OST202	✓	✓	✓	✓	✓	✓	✓
Lampe de vision de près flexible	OST208	NA	NA	NA	NA	✓	✓	✓
Mentonnière commune	OST210	NA	✓	✓	✓	✓	✓	NA
Colonne double	OST254	NA	NA	NA	NA	✓	✓	NA
Pédale de pied pour la chaise	OST371	NA	NA	NA	NA	✓	✓	✓
Double tiroir avec étagère	OST376	✓	✓	✓	✓	✓	✓	✓
Bras motorisé	OST380	✓	NA	NA	NA	✓	✓	✓
Mini bras motorisé	OST380C	NA	NA	NA	✓	NA	NA	NA
Triple tiroir amovible	OST381	✓	✓	✓	✓	✓	✓	✓
Double tiroir amovible	OST382	✓	✓	✓	✓	✓	✓	✓

c. Pièces détachables

- Câble d'alimentation (2,5 m)

V. INFORMATIONS SUR LE FONCTIONNEMENT





- Cet instrument doit être installé par du personnel de service agréé. Pour installer l'instrument ou pour changer son branchement, veuillez contacter votre revendeur Essilor.
- Respectez les précautions ci-dessous :
 - N'installez pas l'instrument dans un endroit :
 - où de la poussière ou des saletés s'accumulent,
 - directement exposé aux rayons lumineux,
 - riche en oxygène,
 - affichant des températures et des taux d'humidité extrêmes,
 - susceptible de subir de fortes vibrations ou des chocs soudains.
- N'utilisez pas l'instrument avec des anesthésiques inflammables ou en association avec des agents inflammables.

1. Installation de l'appareil



Des manuels d'installation peuvent être fournis sur demande à votre équipe technique Essilor locale.



Essilor décline toute responsabilité en cas d'installation incorrecte du produit par une personne autre qu'un membre du personnel de service agréé formé par Essilor.

2. Allumer et éteindre l'appareil (bouton [On/Off])

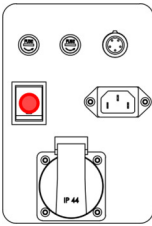
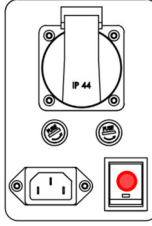
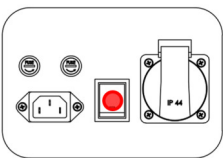
OST 100 C	OST 250 C	OST 100 / OST 150 / OST 250 / OST 250 H / OST 350
		



Veuillez à correctement brancher l'appareil.

Pour cela, appuyez sur le bouton d'alimentation [On/Off] indiqué en rouge ci-dessus.

3. Connexion à d'autres appareils

L'OST peut être connecté aux accessoires suivants :

- Bras manuel
- Entretoise
- Support d'accessoire de la colonne
- Bras de support de l'écran
- Repose-pieds de chaise
- Accoudoir de chaise
- Lampe de vision de près flexible
- Platine de bras de projecteur
- Mentonnière commune
- Colonne double
- Pédale de pied pour la chaise
- Double tiroir avec étagère
- Bras motorisé
- Mini bras motorisé





- Triple tiroir amovible
- Double tiroir amovible

Pour les autres instruments, l'installation et la configuration techniques doivent être effectuées par du personnel de service agréé.
Pour plus de détails, veuillez vous adresser à votre revendeur local.

VI. UTILISATION DE L'APPAREIL











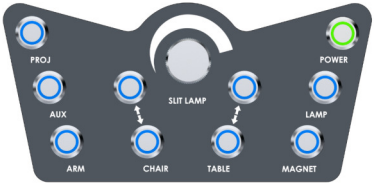

1. OST 100C

Clavier	Commande	Description
		Bouton d'alimentation
		Commande de réglage de la hauteur du siège
		Commande du bras motorisé (en option)
		Bouton d'alimentation de la lampe de vision de près









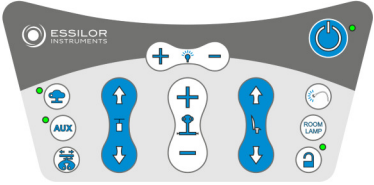

2. OST 100, OST 150



Clavier	Commande	Description
		Bouton d'alimentation
		Bouton d'alimentation de la lampe de travail
		Bouton d'alimentation du projecteur
		Bouton d'alimentation de l'entrée auxiliaire
		Commande de réglage de la hauteur du siège
		Commande de réglage de l'intensité de la lampe à fente

3. OST 250 C

Clavier	Commande	Description
		Bouton d'alimentation
		Bouton d'alimentation de la lampe de travail
		Bouton d'alimentation du projecteur
		Bouton d'alimentation de l'entrée auxiliaire
		Commande de réglage de la hauteur du siège
		Commande de réglage de l'intensité de la lampe à fente
		Verrouillage de l'électro-aimant
		Commande de réglage de la hauteur de la table
		Commande du bras motorisé (en option)

4. OST 250, OST 250 H, OST 350

Clavier	Commande	Description
		Bouton d'alimentation
		Commande de l'intensité de la lampe frontale
		Bouton d'alimentation du projecteur
		Bouton d'alimentation de l'entrée auxiliaire
		Commande du bras motorisé (en option)
		Bouton d'alimentation de la lampe de vision de près
		
		Verrouillage de l'électro-aimant
		Commande de réglage de la hauteur du siège

		Commande de réglage de la hauteur de la table
		Commande de réglage de l'intensité de la lampe à fente

VII. MAINTENANCE

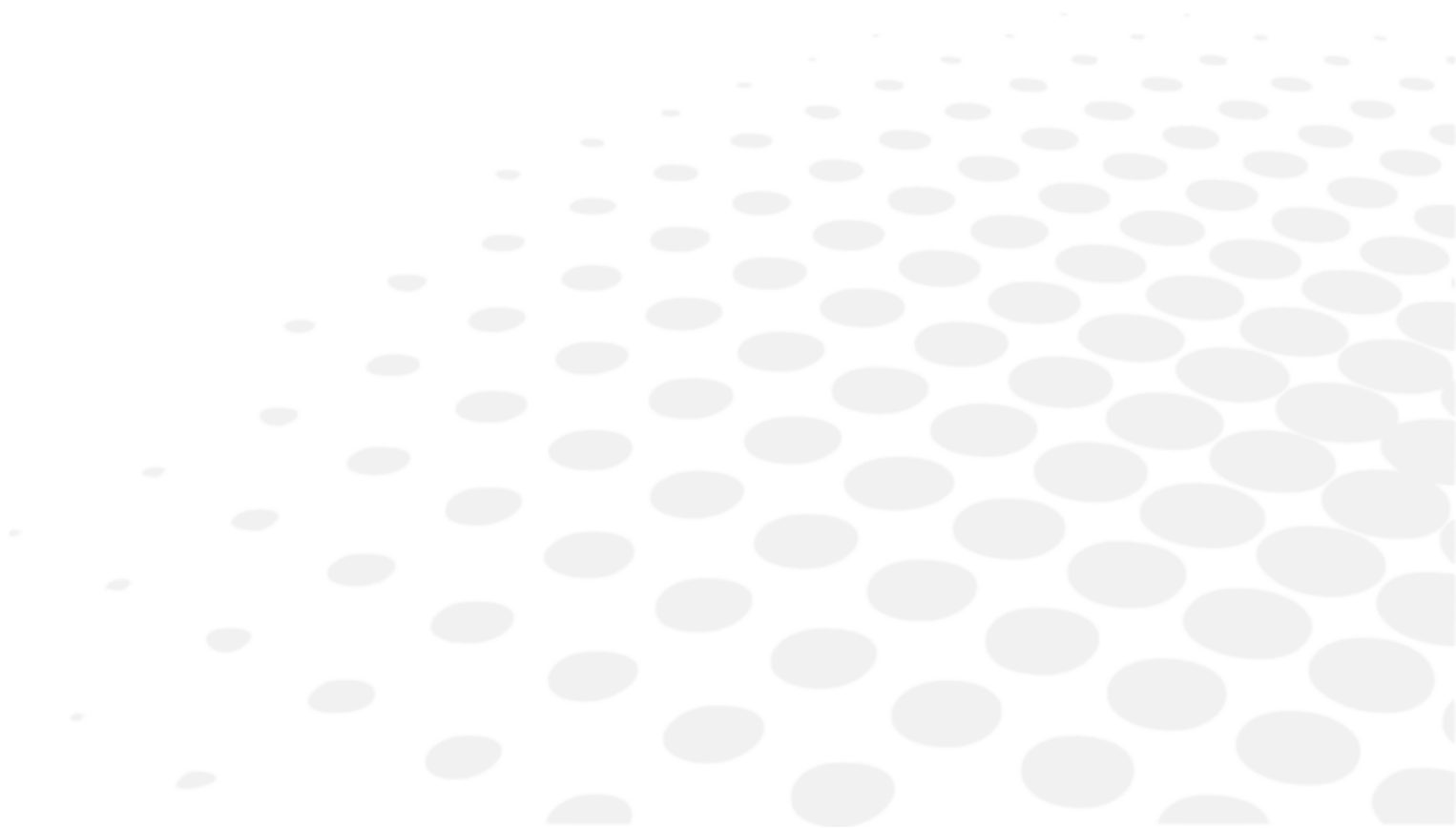



- Afin d'assurer la sécurité et la performance de l'instrument, toutes les opérations d'entretien, sauf spécification contraire dans le présent manuel, doivent être effectuées par des techniciens de maintenance qualifiés.
- Si vous constatez que cet appareil est sale, vous pouvez le nettoyer aussi souvent que vous le souhaitez (voir ci-après les méthodes de nettoyage spécifiques).

1. Conditions de stockage et de manipulation



Respectez les conditions d'utilisation, de stockage et de transport ci-dessous.
 Évitez les conditions de condensation.

	Température	Humidité	Pression atmosphérique
Utilisation	[+20°C; +30°C]	[30 %; 70%]	[0.49 atm; 1 atm]
Stockage	[0°C; +40°C]	[30 %; 70%]	[0.49 atm; 1 atm]
Transport	[-10°C; +50°C]	[30 %; 70%]	[0.49 atm; 1 atm]

2. Instructions de nettoyage



N'utilisez jamais d'alcool-xylool et de nettoyant liquide similaire pour le nettoyage de la chaise de l'unité de réfraction et de la partie en bois. Cela pourrait endommager les surfaces en plastique et en bois.



Pour éviter tout incident, débranchez l'instrument avant de le nettoyer.

- Avant de nettoyer, assurez-vous d'éteindre l'appareil en appuyant sur le bouton d'alimentation et de débrancher le câble d'alimentation.
- Vous pouvez nettoyer les parties en bois et en métal de l'unité de réfraction avec un chiffon propre et humide.

VIII. ERREUR ET DÉPANNAGE



Si un problème est détecté, reportez-vous au tableau ci-dessous afin de prendre les mesures appropriées.

Symptômes	Causes et mesures
L'unité de réfraction ne fonctionne pas. Le voyant d'alimentation du clavier ne s'allume pas.	L'unité n'est pas alimentée. <ul style="list-style-type: none"> • La prise sur laquelle l'instrument est branché est défectueuse. Contactez un électricien agréé pour la vérifier. • Le câble d'alimentation de la table est endommagé (on peut voir des signes d'écrasement ou de fissuration). Un câble d'alimentation de rechange peut être fourni par votre revendeur agréé. • Vérifiez le fusible verre à l'arrière de l'instrument. Remplacez par des fusibles de même valeur. Des fusibles de rechange peuvent être fournis par votre revendeur agréé. Le clavier ne fonctionne pas. <ul style="list-style-type: none"> • Contactez le service agréé.
La lampe frontale ne fonctionne pas.	L'ampoule de la lampe a grillé. <ul style="list-style-type: none"> • Coupez l'alimentation, débranchez le câble et changez l'ampoule. Des ampoules de rechange peuvent être fournies par votre revendeur agréé.

Si le problème n'est pas résolu même après les mesures répertoriées ci-dessus, contactez immédiatement votre distributeur local.

Votre revendeur a été formé par Essilor.



Veillez tout d'abord relever les informations suivantes sur la plaque d'identification de l'appareil :

- Nom de l'instrument : OST XXX
- Numéro de série : 7 chiffres figurant sur la plaque d'identification
- Et à préparer une description détaillée des défauts.

IX. DESCRIPTION TECHNIQUE

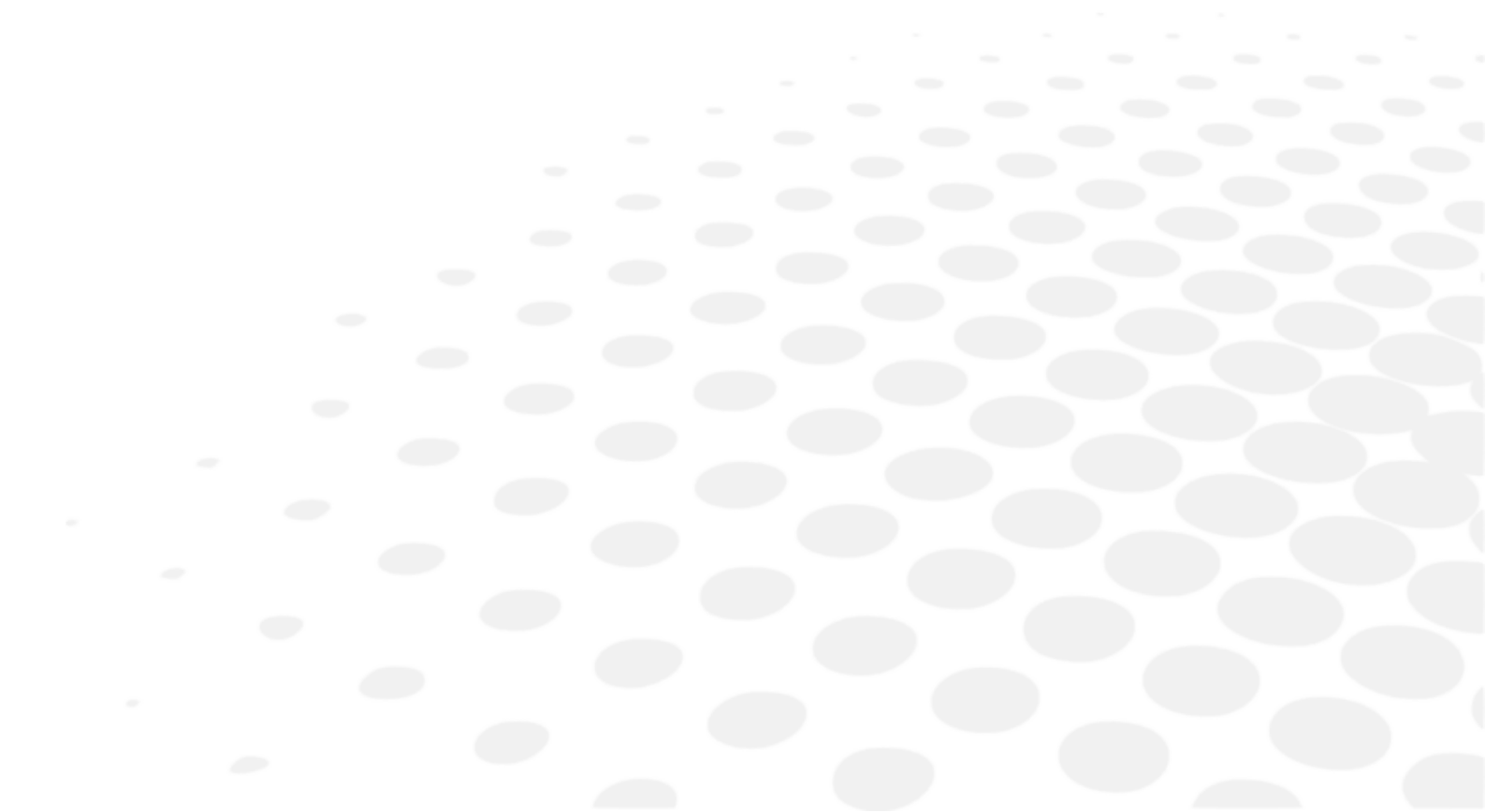

OST est un dispositif médical de classe I [règlement (UE) 2017/745].

UDI de base de l'appareil : 3615020000001OST0000000DX.

1. Caractéristiques techniques

a. Durée de vie du produit

La durée de vie prévue de l'appareil et de ses composants est de 10 ans.

b. Dimensions et poids du produit

Dimensions

Dimensions	OST 100 C	OST 100	OST 150	OST 250 C	OST 250	OST 250 H	OST 350
Hauteur	195 cm	185 cm	185 cm	185 cm	185 cm	185 cm	180 cm
Largeur	Corps : 50 cm Chaise : 50 cm	160 cm	160 cm	140 cm	175 cm	180 cm	175 cm
Profondeur	Corps : 67,5 cm Chaise : 89 cm	130 cm	130 cm	118,5 cm	142 cm	160 cm	185 cm

Poids

Poids	OST 100 C	OST 100	OST 150	OST 250 C	OST 250	OST 250 H	OST 350
Poids total	160 kg	190 kg	200 kg	245 kg	235 kg	375 kg	360 kg

c. Caractéristiques des LED

Pour OST 100 C, OST 100, OST 150, OST 250 C

- W : 4,5 W
- Lm : 350 lm
- T[Kelvin] : 2 700 K = blanc chaud
- V . Hz : 220-240 V~ . 50/60 Hz
- Type : GU10

Pour OST 250, OST 250 H, OST 350

- W : 4,5 W modulable
- Lm : 350 lm
- T[Kelvin] : 2 700 K = blanc chaud
- V . Hz : 220-240 V~ . 50/60 Hz
- Type : GU10

d. Niveaux acoustiques

Pour OST 100 C, OST 100, OST 150, OST 250 C

- Ambient : 45 dB
- Exposition maximale : 53 dB

Pour OST 250, OST 250 H, OST 350

- Ambient : 48,2 dB
- Exposition maximale : 58,2 dB

e. Données électriques du produit

Pour OST 100C

- Alimentation : 220-230 V CA, 50/60 Hz
- Fusible : 8 A
- Classification électrique : Classe 1, Type B

Pour OST 100, OST 150, OST 250 C, OST 250, OST 250 H

- Alimentation : 220-230 V CA, 50/60 Hz
- Fusible : 8 A
- Prise électrique de la table : 0-6-12 V CA modulable et 220-230 V CA, 50/60 Hz
- Classification électrique : Classe 1, Type B

Pour OST 350

- Alimentation : 220-230 V CA, 50/60 Hz
- Fusible : 10 A
- Prise électrique de la table : 0-6-12 V CA modulable et 220-230 V CA, 50/60 Hz
- Classification électrique : Classe 1, Type B

f. Consommation d'énergie

Modèle	Volt	Ampère	Volt Ampère	Watt	Kilowatt
OST 100 C	220 V	0,90 A	140 VA	200 W	1,58 kWh
OST 100/OST 150	220 V	0,90 A	140 VA	200 W	1,58 kWh
OST 250 C	220 V	1,00 A	200 VA	220 W	1,55 kWh
OST 250	220 V	0,6 A	120 VA	135 W	1,45 kWh
OST 250 H	220 V	0,7 A	130 VA	160 W	1,50 kWh
OST 350	220 V	1,05 A	210 VA	225 W	1,60 kWh

g. Classification IP

IP20

h. Information technique

	OST 100 C	OST 100	OST 150	OST 250 C	OST 250	OST 250 H	OST 350
Capacité de la table coulissante	NA	20+20 kg	20+20 kg	20+20 kg	20+20 kg	20+20 kg	20+20+20 kg
Capacité de charge de la chaise	150 kg	150 kg	150 kg	150 kg	150 kg	150 kg	150 kg
Siège à blocage manuel	Rotation à 360°	Rotation à 360°	Rotation à 360°	Fixed	Rotation à 360°	Rotation à 360°	Rotation à 360°
Course de la chaise	18 cm	18 cm	18 cm	18 cm	18 cm	18 cm	18 cm
Moteur de la chaise	24 Vcc	24 Vcc	24 Vcc	24 Vcc	24 Vcc	24 Vcc	24 Vcc
Course de la table	NA	NA	NA	18 cm	18 cm	18 cm	18 cm
Moteur de la table	NA	NA	NA	24 Vcc	24 Vcc	24 Vcc	24 Vcc

2. Compatibilité électromagnétique

Dans ce chapitre vous trouverez des informations nécessaires pour vous assurer une installation et une mise en service de votre appareil dans les meilleures conditions en termes de compatibilité électromagnétique.



- Toutes les informations qui figurent ci-dessous sont issues d'exigences normatives auxquelles les fabricants de dispositifs électro-médicaux sont assujettis, au sens de la norme IEC 60601-1-2 Ed. 4.
- L'appareil est conforme aux normes de compatibilité électromagnétique en vigueur, néanmoins, l'utilisateur s'assurera que d'éventuelles interférences électromagnétiques ne créent pas un risque supplémentaire, comme des émetteurs radiofréquences ou d'autres appareils électroniques.
- Les différents cordons de l'appareil doivent être éloignés les uns des autres.
- Certains types d'appareils mobiles de télécommunication, tels que les téléphones portables, sont susceptibles d'interférer avec l'appareil. Les distances de séparation recommandées doivent donc absolument être respectées.
- L'appareil ne doit pas être utilisé à proximité d'un autre appareil ou posé sur ce dernier. Si cela ne peut être évité, il est nécessaire de contrôler son bon fonctionnement dans les conditions d'utilisation avant toute utilisation. L'utilisation d'accessoires autres que ceux spécifiés ou vendus par le fabricant comme pièces de remplacement peut avoir comme conséquence une augmentation de l'émission ou une diminution de l'immunité de l'appareil.
- Si l'appareil cesse de fonctionner, réinitialisez-le et redémarrez le test depuis le début. N'utilisez pas les données précédentes pour effectuer une prescription.

Consignes et déclaration du constructeur – Émissions électromagnétiques

Cet appareil est destiné à un usage dans l'environnement électromagnétique indiqué ci-dessous. L'utilisateur ou le client de l'appareil doit veiller à ce qu'il soit utilisé dans de tels environnements.

Test d'émissions	Conformité	Environnement électromagnétique - consignes
Émissions RF CISPR 11	Groupe 1	Cet appareil utilise de l'énergie RF uniquement pour ses fonctions internes. Par conséquent, ses émissions RF sont très faibles et ne sont pas susceptibles de provoquer des interférences dans un appareil électronique voisin.
Émissions RF CISPR 11	Classe B	Cet appareil peut être utilisé dans toutes les installations, y compris les installations locales et celles qui sont directement raccordées au réseau d'alimentation basse tension alimentant des bâtiments à usage local.
Émissions d'harmoniques IEC 61000-3-2	Classe A	
Fluctuations de tension / papillotements IEC 61000-3-3	Compatible	

Consignes et déclaration du fabricant - Immunité électromagnétique

Cet appareil est destiné à un usage dans l'environnement électromagnétique indiqué ci-dessous. L'utilisateur ou le client de l'appareil doit veiller à ce qu'il soit utilisé dans de tels environnements.

Test d'immunité	Niveau de test IEC 60601	Niveau de conformité	Environnement électromagnétique - consignes
Décharge électrostatique (EB) IEC 61000-4-2	+ 8 kV au contact + 15 kV dans l'air	+ 8 kV au contact + 15 kV dans l'air	Le sol doit être en bois, en béton ou en carrelage céramique. Si les sols sont recouverts d'un matériau synthétique, l'humidité relative est de 30 % minimum. Elle doit être de 30.
Transitoires électriques rapides en salves IEC 61000-4-4	±2 kV 100 kHz	±2 kV 100 kHz	La qualité de l'alimentation électrique publique de la ville doit être celle d'un environnement hospitalier type.
Immunité aux impulsions IEC 61000-4-5	0,5-1 kV phase(s) à phase(s) 0,5-1-2 kV phase(s) à la terre	+0,5-1 kV phase(s) à phase(s) 0,5-1-2 kV phase(s) à la terre	La qualité de l'alimentation électrique publique de la ville doit être celle d'un environnement hospitalier type.
Baisses de tension, brèves interruptions et fluctuations de tension sur les lignes d'entrée des alimentations électriques — IEC 61000-4-11	0 % U_T ; 0,5 période à 0°, 45°, 90°, 135°, 180°, 225°, 270° et 335°, 70 % U_T ; 25 périodes 0 % U_T ; 1 période 0 % U_T ; 250 périodes	0 % U_T ; 0,5 période à 0°, 45°, 90°, 135°, 180°, 225°, 270° et 335 70 % U_T ; 25 périodes 0 % U_T ; 1 période 0 % U_T ; 250 périodes	La qualité de l'alimentation électrique publique de la ville doit être celle d'un environnement hospitalier type.
Champ magnétique de fréquence de puissance (50/60 Hz) IEC 61000-4-8	30 A/m, 50 Hz	30 A/m, 50 Hz	Les champs magnétiques de la fréquence d'alimentation doivent être des niveaux typiques spécifiques à l'emplacement dans un environnement hospitalier.

NOTE : La valeur U_T est la tension du secteur C.A. avant l'application du niveau de test.

Distances de séparation recommandées entre le matériel de communication RF portable et mobile et le produit.

Cet appareil est destiné à un usage dans l'environnement électromagnétique indiqué ci-dessous. L'utilisateur ou le client de l'appareil doit veiller à ce qu'il soit utilisé dans un environnement électromagnétique.

Test d'immunité	Niveau de test IEC 60601	Niveau de conformité	Environnement électromagnétique - consignes
RF transmises par conduction IEC 61000-4-6	150 kHz-80 MHz, 3 V eff, 80 % AM (1 kHz) (6 V eff pour les bandes ISM)	3 V efficacité	L'équipement de communications RF portable et mobile ne doit pas être utilisé plus près de toute partie du modèle 005, y compris les câbles, que la distance de séparation calculée selon l'équation applicable à la fréquence de l'émetteur. Distance de séparation recommandée $d = 1,16 \sqrt{P}$ $d = 1,2 \sqrt{P}$ 0,15 MHz à 80 MHz $d = 2,3 \sqrt{P}$ 80 MHz à 2,7 GHz Sachant que P représente la puissance nominale de sortie maximale de l'émetteur spécifiée par le fabricant de l'émetteur, en watts (W), et d est la distance de séparation recommandée en mètres (m).
RF rayonnées IEC 61000-4-3	80 MHz - 2 700 MHz, 3 V/m, 80 % AM (1 kHz)	3 V/m	L'intensité des champs émis par les émetteurs à RF fixes, telle que déterminée par une étude électromagnétique du site, doit être inférieure au niveau de conformité dans chaque plage de fréquences. Des interférences peuvent se produire en raison de la proximité de matériel identifié par le symbole suivant.



REMARQUE 1 : Pour des fréquences de 80 MHz et 800 MHz, la plage de fréquences supérieure s'applique.

REMARQUE 2 : Ces guides peuvent ne pas convenir à toutes les situations. La propagation électromagnétique est affectée par l'absorption et la réflexion des structures, des objets et des personnes.

^a Bandes ISM (industrielles, scientifiques et médicales) comprises entre 150 kHz et 80 MHz, entre 6,765 et 6,795 MHz, entre 13,553 MHz et 13,567 MHz, entre 26,957 MHz et 27,283 MHz et entre 40,66 MHz et 40,70 MHz.

^b Les niveaux de conformité dans la bande de fréquences ISM dans la plage de fréquences de 150 kHz à 80 MHz et dans la plage de fréquences de 80 MHz à 2,5 GHz visent à réduire la possibilité d'interférences causées par le transport involontaire d'équipements de communication mobiles/portables vers la zone de soins. Par conséquent, un facteur supplémentaire de 10/3 est pris en compte dans la formule utilisée pour calculer la distance de séparation recommandée pour les émetteurs dans ces plages de fréquences.

^c L'intensité des champs émis par des émetteurs fixes, tels que les stations de base pour radiotéléphones (cellulaire/sans fil) et radios mobiles terrestres, radios amateurs, émissions de radio AM et FM et émissions de télévision ne peut pas être prévue de manière théorique avec précision. Une étude électromagnétique sur site doit être envisagée pour évaluer l'environnement électromagnétique dû aux émetteurs RF fixes. Le fonctionnement normal de l'équipement ET (ou du système ET) doit être observé si l'intensité du champ mesurée à l'endroit où le Modèle 005 est utilisé dépasse le niveau de conformité RF applicable spécifié ci-dessus. Si des performances anormales sont constatées, des dispositions supplémentaires peuvent s'avérer nécessaires, par exemple la réorientation ou le repositionnement du Modèle 005.

^d Sur la plage de fréquences comprise entre 150 kHz et 80 MHz, la force de champ doit être inférieure à 1 V/m.

3. Mise au rebut



Instructions pour une mise au rebut de l'instrument conforme aux directives 2012/19/UE et 2011/65/UE relatives à la limitation des substances dangereuses dans les équipements électriques et électroniques et à l'élimination des déchets électriques et électroniques.

Lorsqu'il est en fin de vie, l'instrument ne doit pas être jeté avec les ordures ménagères. Il peut être déposé dans un centre de collecte des déchets géré par la municipalité ou chez les revendeurs qui proposent ce service.

Le dépôt séparé d'un appareil électrique permet d'éviter les éventuels préjudices pour l'environnement et la santé que pourrait provoquer une élimination non conforme, et permet également de recycler les matériaux dont il est composé afin d'économiser de l'énergie et des ressources.

Le pictogramme du conteneur à roues barré apparaît sur l'étiquette de l'instrument. Il indique l'obligation de collecte et d'élimination séparées des équipements électriques et électroniques en fin de vie/hors d'usage.





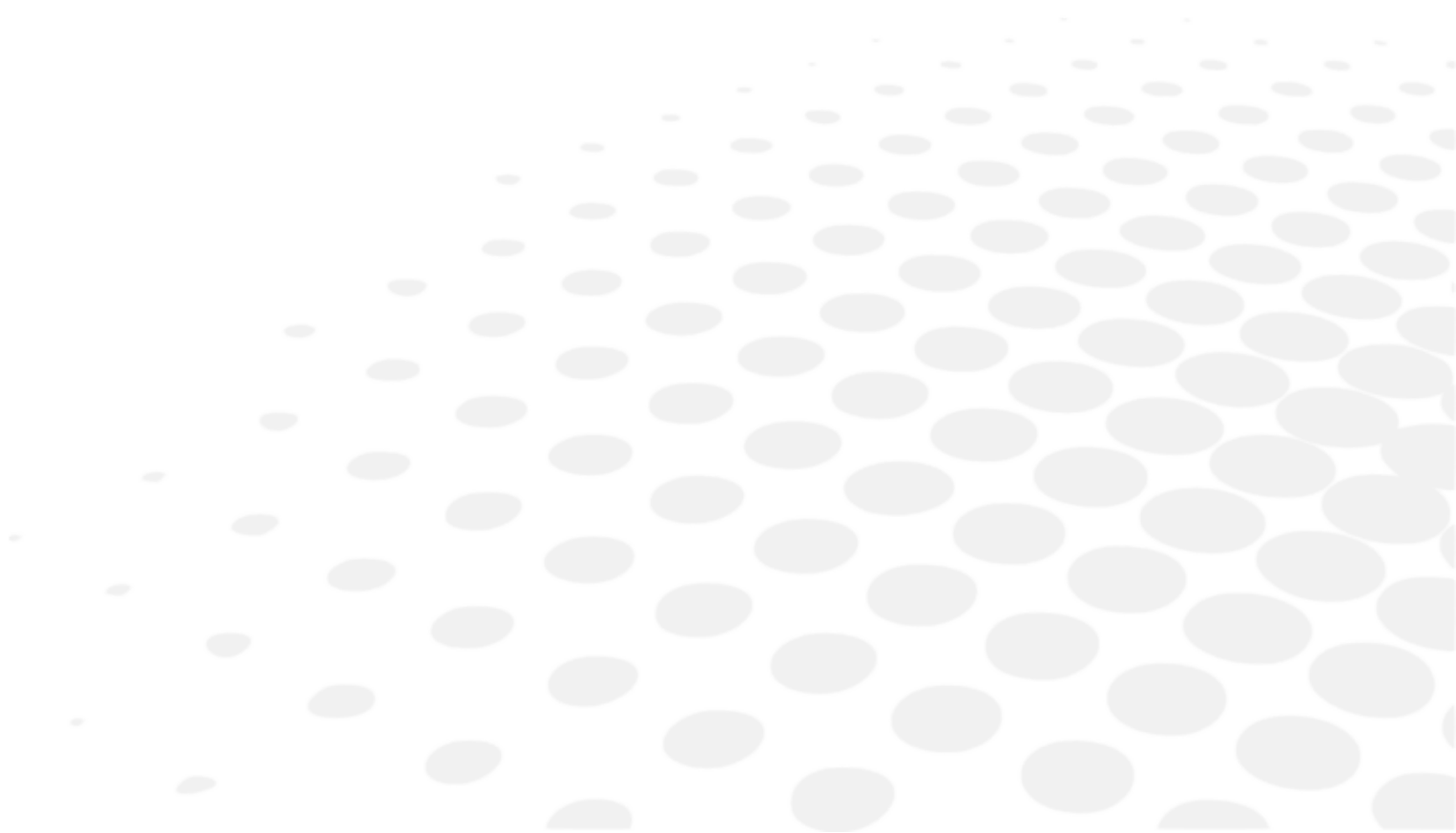

- L'utilisateur doit prendre en compte les effets potentiellement néfastes pour l'environnement et la santé humaine qui découlent d'une élimination non conforme de l'instrument dans sa totalité ou de certains de ses composants.
- Pour éviter le rejet de substances dangereuses dans l'environnement et pour encourager la préservation des ressources naturelles, le fabricant facilite, dans le cas où l'utilisateur souhaiterait se débarrasser de l'instrument arrivé en fin de vie, la réutilisation, la récupération et le recyclage de l'instrument et de ses composants. Avant de mettre l'instrument au rebut, il convient de prendre en considération les obligations fixées par les réglementations européennes et nationales :
- Ne jetez pas l'instrument avec les ordures ménagères, mais éliminez-le séparément en les déposant dans une entreprise spécialisée dans l'élimination des équipements électriques et électroniques ou auprès des services administratifs locaux en charge du ramassage des ordures.
- Le fournisseur ou le fabricant est tenu de récupérer l'ancien équipement.
- En rejoignant un consortium pour les déchets d'équipement technologique, le fabricant prend en charge les frais de traitement et de recyclage de l'instrument usagé.
- Le fabricant s'engage à fournir à l'utilisateur toutes les informations relatives aux substances dangereuses contenues dans l'appareil et aux modalités de recyclage de ces substances, et à l'informer de l'existence du recyclage de l'appareil usagé. La loi prévoit des sanctions sévères en cas d'infraction.















X. EXPLICATION DES SYMBOLES



1. Sur le document















SYMBOLE	DESCRIPTION
	Attention : une situation dangereuse qui, si elle n'est pas évitée, pourrait causer une blessure mineure ou modérée.
	Avertissement : une situation dangereuse qui, si elle n'est pas évitée, pourrait entraîner la mort ou des blessures graves.
	Informations complémentaires importantes et/ou utiles à connaître en relation avec le texte du présent manuel
	Astuces : conseils pratiques.

2. Sur l'appareil

SYMBOLE	DESCRIPTION
	Fabricant
	Pays de fabrication et date de fabrication (année-mois)
	Dispositif médical
	Marquage CE (réglementation européenne relative aux dispositifs médicaux)
	Référence produit
	Numéro de série du produit
	Identifiant d'appareil unique
	Consulter le manuel de l'utilisateur/livret
	General warning sign
	Courant alternatif
	Protection par mise à la terre
	Type B applied part
	Classification IP
	Symbole de l'élimination des déchets conformément aux directives 2012/19/UE et 2011/65/UE.

3. Sur l'emballage

Pour une manipulation, un stockage et un transport adéquats.

SYMBOLE	DESCRIPTION
	Vers le haut
	Gerbage maximal de produits au-dessus du produit vendu
	Fragile. Manipuler avec précaution
	Conservez au sec.
	Indique les limites thermiques auxquelles le dispositif médical peut être exposé en toute sécurité
	Indique les limites hygrométriques auxquelles le dispositif médical peut être exposé en toute sécurité
	Indique les limites de pression atmosphérique auxquelles le dispositif médical peut être exposé en toute sécurité
	Dispositif médical
	Marquage CE (réglementation européenne relative aux dispositifs médicaux)
	Référence produit
	Numéro de série du produit
	Identifiant d'appareil unique
	Symbole de l'élimination des déchets conformément aux directives 2012/19/UE et 2011/65/UE.
	Indique que l'emballage est recyclable

XI. CLAUSE D'EXCLUSION DE RESPONSABILITÉ

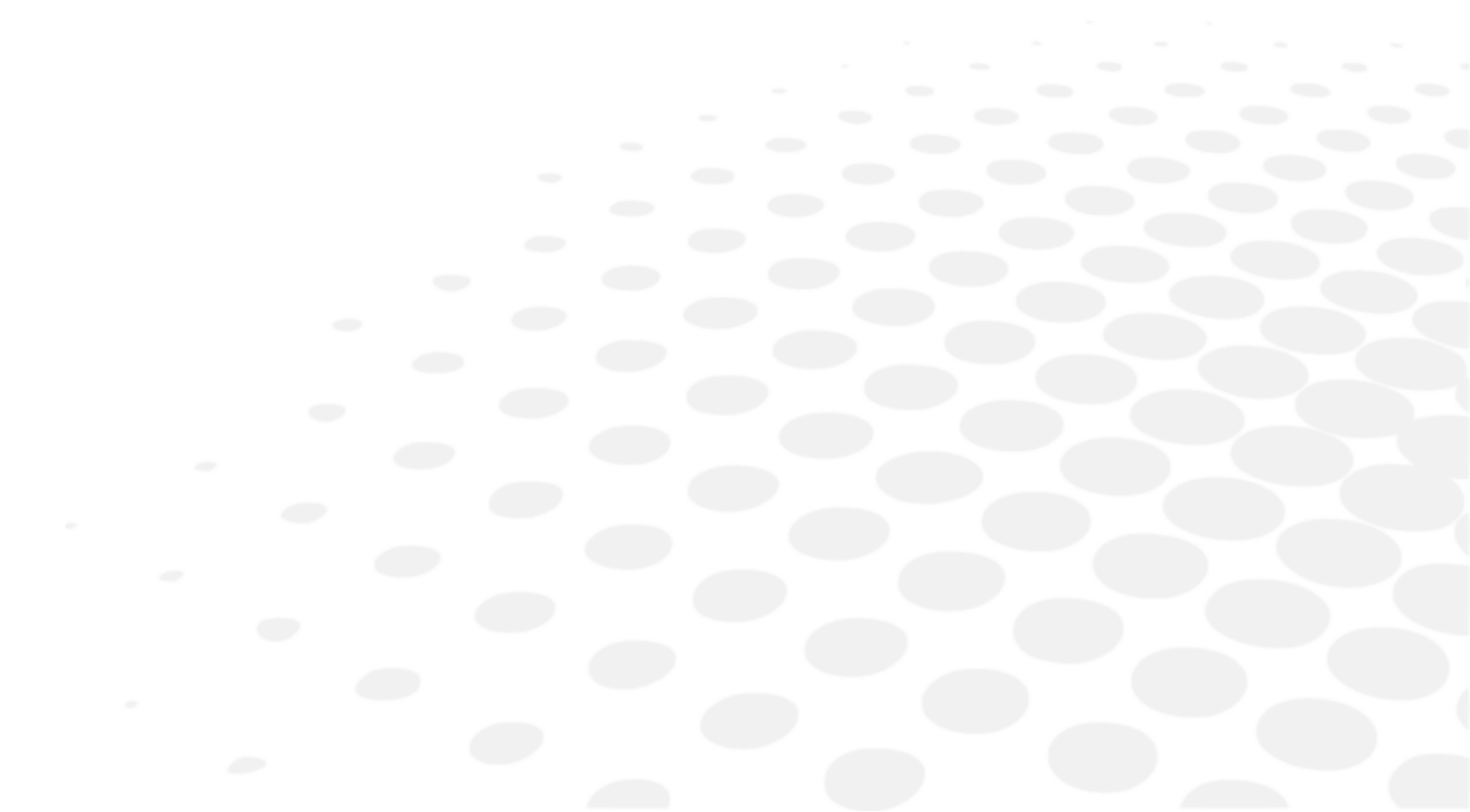

Le produit doit être utilisé conformément aux lois et réglementations applicables, par des utilisateurs qualifiés et professionnels. Le produit doit être installé et utilisé conformément aux instructions fournies dans le présent manuel d'utilisation et à toute directive ou recommandation écrite fournie par Essilor (la « documentation »).

Essilor se réserve le droit de réviser la documentation et d'en modifier le contenu de temps à autre. La maintenance préventive et corrective (y compris l'étalonnage régulier, si nécessaire selon la documentation) doit être effectuée conformément à la documentation fournie.

Toute garantie offerte par Essilor est subordonnée à l'utilisation du produit conformément à la documentation et à l'usage auquel il est destiné et ne couvre pas les produits qui ont été modifiés sans l'accord écrit préalable d'Essilor ou réparés par un tiers non agréé par Essilor, ni les produits qui ont été soumis à des contraintes physiques, chimiques ou électriques pour lesquelles ils n'ont pas été conçus à l'origine.

Essilor ne peut être tenu responsable des dommages subis par l'utilisateur du produit, le produit ou tout tiers, résultant du non-respect par l'utilisateur de la présente section.

Si le produit offre une fonction de connectivité, l'utilisateur est seul responsable :

- de sélectionner, d'obtenir et de maintenir à ses frais tous les accès à internet et les télécommunications nécessaires ; et
- d'adopter et de maintenir des procédures et des mesures pour protéger ses postes de travail, son matériel et ses logiciels, autres que le produit, y compris contre tout virus ou toute intrusion.

XII. QR CODE

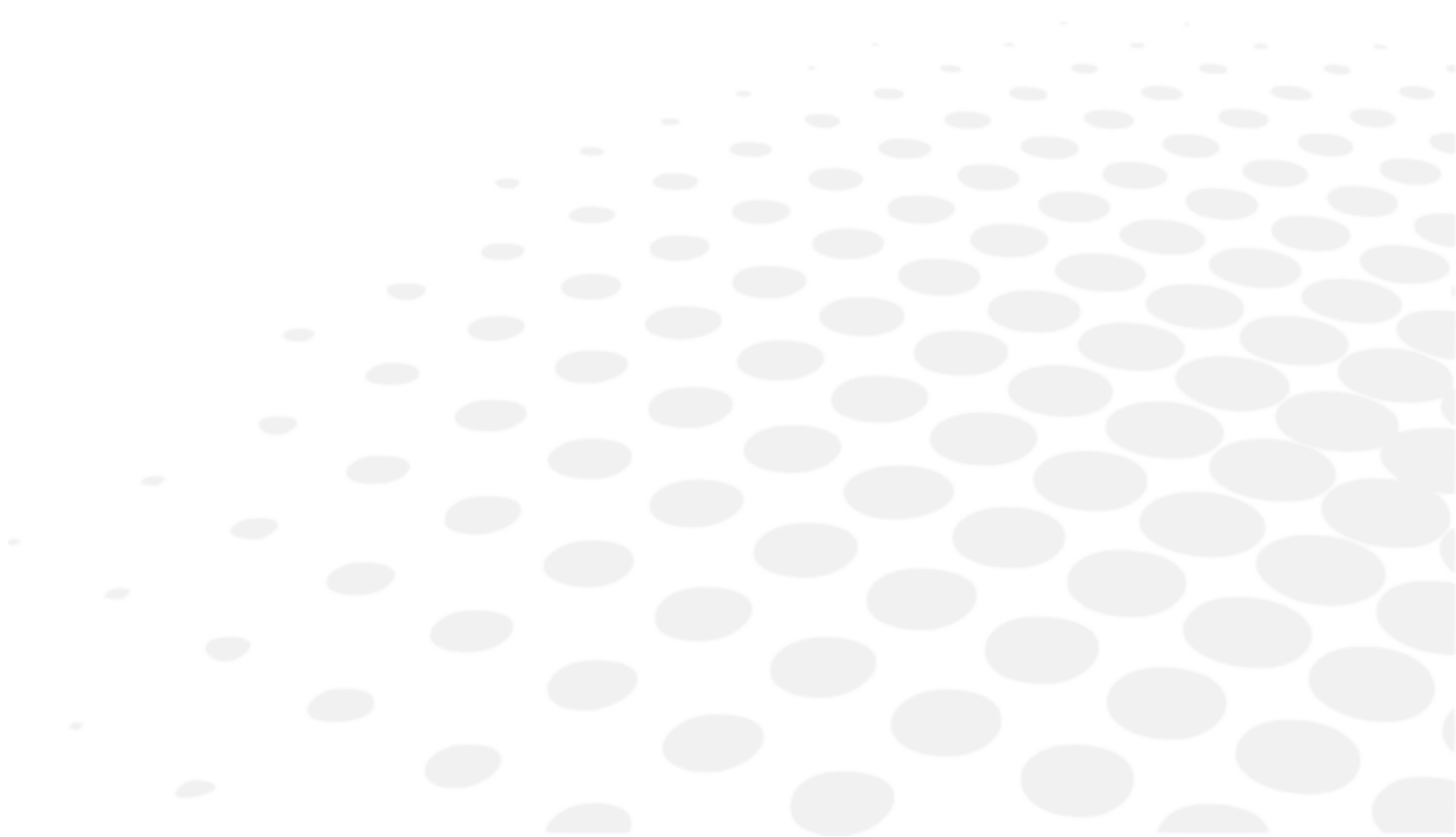

La dernière version du manuel utilisateur dans la langue appropriée est disponible sur un espace web. Sur demande, une version papier peut être fournie gratuitement.

en The complete user manual is available on a web space in PDF format. To access it, please scan the QR code below using a dedicated tool or application. Please make sure that your device is suitable and has an appropriate software to display the electronic Instructions for use.

fr Le manuel utilisateur complet est disponible sur un espace web au format PDF. Pour y accéder, veuillez scanner le QR code ci-dessous à l'aide d'un outil ou d'une application dédié(e). Veuillez vous assurer que votre appareil est compatible et dispose d'un logiciel approprié pour afficher le manuel électronique.

ar لتمكن من الوصول إليه، يُرجى مسح رمز الاستجابة السريعة PDF دليل المستخدم الكامل متوفر من خلال موقع الويب بصيغة أدناه باستخدام أداة أو تطبيق مخصص لذلك. يُرجى التأكد من أن جهازك مناسب ويحتوي على برنامج مناسب لعرض التعليمات الإلكترونية الخاصة بالاستخدام.

be Поўная інструкцыя карыстальніка даступна ў інтэрнэт-прасторы у фармаце PDF. Каб атрымаць да яе доступ, адсканірайце QR-код ніжэй пры дапамозе спецыяльнага сродку або праграмы. Калі ласка, упэўніцеся, што ваша прылада прыдатная для паказу электроннай Інструкцыі па карыстанню і што на ёй усталявана адпаведнае праграмае забеспячэнне.

bg Пълното ръководство за потребителя е достъпно в уеб пространството. За да получите достъп до него, моля, сканирайте QR кода по-долу, като използвате специален инструмент или приложение. Моля, уверете се, че вашето устройство е подходящо и разполага с подходящ софтуер за преглед на електронните Инструкции за употреба.

cs Kompletní uživatelský návod je k dispozici na webovém prostoru ve formátu PDF. Chcete-li k němu získat přístup, naskenujte prosím níže uvedený QR kód pomocí speciálního nástroje nebo aplikace. Ujistěte se prosím, že používáte vhodné zařízení, které má vhodný software pro zobrazení elektronického uživatelského návodu.

da Den komplette brugervejledning er tilgængelig på et webområde i PDF-format. For at få adgang til den skal du scanne QR-koden nedenfor ved hjælp af et dedikeret værktøj eller program. Sørg for, at din enhed er egnet og har en passende software til at vise de elektroniske brugsanvisninger.

de Die vollständige Bedienungsanleitung ist auf einem Webspace im PDF-Format verfügbar. Für den Zugriff scannen Sie bitte den untenstehenden QR-Code mit einem speziellen Tool oder einer Anwendung. Bitte vergewissern Sie sich, dass Ihr Gerät für die Anzeige der elektronischen Gebrauchsanweisungen geeignet ist und über eine entsprechende Software verfügt.

el Το πλήρες εγχειρίδιο χρήσης είναι διαθέσιμο σε έναν ιστοχώρο σε μορφή PDF. Για να αποκτήσετε πρόσβαση σε αυτό, σκανάρετε τον κωδικό QR παρακάτω χρησιμοποιώντας ένα ειδικό εργαλείο ή εφαρμογή. Βεβαιωθείτε ότι η συσκευή σας είναι κατάλληλη και έχει το κατάλληλο λογισμικό για την προβολή των ηλεκτρονικών οδηγιών χρήσης.

es El manual de uso completo está disponible en un espacio web. en formato PDF. Para acceder a él, escanee el código QR debajo utilizando una herramienta o aplicación dedicada. Asegúrese de que su dispositivo sea adecuado y tenga el software apropiado para mostrar las Instrucciones de uso electrónicas.

et Täielik kasutusjuhend on saadaval veebis PDF-vormingus. Juurdepääsuks palun skannige allolevat QR-koodi, kasutades selleks vastavat tööriista või rakendust. Veenduge, et teie seade sobib ja et selles on elektroonilise kasutusjuhendi kuvamiseks sobiv tarkvara.

fi Täysi käyttöopas on saatavana verkosta PDF-muodossa. Saat pääsyn siihen skannaamalla alla olevan QR-koodin käyttäen siihen tarkoitettu työkalua tai sovellusta. Varmista, että laitteesi on sopiva ja sisältää asianmukaisen ohjelmiston sähköisten käyttöohjeiden esittämiseen.

he למטה באמצעות כלי או QR-כדי לגשת אליו, יש לסרוק את קוד ה PDF המדריך המלא למשתמש זמין באתר אינטרנט בפורמט אפליקציה ייעודיים. חשוב לוודא שהמכשיר שלך מתאים ובעל תוכנה מתאימה להצגת הוראות השימוש האלקטרוניות.

hr Potpun korisnički priručnik dostupan je na mrežnom prostoru u PDF formatu. Da biste mu pristupili, skenirajte QR kod u nastavku pomoću odgovarajućeg alata ili aplikacije. Provjerite je li vaš uređaj prikladan i ima li odgovarajući softver za prikaz elektroničkih uputa za upotrebu.

- hu A teljes felhasználói kézikönyv elérhető az interneten PDF formátumban. Eléréséhez olvassa be az alábbi QR-kódot egy erre szolgáló eszközzel vagy alkalmazással. Ellenőrizze, hogy eszköze képes és rendelkezik a megfelelő szoftverrel az elektronikus használati útmutató megjelenítésére.
- id Panduan pengguna lengkap tersedia di ruang web dalam format PDF. Untuk mengaksesnya, silakan pindai kode QR di bawah ini menggunakan alat atau aplikasi khusus. Pastikan peranti Anda sesuai dan memiliki perangkat lunak yang layak untuk menampilkan petunjuk penggunaan elektronik.
- it Il manuale utente completo è disponibile in formato PDF su uno spazio Web. Per accedervi, leggere il codice QR sottostante mediante un apposito strumento o un'applicazione dedicata. Assicurarsi che il dispositivo sia adatto e che disponga di un software appropriato per visualizzare le istruzioni per l'uso in formato elettronico.
- ja 完全なユーザーマニュアルは、PDF形式でウェブスペースから入手できます。アクセスするには、専用のツールまたはアプリケーションを使用して、以下のQRコードをスキャンしてください。お使いのデバイスが適切であり、電子説明書を表示する適切なソフトウェアがインストールされていることを確認してください。
- ko 전체 사용 설명서는 웹 공간에 PDF 형식으로 있습니다. 이 설명서에 액세스하려면, 전용 도구 또는 앱을 사용하여 아래 QR 코드를 스캔하십시오. 사용자의 기기가 적합하고 전자적인 사용 설명서를 표시할 수 있는 적절한 소프트웨어가 있는지 확인하십시오.
- lt Išsamaus naudotojo vadovo PDF formatu ieškokite interneto svetainėje. Kad jį atvertumėte, specialiu įrankiu arba programėle nuskaitykite toliau pateiktą QR kodą. Įsitinkite, kad jūsų įrenginys yra tinkamas ir turi tinkamą programinę įrangą elektroninems naudojimui instrukcijoms rodyti.
- lv Pilnā lietotāja instrukcija ir pieejama tīmeklī PDF formātā. Lai tai piekļūtu, lūdzu, noskenējiet tālāk redzamo kvadrātkodu, izmantojot tam paredzētu rīku vai lietojumprogrammu. Lūdzu, pārliecinieties, vai jūsu ierīce ir piemērota un vai tai ir atbilstoša programmatūra elektroniskās lietotāja instrukcijas attēlošanai.
- ms Manual pengguna yang lengkap boleh didapati di ruang laman dalam format PDF. Untuk mengaksesnya, sila imbas kod QR di bawah menggunakan alat atau aplikasi khusus. Sila pastikan yang peranti anda adalah serasi dan mempunyai perisian yang sesuai untuk memaparkan Arahan elektronik untuk tujuan penggunaan.
- mt Il-manwal tal-utent s'hih huwa disponibbli fuq il-web f'format PDF. Biex ta'cessah, jekk jogħġbok skennja l-kodiċi QR t'hawn taht permezz ta' għodda jew applikazzjoni apposta. Jekk jogħġbok żgura li l-apparat huwa xieraq u għandu s-software adattat biex juri l-Istruzzjonijiet għall-Użu elettronici.
- nl De volledige gebruikershandleiding is in PDF-formaat beschikbaar op een website. U kunt de handleiding bereiken door de QR-code hiernaast te scannen met een geschikte applicatie. Uw apparaat moet geschikt zijn en over de juiste software beschikken om de elektronische gebruiksaanwijzing weer te geven.
- no Den komplette brukerhåndboken er tilgjengelig på et webhotell i PDF-format. For å få tilgang til den, skann QR-koden nedenfor ved hjelp av et dedikert verktøy eller applikasjon. Sørg for at enheten din er egnet og har en passende programvare for å vise den elektroniske bruksanvisningen.
- pl Kompletna instrukcja użytkownika jest dostępna na stronie internetowej w formacie PDF. Aby uzyskać dostęp, zeskanuj poniższy kod QR przy użyciu dedykowanego narzędzia lub aplikacji. Upewnij się, że urządzenie jest zgodne i wyposażone w odpowiednie oprogramowanie pozwalające wyświetlać elektroniczną instrukcję obsługi.
- pt O manual do utilizador completo está disponível num espaço online no formato PDF. Para aceder a este, queira digitalizar o QR Code abaixo usando uma ferramenta ou uma aplicação dedicada. Certifique-se de que o seu dispositivo é compatível e possui um software apropriado para exibir as instruções eletrónicas de utilização.
- pt (brazil) O manual do usuário completo está disponível em um espaço online no formato PDF. Para acessar a este, por favor, digitalizar o QR Code abaixo usando uma ferramenta ou um aplicativo dedicado. Seu dispositivo deve ser compatível e possuir um software apropriado para exibir as instruções eletrônicas de utilização.
- ro Manualul de utilizare complet este disponibil online în format PDF. Pentru a-l accesa, scanați codul QR de mai jos folosind un instrument sau o aplicație dedicată. Asigurați-vă că dispozitivul dumneavoastră este potrivit și are un software adecvat pentru afișarea Instrucțiunilor de utilizare în format electronic.
- ru Полное руководство пользователя доступно в интернет-пространстве в формате PDF. Чтобы получить к нему доступ, отсканируйте QR-код ниже с помощью специального инструмента или приложения. Убедитесь, что

ваше устройство подходит и имеет соответствующее программное обеспечение для отображения электронных инструкций по эксплуатации.

sk Celý používateľský manuál je dostupný vo webovom priestore vo formáte PDF. Ak chcete získať prístup, naskenujte nižšie uvedený QR kód pomocou špeciálneho nástroja alebo aplikácie. Uistite sa, že máte vhodné zariadenie s vhodným softvérom na zobrazenie elektronického návodu na použitie.

sl Celoten uporabniški priročnik je na voljo kot dokument PDF na spletnem mestu. Za dostop optično preberite spodnjo kodo QR z namenskim orodjem ali aplikacijo. Prepričajte se, da je vaša naprava primerna in ima ustrezno programsko opremo za prikaz elektronskih navodil za uporabo.

sr Kompletno uputstvo za korisnike je dostupno na veb prostoru u PDF formatu. Da biste mu pristupili, skenirajte QR kôd u nastavku pomoću namenske alatke ili aplikacije. Proverite da je vaš uređaj odgovarajući i da li ima potreban softver za prikaz elektronskog Uputstva za upotrebu.

sv Den fullständiga bruksanvisningen finns tillgänglig på ett webbutrymme i PDF-format. För att komma åt den, vänligen skanna QR-koden nedan med ett dedikerat verktyg eller program. Se till att din enhet är lämplig och har en passande programvara för att visa de elektroniska användningsinstruktionerna.

th สามารถรับคู่มือผู้ใช้ฉบับสมบูรณ์ในรูปแบบ PDF ได้จากบนเว็บไซต์ โดยในการเข้าถึง โปรดสแกนคิวอาร์โค้ดด้านล่างด้วยเครื่องมือหรือแอปพลิเคชันเฉพาะ โปรดตรวจสอบให้แน่ใจว่าอุปกรณ์ของคุณนั้นเหมาะสม และมีซอฟต์แวร์ที่สามารถใช้ในการแสดงคำแนะนำการใช้งานอิเล็กทรอนิกส์ได้อย่างถูกต้อง

tr Kullanım kılavuzunun tamamı web alanında, PDF formatında mevcuttur. Buna erişmek için lütfen uygun bir araç veya uygulama kullanarak aşağıdaki QR kodunu okutun. Lütfen cihazınızın uyumlu ve elektronik kullanım talimatlarını görüntülemek için uygun bir yazılıma sahip olduğundan emin olun.

uk Повна версія посібника користувача доступна в інтернеті в форматі PDF. Щоб отримати до нього доступ, скануйте QR-код нижче за допомогою спеціального додатку. Для перегляду електронного посібника користувача на вашому пристрої він повинен мати відповідні характеристики та програмне забезпечення.

vi Hướng dẫn sử dụng đầy đủ có sẵn trên không gian web ở định dạng PDF. Để truy cập, vui lòng quét mã QR bên dưới bằng công cụ chuyên dụng hoặc bằng ứng dụng. Vui lòng đảm bảo rằng thiết bị của bạn phù hợp và có phần mềm phù hợp để hiển thị Hướng dẫn sử dụng điện tử

zh 完整的操作手册以 PDF 格式在网络上提供。如需获取，请使用专门的工具或应用程序扫描下方二维码。请确保您的设备适用并安装有相应的软件，能够显示电子版使用说明。

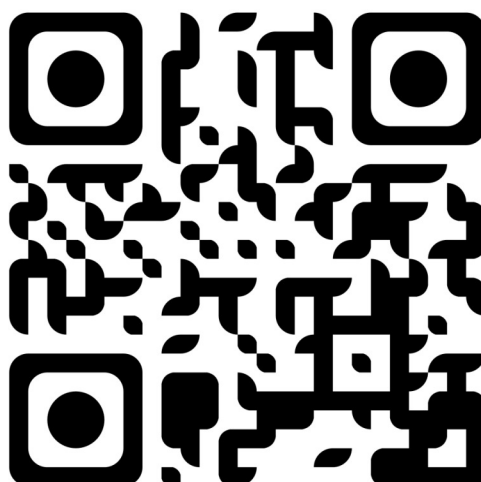

XIII. INFORMATIONS DE CONTACT

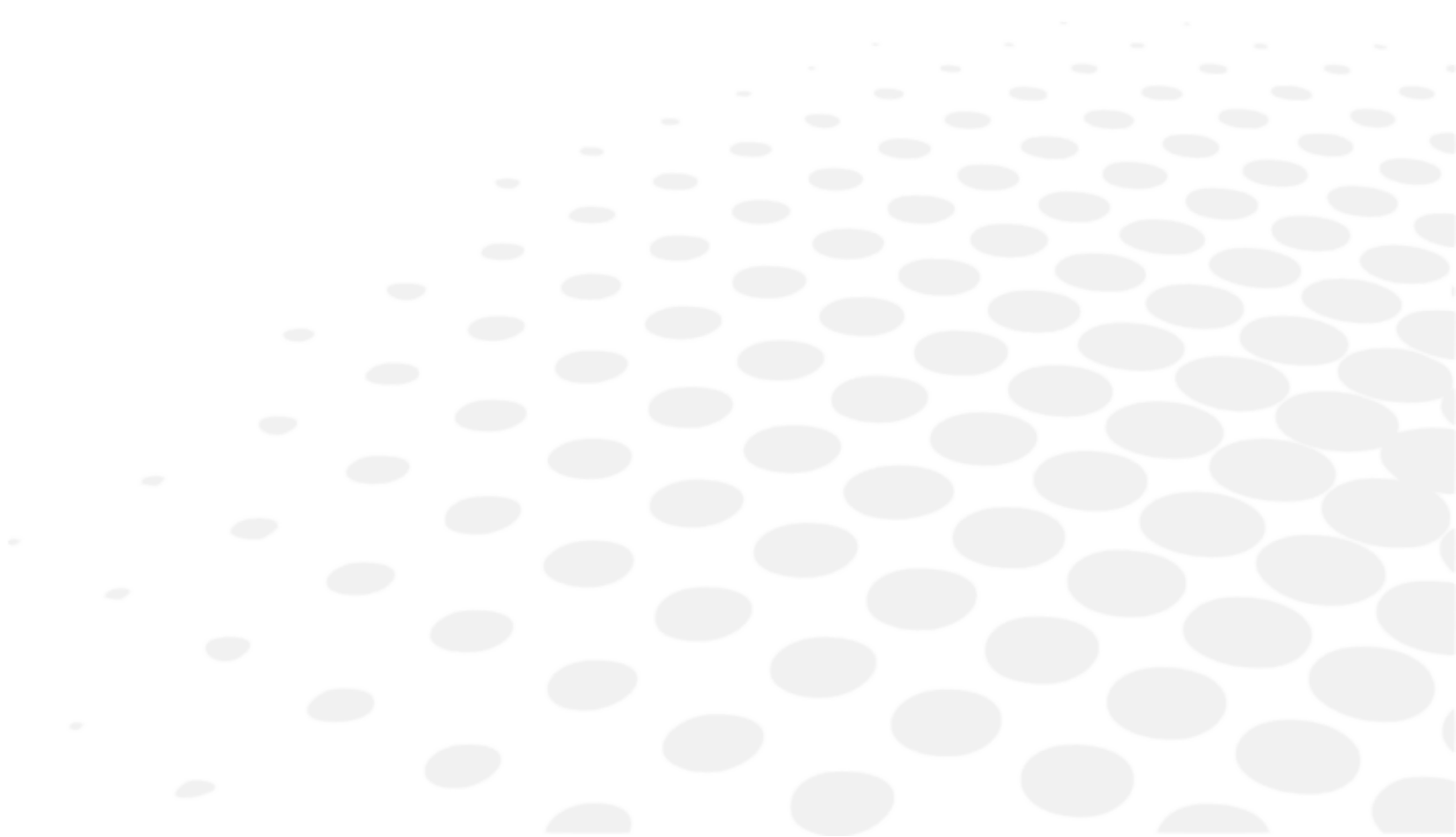

Si l'instrument semble mal fonctionner, il est fortement recommandé de le vérifier conformément à la procédure de dépannage fournie dans ce manuel.

Si un problème persiste ou si l'instrument est endommagé ou fonctionne mal ou s'il est mentionné de contacter votre distributeur local, veuillez suivre les étapes ci-dessous.

- Veuillez d'abord contacter le distributeur local de votre région ou pays. Toutes les informations sont disponibles sur www.essilor-instruments.com, rubrique « Contact ».
- Si le produit a été fourni avec des instructions électroniques et que vous en avez besoin au format papier, veuillez contacter votre distributeur local.
- Veuillez signaler tout incident grave lié à l'utilisation de l'appareil à essilor-instruments-vigilance@essilor.com et à l'autorité locale compétente en matière de dispositifs médicaux.
- Avant de contacter le distributeur local, veuillez noter le modèle et les numéros de série concernés.
- Le numéro de série est unique à cette unité et peut être trouvé sur le produit. Il est recommandé de remplir le tableau suivant dès que vous achetez notre produit.
- Veuillez conserver votre facture et ce manuel comme preuves d'achat.

Date d'achat :

Nom du revendeur :

Adresse du revendeur :

Numéro de téléphone du revendeur :

N° de modèle

N° de série :



Essilor International
147, rue de Paris – 94220 Charenton-le-Pont France
www.essilor.com

