

# OST™



100C • 100 • 150 • 250C • 250 • 250H • 350



## PANDUAN PENGGUNA

# RINGKASAN

I. PENDAHULUAN	4
II. PETUNJUK PENGGUNAAN	6
1. Tujuan penggunaan	7
a. Tujuan yang dimaksud	7
b. Indikasi penggunaan	7
2. Manfaat klinis yang diharapkan	7
3. Kontraindikasi	7
4. Efek samping	7
5. Populasi yang dituju	7
6. Pengguna yang dituju	7
III. PERHATIAN DAN PERINGATAN	8
1. Definisi	9
2. Keamanan produk	9
a. Tindakan Pencegahan dalam Penggunaan	9
b. Sumber listrik	10
c. Kompatibilitas elektromagnetik	10
d. Lainnya	10
IV. DESKRIPSI PRODUK	11
1. Paket produk dengan deskripsi	12
a. OST 100 C	12
b. OST 100	12
c. OST 150	13
d. OST 250 C	13
e. OST 250	14
f. OST 250 H	14
g. OST 350	15
h. Fitur standar	15
2. Daftar aksesoris	16
a. Standar	16
b. Opsional	16
c. Komponen yang dapat dilepas	16
V. INFORMASI PENGOPERASIAN	17
1. Pemasangan perangkat	18
2. Menghidupkan/mematikan [On/Off] perangkat	18
3. Sambungan ke instrumen lainnya	18
VI. PENGGUNAAN PERANGKAT	20
1. OST 100C	21
2. OST 100, OST 150	21
3. OST 250 C	22
4. OST 250, OST 250 H, OST 350	22
VII. PEMELIHARAAN	24
1. Kondisi penyimpanan dan penanganan	25
2. Petunjuk pembersihan	25

VIII. KESALAHAN DAN PEMECAHAN MASALAH	26
IX. DESKRIPSI TEKNIS	28
1. Data teknis	29
a. Masa pakai produk	29
b. Dimensi dan berat produk	29
c. Spesifikasi LED	29
d. Tingkat akustik	29
e. Data kelistrikan produk	30
f. Konsumsi daya	30
g. Klasifikasi IP	30
h. Informasi Teknis	30
2. Kompatibilitas elektromagnetik	31
3. Pembuangan	33
X. PENJELASAN SIMBOL	34
1. Pada dokumen	35
2. Pada perangkat	35
3. Pada kemasan	36
XI. PENGECEUALIAN TANGGUNG JAWAB	37
XII. KODE QR	39
XIII. INFORMASI KONTAK	43

## I. PENDAHULUAN





Versi terbaru panduan pengguna ini tersedia di ruang web.

Untuk mengakses bahasa lainnya yang tersedia, harap pindai kode QR yang tersedia di bagian akhir panduan pengguna ini > Bab Kode QR (p.39).

Untuk penggunaan yang lebih aman dan efektif, ikuti petunjuk yang diuraikan dalam panduan ini.

Hak cipta © 2025 Essilor - Panduan terjemahan - Semua hak dilindungi undang-undang.

Essilor International

147 rue de Paris, 94220, CHARENTON-LE-PONT

[www.essilor.com](http://www.essilor.com)

Semua reproduksi isi dokumen ini, baik sebagian maupun keseluruhannya, untuk tujuan publikasi atau penyebaran dengan cara apa pun dan dalam format apa pun, bahkan secara gratis, dilarang keras tanpa persetujuan tertulis sebelumnya dari Essilor.

## II. PETUNJUK PENGGUNAAN



## 1. Tujuan penggunaan

### a. Tujuan yang dimaksud

Unit refraksi bertujuan untuk digunakan oleh ahli perawatan mata selama pemeriksaan oftalmik yang berkaitan dengan instrumen oftalmik (phoropter, refraktometer, keratometer, lampu celah).

### b. Indikasi penggunaan

Unit refraksi ini menyediakan beberapa penyesuaian pasien dan instrumen untuk pemeriksaan yang akan dilakukan secara ergonomis.

## 2. Manfaat klinis yang diharapkan

Unit refraksi ini menyediakan dukungan dan kontrol posisi untuk instrumen oftalmik oleh ahli perawatan mata dan pasien selama pemeriksaan atau perawatan oftalmik.

## 3. Kontraindikasi

Tidak ada kontraindikasi yang diketahui.

Unit ini dirancang untuk menampung pasien dengan berat hingga 150 kg.

## 4. Efek samping

Tidak ada efek samping yang diketahui.

Harap laporkan setiap insiden berat yang terjadi dan terkait dengan perangkat ini ke [essilor-instruments-vigilance@essilor.com](mailto:essilor-instruments-vigilance@essilor.com) dan ke pihak berwenang setempat yang kompeten dalam perangkat medis.

## 5. Populasi yang dituju

Unit refraksi ini disesuaikan dengan pasien yang duduk di kursi, sesuai dengan kapasitas maksimum pasien.

Unit refraksi OST 250 H dan OST 350 dirancang untuk mengakomodasi pasien yang menggunakan kursi roda.



## 6. Pengguna yang dituju

Perangkat ini dimaksudkan hanya untuk digunakan oleh ahli perawatan mata.

### III. PERHATIAN DAN PERINGATAN



## 1. Definisi

SIMBOL	DESKRIPSI
	Perhatian: situasi berbahaya yang jika tidak dihindari, dapat mengakibatkan cedera ringan atau sedang.
	Peringatan: situasi berbahaya yang jika tidak dihindari, dapat mengakibatkan kematian atau cedera serius.
	Informasi tambahan penting dan/atau berguna yang perlu diketahui terkait dengan isi panduan ini.

## 2. Keamanan produk

- Harap jangan gunakan unit refraksi selain yang dijelaskan dalam panduan ini.
- Harap gunakan unit refraksi pada 220-230 VAC, 50/60 Hz (rentang toleransi untuk nilai ini telah ditentukan sebesar 10%). Jika tidak, dapat terjadi kerusakan parah pada unit dan pengguna.

### a. Tindakan Pencegahan dalam Penggunaan



- Jangan pernah mencoba untuk membongkar instrumen. Hal ini dapat menyebabkan malafungsi atau kebakaran.
- Jika instrumen tidak bekerja dengan semestinya, jangan menyentuh bagian dalam. Cabut steker dari stopkontak, lalu hubungi dealer Anda.
- Jika cairan tumpah ke instrumen atau benda asing masuk ke dalam, cabut steker dari stopkontak, lalu hubungi dealer Anda.
- Jika ada terjadi hal-hal tidak wajar (kebisingan, asap, dll.), cabut steker dari stopkontak, lalu hubungi dealer Anda. Penggunaan berkelanjutan dapat mengakibatkan kebakaran atau cedera pribadi.
- Penutupnya rapuh, memegangnya sambil memakai perhiasan atau memiliki kuku panjang dapat menyebabkan goresan.
- Penutup putih dapat menguning seiring waktu apabila terkena sinar ultraviolet dalam jangka waktu yang lama.
- Jangan memasang unit refraksi di tempat yang mungkin ada kebocoran air atau di tanah yang basah.
- Setelah pemasangan, jangan mencoba memindahkan tabel instrumen. Jangan menarik konsol dan dudukan kolom, jika tidak, dapat terjadi kerusakan pada unit.
- Pemasangan dan pengaturan teknis instrumen harus dilakukan oleh personel servis yang berwenang. Setiap intervensi yang dilakukan terhadap unit refraksi selain oleh personel servis yang berwenang akan membatalkan garansi unit tersebut.
- Selama pemeriksaan, pergerakan unit harus dikontrol di bawah pengawasan konstan oleh profesional perawatan kesehatan. Profesional perawatan kesehatan harus memastikan tidak ada halangan selama pergerakan yang dapat menyebabkan tabrakan sehingga akan mengakibatkan cedera atau kerusakan peralatan. Pasien harus diperingatkan oleh profesional perawatan kesehatan bahwa tangan pasien tidak boleh bersentuhan dengan meja saat meja dipindahkan ke posisi nol.
- Profesional perawatan kesehatan harus memastikan bahwa ruang antara pasien di kursi dan meja unit yang akan dipindahkan cukup lebar untuk mencegah kontak antara pasien dan meja. Profesional perawatan kesehatan harus menurunkan kursi pasien dan/atau meningkatkan ketinggian meja sebelum memulai pemeriksaan.



- Jangan mencoba memperbaiki atau memodifikasi instrumen.
- Jangan pernah mencoba melakukan perbaikan di dalam instrumen sendiri. Jika terjadi malfungsi, hubungi dealer Anda.
- Anak-anak di bawah usia 6 tahun tidak boleh menggunakan unit refraksi tanpa diawasi rang tua mereka.
- Unit refraksi tidak tepat untuk digunakan dalam gas anestesi udara/mudah terbakar, oksigen atau dinitrogen oksida/gas anestesi atmosfer yang mudah terbakar.
- Produk ini harus digunakan dalam lingkungan yang bebas dari gas anestesia yang mudah terbakar dan gas mudah terbakar lainnya.

## b. Sumber listrik



- Jangan menggunakan soket ekstensi, adaptor, atau kabel ekstensi multi-soket untuk menyambungkan instrumen ke sumber listrik.
- Pastikan kabel listrik telah terpasang sepenuhnya pada stopkontak dan instrumen. Kegagalan memasukkannya dengan benar dapat mengakibatkan kebakaran atau sengatan listrik.
- Bersihkan kabel listrik secara teratur untuk menghindari penumpukan debu. Jika kabel kotor, dapat menyebabkan malafungsi atau kebakaran.
- Jika kabel listrik menjadi panas setelah menggunakan instrumen, periksa apakah kabelnya tidak kotor. Jika tidak, ganti kabel listrik dengan yang baru. Penggunaan berkelanjutan dapat menyebabkan malafungsi atau cedera pribadi.
- Gunakan instrumen dengan tegangan pasokan yang sesuai. Penggunaan berkelanjutan dengan tegangan pasokan lebih besar dari daya terukur dapat menyebabkan malafungsi atau kebakaran.
- Pegang steker saat Anda memasukkan atau melepaskan kabel listrik.
- Gunakan hanya kabel listrik yang disediakan bersama perangkat.



- Untuk menghindari risiko sengatan listrik, perangkat ini hanya boleh disambungkan ke pasikan listrik dengan sambungan arde.
- Berhati-hatilah dalam menggunakan kabel pbumian kabel listrik saat menyambungkannya ke terminal pbumian.
- Jangan merusak kabel listrik (dengan menekuknya, menariknya, atau meletakkan benda berat di atasnya, dll.). Jangan memodifikasinya juga. Jika kabel rusak (kontak longgar, selubung rusak, dll.), gantilah dengan kabel baru. Penggunaan berkelanjutan dapat mengakibatkan sengatan listrik atau kebakaran.
- Jangan sentuh steker listrik dengan tangan yang basah. Hal ini dapat menyebabkan sengatan listrik.
- Jika Anda tidak menggunakan instrumen dalam jangka waktu lama, lepaskan kabel listrik dari stopkontak.

## c. Kompatibilitas elektromagnetik

Perangkat ini menghasilkan, menggunakan, dan dapat memancarkan energi frekuensi radio (RF). Jika peralatan ini tidak digunakan sebagaimana ditentukan dalam panduan ini, dapat menimbulkan gangguan elektromagnetik.

Perangkat ini telah diuji sesuai dengan Standar EN 60601-1-2 untuk Produk Medis dan kepatuhannya terhadap batas yang dapat diterima telah ditentukan. Batasan ini menunjukkan bahwa perangkat memberikan perlindungan yang dapat diterima terhadap gangguan elektromagnetik (EMC) bila digunakan sesuai petunjuk dalam panduan.

Perangkat ini telah dirancang dan diproduksi sesuai dengan persyaratan standar EN 60601-1-2. Hal ini dapat dipengaruhi oleh perangkat komunikasi RF portabel dan bergerak. Oleh karena itu, jangan disimpan bersama peralatan yang lain.

Untuk mengetahui informasi selengkapnya tentang perangkat ini dan EMC, lihat bagian IX.2 dari panduan ini.

## d. Lainnya

- Sasis logam dari unit refraksi harus diardekan secara protektif. Namun, keandalan pbumian bergantung pada pasokan listrik di tempat unit digunakan. Unit ini harus digunakan dengan cara dicolokkan ke soket yang diarde.
- Harap cabut kabel daya listrik ketika lampu tempat kerja dan inlet daya soket pada unit refraksi sedang dicolokkan dan dimatikan.
- Periksa unit reaksi dan aksesori dengan cermat dan pastikan aksesori tidak ada yang rusak selama pengiriman. Mengenai unit dudukan kursi dan/atau aksesori yang rusak selama pengiriman, silakan hubungi dealer Anda.
- Sebelum penggunaan unit refraksi untuk pertama kali, baca dan pahami panduan pengguna secara cermat.
- Harap simpan panduan pengguna ini di tempat yang mudah dijangkau pengguna.

## IV. DESKRIPSI PRODUK



## 1. Paket produk dengan deskripsi

### a. OST 100 C



Dengan:

1. **Kursi:** Kursi tempat pasien duduk selama pemeriksaan.
2. **Kolom dudukan:** Kolom tempat dipasangnya lampu kepala, proyektor bagan, lengan fotoporter manual dan instrumen lainnya.
3. **Bodi utama:** Bodi utama unit refraksi.
4. **Colokan stopkontak:** Colokkan stopkontak untuk instrumen tambahan 220-230 VAC, 50/60 Hz.

### b. OST 100

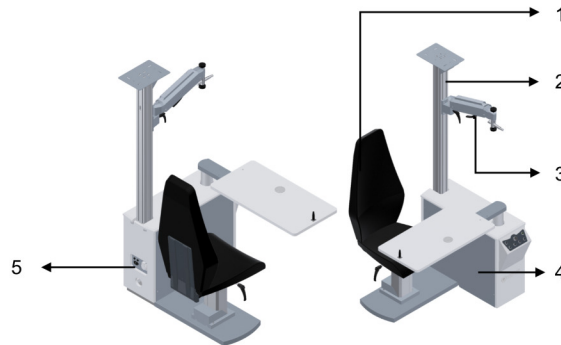

Dengan:

1. **Kursi:** Kursi tempat pasien duduk selama pemeriksaan.
2. **Kolom dudukan:** Kolom tempat dipasangnya lampu kepala, proyektor bagan, lengan fotoporter manual dan instrumen lainnya.
3. **Lengan phoropter manual:** Lengan tempat phoropter dipasang.
4. **Bodi utama:** Bodi utama unit refraksi.
5. **Colokan stopkontak:** Colokkan stopkontak untuk instrumen tambahan 220-230 VAC, 50/60 Hz.

**c. OST 150**



Dengan:

1. **Kursi:** Kursi tempat pasien duduk selama pemeriksaan.
2. **Kolom dudukan:** Kolom tempat dipasangnya lampu kepala, proyektor bagan, lengan fotoporter manual dan instrumen lainnya.
3. **Lengan phoropter manual:** Lengan tempat phoropter dipasang.
4. **Bodi utama:** Bodi utama unit refraksi.
5. **Colokan stopkontak:** Colokkan stopkontak untuk instrumen tambahan 220-230 VAC, 50/60 Hz.

**d. OST 250 C**

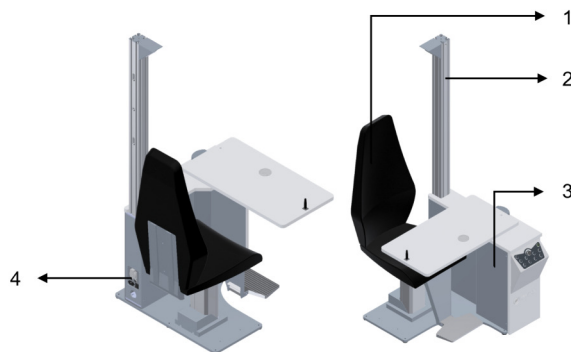

Dengan:

1. **Kursi:** Kursi tempat pasien duduk selama pemeriksaan.
2. **Kolom dudukan:** Kolom tempat dipasangnya lampu kepala, proyektor bagan, lengan fotoporter manual dan instrumen lainnya.
3. **Bodi utama:** Bodi utama unit refraksi.
4. **Colokan stopkontak:** Colokkan stopkontak untuk instrumen tambahan 220-230 VAC, 50/60 Hz.

**e. OST 250**

---

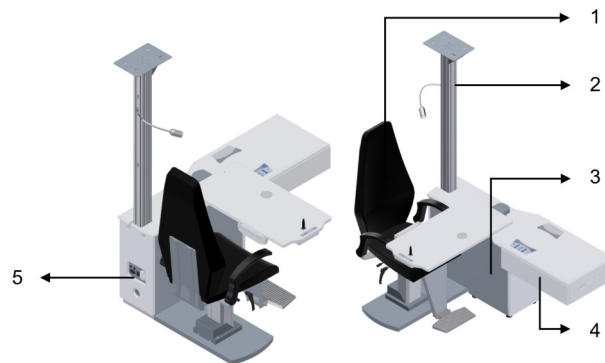

Dengan:

1. **Kursi:** Kursi tempat pasien duduk selama pemeriksaan.
2. **Kolom dudukan:** Kolom tempat dipasangnya lampu kepala, proyektor bagan, lengan fotoporter manual dan instrumen lainnya.
3. **Bodi utama:** Bodi utama unit refraksi.
4. **Laci:** Laci untuk meletakkan set lensa percobaan atau aksesoris.
5. **Colokan stopkontak:** Colokkan stopkontak untuk instrumen tambahan 220-230 VAC, 50/60 Hz.

**f. OST 250 H**

---



Dengan:

1. **Kursi:** Kursi tempat pasien duduk selama pemeriksaan.
2. **Kolom dudukan:** Kolom tempat dipasangnya lampu kepala, proyektor bagan, lengan fotoporter manual dan instrumen lainnya.
3. **Bodi utama:** Bodi utama unit refraksi.
4. **Laci:** Laci untuk menyimpan set lensa percobaan atau aksesoris.
5. **Colokan stopkontak:** Colokkan stopkontak untuk instrumen tambahan 220-230 VAC, 50/60 Hz.

**g. OST 350**

Dengan:

1. **Kursi:** Kursi tempat pasien duduk selama pemeriksaan.
2. **Kolom dukungan:** Kolom tempat dipasangnya lampu kepala, proyektor bagan, lengan fotoporter manual dan instrumen lainnya.
3. **Meja rangkap tiga:** Meja rangkap tiga yang dapat berputar, yang dapat membawa tiga instrumen oftalmologi secara bersamaan.
4. **Laci:** Laci untuk menyimpan set lensa percobaan atau aksesori di dalamnya.
5. **Bodi utama:** Bodi utama unit refraksi.
6. **Colokan stopkontak:** Colokkan stopkontak untuk instrumen tambahan 220-230 VAC, 50/60 Hz.

**h. Fitur standar**

Fitur standar	OST 100 C	OST 100	OST 150	OST 250 C	OST 250	OST 250 H	OST 350
Sandaran punggung kursi tetap	✓	✓	✓	✓	TA	TA	TA
Sandaran punggung kursi yang dapat direbahkan sepenuhnya	TA	TA	TA	TA	✓	✓	✓
Rotasi kursi 360°	✓	✓	✓	TA	✓	✓	✓
Motor kursi listrik yang dapat disesuaikan ketinggiannya	✓	✓	✓	✓	✓	✓	✓
Pelat dasar terpisah	✓	TA	TA	TA	TA	TA	TA
Cocok untuk kursi roda	TA	TA	TA	TA	TA	✓	✓
Lampu kepala LED 5 W	✓	✓	✓	✓	✓	✓	✓
Lampu penglihatan dekat fleksibel	Opsional	Opsional	Opsional	Opsional	✓	✓	✓
Sandaran kaki kursi	✓	Opsional	✓	✓	✓	✓	✓
Sandaran tangan kursi	Opsional	Opsional	✓	Opsional	✓	✓	✓
Lengan manual	Opsional	✓	✓	Opsional	Opsional	Opsional	Opsional
Meja geser	TA	✓	✓	✓	✓	✓	Berputar
Keypad mini di meja geser	TA	TA	TA	TA	✓	✓	TA
Keypad mini pada meja berputar	TA	TA	TA	TA	TA	TA	✓
Meja listrik yang dapat disesuaikan ketinggiannya	TA	TA	TA	✓	✓	✓	✓

Pelat proyektor bagan pada profil	Opsional	✓	✓	Opsional	✓	✓	Opsional
Pelat lengan proyektor	Opsional	Opsional	Opsional	Opsional	Opsional	Opsional	✓
Penahan akses kolom	Opsional	Opsional	Opsional	Opsional	Opsional	✓	✓
Rem mekanis	TA	✓	✓	TA	✓	TA	TA
Rem elektromagnetik	TA	TA	TA	✓	TA	✓	✓
Pedal Kaki untuk elektromagnetik	TA	TA	TA	Opsional	Opsional	Opsional	✓
Sandaran dagu umum	Opsional	Opsional	Opsional	Opsional	✓	✓	Opsional
Laci tunggal	TA	TA	TA	TA	✓	✓	✓

## 2. Daftar aksesori

### a. Standar

- Panduan pengguna

### b. Opsional

Aksesori opsional	Referensi	OST 100 C	OST 100	OST 150	OST 250 C	OST 250	OST 250 H	OST 350
Lengan manual	OST012	✓	✓	✓	✓	✓	✓	✓
Pengatur Jarak	OST046	✓	✓	✓	✓	✓	✓	✓
Penahan akses kolom OST	OST047	✓	✓	✓	✓	✓	✓	✓
Lengan penopang monitor	OST048	✓	✓	✓	✓	✓	✓	✓
Sandaran kaki kursi	OST109	✓	✓	✓	✓	✓	✓	✓
Sandaran tangan kursi	OST110	✓	✓	✓	✓	✓	✓	✓
Lampu penglihatan dekat fleksibel	OST127	✓	✓	✓	✓	TA	TA	TA
Pelat lengan proyektor	OST202	✓	✓	✓	✓	✓	✓	✓
Lampu penglihatan dekat Fleksibel	OST208	TA	TA	TA	TA	✓	✓	✓
Sandaran dagu umum	OST210	TA	✓	✓	✓	✓	✓	TA
Kolom ganda	OST254	TA	TA	TA	TA	✓	✓	TA
Pedal kaki kursi	OST371	TA	TA	TA	TA	✓	✓	✓
Laci ganda dengan rak	OST376	✓	✓	✓	✓	✓	✓	✓
Lengan bermotor	OST380	✓	TA	TA	TA	✓	✓	✓
Lengan bermotor mini	OST380C	TA	TA	TA	✓	TA	TA	TA
Laci rangkap tiga bergerak	OST381	✓	✓	✓	✓	✓	✓	✓
Laci ganda bergerak	OST382	✓	✓	✓	✓	✓	✓	✓

### c. Komponen yang dapat dilepas

- Kabel listrik (2,5 m)

## V. INFORMASI PENGOPERASIAN

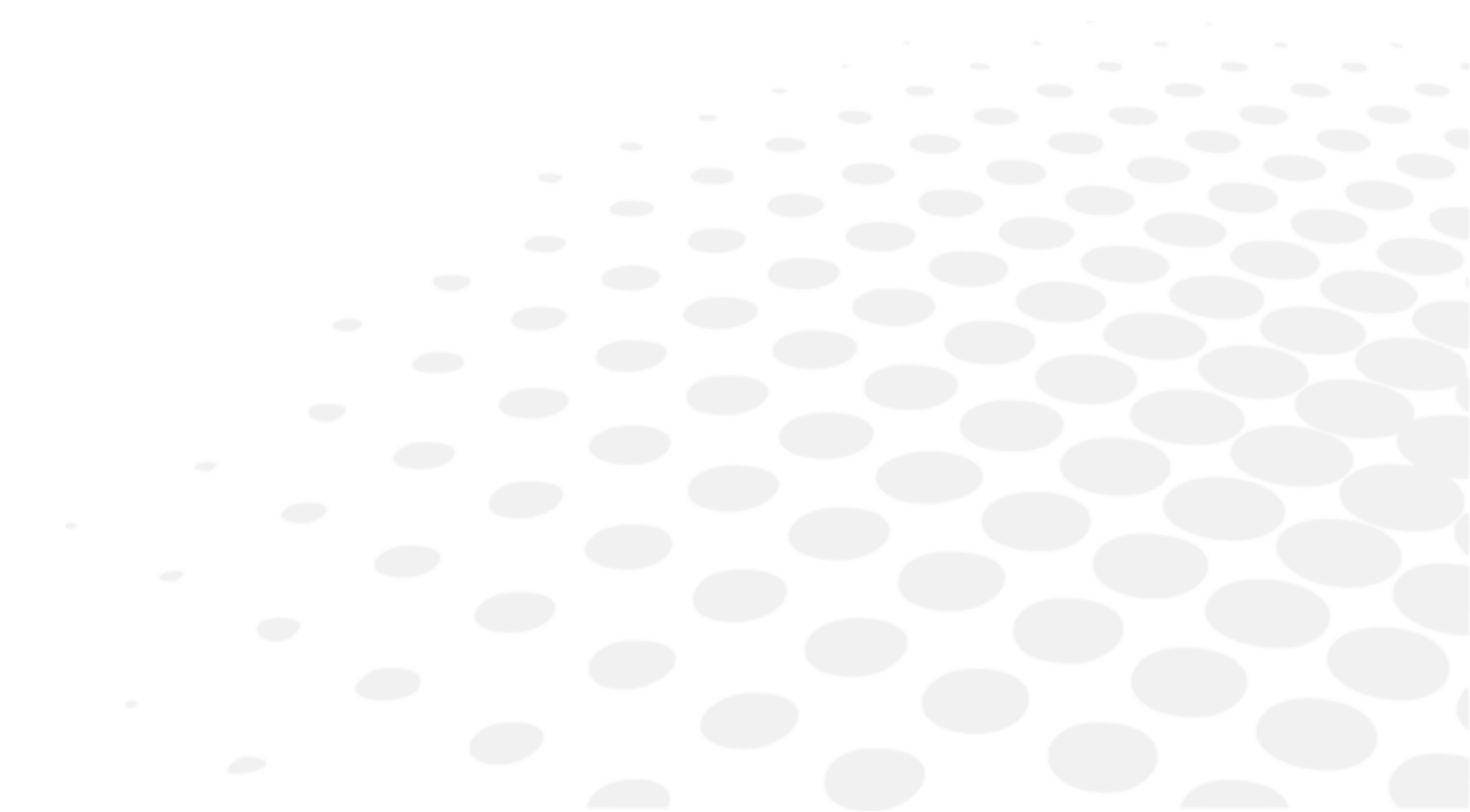



- Instrumen ini harus dipasang oleh personel servis yang berwenang. Untuk memasang instrumen atau mengubah sambungannya, silakan hubungi dealer Essilor Anda.
- Patuhi tindakan pencegahan di bawah ini:
  - Jangan memasang instrumen di lokasi:
    - Di tempat yang terdapat debu atau kotoran,
    - Terkena sinar matahari secara langsung,
    - Kaya oksigen,
    - Menampilkan tingkat suhu dan kelembaban yang ekstrim,
    - Kemungkinan mengalami osilasi kuat atau guncangan tiba-tiba.
- Jangan gunakan instrumen dengan anestesi yang mudah terbakar atau bersamaan dengan agen yang mudah terbakar

## 1. Pemasangan perangkat



Panduan pemasangan dapat diberikan berdasarkan permintaan ke tim teknis Essilor setempat.



Essilor menolak semua tanggung jawab apabila terjadi kesalahan pemasangan produk oleh siapa pun selain personel servis resmi yang dilatih oleh Essilor.

## 2. Menghidupkan/mematikan [On/Off] perangkat

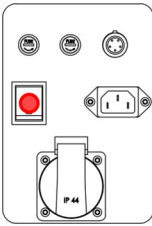
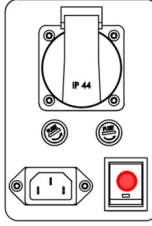
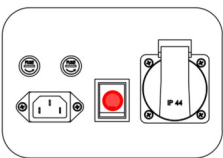
OST 100 C	OST 250 C	OST 100 / OST 150 / OST250 / OST250 H / OST 350
		



Pastikan Anda mencolokkan perangkat.

Pengoperasian [On/Off] dilakukan dengan menekan tombol daya yang ditunjukkan dengan warna merah di atas.

## 3. Sambungan ke instrumen lainnya

OST dapat disambungkan ke aksesoris, seperti:

- Lengan manual
- Pengatur Jarak
- Penahan akses kolom
- Lengan penopang monitor
- Sandaran kaki kursi
- Sandaran tangan kursi
- Lampu penglihatan dekat fleksibel
- Pelat lengan proyektor
- Sandaran dagu umum
- Kolom ganda
- Pedal kaki kursi
- Laci ganda dengan rak
- Lengan bermotor
- Lengan bermotor mini





- Laci rangkap tiga bergerak
- Laci ganda bergerak

Untuk instrumen lainnya, pemasangan dan pengaturan teknis harus dilakukan oleh personel servis yang berwenang. Untuk perinciannya, silakan tanyakan pada dealer setempat Anda.





## VI. PENGGUNAAN PERANGKAT











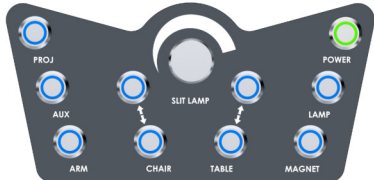

## 1. OST 100C

Keypad	Kontrol	Deskripsi
		Kontrol Daya Nyala-Mati
		Kontrol Kursi Naik-Turun
		(Opsional) kontrol lengan bermotor
		Kontrol lampu penglihatan dekat









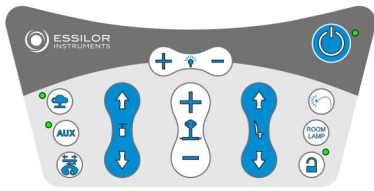

## 2. OST 100, OST 150



Keypad	Kontrol	Deskripsi
		Kontrol Daya Nyala-Mati
		Kontrol pencahayaan lampu
		Kontrol daya proyektor
		Kontrol daya bantu
		Kontrol Kursi Naik-Turun
		Kontrol pencahayaan lampu celah

### 3. OST 250 C

Keypad	Kontrol	Deskripsi
		Kontrol Daya Nyala-Mati
		Kontrol pencahayaan lampu
		Kontrol daya proyektor
		Kontrol daya bantu
		Kontrol Kursi Naik-Turun
		Kontrol pencahayaan lampu celah
		Kontrol magnet listrik
		Kontrol Meja Naik-Turun
		(Opsional) Kontrol lengan bermotor

### 4. OST 250, OST 250 H, OST 350

Keypad	Kontrol	Deskripsi	
		Kontrol Daya Nyala-Mati	
		Kontrol lampu kepala yang dapat diredupkan	
		Kontrol daya proyektor	
		Kontrol daya bantu	
		(Opsional) Kontrol lengan bermotor	
		Kontrol lampu penglihatan dekat	
			Kontrol lampu ruang
			Kontrol magnet listrik
			Kontrol Kursi Naik-Turun

		Kontrol Meja Naik-Turun
		Kontrol pencahayaan lampu celah

## VII. PEMELIHARAAN





- Untuk memastikan keselamatan dan kinerja instrumen, semua operasi pemeliharaan, kecuali ditentukan lain dalam panduan ini, harus dilakukan oleh teknisi pemeliharaan yang berkualifikasi.
- Jika Anda merasa perangkat ini kotor, bersihkan sesering yang Anda inginkan (lihat metode pembersihan spesifik setelahnya).

## 1. Kondisi penyimpanan dan penanganan



Patuhi ketentuan pengoperasian, penyimpanan dan pengangkutan yang tertera di bawah ini.  
 Hindari kondisi pengembunan.

	Suhu	Kelembapan	Tekanan atmosfer
<b>Penggunaan</b>	[+20°C; +30°C]	[30 %; 70%]	[0.49 atm; 1 atm]
<b>Penyimpanan</b>	[0°C; +40°C]	[30 %; 70%]	[0.49 atm; 1 atm]
<b>Pengangkutan</b>	[-10°C; +50°C]	[30 %; 70%]	[0.49 atm; 1 atm]

## 2. Petunjuk pembersihan



Jangan pernah menggunakan alkohol-xylol dan cairan pembersih serupa untuk membersihkan kursi unit refraksi dan bagian kayunya. Bahan pembersih ini dapat menyebabkan kerusakan pada permukaan plastik dan kayu.



Untuk menghindari insiden apa pun, cabut instrumen sebelum membersihkan.

- Sebelum membersihkan, pastikan untuk mematikan perangkat dengan menekan tombol daya dan mencabut kabel listrik.
- Bersihkan bagian kayu dan logam dari unit refraksi dengan kain basah yang bersih.

## VIII. KESALAHAN DAN PEMECAHAN MASALAH



Jika masalah terdeteksi, lihat tabel di bawah ini untuk mengambil tindakan yang tepat.

Gejala	Penyebab dan Pengukuran
Unit refraksi tidak berfungsi. Lampu keypad daya tidak menyala.	Tidak ada aliran listrik pada unit <ul style="list-style-type: none"> <li>• Stopkontak tempat instrumen disambungkan mengalami kerusakan. Hubungi teknisi listrik yang berwenang untuk memeriksa stopkontak.</li> <li>• Kabel listrik meja rusak (tanda-tanda terbentur atau retak dapat terlihat). Kabel listrik cadangan dapat disediakan oleh dealer resmi Anda.</li> <li>• Periksa sekring kaca di bagian belakang instrumen. Ganti dengan sekring dengan nilai yang sama. Sekring cadangan dapat disediakan oleh dealer resmi Anda.</li> </ul> Panel keypad tidak berfungsi <ul style="list-style-type: none"> <li>• Hubungi layanan resmi.</li> </ul>
Lampu kepala tidak berfungsi	Bohlam lampu depan terputus <ul style="list-style-type: none"> <li>• Matikan daya, cabut kabel dan ganti bohlam. Bohlam cadangan dapat disediakan oleh dealer resmi Anda.</li> </ul>

Jika masalah masih berlanjut setelah mengambil tindakan yang tercantum di atas, segera hubungi distributor setempat Anda. Dealer Anda sudah dilatih oleh Essilor.



Silakan lihat pelat nama dan berikan kami informasi berikut:

- Nama instrumen: OST XXX
- Nomor seri: 7 digit karakter yang tertera pada pelat nama
- Perincian kerusakan

## **IX. DESKRIPSI TEKNIS**



OST adalah perangkat medis kelas I (Regulasi (UE) 2017/745).

UDI dasar perangkat: 361502000000LIHAT0000000DX.

## 1. Data teknis

### a. Masa pakai produk

Perkiraan masa pakai perangkat ini dan komponennya adalah 10 tahun.

### b. Dimensi dan berat produk

#### Dimensi

Dimensi	OST 100 C	OST 100	OST 150	OST 250 C	OST 250	OST 250 H	OST 350
Tinggi	195 cm	185 cm	185 cm	185 cm	185 cm	185 cm	180 cm
Lebar	Bodi: 50 cm Kursi: 50 cm	160 cm	160 cm	140 cm	175 cm	180 cm	175 cm
Kedalaman	Bodi: 67,5 cm Kursi: 89 cm	130 cm	130 cm	118,5 cm	142 cm	160 cm	185 cm

#### Berat

Berat	OST 100 C	OST 100	OST 150	OST 250 C	OST 250	OST 250 H	OST 350
Berat total	160 kg	190 kg	200 kg	245 kg	235 kg	375 kg	360 kg

### c. Spesifikasi LED

#### Untuk OST 100 C, OST 100, OST 150, OST 250 C

- W: 4,5 W
- Im: 350 lm
- T[Kelvin]: 2700 K = putih hangat
- V . Hz: 220-240 V~ . 50/60 Hz
- Tipe: GU10

#### Untuk OST 250, OST 250 H, OST 350

- W: 4,5 W Dapat diredupkan
- Im: 350 lm
- T[Kelvin]: 2700 K = putih hangat
- V . Hz: 220-240 V~ . 50/60 Hz
- Tipe: GU10

### d. Tingkat akustik

#### Untuk OST 100 C, OST 100, OST 150, OST 250 C

- Lingkungan sekitar: 45 dB
- Paparan maksimum: 53 dB

#### Untuk OST 250, OST 250 H, OST 350

- Lingkungan sekitar: 48,2 dB
- Paparan maksimum: 58,2 dB

## e. Data kelistrikan produk

### Untuk OST 100C

- Daya: 220-230 VAC, 50/60 Hz
- Sekring: 8 Amper
- Klasifikasi listrik: Kelas 1, Tipe B

### Untuk OST 100, OST 150, OST 250 C, OST 250, OST 250 H

- Daya: 220-230 VAC, 50/60 Hz
- Sekring: 8 Amper
- Stopkontak listrik meja: 0-6-12 VAC Dapat diredupkan dan 220-230 VAC, 50/60 Hz
- Klasifikasi listrik: Kelas 1, Tipe B

### Untuk OST 350

- Daya: 220-230 VAC, 50/60 Hz
- Sekring: 10 Amper
- Stopkontak listrik meja: 0-6-12 VAC Dapat diredupkan dan 220-230 VAC, 50/60 Hz
- Klasifikasi listrik: Kelas 1, Tipe B

## f. Konsumsi daya

Model	Volt	Amper	Volt Amper	Watt	Kilowatt
OST 100 C	220 V	0,90 A	140 VA	200 W	1,58 KWH
OST 100/OST 150	220 V	0,90 A	140 VA	200 W	1,58 KWH
OST 250 C	220 V	1,00 A	200 VA	220 W	1,55 KWH
OST 250	220 V	0,6 A	120 VA	135 W	1,45 KWH
OST 250 H	220 V	0,7 A	130 VA	160 W	1,50 KWH
OST 350	220 V	1,05 A	210 VA	225 W	1,60 KWH

## g. Klasifikasi IP

IP20

## h. Informasi Teknis

	OST 100 C	OST 100	OST 150	OST 250 C	OST 250	OST 250 H	OST 350
Kapasitas meja geser	TA	20+20 kg	20+20 kg	20+20 kg	20+20 kg	20+20 kg	20+20+20 kg
Kapasitas beban kursi	150 kg	150 kg	150 kg	150 kg	150 kg	150 kg	150 kg
Kursi disesuaikan dengan tangan	Rotasi 360°	Rotasi 360°	Rotasi 360°	Tetap	Rotasi 360°	Rotasi 360°	Rotasi 360°
Gaya kursi	18 cm	18 cm	18 cm	18 cm	18 cm	18 cm	18 cm
Motor kursi	24 V DC	24 V DC	24 V DC	24 V DC	24 V DC	24 V DC	24 V DC
Gaya meja	TA	TA	TA	18 cm	18 cm	18 cm	18 cm
Motor meja	TA	TA	TA	24 V DC	24 V DC	24 V DC	24 V DC

## 2. Kompatibilitas elektromagnetik

Dalam bab ini, Anda akan menemukan informasi yang diperlukan untuk memastikan perangkat Anda dipasang dan digunakan dalam kondisi terbaik dalam hal kompatibilitas elektromagnetik.



- Semua informasi yang tercantum di bawah ini didasarkan pada persyaratan normatif yang harus dipatuhi oleh produsen perangkat elektro-medis, sebagaimana ditetapkan dalam standar IEC60601-1-2 Ed4.
- Perangkat ini mematuhi standar kompatibilitas elektromagnetik yang berlaku, namun, pengguna harus memastikan bahwa setiap gangguan elektromagnetik tidak menimbulkan risiko tambahan, seperti pemancar frekuensi radio atau perangkat elektronik lainnya.
- Kabel perangkat yang berbeda harus dipisahkan satu sama lain.
- Jenis perangkat telekomunikasi seluler tertentu, seperti telepon seluler, dapat mengganggu perangkat tersebut. Oleh karena itu, jarak pemisahan yang disarankan harus dipatuhi.
- Perangkat tidak boleh digunakan di dekat atau diletakkan di atas perangkat lain. Jika hal ini tidak dapat dihindari, sebaiknya periksa fungsinya dengan benar sesuai kondisi penggunaan sebelum menggunakannya. Penggunaan aksesoris selain yang ditentukan atau dijual oleh produsen sebagai suku cadang pengganti dapat mengakibatkan peningkatan emisi atau penurunan ketebalan perangkat.
- Jika perangkat berhenti berfungsi, atur ulang perangkat dan mulai ulang pengujian dari awal. Jangan gunakan data sebelumnya untuk membuat resep.

### Pedoman dan pernyataan produsen - emisi elektromagnetik

Perangkat ini dimaksudkan untuk digunakan dalam lingkungan elektromagnetik seperti yang telah ditentukan di bawah ini. Pengguna atau pelanggan perangkat ini harus memastikan penggunaan di lingkungan yang sesuai.

Uji emisi	Kepatuhan	Lingkungan elektromagnetik - pedoman
Emisi RF CISPR 11	Grup 1	Perangkat ini menggunakan energi RF hanya untuk fungsi internalnya. Oleh karena itu, emisi RF mereka sangat rendah dan tidak mungkin menimbulkan gangguan pada peralatan elektronik di sekitarnya.
Emisi RF CISPR 11	Kelas B	Perangkat ini cocok digunakan pada semua pemasangan, termasuk pemasangan lokal dan pemasangan yang terhubung langsung dengan jaringan catu daya Tegangan Rendah yang memasok bangunan untuk keperluan lokal.
Emisi harmonik IEC 61000-3-2	Kelas A	
Fluktuasi tegangan/emisi kedip IEC 61000-3-3	Kompatibel	

### Pedoman dan pernyataan produsen - kekebalan elektromagnetik

Perangkat ini dimaksudkan untuk digunakan dalam lingkungan elektromagnetik seperti yang telah ditentukan di bawah ini. Pengguna atau pelanggan perangkat ini harus memastikan bahwa perangkat digunakan di lingkungan yang sesuai.

Uji kekebalan	Tingkat uji 60601 IEC	Tingkat kesesuaian	Lingkungan elektromagnetik - pedoman
Pelepasan Elektrostatik (EB) IEC 61000-4-2	+ 8 kV kontak + 15 kV udara	+ 8 kV kontak + 15 kV udara	Lantai harus terbuat dari kayu, beton, atau keramik. Jika lantai dilapisi bahan sintesis, kelembapan relatif minimal 30%. Harus sebesar 30.
Transien/ledakan cepat listrik IEC 61000-4-4	$\pm 2$ kV 100 kHz	$\pm 2$ kV 100 kHz	Kualitas daya utilitas kota harus sesuai dengan lingkungan rumah sakit pada umumnya.
Kekebalan Denyut IEC 61000-4-5	0,5-1 kV fase ke fase 0,5-1-2 kV fase ke arde	+0,5-1 kV fase ke fase 0,5-1-2 kV fase ke arde	Kualitas daya utilitas kota harus sesuai dengan lingkungan rumah sakit pada umumnya.
Penurunan tegangan, gangguan singkat, dan fluktuasi tegangan pada saluran input catu daya IEC 61000-4-11	%0 $U_T$ ; 0,5 per pada $0^\circ$ $45^\circ$ , $90^\circ$ , $135^\circ$ , $180^\circ$ , $225^\circ$ , $270^\circ$ , dan $335^\circ$ , %70 $U_T$ ; 25 per %0 $U_T$ ; 1 per %0 $U_T$ ; 250 per	%0 $U_T$ ; 0,5 per pada $0^\circ$ $45^\circ$ , $90^\circ$ , $135^\circ$ , $180^\circ$ , $225^\circ$ , $270^\circ$ , dan $335^\circ$ , %70 $U_T$ ; 25 per %0 $U_T$ ; 1 per %0 $U_T$ ; 250 per	Kualitas daya utilitas kota harus sesuai dengan lingkungan rumah sakit pada umumnya.
Frekuensi daya (50/60Hz) medan magnet IEC 61000-4-8	30 A/m, 50Hz	30 A/m, 50Hz	Medan magnet frekuensi daya harus berada pada tingkat khusus pada lokasi tertentu di lingkungan rumah sakit.

CATATAN: Nilai  $U_T$  adalah tegangan listrik AC sebelum tingkat uji diterapkan.

### Jarak pemisahan yang disarankan antara peralatan komunikasi RF portabel dan seluler serta produk

Perangkat ini dimaksudkan untuk digunakan dalam lingkungan elektromagnetik seperti yang telah ditentukan di bawah ini. Pengguna atau pelanggan perangkat ini harus memastikan penggunaan di lingkungan elektromagnetik yang sesuai.

Uji kekebalan	Tingkat uji 60601 IEC	Tingkat kesesuaian	Lingkungan elektromagnetik - pedoman
Dilakukan RF IEC 61000-4-6	150kHz-80MHz, 3V rms, 80% AM (1kHz) (6Vrms untuk pita ISM)	3 $V_{\text{efisiensi}}$	Peralatan komunikasi RF portabel dan bergerak tidak boleh digunakan lebih dekat ke bagian mana pun dari Model 005, termasuk kabel, daripada jarak pemisahan yang dihitung dengan persamaan yang sesuai untuk frekuensi pemancar. Jarak pemisahan yang disarankan $d = 1,16 \sqrt{P}$ $d = 1,2 \sqrt{P}$ 0,15 MHz hingga 80 MHz $d = 2,3 \sqrt{P}$ 80 MHz hingga 2,7 GHz Di sini, P adalah peringkat daya output tertinggi pemancar yang ditetapkan oleh produsen pemancar dalam watt (W), dan d adalah jarak pemisahan yang disarankan dalam meter (m). Kekuatan medan yang dipancarkan dari pemancar RF tetap yang ditentukan oleh penemuan lokasi elektromagnetik harus kurang dari Tingkat Kepatuhan di setiap rentang frekuensi. Gangguan dapat terjadi karena kedekatan dengan peralatan yang ditandai dengan simbol berikut. 
Radian RF IEC 61000-4-3	80MHz - 2700MHz, 3V/m, 80% AM (1kHz)	3 V/m	

CATATAN 1: Untuk frekuensi 80 MHz dan 800 MHz, rentang frekuensi yang lebih tinggi berlaku.

CATATAN 2: Panduan ini mungkin tidak cocok untuk semua situasi. Perambatan elektromagnetik dipengaruhi oleh penyerapan dan pemantulan dari struktur, objek, dan orang.

<sup>a</sup> Pita EBT (Industri, ilmiah, dan medis) antara 150 KHz dan 80 MHz, 6,765 hingga 6,795 MHz, 13,553 MHz hingga 13,567 MHz adalah 26,957 MHz hingga 27,283 MHz dan 40,66 MHz hingga 40,70 MHz.

<sup>b</sup> Tingkat kepatuhan dalam pita frekuensi EBT dalam rentang frekuensi 150 KHz dan 80 MHz dan dalam rentang frekuensi 80 MHz hingga 2,5 Ghz dimaksudkan untuk mengurangi kemungkinan gangguan yang disebabkan oleh pemindahan peralatan komunikasi seluler/portabel yang tidak disengaja ke area pasien. Oleh karena itu, faktor tambahan sebesar 10/3 diperhitungkan dalam rumus yang digunakan untuk menghitung jarak pemisahan yang disarankan untuk pemancar dalam rentang frekuensi ini.

<sup>c</sup> Intensitas medan radiasi dari pemancar tetap seperti stasiun pangkalan radio telepon (seluler/nirkabel) dan radio darat bergerak, radio amatir, siaran radio AM dan FM, serta siaran TV tidak dapat diprediksi secara teoritis dengan akurat. Eksplorasi lokasi elektromagnetik harus dipertimbangkan untuk penilaian lingkungan elektromagnetik dari pemancar RF tetap. Pengoperasian normal Peralatan ET (atau Sistem ET) harus diperhatikan jika kekuatan medan terukur saat Model 005 digunakan melebihi tingkat kepatuhan RF yang berlaku sebagaimana ditetapkan di atas. Jika diamati adanya kinerja tidak normal, tindakan tambahan mungkin diperlukan, seperti reorientasi atau reposisi Model 005.

<sup>d</sup> Pada rentang frekuensi 150 kHz hingga 80 MHz, kekuatan medan harus kurang dari 1 V/m.

### 3. Pembuangan



Petunjuk untuk pembuangan instrumen sesuai dengan Pedoman 2012/19/EU dan 2011/65/EU tentang pembatasan zat berbahaya dalam peralatan listrik dan elektronik serta pembuangan limbah listrik dan elektronik.

Setelah mencapai akhir masa pakainya, alat ini tidak boleh dibuang bersama dengan sampah rumah tangga. Alat ini dapat dibuang di pusat pengelolaan limbah yang dioperasikan oleh pemerintah kota atau perusahaan retail yang menawarkan jasa ini.

Pembuangan perangkat listrik secara terpisah akan menghindari kerusakan lingkungan atau pengaruh kesehatan yang dapat ditimbulkan karena pembuangan yang tidak sesuai, serta juga memungkinkan bahan-bahan penyusunnya dapat didaur ulang demi penghematan energi dan sumber daya.

Piktogram kotak beroda terlihat pada label instrumen. Gambar tersebut menunjukkan kewajiban untuk pengumpulan dan pembuangan terpisah untuk peralatan listrik dan elektronik yang sudah habis masa pakainya atau sudah tidak dapat dipakai.





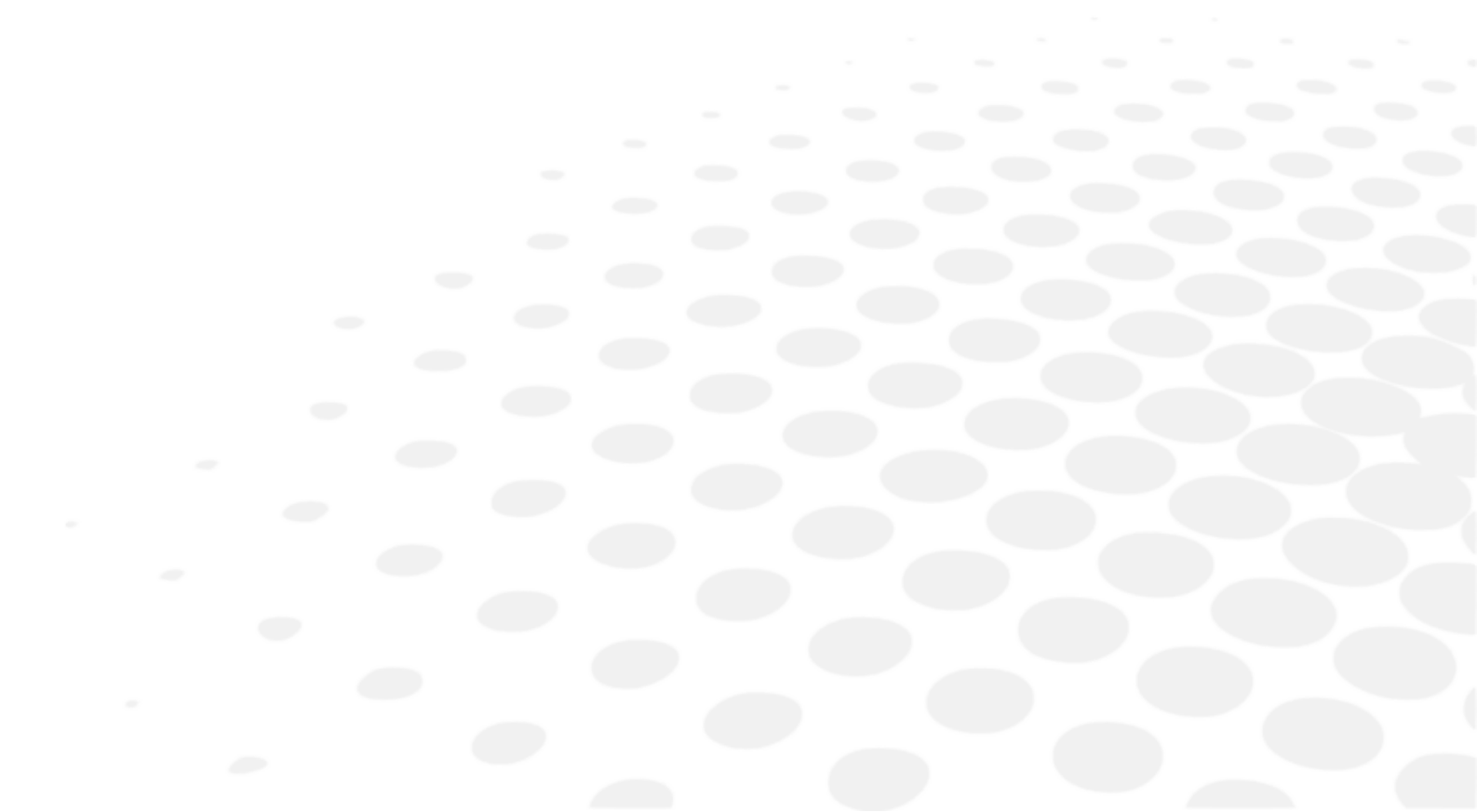

- Pengguna harus memperhitungkan potensi dampak yang membahayakan terhadap lingkungan dan kesehatan manusia yang dapat terjadi akibat pembuangan instrumen secara keseluruhan atau beberapa komponennya yang tidak sesuai dengan peraturan.
- Untuk menghindari pelepasan zat berbahaya ke lingkungan serta mendorong pelestarian sumber daya alam, produsen memfasilitasi, jika pengguna ingin membuang instrumen di akhir masa pakainya, penggunaan kembali, pemulihan, dan daur ulang instrumen dan komponennya. Sebelum membuang instrumen, persyaratan peraturan Eropa dan nasional harus dipertimbangkan.
- Jangan membuang instrumen ini bersama limbah rumah tangga, tetapi buanglah secara terpisah dengan menitipkannya ke perusahaan yang khusus menangani pembuangan peralatan listrik dan elektronik atau ke kantor pelayanan administrasi setempat yang bertugas menangani pengumpulan limbah.
- Pemasok atau produsen diharuskan untuk memulihkan peralatan lama.
- Dengan bergabung dalam konsorsium limbah peralatan teknologi, produsen menanggung biaya perawatan dan daur ulang instrumen bekas.
- Pabrikan berkewajiban untuk memberikan kepada pengguna semua informasi terkait zat berbahaya yang terkandung dalam perangkat dan metode daur ulang zat tersebut, serta menginformasikan adanya daur ulang pada peralatan bekas. Undang-undang tersebut memberikan sanksi berat jika terjadi pelanggaran.















## X. PENJELASAN SIMBOL



## 1. Pada dokumen









SIMBOL	DESKRIPSI
	Perhatian: situasi berbahaya yang jika tidak dihindari, dapat mengakibatkan cedera ringan atau sedang.
	Peringatan: situasi berbahaya yang jika tidak dihindari, dapat mengakibatkan kematian atau cedera serius.
	Informasi tambahan penting dan/atau berguna yang perlu diketahui terkait dengan isi panduan ini.
	Tip: saran praktis

## 2. Pada perangkat

SIMBOL	DESKRIPSI
	Produsen
	Negara produksi dan Tanggal produksi (Tahun-Bulan)
	Perangkat medis
	Penandaan CE (Regulasi Eropa yang terkait dengan perangkat medis)
	Referensi produk
	Nomor seri produk
	Pengenal unik perangkat
	Lihat buku petunjuk/buklet
	Tanda peringatan umum
	Arus bolak-balik
	Arde pelindung (pembumian)
	Komponen yang digunakan Tipe B
	Klasifikasi IP
	Simbol pembuangan limbah sesuai dengan Pedoman 2012/19/EU dan 2011/65/EU

### 3. Pada kemasan

Untuk penanganan, penyimpanan, dan pengangkutan yang tepat.

SIMBOL	DESKRIPSI
	Menghadap ke atas
	Penumpukan produk secara maksimal di atas produk pasar
	Rapuh; tangani dengan hati-hati
	Jaga agar tetap kering
	Menunjukkan batas paparan termal yang dapat diterima oleh perangkat medis dengan tetap aman
	Menunjukkan batas kelembapan yang dapat diterima oleh perangkat medis dengan tetap aman
	Menunjukkan batas tekanan atmosfer yang dapat diterima oleh perangkat medis dengan tetap aman
<b>MD</b>	Perangkat medis
<b>CE</b>	Penandaan CE (Regulasi Eropa yang terkait dengan perangkat medis)
<b>REF</b>	Referensi produk
<b>SN</b>	Nomor seri produk
<b>UDI</b>	Pengenalan unik perangkat
	Simbol pembuangan limbah sesuai dengan Pedoman 2012/19/EU dan 2011/65/EU
	Menunjukkan bahwa kemasan dapat didaur ulang

## **XI. PENGECUALIAN TANGGUNG JAWAB**

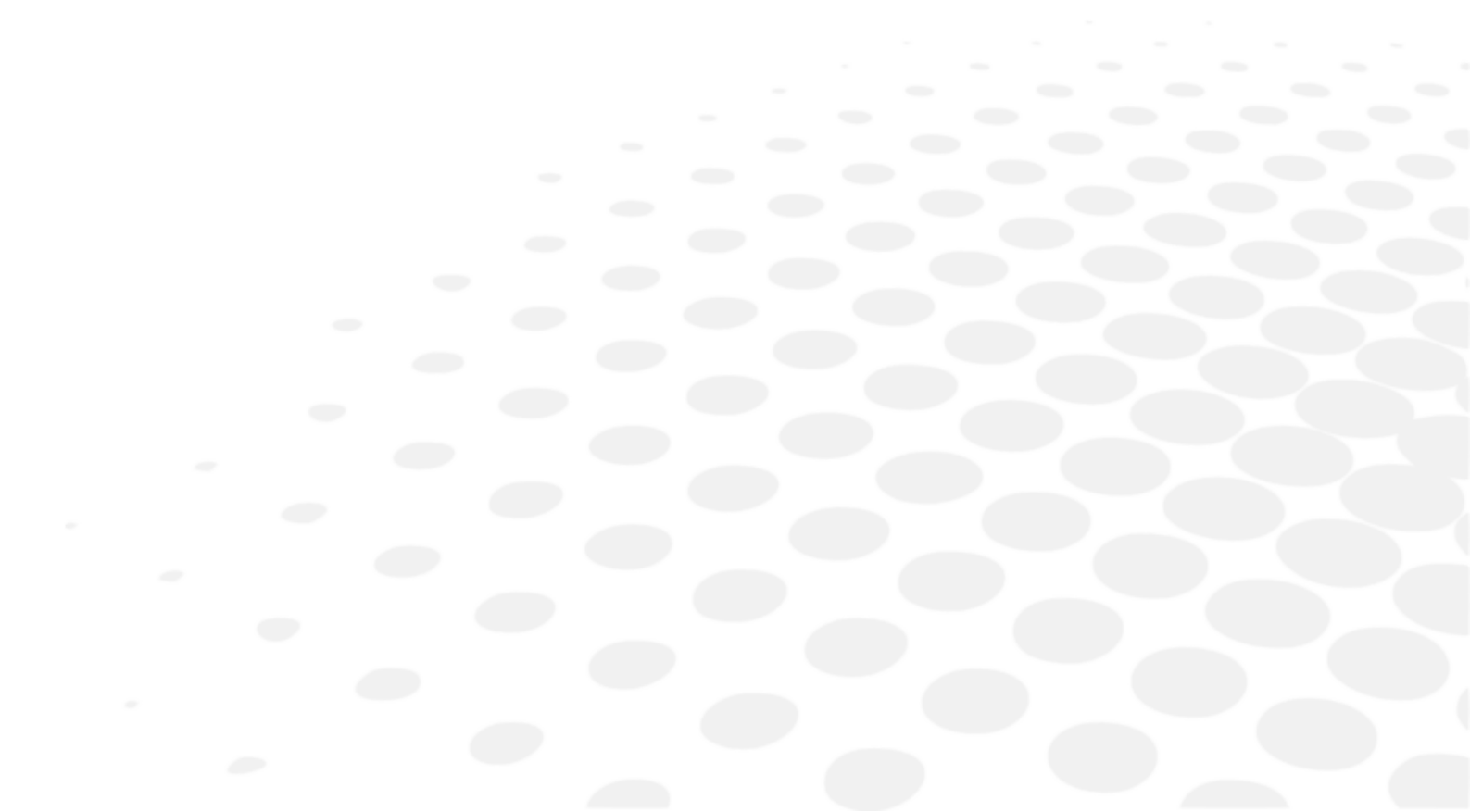

Produk ini harus digunakan sesuai dengan undang-undang dan peraturan yang berlaku oleh pengguna yang ahli dan memenuhi syarat. Produk harus dipasang dan digunakan sesuai dengan petunjuk yang diberikan dalam panduan pengguna terkini dan sesuai dengan petunjuk atau rekomendasi tertulis yang diberikan oleh Essilor (selanjutnya disebut "dokumentasi").

Essilor berhak untuk merevisi dokumentasi dan melakukan perubahan pada isinya dari waktu ke waktu. Pemeliharaan preventif dan korektif (termasuk kalibrasi rutin jika perlu, menurut dokumentasi) harus dilakukan sesuai dengan dokumentasi.

Setiap garansi produk yang diberikan oleh Essilor bergantung pada penggunaan produk sesuai dengan dokumentasi dan sesuai dengan penggunaan yang dimaksud serta tidak menanggung produk yang telah dimodifikasi tanpa persetujuan tertulis sebelumnya dari Essilor atau diperbaiki oleh pihak ketiga yang tidak disetujui oleh Essilor, atau produk yang mengalami beban fisik, kimia atau listrik yang tidak dirancang untuk produk.

Essilor tidak bertanggung jawab atas segala kerusakan atau kerugian yang diderita oleh pengguna produk, produk itu sendiri, atau pihak ketiga, yang diakibatkan oleh ketidakpatuhan pengguna terhadap bagian dokumen ini.

Jika produk menawarkan fungsi konektivitas, pengguna bertanggung jawab sepenuhnya untuk:

- memilih, memperoleh dan mengelola semua akses internet dan telekomunikasi yang diperlukan dengan biayanya sendiri; serta
- menggunakan dan mengelola prosedur serta tindakan untuk melindungi komputer stasiun kerja, perangkat keras, dan perangkat lunaknya, selain dari Produk, termasuk dari virus atau intrusi apa pun

## XII. KODE QR



Versi terbaru dari panduan pengguna dalam bahasa yang sesuai tersedia di ruang web. Atas permintaan, versi cetak dapat diberikan secara gratis.

- en The complete user manual is available on a web space in PDF format. To access it, please scan the QR code below using a dedicated tool or application. Please make sure that your device is suitable and has an appropriate software to display the electronic Instructions for use.
- fr Le manuel utilisateur complet est disponible sur un espace web au format PDF. Pour y accéder, veuillez scanner le QR code ci-dessous à l'aide d'un outil ou d'une application dédié(e). Veuillez vous assurer que votre appareil est compatible et dispose d'un logiciel approprié pour afficher le manuel électronique.
- ar لتمكن من الوصول إليه، يُرجى مسح رمز الاستجابة السريعة PDF دليل المستخدم الكامل متوفر من خلال موقع الويب بصيغة أدناه باستخدام أداة أو تطبيق مخصص لذلك. يُرجى التأكد من أن جهازك مناسب ويحتوي على برنامج مناسب لعرض التعليمات الإلكترونية الخاصة بالاستخدام.
- be Поўная інструкцыя карыстальніка даступна ў інтэрнэт-прасторы у фармаце PDF. Каб атрымаць да яе доступ, адсканірайце QR-код ніжэй пры дапамозе спецыяльнага сродку або праграмы. Калі ласка, упэўніцеся, што ваша прылада прыдатная для паказу электроннай Інструкцыі па карыстанню і што на ёй усталявана адпаведнае праграмае забеспячэнне.
- bg Пълното ръководство за потребителя е достъпно в уеб пространството. За да получите достъп до него, моля, сканирайте QR кода по-долу, като използвате специален инструмент или приложение. Моля, уверете се, че вашето устройство е подходящо и разполага с подходящ софтуер за преглед на електронните Инструкции за употреба.
- cs Kompletní uživatelský návod je k dispozici na webovém prostoru ve formátu PDF. Chcete-li k němu získat přístup, naskenujte prosím níže uvedený QR kód pomocí speciálního nástroje nebo aplikace. Ujistěte se prosím, že používáte vhodné zařízení, které má vhodný software pro zobrazení elektronického uživatelského návodu.
- da Den komplette brugervejledning er tilgængelig på et webområde i PDF-format. For at få adgang til den skal du scanne QR-koden nedenfor ved hjælp af et dedikeret værktøj eller program. Sørg for, at din enhed er egnet og har en passende software til at vise de elektroniske brugsanvisninger.
- de Die vollständige Bedienungsanleitung ist auf einem Webspace im PDF-Format verfügbar. Für den Zugriff scannen Sie bitte den untenstehenden QR-Code mit einem speziellen Tool oder einer Anwendung. Bitte vergewissern Sie sich, dass Ihr Gerät für die Anzeige der elektronischen Gebrauchsanweisungen geeignet ist und über eine entsprechende Software verfügt.
- el Το πλήρες εγχειρίδιο χρήσης είναι διαθέσιμο σε έναν ιστοχώρο σε μορφή PDF. Για να αποκτήσετε πρόσβαση σε αυτό, σκανάρετε τον κωδικό QR παρακάτω χρησιμοποιώντας ένα ειδικό εργαλείο ή εφαρμογή. Βεβαιωθείτε ότι η συσκευή σας είναι κατάλληλη και έχει το κατάλληλο λογισμικό για την προβολή των ηλεκτρονικών οδηγιών χρήσης.
- es El manual de uso completo está disponible en un espacio web. en formato PDF. Para acceder a él, escanee el código QR debajo utilizando una herramienta o aplicación dedicada. Asegúrese de que su dispositivo sea adecuado y tenga el software apropiado para mostrar las Instrucciones de uso electrónicas.
- et Täielik kasutusjuhend on saadaval veebis PDF-vormingus. Juurdepääsuks palun skannige allolevat QR-koodi, kasutades selleks vastavat tööriista või rakendust. Veenduge, et teie seade sobib ja et selles on elektroonilise kasutusjuhendi kuvamiseks sobiv tarkvara.
- fi Täysi käyttöopas on saatavana verkosta PDF-muodossa. Saat pääsyn siihen skannaamalla alla olevan QR-koodin käyttäen siihen tarkoitettu työkalua tai sovellusta. Varmista, että laitteesi on sopiva ja sisältää asianmukaisen ohjelmiston sähköisten käyttöohjeiden esittämiseen.
- he למטה באמצעות כלי או QR-כדי לגשת אליו, יש לסרוק את קוד ה-PDF המדריך המלא למשתמש זמין באתר אינטרנט בפורמט אפליקציה ייעודיים. חשוב לוודא שהמכשיר שלך מתאים ובעל תוכנה מתאימה להצגת הוראות השימוש האלקטרוניות.
- hr Potpun korisnički priručnik dostupan je na mrežnom prostoru u PDF formatu. Da biste mu pristupili, skenirajte QR kod u nastavku pomoću odgovarajućeg alata ili aplikacije. Provjerite je li vaš uređaj prikladan i ima li odgovarajući softver za prikaz elektroničkih uputa za upotrebu.

- hu A teljes felhasználói kézikönyv elérhető az interneten PDF formátumban. Eléréséhez olvassa be az alábbi QR-kódot egy erre szolgáló eszközzel vagy alkalmazással. Ellenőrizze, hogy eszköze képes és rendelkezik a megfelelő szoftverrel az elektronikus használati útmutató megjelenítésére.
- id Panduan pengguna lengkap tersedia di ruang web dalam format PDF. Untuk mengaksesnya, silakan pindai kode QR di bawah ini menggunakan alat atau aplikasi khusus. Pastikan peranti Anda sesuai dan memiliki perangkat lunak yang layak untuk menampilkan petunjuk penggunaan elektronik.
- it Il manuale utente completo è disponibile in formato PDF su uno spazio Web. Per accedervi, leggere il codice QR sottostante mediante un apposito strumento o un'applicazione dedicata. Assicurarsi che il dispositivo sia adatto e che disponga di un software appropriato per visualizzare le istruzioni per l'uso in formato elettronico.
- ja 完全なユーザーマニュアルは、PDF形式でウェブスペースから入手できます。アクセスするには、専用のツールまたはアプリケーションを使用して、以下のQRコードをスキャンしてください。お使いのデバイスが適切であり、電子説明書を表示する適切なソフトウェアがインストールされていることを確認してください。
- ko 전체 사용 설명서는 웹 공간에 PDF 형식으로 있습니다. 이 설명서에 액세스하려면, 전용 도구 또는 앱을 사용하여 아래 QR 코드를 스캔하십시오. 사용자의 기기가 적합하고 전자적인 사용 설명서를 표시할 수 있는 적절한 소프트웨어가 있는지 확인하십시오.
- lt Išsamaus naudotojo vadovo PDF formatu ieškokite interneto svetainėje. Kad jį atvertumėte, specialiu įrankiu arba programėle nuskaitykite toliau pateiktą QR kodą. Įsitinkite, kad jūsų įrenginys yra tinkamas ir turi tinkamą programinę įrangą elektroninems naudojimui instrukcijoms rodyti.
- lv Pilnā lietotāja instrukcija ir pieejama tīmeklī PDF formātā. Lai tai piekļūtu, lūdzu, noskenējiet tālāk redzamo kvadrātkodu, izmantojot tam paredzētu rīku vai lietojumprogrammu. Lūdzu, pārliecinieties, vai jūsu ierīce ir piemērota un vai tai ir atbilstoša programmatūra elektroniskās lietotāja instrukcijas attēlošanai.
- ms Manual pengguna yang lengkap boleh didapati di ruang laman dalam format PDF. Untuk mengaksesnya, sila imbas kod QR di bawah menggunakan alat atau aplikasi khusus. Sila pastikan yang peranti anda adalah serasi dan mempunyai perisian yang sesuai untuk memaparkan Arahan elektronik untuk tujuan penggunaan.
- mt Il-manwal tal-utent s'hih huwa disponibbli fuq il-web f'format PDF. Biex ta'cessah, jekk jogħġbok skennja l-kodiċi QR t'hawn taht permezz ta' għodda jew applikazzjoni apposta. Jekk jogħġbok żgura li l-apparat huwa xieraq u għandu s-software adattat biex juri l-Istruzzjonijiet għall-Użu elettronici.
- nl De volledige gebruikershandleiding is in PDF-formaat beschikbaar op een website. U kunt de handleiding bereiken door de QR-code hiernaast te scannen met een geschikte applicatie. Uw apparaat moet geschikt zijn en over de juiste software beschikken om de elektronische gebruiksaanwijzing weer te geven.
- no Den komplette brukerhåndboken er tilgjengelig på et webhotell i PDF-format. For å få tilgang til den, skann QR-koden nedenfor ved hjelp av et dedikert verktøy eller applikasjon. Sørg for at enheten din er egnet og har en passende programvare for å vise den elektroniske bruksanvisningen.
- pl Kompletna instrukcja użytkownika jest dostępna na stronie internetowej w formacie PDF. Aby uzyskać dostęp, zeskanuj poniższy kod QR przy użyciu dedykowanego narzędzia lub aplikacji. Upewnij się, że urządzenie jest zgodne i wyposażone w odpowiednie oprogramowanie pozwalające wyświetlać elektroniczną instrukcję obsługi.
- pt O manual do utilizador completo está disponível num espaço online no formato PDF. Para aceder a este, queira digitalizar o QR Code abaixo usando uma ferramenta ou uma aplicação dedicada. Certifique-se de que o seu dispositivo é compatível e possui um software apropriado para exibir as instruções eletrónicas de utilização.
- pt (brazil) O manual do usuário completo está disponível em um espaço online no formato PDF. Para acessar a este, por favor, digitalizar o QR Code abaixo usando uma ferramenta ou um aplicativo dedicado. Seu dispositivo deve ser compatível e possuir um software apropriado para exibir as instruções eletrônicas de utilização.
- ro Manualul de utilizare complet este disponibil online în format PDF. Pentru a-l accesa, scanați codul QR de mai jos folosind un instrument sau o aplicație dedicată. Asigurați-vă că dispozitivul dumneavoastră este potrivit și are un software adecvat pentru afișarea Instrucțiunilor de utilizare în format electronic.
- ru Полное руководство пользователя доступно в интернет-пространстве в формате PDF. Чтобы получить к нему доступ, отсканируйте QR-код ниже с помощью специального инструмента или приложения. Убедитесь, что

ваше устройство подходит и имеет соответствующее программное обеспечение для отображения электронных инструкций по эксплуатации.

sk Cely používateľský manuál je dostupný vo webovom priestore vo formáte PDF. Ak chcete získať prístup, naskenujte nižšie uvedený QR kód pomocou špeciálneho nástroja alebo aplikácie. Uistite sa, že máte vhodné zariadenie s vhodným softvérom na zobrazenie elektronického návodu na použitie.

sl Celoten uporabniški priročnik je na voljo kot dokument PDF na spletnem mestu. Za dostop optično preberite spodnjo kodo QR z namenskim orodjem ali aplikacijo. Prepričajte se, da je vaša naprava primerna in ima ustrezno programsko opremo za prikaz elektronskih navodil za uporabo.

sr Kompletno uputstvo za korisnike je dostupno na veb prostoru u PDF formatu. Da biste mu pristupili, skenirajte QR kôd u nastavku pomoću namenske alatke ili aplikacije. Proverite da je vaš uređaj odgovarajući i da li ima potreban softver za prikaz elektronskog Uputstva za upotrebu.

sv Den fullständiga bruksanvisningen finns tillgänglig på ett webbutrymme i PDF-format. För att komma åt den, vänligen skanna QR-koden nedan med ett dedikerat verktyg eller program. Se till att din enhet är lämplig och har en passande programvara för att visa de elektroniska användningsinstruktionerna.

th สามารถรับคู่มือผู้ใช้ฉบับสมบูรณ์ในรูปแบบ PDF ได้จากบนเว็บไซต์ โดยในการเข้าถึง โปรดสแกนคิวอาร์โค้ดด้านล่างด้วยเครื่องมือหรือแอปพลิเคชันเฉพาะ โปรดตรวจสอบให้แน่ใจว่าอุปกรณ์ของคุณนั้นเหมาะสม และมีซอฟต์แวร์ที่สามารถใช้ในการแสดงคำแนะนำการใช้งานอิเล็กทรอนิกส์ได้อย่างถูกต้อง

tr Kullanım kılavuzunun tamamı web alanında, PDF formatında mevcuttur. Buna erişmek için lütfen uygun bir araç veya uygulama kullanarak aşağıdaki QR kodunu okutun. Lütfen cihazınızın uyumlu ve elektronik kullanım talimatlarını görüntülemek için uygun bir yazılıma sahip olduğundan emin olun.

uk Повна версія посібника користувача доступна в інтернеті в форматі PDF. Щоб отримати до нього доступ, скануйте QR-код нижче за допомогою спеціального додатку. Для перегляду електронного посібника користувача на вашому пристрої він повинен мати відповідні характеристики та програмне забезпечення.

vi Hướng dẫn sử dụng đầy đủ có sẵn trên không gian web ở định dạng PDF. Để truy cập, vui lòng quét mã QR bên dưới bằng công cụ chuyên dụng hoặc bằng ứng dụng. Vui lòng đảm bảo rằng thiết bị của bạn phù hợp và có phần mềm phù hợp để hiển thị Hướng dẫn sử dụng điện tử

zh 完整的操作手册以 PDF 格式在网络上提供。如需获取，请使用专门的工具或应用程序扫描下方二维码。请确保您的设备适用并安装有相应的软件，能够显示电子版使用说明。

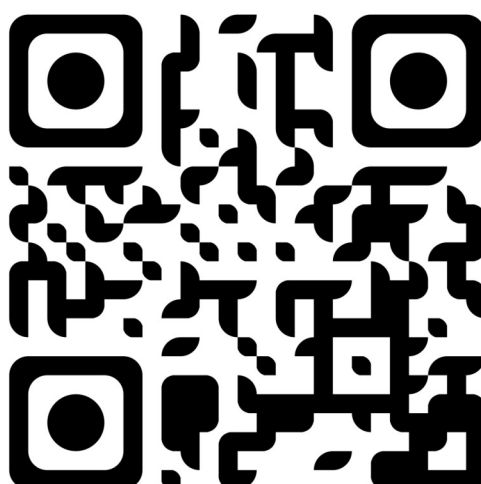

## **XIII. INFORMASI KONTAK**

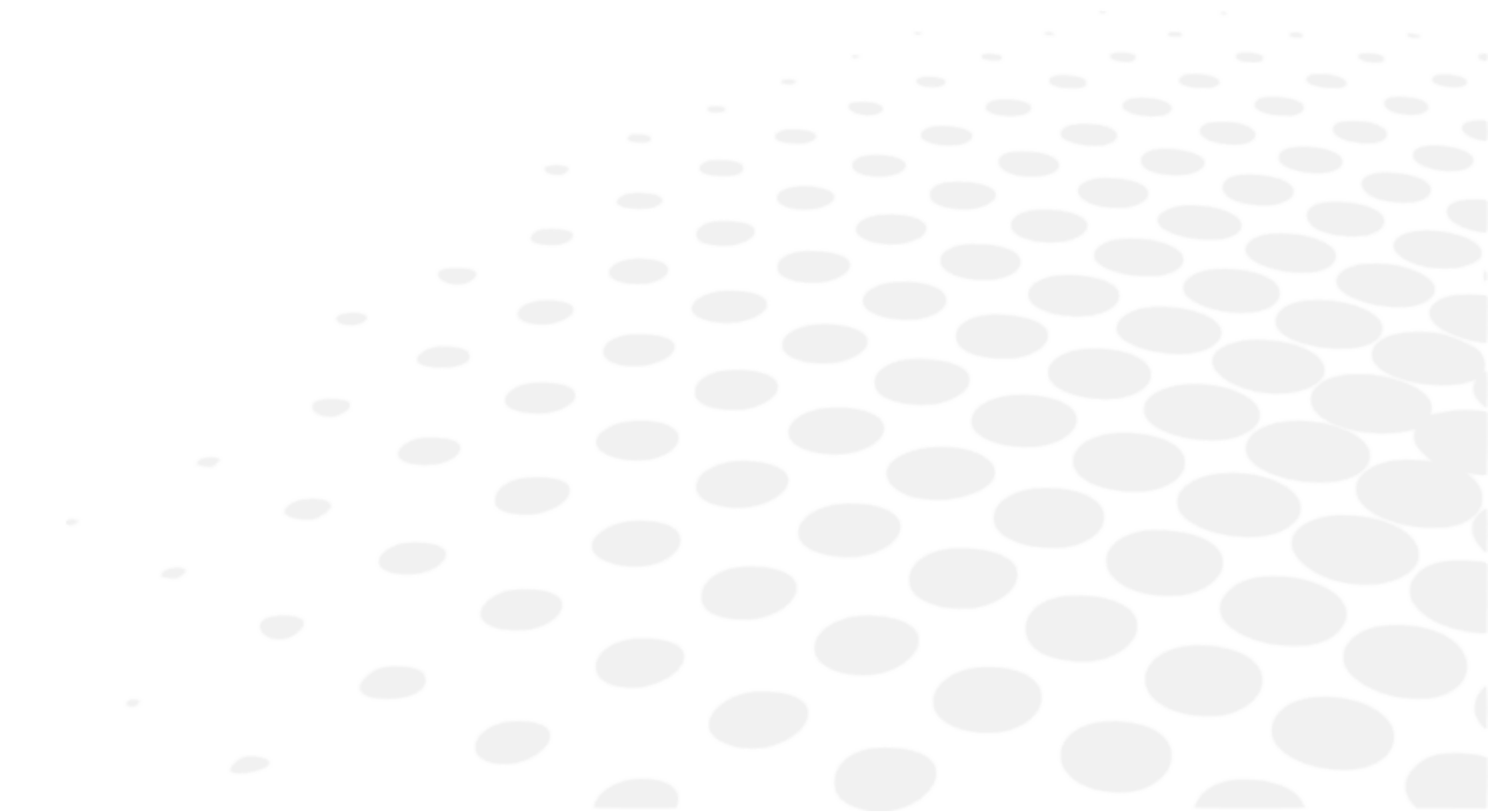

Jika instrumen terlihat malafungsi, sangat dianjurkan untuk memeriksa instrumen sesuai dengan prosedur pemecahan masalah pada panduan ini.

Jika masalah terus berlanjut atau instrumen rusak atau mengalami malafungsi atau disebutkan untuk menghubungi distributor setempat Anda, harap ikuti beberapa langkah di bawah ini.

- Hubungi distributor setempat di provinsi atau negara Anda terlebih dulu. Semua informasi tersedia di [www.essilor-instruments.com](http://www.essilor-instruments.com) di bagian "Kontak".
- Jika produk telah disertakan dengan petunjuk elektronik, tetapi Anda memerlukannya dalam bentuk cetak, harap hubungi distributor setempat Anda.
- Jika terjadi insiden serius yang terkait dengan perangkat ini, laporkan ke [essilor-instruments-vigilance@essilor.com](mailto:essilor-instruments-vigilance@essilor.com) dan ke pihak berwenang setempat yang kompeten untuk perangkat medis.
- Sebelum menghubungi distributor setempat, pastikan untuk memeriksa Model dan Nomor Seri.
- Nomor seri bersifat unik untuk unit ini dan dapat diakses pada produk. Sebaiknya lengkapi segera tabel berikut setelah membeli produk kami.
- Harap simpan panduan ini sebagai catatan permanen pembelian Anda dan simpan kwitansi pembelian sebagai bukti pembelian Anda.

Tanggal Pembelian:

-----

Nama Dealer:

-----

Alamat dealer:

-----

No. Telepon Dealer:

-----

No. Model:

-----

No. Seri:

-----



Essilor International  
147, rue de Paris – 94220 Charenton-le-Pont France  
[www.essilor.com](http://www.essilor.com)

