

# OST™

100C • 100 • 150 • 250C • 250 • 250H • 350



## POUŽÍVATEĽSKÁ PRÍRUČKA

# OBSAH

I. Úvod	4
II. NÁVOD NA POUŽITIE	6
1. Zamýšľané použitie	7
a. Zamýšľaný účel	7
b. Indikácie na použitie	7
2. Očakávaný klinický prínos	7
3. Kontraindikácie	7
4. Vedľajšie účinky	7
5. Zamýšľaná populácia	7
6. Zamýšľaní používatelia	7
III. UPOZORNENIA A VAROVANIA	8
1. Definície	9
2. Bezpečnosť výrobku	9
a. Bezpečnostné opatrenia pri používaní	9
b. Napájací zdroj	10
c. Elektromagnetická kompatibilita	10
d. Iné	10
IV. POPIS PRODUKTU	11
1. Plán výrobku s opisom	12
a. OST 100 C	12
b. OST 100	12
c. OST 150	13
d. OST 250 C	13
e. OST 250	14
f. OST 250 H	14
g. OST 350	15
h. Štandardné funkcie	15
2. Zoznam príslušenstva	16
a. Štandardná	16
b. Voliteľné	16
c. Odnímateľné časti	16
V. PREVÁDZKOVÉ INFORMÁCIE	17
1. Inštalácia prístroja	18
2. Zapnutie/vypnutie [On/Off] prístroja	18
3. Pripojenie k iným prístrojom	18
VI. POUŽÍVANIE PRÍSTROJA	20
1. OST 100C	21
2. 100 OST, 150 OST	21
3. OST 250 C	22
4. OST 250, OST 250 H, OST 350	22
VII. ÚDRŽBA	24
1. Podmienky skladovania a manipulácie	25
2. Pokyny na čistenie	25

VIII. CHYBY A RIEŠENIE PROBLÉMOV	26
IX. TECHNICKÝ OPIS	28
1. Technické údaje	29
a. Životnosť výrobku	29
b. Rozmery a hmotnosť výrobku	29
c. Špecifikácie LED	29
d. Akustické úrovne	29
e. Elektrické údaje výrobku	30
f. Spotreba energie	30
g. Klasifikácia IP	30
h. Technické informácie	30
2. Elektromagnetická kompatibilita	31
3. Likvidácia	33
X. VYSVETLENIE SYMBOLU	34
1. V dokumente	35
2. Na prístroji	35
3. Na obale	36
XI. VYLÚČENIE ZODPOVEDNOSTI	37
XII. QR KÓD	39
XIII. KONTAKTNÉ INFORMÁCIE	43

# I. ÚVOD





Najnovšia verzia tejto používateľskej príručky je k dispozícii na webových stránkach.

Ak chcete získať prístup k ďalším dostupným jazykom, naskenujte QR kód dostupný na konci tejto používateľskej príručky > Kapitola QR kód (p.39).

Pre bezpečnejšie a efektívnejšie používanie postupujte podľa pokynov uvedených v tejto príručke.

Copyright © 2025 Essilor – Pôvodný návod – Všetky práva vyhradené.

Essilor International

147 rue de Paris, 94220, CHARENTON-LE-PONT

[www.essilor.com](http://www.essilor.com)

Akákoľvek reprodukcia obsahu tohto dokumentu, či už jeho časti alebo celku, na účely jeho zverejnenia alebo šírenia akýmkoľvek prostriedkami a v akomkoľvek formáte, a to aj bezplatne, je bez predchádzajúceho písomného súhlasu spoločnosti Essilor prísne zakázaná.

## II. NÁVOD NA POUŽITIE



## 1. Zamýšľané použitie

### a. Zamýšľaný účel

Refrakčné jednotky sú určené na použitie odborníkmi na liečbu očí počas oftalmologických vyšetrení v kombinácii s oftalmologickými prístrojmi (foropter, refraktometer, keratometer, štrbinová lampa).

### b. Indikácie na použitie

Tieto refrakčné jednotky poskytujú niekoľko vylepšení pre pacientov a používané nástroje tak, aby vyšetrenie prebehlo ergonomicky.

## 2. Očakávaný klinický prínos

Refrakčné jednotky poskytujú podporu a kontrolu polohy oftalmologických nástrojov pri použití odborníkmi na liečbu zraku a pacientmi počas oftalmologického vyšetrenia alebo liečby.

## 3. Kontraindikácie

Nie sú známe žiadne kontraindikácie.

Jednotky sú určené pre pacientov s hmotnosťou do 150 kg.

## 4. Vedľajšie účinky

Nie sú známe žiadne vedľajšie účinky.

Akýkoľvek závažný incident, ktorý sa vyskytol v súvislosti s pomôckou, nahláste na e-mailovú adresu [essilor-instruments-vigilance@essilor.com](mailto:essilor-instruments-vigilance@essilor.com) a miestnemu príslušnému orgánu pre zdravotnícke pomôcky.

## 5. Zamýšľaná populácia

Refrakčné jednotky sú prispôsobené pacientom, ktorí môžu sedieť na stoličke, podľa maximálnej kapacity hmotnosti pacienta.

Refrakčné jednotky OST 250 H a OST 350 sú navrhnuté tak, aby boli vhodné aj pre pacientov na invalidnom vozíku.



## 6. Zamýšľaní používatelia

Tieto zdravotnícke pomôcky sú určené len pre odborníkov na starostlivosť o zrak.

### **III. UPOZORNENIA A VAROVANIA**



## 1. Definície

SYMBOL	OPIS
	Varovanie: nebezpečná situácia, ktorá by mohla spôsobiť ľahké alebo stredne ťažké zranenie, ak sa jej nevyhnete.
	Výstraha: nebezpečná situácia, ktorá môže mať za následok smrť alebo vážne zranenie, ak sa jej nevyhnete.
	Dôležité a/alebo užitočné dodatočné informácie, ktoré sa treba naučiť v súvislosti s textom v tejto príručke.

## 2. Bezpečnosť výrobu

- Nepoužívajte refrakčnú jednotku inak, než je uvedené v tomto návode.
- Použite refrakčnú jednotku pri 220 – 230 V AC, 50/60 Hz (tolerančný rozsah pre tieto hodnoty bol stanovený ako 10 %). V opačnom prípade môže dôjsť k vážnemu poškodeniu jednotky a úrazu používateľa.

### a. Bezpečnostné opatrenia pri používaní



- Nikdy sa nepokúšajte prístroj rozobrať. To môže spôsobiť poruchu alebo požiar.
- Ak prístroj nefunguje správne, nedotýkajte sa jeho vnútra. Odpojte zástrčku zo zásuvky a poraďte sa s predajcom.
- Ak sa na prístroj vyleje tekutina alebo sa do neho dostanú cudzie predmety, odpojte zástrčku zo zásuvky a poraďte sa s predajcom.
- Ak sa vyskytnú akékoľvek abnormality (hluk, dym, atď.), odpojte zástrčku zo zásuvky a poraďte sa s predajcom. Ďalšie používanie môže viesť k požiaru alebo zraneniu osôb.
- Kryty sú krehké, ak s nimi manipulujete a zároveň máte šperky alebo dlhé nechty môže to viesť k poškrabaniu.
- Biele kryty môžu časom zožltnúť, ak sú dlhšie vystavené ultrafialovému žiareniu.
- Refrakčnú jednotku nenastavujte na miestach, kde môže unikať voda alebo na mokrom povrchu.
- Po inštalácii sa nepokúšajte presúvať stôl s nástrojmi. Neťahajte jednotku za konzolu a stojan stĺpika, mohlo by dôjsť k poškodeniu.
- Technickú inštaláciu a nastavenie prístroja by mal vykonávať oprávnený servisný personál. V prípade iných zásahov na refrakčnej jednotke, ako sú zásahy vykonané autorizovaným servisným pracovníkom, zaniká záruka jednotky.
- Počas vyšetrení je nutné, aby zdravotnícky personál neustále kontroloval pohyb jednotky. Zdravotnícky personál musí zabezpečiť, že sa počas pohybu nevyskytnú žiadne prekážky, ktoré by mohli spôsobiť kolízie vedúce k zraneniu alebo poškodeniu prístroja. Zdravotnícky personál má pacienta upozorniť na to, že jeho ruky nesmú prísť do kontaktu so stolom, ak sa stôl posunie do nulovej polohy.
- Zdravotnícky personál musí zabezpečiť, aby bol priestor medzi pacientom na stoličke a stolom pohybujúcej sa jednotky dostatočne široký na to, aby sa zabránilo kontaktu pacienta so stolom. Zdravotnícky personál musí pred začiatkom vyšetrenia znížiť stoličku pacienta a/alebo zvýšiť výšku stola.



- Nepokúšajte sa prístroj opravovať ani upravovať.
- Nikdy sa nepokúšajte sami vykonávať opravy vo vnútri prístroja. V prípade porúch sa obráťte na svojho predajcu.
- Deti mladšie ako 6 rokov by nemali používať refrakčnú jednotku bez rodičov.
- Refrakčná jednotka nie je vhodná na použitie v atmosférach so vzduchom/horľavými anestetickými plynmi, kyslíkom alebo oxidom dusným/horľavými anestetickými plynmi.
- Tento produkt by sa mal používať v prostredí bez horľavých plyných anestetík a iných horľavých plynov.

## b. Napájací zdroj



- Na pripojenie prístroja k elektrickej sieti nepoužívajte viaczásuvkové napájacie lišty, adaptéry ani predĺžovacie káble.
- Uistite sa, že je napájací kábel úplne zasunutý do zástrčky aj do prístroja. Ak ho nezasuniete správne, môže dôjsť k požiaru alebo úrazu elektrickým prúdom.
- Napájací kábel pravidelne čistite, aby ste zabránili usadzovaniu prachu. Ak je kábel znečistený, môže spôsobiť poruchu alebo požiar.
- Ak je napájací kábel po použití prístroja horúci, skontrolujte, či nie je znečistený. Ak nie je, vymeňte napájací kábel za nový. Ďalšie používanie môže spôsobiť poruchu alebo zranenie osôb.
- Prístroj používajte s vhodným napájacím napätím. Trvalé používanie s napájacím napätím vyšším, ako je menovitý výkon, môže spôsobiť poruchu alebo požiar.
- Pri vkladaní alebo vyberaní napájacieho kábla držte zástrčku.
- Používajte iba napájací kábel dodaný spolu s prístrojom.



- Aby sa predišlo riziku zásahu elektrickým prúdom, tento prístroj musí byť pripojený iba k uzmenenej napájacej sieti.
- Pri pripájaní k uzemňovacej svorke dbajte na to, aby ste použili uzemňovací kábel napájacieho kábla.
- Nepoškodzujte napájací kábel (tým, že ho ohnete, budete za neho ťahať alebo na neho položíte ťažké predmety, atď.). Neupravujte ho. Ak je kábel poškodený (uvoľnený kontakt, poškodený plášť, atď.), vymeňte ho za nový. Ďalšie používanie môže mať za následok úraz elektrickým prúdom alebo požiar.
- Nedotýkajte sa sieťovej zástrčky mokrými rukami. To môže spôsobiť úraz elektrickým prúdom.
- Ak prístroj dlhší čas nepoužívate, odpojte napájací kábel zo zásuvky.

## c. Elektromagnetická kompatibilita

Tento prístroj generuje, používa a môže vyžarovať vysokofrekvenčnú (VF) energiu. Ak sa tento prístroj nepoužíva spôsobom uvedeným v tejto príručke, môže spôsobiť elektromagnetické rušenie.

Tento prístroj bol odskúšaný v súlade s normou EN 60601-1-2 pre zdravotnícke výrobky a bol stanovený jeho súlad s prijateľnými limitmi. Tieto limity naznačujú, že prístroj poskytuje prijateľnú ochranu proti elektromagnetickému rušeniu (EMC), ak sa používa podľa návodu v príručke.

Tento prístroj bol navrhnutý a vyrobený v súlade s požiadavkami normy EN 60601-1-2. Môže byť ovplyvnený prenosnými a mobilnými VF komunikačnými zariadeniami. Preto by sa nemal skladovať spolu s iným vybavením.

Ďalšie informácie o tomto prístroji a elektromagnetickej kompatibilite nájdete v časti IX.2 tejto príručky.

## d. Iné

- Kovový podvozok refrakčnej jednotky je uzemnený. Spoľahlivosť uzemnenia však závisí od elektrického vybavenia v mieste, kde sa jednotka používa. Jednotku je možné používať zapojením do uzemnenej zásuvky.
- Pri zapájaní a odpájaní lampy pracovného miesta zo zásuvky odpojte hlavný napájací kábel refrakčnej jednotky.
- Dôkladne skontrolujte refrakčnú jednotku a príslušenstvo a uistite sa, že počas prepravy nedošlo k ich poškodeniu. V prípade, že sa refrakčná jednotka a/alebo príslušenstvo počas prepravy poškodili, obráťte sa na príslušné predajné miesto.
- Pred prvým použitím refrakčnej jednotky si dôkladne prečítajte používateľský návod a usítite sa, že ste mu porozumeli.
- Uchovávajte používateľský návod na blízkom mieste, kam sa užívateľ rýchlo dostane.

## IV. POPIS PRODUKTU



## 1. Plán výrobku s opisom

### a. OST 100 C



S:

1. **Stolička:** Stolička, na ktorej pacient počas vyšetrenia sedí.
2. **Stĺpec stojanu:** Stĺpec, na ktorom sú namontovaná lampa osvetľujúca hlavu, grafový projektor, ručne ovládané rameno foroptera a ďalšie nástroje.
3. **Hlavné telo:** telo refrakčnej jednotky.
4. **Zástrčka:** Zástrčka pre prídavný prístroj 220 – 230 V AC, 50/60 Hz.

### b. OST 100

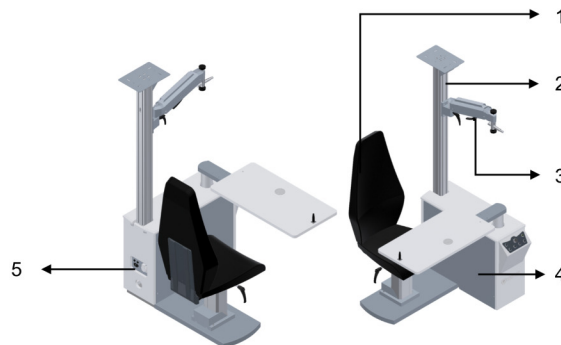

S:

1. **Stolička:** Stolička, na ktorej pacient počas vyšetrenia sedí.
2. **Stĺpik stojanu:** Stĺpec, na ktorom sú namontovaná lampa osvetľujúca hlavu, grafový projektor, ručne ovládané rameno foroptera a ďalšie nástroje.
3. **Ručne ovládané rameno foroptera:** Rameno, kde je nainštalovaný foropter.
4. **Hlavné telo:** telo refrakčnej jednotky.
5. **Zástrčka:** Zástrčka pre prídavný prístroj 220 – 230 V AC, 50/60 Hz.

**c. OST 150**

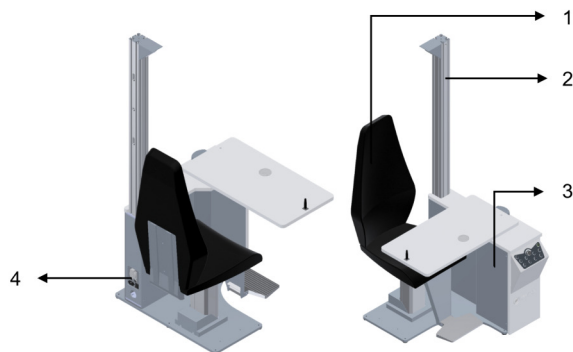

S:

1. **Stolička:** Stolička, na ktorej pacient počas vyšetrenia sedí.
2. **Stĺpec stojanu:** Stĺpec, na ktorom sú namontovaná lampa osvetľujúca hlavu, grafový projektor, ručne ovládané rameno foropectera a ďalšie nástroje.
3. **Ručne ovládané rameno foropectera:** Rameno, kde je nainštalovaný foropecter.
4. **Hlavné telo:** telo refrakčnej jednotky.
5. **Zástrčka:** Zástrčka pre prídavný prístroj 220 – 230 V AC, 50/60 Hz.

**d. OST 250 C**

S:

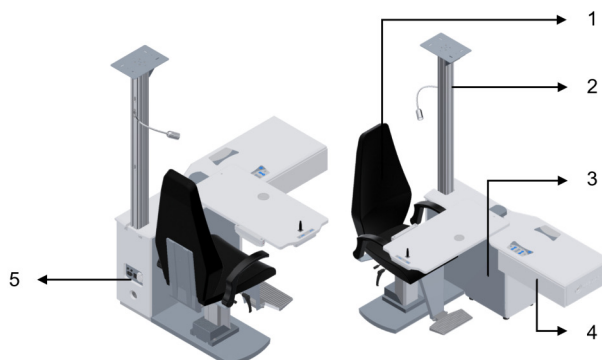
1. **Stolička:** Stolička, na ktorej pacient počas vyšetrenia sedí.
2. **Stĺpec stojanu:** Stĺpec, na ktorom sú namontovaná lampa osvetľujúca hlavu, grafový projektor, ručne ovládané rameno foropectera a ďalšie nástroje.
3. **Hlavné telo:** telo refrakčnej jednotky.
4. **Zástrčka:** Zástrčka pre prídavný prístroj 220 – 230 V AC, 50/60 Hz.

**e. OST 250**

S:

1. **Stolička:** Stolička, na ktorej pacient počas vyšetrenia sedí.
2. **Stĺpec stojanu:** Stĺpec, na ktorom sú namontovaná lampa osvetľujúca hlavu, grafový projektor, ručne ovládané rameno foroptera a ďalšie nástroje.
3. **Hlavné telo:** telo refrakčnej jednotky.
4. **Zásuvka:** Zásuvka na vloženie skúšobnej šošovky alebo príslušenstva.
5. **Zástrčka:** Zástrčka pre prídavný prístroj 220 – 230 V AC, 50/60 Hz.

**f. OST 250 H**

S:

1. **Stolička:** Stolička, na ktorej pacient počas vyšetrenia sedí.
2. **Stĺpec stojanu:** Stĺpec, na ktorom sú namontovaná lampa osvetľujúca hlavu, grafový projektor, ručne ovládané rameno foroptera a ďalšie nástroje.
3. **Hlavné telo:** telo refrakčnej jednotky.
4. **Zásuvka:** Zásuvka na uskladnenie skúšobnej šošovky alebo príslušenstva.
5. **Zástrčka:** Zástrčka pre prídavný prístroj 220 – 230 V AC, 50/60 Hz.

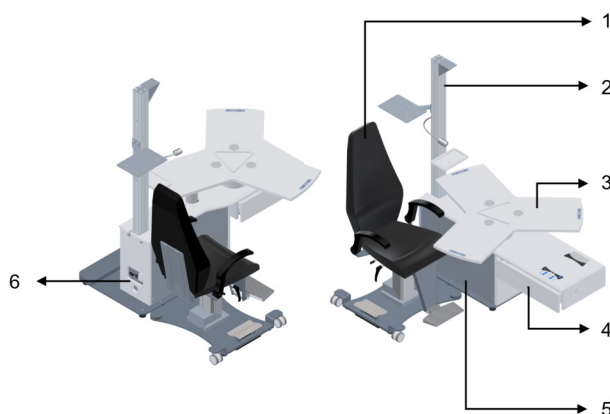
**g. OST 350**

S:

1. **Stolička:** Stolička, na ktorej pacient počas vyšetrenia sedí.
2. **Stĺpec stojanu:** Stĺpec, na ktorom sú namontovaná lampa osvetľujúca hlavu, grafový projektor, ručne ovládané rameno foroptera a ďalšie nástroje.
3. **Trojité stôl:** Trojitý stôl, ktorý sa otáča a ktorý unesie tri oftalmologické nástroje dohromady.
4. **Zásuvka:** Zásuvka na uskladnenie skúšobnej šošovky alebo príslušenstva.
5. **Hlavné telo:** telo refrakčnej jednotky.
6. **Zástrčka:** Zástrčka pre prídavný prístroj 220 – 230 V AC, 50/60 Hz.

**h. Štandardné funkcie**

Štandardné funkcie	OST 100 C	OST 100	OST 150	OST 250 C	OST 250	OST 250 H	OST 350
Pevná opierka sedačky	✓	✓	✓	✓	NIE	NIE	NIE
Plne sklopná opierka stoličky	NIE	NIE	NIE	NIE	✓	✓	✓
360° otočenie stoličky	✓	✓	✓	NIE	✓	✓	✓
Motorizovaná stolička s nastaviteľnou výškou	✓	✓	✓	✓	✓	✓	✓
Oddelená základná platňa	✓	NIE	NIE	NIE	NIE	NIE	NIE
Vhodné pre osoby na invalidnom vozíku	NIE	NIE	NIE	NIE	NIE	✓	✓
5 W LED kontrolka lampy hlavy	✓	✓	✓	✓	✓	✓	✓
Ohybná lampa pre krátkozrakosť	Voliteľné	Voliteľné	Voliteľné	Voliteľné	✓	✓	✓
Opierka stoličky na nohy	✓	Voliteľné	✓	✓	✓	✓	✓
Laktová opierka stoličky	Voliteľné	Voliteľné	✓	Voliteľné	✓	✓	✓
Ručne ovládané rameno	Voliteľné	✓	✓	Voliteľné	Voliteľné	Voliteľné	Voliteľné
Posuvný stôl	NIE	✓	✓	✓	✓	✓	Otáčanie
Miniaturná klávesnica na posuvnom stole	NIE	NIE	NIE	NIE	✓	✓	NIE
Miniaturná klávesnica na otočnom stole	NIE	NIE	NIE	NIE	NIE	NIE	✓
Výškovo nastaviteľný elektrický stôl	NIE	NIE	NIE	✓	✓	✓	✓

Doska grafového projektora na profile	Voliteľné	✓	✓	Voliteľné	✓	✓	Voliteľné
Doska ramena projektora	Voliteľné	Voliteľné	Voliteľné	Voliteľné	Voliteľné	Voliteľné	✓
Držiak príslušenstva stĺpca	Voliteľné	Voliteľné	Voliteľné	Voliteľné	Voliteľné	✓	✓
Mechanická brzda	NIE	✓	✓	NIE	✓	NIE	NIE
Elektromagnetická brzda	NIE	NIE	NIE	✓	NIE	✓	✓
Nožný pedál pre zdvíhanie stoličky	NIE	NIE	NIE	Voliteľné	Voliteľné	Voliteľné	✓
Bežná opierka na bradu	Voliteľné	Voliteľné	Voliteľné	Voliteľné	✓	✓	Voliteľné
Jedna zásuvka	NIE	NIE	NIE	NIE	✓	✓	✓

## 2. Zoznam príslušenstva

### a. Štandardná

- Používateľská príručka

### b. Voliteľné

Voliteľné príslušenstvo	Referenčné čísla	OST 100 C	OST 100	OST 150	OST 250 C	OST 250	OST 250 H	OST 350
Ručne ovládané rameno	OST012	✓	✓	✓	✓	✓	✓	✓
Rozpierka	OST046	✓	✓	✓	✓	✓	✓	✓
Držiak príslušenstva stĺpca OST	OST047	✓	✓	✓	✓	✓	✓	✓
Podporné rameno monitora	OST048	✓	✓	✓	✓	✓	✓	✓
Opierka stoličky na nohy	OST109	✓	✓	✓	✓	✓	✓	✓
Laktová opierka stoličky	OST110	✓	✓	✓	✓	✓	✓	✓
Ohybná lampa pre krátkozrakosť	OST127	✓	✓	✓	✓	NIE	NIE	NIE
Doska ramena projektora	OST202	✓	✓	✓	✓	✓	✓	✓
Ohybná lampa pre krátkozrakosť	OST208	NIE	NIE	NIE	NIE	✓	✓	✓
Bežná opierka na bradu	OST210	NIE	✓	✓	✓	✓	✓	NIE
Dvojitý stĺpec	OST254	NIE	NIE	NIE	NIE	✓	✓	NIE
Nožný pedál na ovládanie stoličky	OST371	NIE	NIE	NIE	NIE	✓	✓	✓
Dvojitá zásuvka s poličkou	OST376	✓	✓	✓	✓	✓	✓	✓
Motorizované rameno	OST380	✓	NIE	NIE	NIE	✓	✓	✓
Mini motorizované rameno	OST380C	NIE	NIE	NIE	✓	NIE	NIE	NIE
Trojité zásuvka, mobilná	OST381	✓	✓	✓	✓	✓	✓	✓
Dvojitá zásuvka, mobilná	OST382	✓	✓	✓	✓	✓	✓	✓

### c. Odnímateľné časti

- Napájací kábel (2,5 m)

## V. PREVÁDZKOVÉ INFORMÁCIE





- Tento prístroj musí inštalovať autorizovaný servisný personál. Ak chcete prístroj nainštalovať alebo zmeniť jeho pripojenie, obráťte sa na predajcu Essilor.
- Dodržiavajte nižšie uvedené bezpečnostné opatrenia:
  - Prístroj neinštalujte na mieste:
    - Kde sa hromadí prach alebo nečistoty,
    - Priamo vystavenému slnečnému svetlu,
    - Bohatému na kyslík,
    - Vykazujúcemu extrémne teploty a mieru vlhkosti,
    - Pravdepodobne vystavenému silným osciláciám alebo náhlym otrasom.
- Nepoužívajte prístroj s horľavými anestetikami alebo v spojení s horľavými látkami.

## 1. Inštalácia prístroja



Inštalračné príručky môže na požiadanie poskytnúť miestny technický tím spoločnosti Essilor.



Spoločnosť Essilor odmieta akúkoľvek zodpovednosť v prípade nesprávnej inštalácie výrobku osobou inou, ako je autorizovaný servisný personál vyškolený spoločnosťou Essiloro.

## 2. Zapnutie/vypnutie [On/Off] prístroja

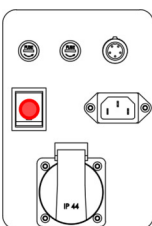
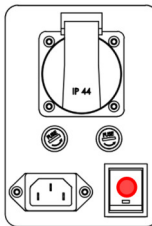
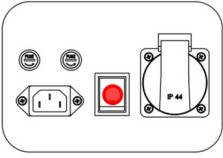
OST 100 C	OST 250 C	OST 100 / OST 150 / OST 250 / OST 250 H / OST 350
		



Prístroj zapojte do elektrickej siete.

Vypnutie/zapnutie [On/Off] vykonajte stlačením tlačidla napájania, ktoré je vyznačené vyššie červenou farbou.

## 3. Pripojenie k iným prístrojom

OST je možné pripojiť k príslušenstvu, ako napríklad:

- Ručne ovládané rameno
- Rozpierka
- Držiak príslušenstva stĺpca
- Podporné rameno monitora
- Opierka stoličky na nohy
- Laktová opierka stoličky
- Ohybná lampa pre krátkozrakosť
- Doska ramena projektora
- Bežná opierka na bradu
- Dvojitý stĺpec
- Nožný pedál na ovládanie stoličky
- Dvojitá zásuvka s poličkou
- Motorizované rameno
- Mini motorizované rameno





- Trojitá zásuvka, mobilná
- Dvojitá zásuvka, mobilná

Pri ostatných prístrojoch musí technickú inštaláciu a nastavenie vykonať autorizovaný servisný personál.  
Podrobnosti vám poskytne váš miestny predajca.

## **VI. POUŽÍVANIE PRÍSTROJA**







## 1. OST 100C

Klávesnica	Ovládanie	Opis
		Ovládanie zapnutia a vypnutia napájania
		Ovládanie pohybu kresla hore/dole
		Motorizované ovládanie ramena (Voliteľné)
		Ovládanie svetla pre krátkozrakosť









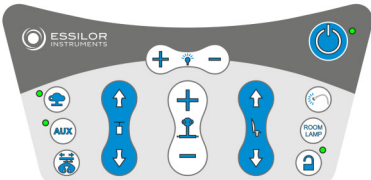

## 2. 100 OST, 150 OST



Klávesnica	Ovládanie	Opis
		Ovládanie zapnutia a vypnutia napájania
		Ovládanie svetla lampy
		Ovládanie napájania projektora
		Ovládanie napájania pomocných zariadení
		Ovládanie pohybu kresla hore/dole
		Ovládanie svetla štrbinovej lampy

**3. OST 250 C**

Klávesnica	Ovládanie	Opis
		Ovládanie zapnutia a vypnutia napájania
		Ovládanie svetla lampy
		Ovládanie napájania projektora
		Ovládanie napájania pomocných zariadení
		Ovládanie pohybu kresla hore/dole
		Ovládanie svetla štrbinovej lampy
		Elektromagnetické ovládanie
		Ovládanie pohybu tabuľky hore/dole
		Motorizované ovládanie ramena (Voliteľné)

**4. OST 250, OST 250 H, OST 350**

Klávesnica	Ovládanie	Opis
		Ovládanie zapnutia a vypnutia napájania
		Ovládanie stmievateľného predného svetla
		Ovládanie napájania projektora
		Ovládanie napájania pomocných zariadení
		Motorizované ovládanie ramena (Voliteľné)
		Ovládanie svetla pre krátkozrakosť
		Ovládanie osvetlenia miestnosti
		Elektromagnetické ovládanie
		Ovládanie pohybu kresla hore/dole

		Ovládanie pohybu tabuľky hore/dole
		Ovládanie svetla štrbinovej lampy

## VII. ÚDRŽBA





- V záujme zaistenia bezpečnosti a výkonnosti prístroja musia všetky údržbárske činnosti, pokiaľ nie je v tejto príručke uvedené inak, vykonávať kvalifikovaní údržbári.
- Ak zistíte, že je toto zariadenie znečistené, môžete ho čistiť tak často, ako chcete (pozrite si konkrétne metódy čistenia).

## 1. Podmienky skladovania a manipulácie



Dodržiavajte nižšie uvedené prevádzkové, skladovacie a prepravné podmienky.

Vyhňte sa podmienkam spôsobujúcim kondenzáciu.

	Teplota	Vlhkosť	Atmosférický tlak
<b>Použitie</b>	[+20°C; +30°C]	[30 %; 70%]	[0.49 atm; 1 atm]
<b>Skladovanie</b>	[0°C; +40°C]	[30 %; 70%]	[0.49 atm; 1 atm]
<b>Preprava</b>	[-10°C; +50°C]	[30 %; 70%]	[0.49 atm; 1 atm]

## 2. Pokyny na čistenie



Nikdy nepoužívajte kvapalinové čistiace prostriedky s alkohol-xylolem a podobné čistiace prostriedky na čistenie stoličky refrakčnej jednotky a drevených častí. Tieto čistiace materiály môžu poškodiť plastové a drevené povrchy.



Aby ste predišli akémukoľvek incidentu, pred čistením prístroj odpojte od elektrickej siete.

- Pred čistením vypnite prístroj stlačením tlačidla napájania a odpojte napájací kábel.
- Drevené aj kovové časti refrakčnej jednotky môžete vyčistiť čistou vlhkou handričkou.

## VIII. CHYBY A RIEŠENIE PROBLÉMOV



Ak sa zistí problém, pozrite si nasledujúcu tabuľku, aby ste mohli prijať príslušné opatrenia.

Príznaky	Príčiny a merania
Refrakčná jednotka nefunguje. Kontrolka napájania klávesnice nesvieti.	V jednotke nie je elektrina <ul style="list-style-type: none"> <li>• Zástrčka, ku ktorej je prístroj pripojený, má poruchu. Zavolajte autorizovaného elektrikára, aby skontroloval zástrčku.</li> <li>• Napájací kábel stola je poškodený (sú vidieť známky zlomenia alebo prasknutia). Náhradný napájací kábel získate od vášho autorizovaného predajcu.</li> <li>• Skontrolujte sklenenú poistku na zadnej strane prístroja. Vymeňte za poistky rovnakej kapacity. Náhradné poistky získate od vášho autorizovaného predajcu.</li> </ul> Panel klávesnice nefunguje <ul style="list-style-type: none"> <li>• Kontaktujte autorizované servisné stredisko.</li> </ul>
Osvetlenie hlavy nefunguje	Poistka žiarovky lampy osvetľujúcej hlavu praskla. <ul style="list-style-type: none"> <li>• Vypnite napájanie, odpojte kábel a vymeňte žiarovku. Náhradné žiarovky získate od vášho autorizovaného predajcu.</li> </ul>

Ak sa problém nevyriešil ani po vykonaní vyššie uvedených opatrení, okamžite sa obráťte na miestneho distribútora. Váš predajca bol vyškolený spoločnosťou Essilor.



Pozrite si štítok a poskytnite nám nasledujúce informácie:

- Názov prístroja: OST XXX
- Sériové číslo: 7 číslic uvedených na typovom štítku
- Podrobné chyby

## IX. TECHNICKÝ OPIS



OST je zdravotnícka pomôcka triedy I (nariadenie (EÚ) 2017/745).

Základné UDI zariadenia: 361502000000IOST000000DX

## 1. Technické údaje

### a. Životnosť výrobku

Predpokladaná životnosť zariadenia a jeho komponentov je 10 rokov.

### b. Rozmery a hmotnosť výrobku

#### Rozmery

Rozmery	OST 100 C	OST 100	OST 150	OST 250 C	OST 250	OST 250 H	OST 350
Výška	195 cm	185 cm	185 cm	185 cm	185 cm	185 cm	180 cm
Šírka	Telo: 50 cm Stolička: 50 cm	160 cm	160 cm	140 cm	175 cm	180 cm	175 cm
Hĺbka	Telo: 67,5 cm Stolička: 89 cm	130 cm	130 cm	118,5 cm	142 cm	160 cm	185 cm

#### Hmotnosť

Hmotnosť	OST 100 C	OST 100	OST 150	OST 250 C	OST 250	OST 250 H	OST 350
Celková hmotnosť	160 kg	190 kg	200 kg	245 kg	235 kg	375 kg	360 kg

### c. Špecifikácie LED

#### Pre OST 100 C, OST 100, OST 150, OST 250 C

- W: 4,5 W
- Im: 350 lm
- T[Kelvin]: 2700 K = teplá biela
- V. Hz: cca 220 – 240 V 50/60 Hz
- Typ: GU10

#### Pre OST 250, OST 250 H, OST 350

- W: 4,5 W; stmievateľné
- Im: 350 lm
- T[Kelvin]: 2700 K = teplá biela
- V. Hz: cca 220 – 240 V 50/60 Hz
- Typ: GU10

### d. Akustické úrovne

#### Pre OST 100 C, OST 100, OST 150, OST 250 C

- Okolité prostredie: 45 dB
- Maximálna axpozícia: 53 dB

#### Pre OST 250, OST 250 H, OST 350

- Okolité prostredie: 48,2 dB
- Maximálna axpozícia: 58,2 dB

## e. Elektrické údaje výrobu

### Pre OST 100C

- Výkon: 220 – 230 V/AC, 50/60 Hz
- Poistka: 8 A
- Elektrická klasifikácia: Trieda 1, typ B

### Pre OST 100, OST 150, OST 250 C, OST 250, OST 250 H

- Výkon: 220 – 230 V/AC, 50/60 Hz
- Poistka: 8 A
- Elektrická zástrčka stola: 0 – 6 – 12 V AC stmievateľné a 220 – 230 V AC, 50/60 Hz
- Elektrická klasifikácia: Trieda 1, typ B

### Pre OST 350

- Výkon: 220 – 230 V/AC, 50/60 Hz
- Poistka: 10 Amper
- Elektrická zástrčka stola: 0 – 6 – 12 V AC stmievateľné a 220 – 230 V AC, 50/60 Hz
- Elektrická klasifikácia: Trieda 1, typ B

## f. Spotreba energie

Model	Volt	Amper	Volt Amper	Watt	Kilowatt
OST 100 C	220 V	0,90 A	140 VA	200 W	1,58 KWH
OST 100/OST 150	220 V	0,90 A	140 VA	200 W	1,58 KWH
OST 250 C	220 V	1,00 A	200 VA	220 W	1,55 KWH
OST 250	220 V	0,6 A	120 VA	135 W	1,45 KWH
OST 250 H	220 V	0,7 A	130 VA	160 W	1,50 KWH
OST 350	220 V	1,05 A	210 VA	225 W	1,60 KWH

## g. Klasifikácia IP

IP20

## h. Technické informácie

	OST 100 C	OST 100	OST 150	OST 250 C	OST 250	OST 250 H	OST 350
Kapacita posuvného stola	NIE	20+20 kg	20+20 kg	20+20 kg	20+20 kg	20+20 kg	20+20+20 kg
Nosnosť stoličky	150 kg	150 kg	150 kg	150 kg	150 kg	150 kg	150 kg
Stolička upevnená ručne	Otáčanie o 360°	Otáčanie o 360°	Otáčanie o 360°	Pevné	Otáčanie o 360°	Otáčanie o 360°	Otáčanie o 360°
Zdvih stoličky	18 cm	18 cm	18 cm	18 cm	18 cm	18 cm	18 cm
Motor stoličky	24 V jednosmer. prúdu	24 V jednosmer. prúdu	24 V jednosmer. prúdu	24 V jednosmer. prúdu	24 V jednosmer. prúdu	24 V jednosmer. prúdu	24 V jednosmer. prúdu
Zdvih stola	NIE	NIE	NIE	18 cm	18 cm	18 cm	18 cm
Motor stola	NIE	NIE	NIE	24 V jednosmer. prúdu	24 V jednosmer. prúdu	24 V jednosmer. prúdu	24 V jednosmer. prúdu

## 2. Elektromagnetická kompatibilita

V tejto kapitole nájdete informácie potrebné na zabezpečenie toho, aby vaše zariadenie bolo nainštalované a uvedené do prevádzky za najlepších podmienok z hľadiska elektromagnetickej kompatibility.



- Všetky nižšie uvedené informácie sú založené na normatívnych požiadavkách, ktorým podliehajú výrobcovia elektrických zdravotníckych zariadení, ako sú definované v norme IEC60601-1-2 Ed4.
- Zariadenie spĺňa platné normy elektromagnetickej kompatibility, používateľ však musí zabezpečiť, aby žiadne elektromagnetické rušenie nevytváralo ďalšie riziko, ako napríklad rádiových vysielačov alebo iné elektronické zariadenia.
- Káble ďalšieho zariadenia musia byť od seba oddelené.
- Niektoré typy mobilných telekomunikačných zariadení, ako sú mobilné telefóny, môžu zariadenie rušiť. Je preto potrebné dodržiavať odporúčané separačné vzdialenosti.
- Zariadenie sa nesmie používať v blízkosti iného zariadenia ani sa na neho nesmie umiestniť. Ak sa tomu nedá vyhnúť, je potrebné pred použitím skontrolovať jeho správnu funkciu v podmienkach používania. Použitie iného príslušenstva, ako je uvedené alebo predávané výrobcom (ako sú náhradné diely), môže mať za následok zvýšenie emisií alebo zníženie odolnosti zariadenia.
- V prípade, že prístroj prestane fungovať, resetujte ho, spustíte test od začiatku. Nepoužívajte predchádzajúce údaje na predpis.

### Usmernenie a vyhlásenie výrobcu – elektromagnetické emisie

Toto zariadenie je určené na používanie v elektromagnetickom prostredí špecifikovanom nižšie. Používateľ alebo zákazník tohto zariadenia by mal zabezpečiť jeho používanie v takýchto prostrediach.

Emisná skúška	Súlad	Elektromagnetické prostredie – Vedenie
RF emisie CISPR 11	Skupina 1	Prístroj využíva VF energiu len na interné funkcie. Preto sú jeho vysokofrekvenčné emisie veľmi nízke a je nepravdepodobné, že by spôsobili rušenie elektronických zariadení v blízkosti.
RF emisie CISPR 11	Trieda B	Toto zariadenie je vhodné na použitie vo všetkých inštaláciách vrátane lokálnych inštalácií a inštalácií priamo pripojených k nízkonapäťovej elektrickej sieti napájajúcej budovy používané na lokálne účely.
Harmonické emisie IEC 61000-3-2	Trieda A	
Kolíbanie napätia/emisie blikania IEC 61000-3-3	Kompatibilné	

### Pokyny a vyhlásenie výrobcu – Elektromagnetická imunita

Toto zariadenie je určené na používanie v elektromagnetickom prostredí špecifikovanom nižšie. Používateľ alebo zákazník tohto prístroja by mali zabezpečiť, aby bol prístroj používaný v takýchto prostrediach.

Skúška odolnosti	Testovacia úroveň podľa normy IEC 60601	Úroveň súladu	Elektromagnetické prostredie – Vedenie
Elektrostatický Výboj (EB) IEC 61000-4-2	+ 8 kV kontakt + 15 kV vzduch	+ 8 kV kontakt + 15 kV vzduch	Podlahy musia byť drevené, betónové alebo z keramických dlaždíc. Ak je podlaha pokrytá syntetickým materiálom, relatívna vlhkosť by mala byť minimálne 30 %. Malo by to byť 30.
Elektrický rýchly prechod/výboj IEC 61000-4-4	± 2 kV 100 kHz	± 2 kV 100 kHz	Kvalita mestskej úžitkovej energie by mala byť typickým nemocničným prostredím.
Odolnosť voči impulzom IEC 61000-4-5	0,5 – 1 kV fáza(y) / fáza(y) 0,5 – 1 – 2 kV fáza(y) / zem	+0,5 – 1 kV fáza(y) / zem 0,5 – 1 – 2 kV fáza(y) / zem	Kvalita mestskej úžitkovej energie by mala byť typickým nemocničným prostredím.
Krátkodobé poklesy napätia, krátke výpadky a fluktuácie napätia v elektrických sieťových vedeniach IEC 61000-4-11	0 % $U_T$ ; 0,5 na pri 0°, 45°, 90°, 135°, 180°, 225°, 270° a 335°, 70 % $U_T$ ; 25 na 0 % $U_T$ ; 1 na 0 % $U_T$ ; 250 na	0 % $U_T$ ; 0,5 na pri 0°, 45°, 90°, 135°, 180°, 225°, 270° a 335°, 70 % $U_T$ ; 25 na 0 % $U_T$ ; 1 na 0 % $U_T$ ; 250 na	Kvalita mestskej úžitkovej energie by mala byť typickým nemocničným prostredím.
Magnetické polia s výkonovou frekvenciou podľa normy IEC 61000-4-8 (50/60 Hz)	30 A/m, 50 Hz	30 A/m, 50 Hz	Magnetické polia výkonovej frekvencie by mali byť typickými úrovňami špecifickými pre dané miesto v nemocničnom prostredí.

UPOZORNENIE:  $U_T$  je striedavé sieťové napätie pred použitím testovacej úrovne.

### Odporúčané vzdialenosti medzi prenosnými a mobilnými VF komunikačnými zariadeniami a výrobkom

Toto zariadenie je určené na používanie v elektromagnetickom prostredí špecifikovanom nižšie. Používateľ alebo zákazník tohto zariadenia by mal zabezpečiť jeho používanie v takýchto elektromagnetických prostrediach.

Skúška odolnosti	Testovacia úroveň podľa normy IEC 60601	Úroveň súladu	Elektromagnetické prostredie – Vedenie
Vedená VF IEC 61000-4-6	150 kHz – 80 MHz, 3V rms, 80 % AM (1 kHz) (6 Vrms pre pásma ISM)	3 $V_{účinnosť}$	Prenosné a mobilné VF komunikačné zariadenia by sa nemali používať bližšie k akejkoľvek časti modelu 005, vrátane káblov, než je oddeľovacia vzdialenosť vypočítaná z rovnice platnej pre frekvenciu vysielača. Odporúčaný odstup $d = 1,16 \sqrt{P}$ $d = 1,2 \sqrt{P}$ 0,15 MHz až 80 MHz $d = 2,3 \sqrt{P}$ 80 MHz ila 2,7 GHz Kde P je maximálny menovitý výstupný výkon vysielača vo wattoch (W) uvádzaný výrobcom vysielača a d je odporúčaná vzdialenosť v metroch (m). Intenzita vyžarovaného poľa z pevných vysokofrekvenčných vysielačov, ako je stanovené prieskumom elektromagnetického poľa, by mala byť menšia ako úroveň zhody v každom frekvenčnom rozsahu. V blízkosti zariadenia označeného nasledovným symbolom môže dôjsť k rušeniu. 
Vyžarovaná VF IEC 61000-4-3	80M Hz – 2700 MHz, 3 V/m, 80% AM (1 kHz)	3 V/m	

POZNÁMKA 1: Pri frekvenciách 80 MHz a 800 MHz platí vyšší frekvenčný rozsah.

POZNÁMKA 2: Tieto príručky nemusia zahŕňať všetky situácie. Šírenie elektromagnetického žiarenia závisí od pohlcovania a odrazu žiarenia od konštrukcií, objektov a ľudí.

<sup>a</sup> Pásmo EBT (priemyselné, vedecké a zdravotnícke) od 150 KHz do 80 MHz, od 6,765 do 6,795 MHz, od 13,553 MHz do 13,567 MHz je 26,957 MHz do 27,283 MHz a od 40,66 MHz do 40,70 MHz.

<sup>b</sup> Úroveň zhody vo frekvenčnom pásme EBT vo frekvenčnom pásme 150 KHz a 80 MHz a vo frekvenčnom pásme 80 MHz až 2,5 Ghz sú určené na zníženie možnosti rušenia spôsobeného neúmyselným prenosom mobilných/prenosných komunikačných zariadení do oblasti pacienta. Preto sa vo vzorci použitom na výpočet odporúčanej vzdialenosti separácie pre vysielateľ v týchto frekvenčných rozsahoch zohľadňuje dodatočný faktor 10/3.

<sup>c</sup> Intenzita polí z pevných vysielateľov, ako sú základové stanice pre rádiové (mobilné/bezdrôtové) telefóny a mobilné pozemné rádiové stanice, amatérske rádiostanice, rozhlasové stanice AM a FM a televízne vysielateľce, sa nedá teoreticky predpovedať s presnosťou. Na posúdenie elektromagnetického prostredia pevných vysokofrekvenčných vysielateľov by sa mal zväziť prieskum elektromagnetického poľa. Ak nameraná intenzita poľa, kde sa používa model 005, prekračuje vyššie uvedenú platnú úroveň VF zhody, mali by ste ho pozorovať a uistiť sa, že funguje správne. Ak sa zistí abnormálny výkon, môžu byť potrebné dodatočné opatrenia, ako je napr. zmena orientácie alebo premiestnenie modelu 05.

<sup>d</sup> Nad frekvenčným pásmom 150 kHz až 80 MHz by intenzita poľa mala byť nižšia ako 1 V/m.

### 3. Likvidácia



Pokyny na likvidáciu prístroja v súlade so smernicami 2012/19/EÚ a 2011/65/EÚ týkajúce sa obmedzenia nebezpečných látok v elektrických a elektronických zariadeniach a likvidácie elektrického a elektronického odpadu.

Po skončení životnosti by prístroj nemal byť vyhodnený spolu s komunálnym odpadom. Môžete ich zlikvidovať v zbernom stredisku, ktoré prevádzkuje obec alebo firma, ktoré túto službu ponúkajú. Samostatná likvidácia elektrického zariadenia zabráni akémukoľvek poškodeniu životného prostredia alebo zdravia, ktoré by mohlo vyplývať z nesprávnej likvidácie, a tiež umožňuje recykláciu použitých materiálov, aby sa šetrila energia a prírodné zdroje.

Piktogram kontajnera s kolieskami sa nachádza na štítku prístroja. Označuje povinnosť separovaného zberu a likvidácie elektrických a elektronických zariadení po dobe životnosti/v prípade, že sú mimo prevádzky.







- Používateľ musí vziať do úvahy potenciálne škodlivé účinky na životné prostredie a ľudské zdravie, ktoré by mohli vzniknúť v dôsledku nevyhovujúcej likvidácie celého prístroja alebo niektorých jeho komponentov.
- Aby sa zabránilo uvoľňovaniu nebezpečných látok do životného prostredia a podporilo sa zachovanie prírodných zdrojov, výrobca v prípade, že si používateľ želá prístroj po skončení jeho životnosti zlikvidovať, umožňuje opätovné použitie, obnovu a recykláciu prístroja a jeho komponentov. Pred likvidáciou prístroja je potrebné zohľadniť požiadavky európskych a vnútroštátnych predpisov.
- Prístroj nelikvidujte spolu s komunálnym odpadom, ale zlikvidujte ho oddelene odovzdaním na mieste špecializovanom na likvidáciu elektrických a elektronických zariadení alebo na miestnom úrade, ktorý má na starosti zber odpadu.
- Dodávateľ alebo výrobca je povinný vrátiť staré zariadenie.
- Vstupom do konzorcia pre odpad z technologických zariadení výrobca hradí náklady na spracovanie a recykláciu použitého prístroja.
- Výrobca sa zaväzuje poskytnúť používateľovi všetky informácie týkajúce sa nebezpečných látok obsiahnutých v zariadení a spôsobov recyklácie týchto látok a informovať ho o existencii recyklácie použitého zariadenia. Zákon stanovuje prísne sankcie v prípade porušenia.















## X. VYSVETLENIE SYMBOLU



## 1. V dokumente















SYMBOL	OPIS
	Varovanie: nebezpečná situácia, ktorá by mohla spôsobiť ľahké alebo stredne ťažké zranenie, ak sa jej nevyhnete.
	Výstraha: nebezpečná situácia, ktorá môže mať za následok smrť alebo vážne zranenie, ak sa jej nevyhnete.
	Dôležité a/alebo užitočné dodatočné informácie, ktoré sa treba naučiť v súvislosti s textom v tejto príručke.
	Tipy: praktické rady.

## 2. Na prístroji

SYMBOL	OPIS
	Výrobca
	Krajina výroby a dátum výroby (rok/mesiac)
	Zdravotnícka pomôcka
	Označenie CE (európske nariadenie týkajúce sa zdravotníckych pomôcok)
	Referenčné číslo výrobku
	Sériové číslo výrobku
	Jedinečný identifikátor zdravotníckej pomôcky
	Pozri návod na použitie.
	Všeobecné výstražné znamenie
	Striedavý prúd
	Ochranné uzemnenie (zem)
	Príložná časť typu B
	Klasifikácia IP
	Symbol likvidácie odpadu v súlade so smernicami 2012/19/EÚ a 2011/65/EÚ

### 3. Na obale

Požiadavky na správnu manipuláciu, skladovanie a prepravu.

SYMBOL	OPIS
	Táto strana nahor
	Maximálne stohovanie výrobkov nad predávaným výrobkom
	Krehké, manipulujte opatrne
	Uchovávať v suchu
	Uveďte tepelné limity, ktorým môže byť prístroj vystavený pri zachovaní úplnej bezpečnosti
	Uveďte limity vlhkosti, ktorým môže byť prístroj vystavený pri zachovaní úplnej bezpečnosti
	Uveďte limity atmosférického tlaku, ktorým môže byť prístroj vystavený pro zachovaní úplnej bezpečnosti
	Zdravotnícka pomôcka
	Označenie CE (európske nariadenie týkajúce sa zdravotníckych pomôcok)
	Referenčné číslo výrobku
	Sériové číslo výrobku
	Jedinečný identifikátor zdravotníckej pomôcky
	Symbol likvidácie odpadu v súlade so smernicami 2012/19/EÚ a 2011/65/EÚ
	Označuje, že obal je recyklovateľný

## **XI. VYLÚČENIE ZODPOVEDNOSTI**

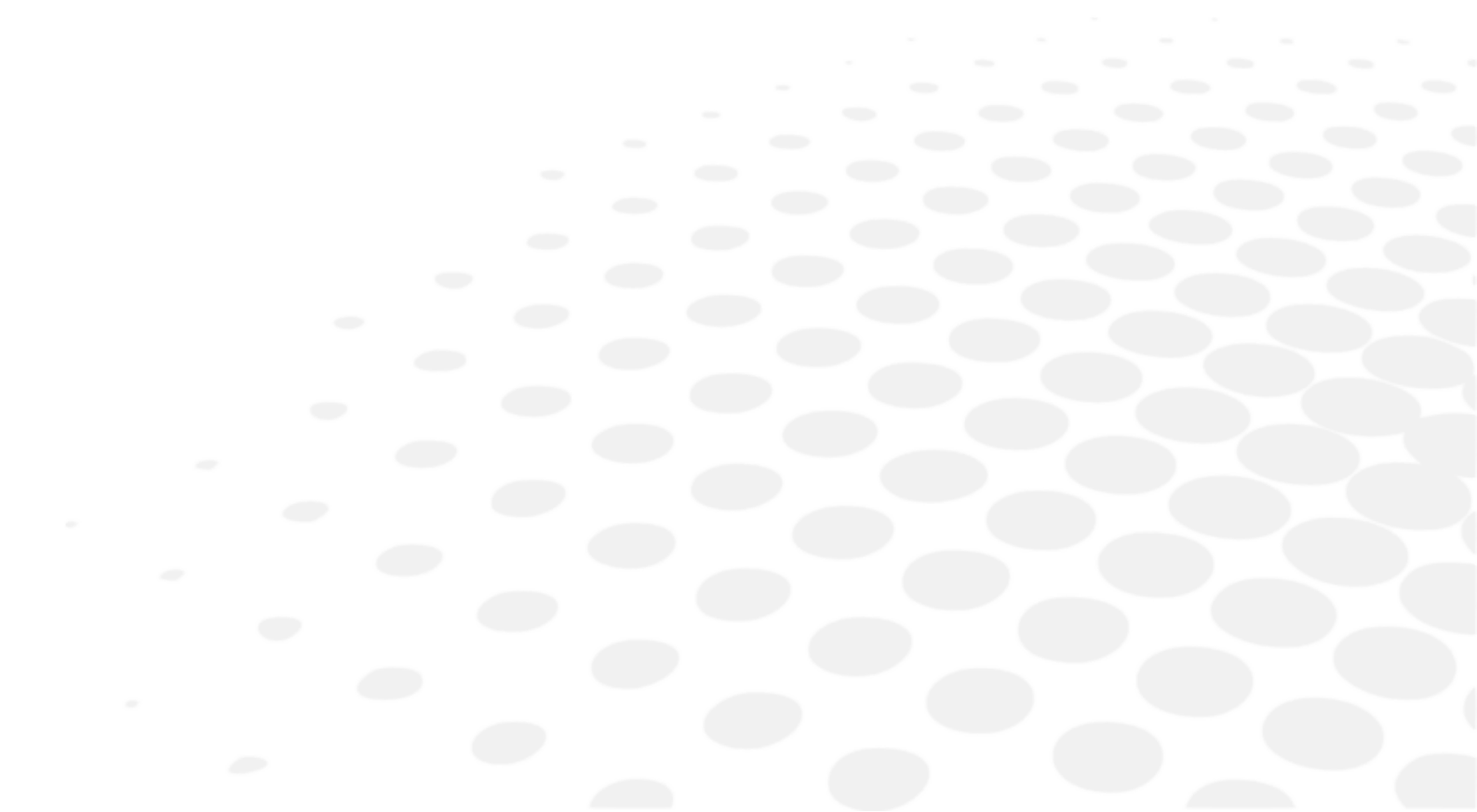

Výrobok musia používať kvalifikovaní a profesionálni používatelia v súlade s platnými zákonmi a predpismi. Výrobok je nutné nainštalovať a používať podľa pokynov uvedených v tomto používateľskom návode a podľa všetkých písomných pokynov alebo odporúčaní spoločnosti Essilor (ďalej len „dokumentácia“).

Spoločnosť Essilor si vyhradzuje právo revidovať dokumentáciu a priebežne meniť jej obsah. Preventívna a nápravná údržba (vrátane pravidelnej kalibrácie, ak je podľa dokumentácie potrebná) sa vykonáva v súlade s dokumentáciou.

Akákoľvek záruka na výrobok ponúkaná spoločnosťou Essilor je podmienená používaním výrobku v súlade s dokumentáciou a s určeným použitím výrobku a nevzťahuje sa na výrobky, ktoré boli upravené bez predchádzajúceho písomného súhlasu spoločnosti Essilor alebo opravené treťou stranou, ktorú spoločnosť Essilor neschválila, ani na výrobky, ktoré boli vystavené fyzikálnemu, chemickému alebo elektrickému namáhaniu, na ktoré neboli pôvodne určené.

Spoločnosť Essilor nenesie zodpovednosť za žiadne škody, ktoré vzniknú používateľovi výrobku, výrobku alebo tretej strane v dôsledku nedodržania tohto bodu zo strany používateľa.

Ak výrobok ponúka funkciu pripojenia, používateľ je výlučne zodpovedný za:

- výber, obstaranie a udržiavanie všetkých potrebných internetových a telekomunikačných služieb na vlastné náklady a
- prijatie a zachovanie postupov a opatrení na ochranu svojich pracovných staníc, hardvéru a softvéru, s výnimkou samotného výrobku, vrátane ochrany pred akýmkoľvek vírusom alebo vniknutím

## XII. QR KÓD



Najnovšia verzia používateľskej príručky v príslušnom jazyku je k dispozícii na webových stránkach. Na požiadanie je možné bezplatne poskytnúť papierovú verziu.

- en The complete user manual is available on a web space in PDF format. To access it, please scan the QR code below using a dedicated tool or application. Please make sure that your device is suitable and has an appropriate software to display the electronic Instructions for use.
- fr Le manuel utilisateur complet est disponible sur un espace web au format PDF. Pour y accéder, veuillez scanner le QR code ci-dessous à l'aide d'un outil ou d'une application dédié(e). Veuillez vous assurer que votre appareil est compatible et dispose d'un logiciel approprié pour afficher le manuel électronique.
- ar لتمكن من الوصول إليه، يُرجى مسح رمز الاستجابة السريعة PDF دليل المستخدم الكامل متوفر من خلال موقع الويب بصيغة أدناه باستخدام أداة أو تطبيق مخصص لذلك. يُرجى التأكد من أن جهازك مناسب ويحتوي على برنامج مناسب لعرض التعليمات الإلكترونية الخاصة بالاستخدام.
- be Поўная інструкцыя карыстальніка даступна ў інтэрнэт-прасторы у фармаце PDF. Каб атрымаць да яе доступ, адсканіруйце QR-код ніжэй пры дапамозе спецыяльнага сродку або праграмы. Калі ласка, упэўніцеся, што ваша прылада прыдатная для паказу электроннай Інструкцыі па карыстанню і што на ёй усталявана адпаведнае праграмнае забеспячэнне.
- bg Пълното ръководство за потребителя е достъпно в уеб пространството. За да получите достъп до него, моля, сканирайте QR кода по-долу, като използвате специален инструмент или приложение. Моля, уверете се, че вашето устройство е подходящо и разполага с подходящ софтуер за преглед на електронните Инструкции за употреба.
- cs Kompletní uživatelský návod je k dispozici na webovém prostoru ve formátu PDF. Chcete-li k němu získat přístup, naskenujte prosím níže uvedený QR kód pomocí speciálního nástroje nebo aplikace. Ujistěte se prosím, že používáte vhodné zařízení, které má vhodný software pro zobrazení elektronického uživatelského návodu.
- da Den komplette brugervejledning er tilgængelig på et webområde i PDF-format. For at få adgang til den skal du scanne QR-koden nedenfor ved hjælp af et dedikeret værktøj eller program. Sørg for, at din enhed er egnet og har en passende software til at vise de elektroniske brugsanvisninger.
- de Die vollständige Bedienungsanleitung ist auf einem Webspace im PDF-Format verfügbar. Für den Zugriff scannen Sie bitte den untenstehenden QR-Code mit einem speziellen Tool oder einer Anwendung. Bitte vergewissern Sie sich, dass Ihr Gerät für die Anzeige der elektronischen Gebrauchsanweisungen geeignet ist und über eine entsprechende Software verfügt.
- el Το πλήρες εγχειρίδιο χρήσης είναι διαθέσιμο σε έναν ιστοχώρο σε μορφή PDF. Για να αποκτήσετε πρόσβαση σε αυτό, σκανάρετε τον κωδικό QR παρακάτω χρησιμοποιώντας ένα ειδικό εργαλείο ή εφαρμογή. Βεβαιωθείτε ότι η συσκευή σας είναι κατάλληλη και έχει το κατάλληλο λογισμικό για την προβολή των ηλεκτρονικών οδηγιών χρήσης.
- es El manual de uso completo está disponible en un espacio web. en formato PDF. Para acceder a él, escanee el código QR debajo utilizando una herramienta o aplicación dedicada. Asegúrese de que su dispositivo sea adecuado y tenga el software apropiado para mostrar las Instrucciones de uso electrónicas.
- et Täielik kasutusjuhend on saadaval veebis PDF-vormingus. Juurdepääsuks palun skannige allolevat QR-koodi, kasutades selleks vastavat tööriista või rakendust. Veenduge, et teie seade sobib ja et selles on elektroonilise kasutusjuhendi kuvamiseks sobiv tarkvara.
- fi Täysi käyttöopas on saatavana verkosta PDF-muodossa. Saat pääsyn siihen skannaamalla alla olevan QR-koodin käyttäen siihen tarkoitettu työkalua tai sovellusta. Varmista, että laitteesi on sopiva ja sisältää asianmukaisen ohjelmiston sähköisten käyttöohjeiden esittämiseen.
- he למטה באמצעות כלי או QR-כדי לגשת אליו, יש לסרוק את קוד ה PDF המדריך המלא למשתמש זמין באתר אינטרנט בפורמט אפליקציה ייעודיים. חשוב לוודא שהמכשיר שלך מתאים ובעל תוכנה מתאימה להצגת הוראות השימוש האלקטרוניות.
- hr Potpun korisnički priručnik dostupan je na mrežnom prostoru u PDF formatu. Da biste mu pristupili, skenirajte QR kod u nastavku pomoću odgovarajućeg alata ili aplikacije. Provjerite je li vaš uređaj prikladan i ima li odgovarajući softver za prikaz elektroničkih uputa za upotrebu.

- hu A teljes felhasználói kézikönyv elérhető az interneten PDF formátumban. Eléréséhez olvassa be az alábbi QR-kódot egy erre szolgáló eszközzel vagy alkalmazással. Ellenőrizze, hogy eszköze képes és rendelkezik a megfelelő szoftverrel az elektronikus használati útmutató megjelenítésére.
- id Panduan pengguna lengkap tersedia di ruang web dalam format PDF. Untuk mengaksesnya, silakan pindai kode QR di bawah ini menggunakan alat atau aplikasi khusus. Pastikan peranti Anda sesuai dan memiliki perangkat lunak yang layak untuk menampilkan petunjuk penggunaan elektronik.
- it Il manuale utente completo è disponibile in formato PDF su uno spazio Web. Per accedervi, leggere il codice QR sottostante mediante un apposito strumento o un'applicazione dedicata. Assicurarsi che il dispositivo sia adatto e che disponga di un software appropriato per visualizzare le istruzioni per l'uso in formato elettronico.
- ja 完全なユーザーマニュアルは、PDF形式でウェブスペースから入手できます。アクセスするには、専用のツールまたはアプリケーションを使用して、以下のQRコードをスキャンしてください。お使いのデバイスが適切であり、電子説明書を表示する適切なソフトウェアがインストールされていることを確認してください。
- ko 전체 사용 설명서는 웹 공간에 PDF 형식으로 있습니다. 이 설명서에 액세스하려면, 전용 도구 또는 앱을 사용하여 아래 QR 코드를 스캔하십시오. 사용자의 기기가 적합하고 전자적인 사용 설명서를 표시할 수 있는 적절한 소프트웨어가 있는지 확인하십시오.
- lt Išsamaus naudotojo vadovo PDF formatu ieškokite interneto svetainėje. Kad jį atvertumėte, specialiu įrankiu arba programėle nuskaitykite toliau pateiktą QR kodą. Įsitinkite, kad jūsų įrenginys yra tinkamas ir turi tinkamą programinę įrangą elektroninėms naudojimui instrukcijoms rodyti.
- lv Pilnā lietotāja instrukcija ir pieejama tīmeklī PDF formātā. Lai tai piekļūtu, lūdzu, noskenējiet tālāk redzamo kvadrātkodu, izmantojot tam paredzētu rīku vai lietojumprogrammu. Lūdzu, pārliecinieties, vai jūsu ierīce ir piemērota un vai tai ir atbilstoša programmatūra elektroniskās lietotāja instrukcijas attēlošanai.
- ms Manual pengguna yang lengkap boleh didapati di ruang laman dalam format PDF. Untuk mengaksesnya, sila imbas kod QR di bawah menggunakan alat atau aplikasi khusus. Sila pastikan yang peranti anda adalah serasi dan mempunyai perisian yang sesuai untuk memaparkan Arahan elektronik untuk tujuan penggunaan.
- mt Il-manwal tal-utent s'hih huwa disponibbli fuq il-web f'format PDF. Biex ta'cessah, jekk jogħġbok skennja l-kodiċi QR t'hawn taht permezz ta' għodda jew applikazzjoni apposta. Jekk jogħġbok żgura li l-apparat huwa xieraq u għandu s-software adattat biex juri l-Istruzzjonijiet għall-Użu elettronici.
- nl De volledige gebruikershandleiding is in PDF-formaat beschikbaar op een website. U kunt de handleiding bereiken door de QR-code hiernaast te scannen met een geschikte applicatie. Uw apparaat moet geschikt zijn en over de juiste software beschikken om de elektronische gebruiksaanwijzing weer te geven.
- no Den komplette brukerhåndboken er tilgjengelig på et webhotell i PDF-format. For å få tilgang til den, skann QR-koden nedenfor ved hjelp av et dedikert verktøy eller applikasjon. Sørg for at enheten din er egnet og har en passende programvare for å vise den elektroniske bruksanvisningen.
- pl Kompletna instrukcja użytkownika jest dostępna na stronie internetowej w formacie PDF. Aby uzyskać dostęp, zeskanuj poniższy kod QR przy użyciu dedykowanego narzędzia lub aplikacji. Upewnij się, że urządzenie jest zgodne i wyposażone w odpowiednie oprogramowanie pozwalające wyświetlać elektroniczną instrukcję obsługi.
- pt O manual do utilizador completo está disponível num espaço online no formato PDF. Para aceder a este, queira digitalizar o QR Code abaixo usando uma ferramenta ou uma aplicação dedicada. Certifique-se de que o seu dispositivo é compatível e possui um software apropriado para exibir as instruções eletrónicas de utilização.
- pt (brazil) O manual do usuário completo está disponível em um espaço online no formato PDF. Para acessar a este, por favor, digitalizar o QR Code abaixo usando uma ferramenta ou um aplicativo dedicado. Seu dispositivo deve ser compatível e possuir um software apropriado para exibir as instruções eletrônicas de utilização.
- ro Manualul de utilizare complet este disponibil online în format PDF. Pentru a-l accesa, scanați codul QR de mai jos folosind un instrument sau o aplicație dedicată. Asigurați-vă că dispozitivul dumneavoastră este potrivit și are un software adecvat pentru afișarea Instrucțiunilor de utilizare în format electronic.
- ru Полное руководство пользователя доступно в интернет-пространстве в формате PDF. Чтобы получить к нему доступ, отсканируйте QR-код ниже с помощью специального инструмента или приложения. Убедитесь, что

ваше устройство подходит и имеет соответствующее программное обеспечение для отображения электронных инструкций по эксплуатации.

sk Celý používateľský manuál je dostupný vo webovom priestore vo formáte PDF. Ak chcete získať prístup, naskenujte nižšie uvedený QR kód pomocou špeciálneho nástroja alebo aplikácie. Uistite sa, že máte vhodné zariadenie s vhodným softvérom na zobrazenie elektronického návodu na použitie.

sl Celoten uporabniški priročnik je na voljo kot dokument PDF na spletnem mestu. Za dostop optično preberite spodnjo kodo QR z namenskim orodjem ali aplikacijo. Prepričajte se, da je vaša naprava primerna in ima ustrezno programsko opremo za prikaz elektronskih navodil za uporabo.

sr Kompletno uputstvo za korisnike je dostupno na veb prostoru u PDF formatu. Da biste mu pristupili, skenirajte QR kôd u nastavku pomoću namenske alatke ili aplikacije. Proverite da je vaš uređaj odgovarajući i da li ima potreban softver za prikaz elektronskog Uputstva za upotrebu.

sv Den fullständiga bruksanvisningen finns tillgänglig på ett webbutrymme i PDF-format. För att komma åt den, vänligen skanna QR-koden nedan med ett dedikerat verktyg eller program. Se till att din enhet är lämplig och har en passande programvara för att visa de elektroniska användningsinstruktionerna.

th สามารถรับคู่มือผู้ใช้ฉบับสมบูรณ์ในรูปแบบ PDF ได้จากบนเว็บไซต์ โดยในการเข้าถึง โปรดสแกนคิวอาร์โค้ดด้านล่างด้วยเครื่องมือหรือแอปพลิเคชันเฉพาะ โปรดตรวจสอบให้แน่ใจว่าอุปกรณ์ของคุณนั้นเหมาะสม และมีซอฟต์แวร์ที่สามารถใช้ในการแสดงคำแนะนำการใช้งานอิเล็กทรอนิกส์ได้อย่างถูกต้อง

tr Kullanım kılavuzunun tamamı web alanında, PDF formatında mevcuttur. Buna erişmek için lütfen uygun bir araç veya uygulama kullanarak aşağıdaki QR kodunu okutun. Lütfen cihazınızın uyumlu ve elektronik kullanım talimatlarını görüntülemek için uygun bir yazılıma sahip olduğundan emin olun.

uk Повна версія посібника користувача доступна в інтернеті в форматі PDF. Щоб отримати до нього доступ, скануйте QR-код нижче за допомогою спеціального додатку. Для перегляду електронного посібника користувача на вашому пристрої він повинен мати відповідні характеристики та програмне забезпечення.

vi Hướng dẫn sử dụng đầy đủ có sẵn trên không gian web ở định dạng PDF. Để truy cập, vui lòng quét mã QR bên dưới bằng công cụ chuyên dụng hoặc bằng ứng dụng. Vui lòng đảm bảo rằng thiết bị của bạn phù hợp và có phần mềm phù hợp để hiển thị Hướng dẫn sử dụng điện tử

zh 完整的操作手册以 PDF 格式在网络上提供。如需获取，请使用专门的工具或应用程序扫描下方二维码。请确保您的设备适用并安装有相应的软件，能够显示电子版使用说明。

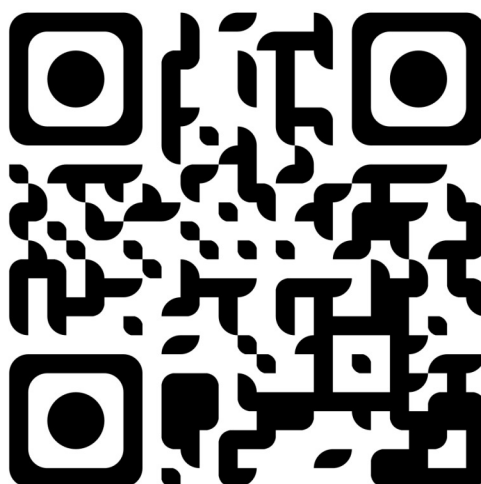

## **XIII. KONTAKTNÉ INFORMÁCIE**

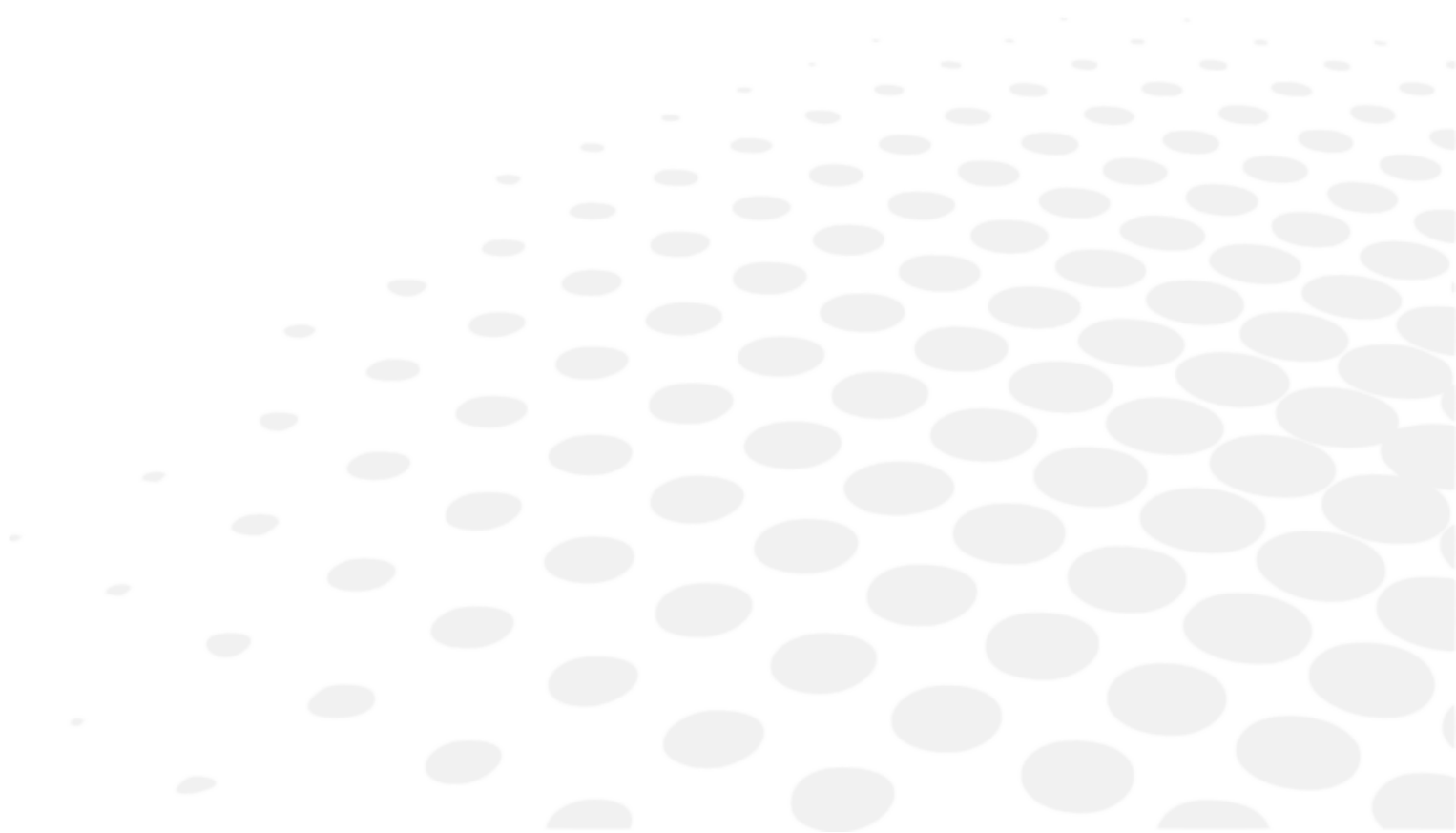

Ak máte pocit, že prístroj nefunguje správne, odporúčame, aby ste ho skontrolovali podľa postupu na odstraňovanie porúch uvedeného v tomto návode.

Ak problém pretrváva alebo je prístroj poškodený či nefunkčný, prípadne je potrebné kontaktovať miestneho distribútora, postupujte podľa nižšie uvedených krokov.

- Najprv sa obráťte na miestneho distribútora vo vašom regióne alebo krajine. Všetky informácie sú k dispozícii na stránke [www.essilor-instruments.com](http://www.essilor-instruments.com) v časti „Kontakt“.
- Ak bol výrobok dodaný spolu s elektronickým návodom a vy potrebujete papierovú podobu, obráťte sa na miestneho distribútora.
- Akýkoľvek závažný incident, ktorý sa vyskytol v súvislosti so zdravotníckou pomôckou, nahláste na e-mailovú adresu [essilor-instruments-vigilance@essilor.com](mailto:essilor-instruments-vigilance@essilor.com) a miestnemu príslušnému orgánu pre zdravotnícke pomôcky.
- Pred telefonátom miestnemu distribútorovi sa uistite, že ste skontrolovali model a sériové číslo.
- Sériové číslo je jedinečné pre túto jednotku a je dostupné na výrobku. Odporúčame, aby ste vyplnili nasledujúcu tabuľku hneď po zakúpení nášho výrobku.
- Tento návod si uschovajte ako trvalý záznam o zakúpení spolu s dokladom o kúpe.

Dátum nákupu:

-----

Názov predajcu:

-----

Adresa predajcu:

-----

Telefónne číslo predajcu:

-----

Číslo modelu:

-----

Sériové číslo:

-----



Essilor International  
147, rue de Paris – 94220 Charenton-le-Pont France  
[www.essilor.com](http://www.essilor.com)

