

OST™

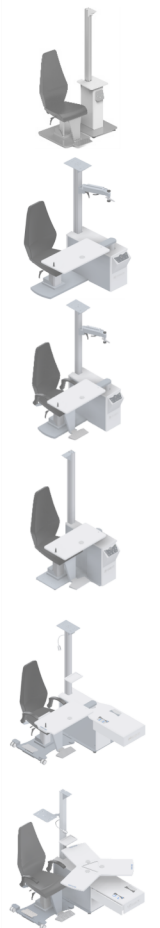

100C • 100 • 150 • 250C • 250 • 250H • 350



UPUTSTVO ZA KORISNIKE

САДРЖАЈ

I. Uvod	4
II. SMERNICE ZA UPOTREBU	6
1. Predviđena upotreba	7
a. Predviđena namena	7
b. Indikacije za upotrebu	7
2. Očekivana klinička korist	7
3. Kontraindikacije	7
4. Nuspojave	7
5. Predviđena populacija	7
6. Predviđeni korisnici	7
III. MERE OPREZA I UPOZORENJA	8
1. Definicije	9
2. Bezbednost proizvoda	9
a. Mere predostrožnosti za upotrebu	9
b. Izvor napajanja	10
c. Elektromagnetna kompatibilnost	10
d. Ostalo	10
IV. OPIS PROIZVODA	11
1. Plan proizvoda sa opisom	12
a. OST 100 C	12
b. OST 100	12
c. OST 150	13
d. OST 250 C	13
e. OST 250	14
f. OST 250	14
g. OST 350	15
h. Standardne funkcije	15
2. Spisak dodataka	16
a. Standardni.	16
b. Opcionalno	16
c. Odvojivi delovi	17
V. INFORMACIJE ZA RAD	18
1. Instalacija uređaja	19
2. Uključivanje/isključivanje uređaja [On/Off]	19
3. Povezivanje sa drugim instrumentima	19
VI. UPOTREBA SREDSTVA	21
1. OST 100C	22
2. OST 100, OST 150	22
3. OST 250 C	23
4. OST 250, OST 250 H, OST 350	23
VII. ODRŽAVANJE	25
1. Uslovi skladištenja i rukovanja	26
2. Uputstva za čišćenje	26

VIII. GREŠKE I OTKLANJANJE GREŠAKA	27
IX. TEHNIČKI OPIS	29
1. Tehnički podaci	30
a. Vek trajanja proizvoda	30
b. Dimenzije i težina proizvoda	30
c. Specifikacije LED indikatora	30
d. Nivoi zvuka	30
e. Električni podaci o proizvodu	31
f. Potrošnja struje	31
g. IP klasifikacija	31
h. Tehničke informacije	31
2. Elektromagnetna kompatibilnost	32
3. Odlaganje	34
X. OBJAŠNJENJE SIMBOLA	35
1. Na dokumentu	36
2. Na uređaju	36
3. Na pakovanju	37
XI. ISKLJUČENJE ODGOVORNOSTI	38
XII. QR KOD	40
XIII. KONTAKT INFORMACIJE	44

I. UVOD



 Najnovija verzija ovog uputstva za korisnike je dostupna na veb prostoru.
Da biste pristupili drugim dostupnim jezicima, skenirajte QR kôd koji je dostupan na kraju ovog uputstva za korisnike > Poglavlje QR kôd (p.40).

Za bezbedniju i efikasniju upotrebu sledite tačke opisane u ovom uputstvu.

Copyright © 2025 Essilor - Originalno uputstvo - Sva prava zadržana.

Essilor International

147 rue de Paris, 94220, CHARENTON-LE-PONT

www.essilor.com

Svako umnožavanje sadržaja ovog dokumenta, bilo delimično ili u celosti, u svrhu njegovog objavljivanja ili širenja na bilo koji način i u bilo kom formatu, čak i besplatno, strogo je zabranjeno bez prethodne pisane saglasnosti kompanije Essilor

II. SMERNICE ZA UPOTREBU



1. Predviđena upotreba

a. Predviđena namena

Uređaji za refrakciju su namenjeni za korišćenje od strane specijalista za oftalmologiju tokom oftalmoloških pregleda u kombinaciji sa oftalmološkim instrumentima (foropter, refraktometar, keratometar, biomikroskop).

b. Indikacije za upotrebu

Ovi uređaji za refrakciju pružaju nekoliko prilagođavanja instrumenata i pacijenta radi ergonomskog obavljanja pregleda.

2. Očekivana klinička korist

Ovi uređaji za refrakciju oftalmolozima i pacijentima pružaju oslonac i kontrolu položaja oftalmoloških instrumenata tokom oftalmološkog pregleda ili tretmana.

3. Kontraindikacije

Nema poznatih kontraindikacija.

Uređaji su osmišljeni tako da prime pacijente do 150 kg.

4. Nuspojave

Nema poznatih nuspojava.

Prijavite svaki ozbiljan incident u povezanosti sa uređajem na essilor-instruments-vigilance@essilor.com i lokalnom telu nadležnom za medicinska sredstva.

5. Predviđena populacija

Ovi uređaji za refrakciju su prilagođeni pacijentima koji mogu da sednu na stolicu, u skladu sa maksimalnim kapacitetom uređaja u pogledu telesne težine pacijenata.

Uređaji za refrakciju OST 250 H i OST 350 osmišljeni su tako da mogu da prime pacijente u invalidskim kolicima.



6. Predviđeni korisnici

Ovi uređaji su namenjeni da ih koriste isključivo specijalisti za negu vida.

III. MERE OPREZA I UPOZORENJA



1. Definicije

SIMBOL	OPIS
	Oprez: opasna situacija koja, ako se ne izbegne, može dovesti do lakših ili umerenih povreda.
	Upozorenje: opasna situacija koja, ako se ne izbegne, može dovesti do smrti ili ozbiljnih povreda.
	Važne i/ili korisne dodatne informacije koje možete saznati u vezi sa tekstom u ovom uputstvu.

2. Bezbednost proizvoda

- Ne koristite uređaj za refrakciju osim na način opisan u ovom uputstvu.
- Uređaj za refrakciju koristite u opsegu od 220–230 VAC, 50/60 Hz (opseg tolerancije za ove vrednosti je utvrđen kao 10%). U suprotnom, može doći do ozbiljnih oštećenja uređaja i povreda korisnika.

a. Mere predostrožnosti za upotrebu



- Nikada nemojte pokušavati da rastavite instrument. To može dovesti do kvara ili požara.
- Ako instrument ne radi kako treba, ne dirajte njegovu unutrašnjost. Izvucite utikač iz utičnice i konsultujte svog prodavca.
- Ako se na instrument prospe tečnost ili u njegovu unutrašnjost dospeju strani predmeti, izvucite utikač iz utičnice i obratite se prodavcu.
- Ako dođe do nekih abnormalnosti (buke, dima, itd.), isključite utikač iz utičnice i obratite se svom prodavcu. Dalja upotreba može dovesti do požara ili ličnih povreda.
- Navlake su krhke, rukovanje njima dok nosite nakit ili imate duge nokte može dovesti do ogrebotina.
- Bele navlake mogu da požute tokom vremena kada su izložene ultraljubičastom svetlu tokom dužeg perioda.
- Ne postavljajte uređaj za refrakciju na mesta gde može da dođe do curenja vode ili na mokre površine.
- Nakon instalacije, ne pokušavajte da pomerite sto sa instrumentima. Ne povlačite konzolu i postolje stuba, jer u suprotnom može doći do oštećenja uređaja.
- Tehničku instalaciju i postavljanje instrumenta treba da izvede ovlašćeno osoblje servisa. Bilo koji zahvat izveden na uređaju za refrakciju, osim onog koje izvrši ovlašćeno osoblje servisa, ukida garanciju za uređaj.
- Tokom pregleda pokret uređaja mora da se kontroliše i bude pod stalnim nadzorom zdravstvenog radnika. Zdravstveni radnik mora da obezbedi da tokom kretanja nema prepreka koje bi mogle da dovedu do sudara koji bi doveli do povrede ili oštećenja opreme. Zdravstveni radnik mora da upozori pacijenta da pacijentove šake ne smeju da dođu u dodir sa stolom kada se sto pomera u nulti položaj.
- Zdravstveni radnik mora da se postara za to da je prostor između pacijenta na stolici i stola jedinice koji će se pomeriti dovoljno širok, kako ne bi došlo do kontakta između pacijenta i stola. Pre početka pregleda, zdravstveni radnik mora da spusti stolicu za pacijenta i/ili podigne visinu stola.



- Ne pokušavajte da popravite ili modifikujete instrument.
- Nikada ne pokušavajte sami da izvršite bilo kakve popravke unutar instrumenta. U slučaju kvara, konsultujte svog prodavca.
- Deca mlađa od 6 godina smeju da koriste uređaj za refrakciju bez prisustva roditelja.
- Uređaj za refrakciju nije pogodan za upotrebu u atmosferi vazdušnog/zapaljivog anestetičkog gasa, kiseonika ili azot-suboksida/zapaljivog anestetičkog gasa.
- Ovaj proizvod treba koristiti u okruženju bez zapaljivog anestetičkog gasa i drugih zapaljivih gasova.

b. Izvor napajanja



- Nemojte koristiti produžne kablove sa više utičnica, adaptere ili produžne kablove za povezivanje instrumenta na električnu mrežu.
- Postarajte se za to da je kabl za napajanje u potpunosti priključen i u utičnicu i u instrument. Ako ga ne umetnete pravilno, može doći do požara ili strujnog udara.
- Redovno čistite kabl za napajanje kako biste izbegli nakupljanje prašine. Ako je kabl zaprljan, može izazvati kvar ili požar.
- Ako se kabl za napajanje zagreje nakon upotrebe instrumenta, proverite da nije zaprljan. Ako nije, zamenite kabl za napajanje novim. Nastavak upotrebe može izazvati kvar ili telesnu povredu.
- Koristite instrument sa odgovarajućim naponom napajanja. Dalja upotreba sa naponom napajanja većim od nazivne snage može izazvati kvar ili požar.
- Držite utikač prilikom umetanja ili uklanjanja kabla za napajanje.
- Koristite isključivo kabl za napajanje koji je isporučen sa uređajem.



- Da bi se izbegao rizik od strujnog udara, ovaj uređaj sme da se priključi isključivo na električnu mrežu sa zaštitnim uzemljenjem.
- Vodite računa da koristite kabl za uzemljenje kabla za napajanje prilikom povezivanja na terminal za uzemljenje.
- Nemojte da oštetite kabl za napajanje (savijanjem, povlačenjem ili postavljanjem teških predmeta na njega itd.). Nemojte modifikovati kabl. Ako je kabl oštećen (labav kontakt, oštećen omotač, itd.), zamenite ga novim. Dalja upotreba može dovesti do strujnog udara ili požara.
- Nemojte dodirivati utikač za napajanje vlažnim rukama. To može dovesti do strujnog udara.
- Ako ne koristite instrument duži period, izvucite kabl za napajanje iz utičnice.

c. Elektromagnetna kompatibilnost

Ovaj uređaj generiše, koristi i može da zrači radiofrekventnu energiju (RF). Ako se ova oprema ne koristi kao što je navedeno u ovom priručniku, može izazvati elektromagnetne smetnje.

Ovaj uređaj je testiran u skladu sa Standardom za medicinske proizvode EN 60601-1-2 i utvrđeno je da je usaglašen sa prihvatljivim ograničenjima. Ova ograničenja ukazuju na to da uređaj pruža prihvatljivu zaštitu od elektromagnetnih smetnji (EMC) kada se koristi u skladu sa priručnikom.

Ovaj uređaj je osmišljen i proizveden u skladu sa zahtevima standarda EN 60601-1-2. Na njega mogu uticati prenosni i mobilni RF komunikacioni uređaji. Stoga ga ne bi trebalo skladištiti sa drugom opremom.

Za više informacija na ovom uređaju i elektromagnetnim smetnjama pogledajte deo IX.2 ovog priručnika.

d. Ostalo

- Metalna šasija uređaja za refrakciju je zaštitno uzemljena. Međutim, pouzdanost uzemljenja zavisi od instalirane električne mreže na mestu gde se uređaj koristi. Uređaj treba koristiti uključivanjem u uzemljenu utičnicu.
- Isključite kabl za napajanje kada se uključuju i isključuju ulazi lampe na radnom mestu i utičnice za napajanje na uređaju za refrakciju.
- Pažljivo proverite uređaj za refrakciju i dodatke, i uverite se da nisu oštećeni tokom slanja. U vezi sa uređajem za refrakciju i/ili dodacima koji su oštećeni tokom slanja, obratite se odgovarajućem prodajnom mestu.
- Pre prve upotrebe uređaja za refrakciju, pažljivo pročitajte i shvatite uputstvo za korisnike.
- Držite uputstvo za korisnike na udaljenosti na kojoj korisnik može brzo da dođe do njega.

IV. OPIS PROIZVODA



1. Plan proizvoda sa opisom

a. OST 100 C



Sa:

1. **Stolica:** Stolica gde pacijent sedi tokom pregleda.
2. **Stub postolja:** Stub na kojem su montirani prednja lampa, projektor grafikona, ručni krak foroptera i drugi instrumenti.
3. **Glavni deo:** Glavni deo uređaja za refrakciju.
4. **Utičnica:** Utičnica za dodatni instrument 220–230 VAC, 50/60 Hz.

b. OST 100

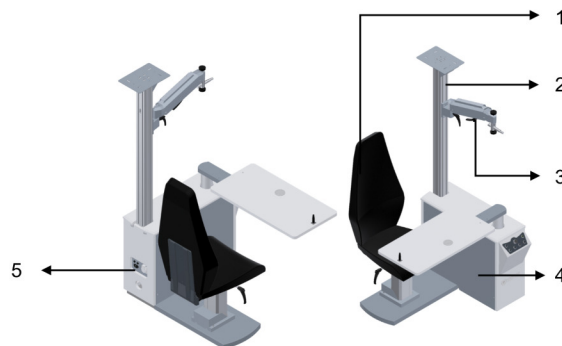

Sa:

1. **Stolica:** Stolica gde pacijent sedi tokom pregleda.
2. **Stub postolja:** Stub na kojem su montirani prednja lampa, projektor grafikona, ručni krak foroptera i drugi instrumenti.
3. **Ručni krak foroptera:** Krak na koji je montiran foropter.
4. **Glavni deo:** Glavni deo uređaja za refrakciju.
5. **Utičnica:** Utičnica za dodatni instrument 220–230 VAC, 50/60 Hz.

c. OST 150



Sa:

1. **Stolica:** Stolica gde pacijent sedi tokom pregleda.
2. **Stub postolja:** Stub na kojem su montirani prednja lampa, projektor grafikona, ručni krak foropectera i drugi instrumenti.
3. **Ručni krak foropectera:** Krak na koji je montiran foropecter.
4. **Glavni deo:** Glavni deo uređaja za refrakciju.
5. **Utičnica:** Utičnica za dodatni instrument 220–230 VAC, 50/60 Hz.

d. OST 250 C

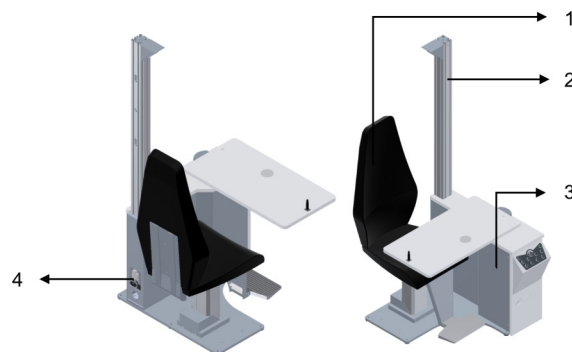

Sa:

1. **Stolica:** Stolica gde pacijent sedi tokom pregleda.
2. **Stub postolja:** Stub na kojem su montirani prednja lampa, projektor grafikona, ručni krak foropectera i drugi instrumenti.
3. **Glavni deo:** Glavni deo uređaja za refrakciju.
4. **Utičnica:** Utičnica za dodatni instrument 220–230 VAC, 50/60 Hz.

e. OST 250

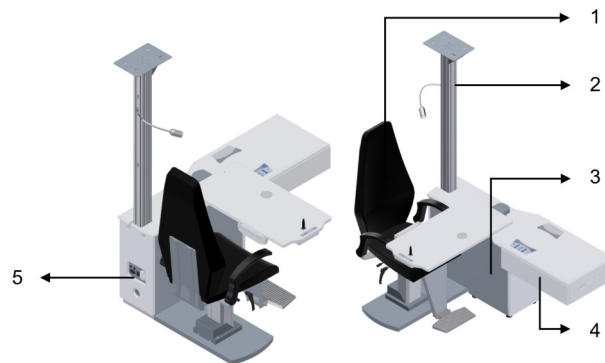

Sa:

1. **Stolica:** Stolica gde pacijent sedi tokom pregleda.
2. **Stub postolja:** Stub na kojem su montirani prednja lampa, projektor grafikona, ručni krak foroptera i drugi instrumenti.
3. **Glavni deo:** Glavni deo uređaja za refrakciju.
4. **Fioka:** Fioka za odlaganje probnih sočiva ili pribora.
5. **Utičnica:** Utičnica za dodatni instrument 220–230 VAC, 50/60 Hz.

f. OST 250



Sa:

1. **Stolica:** Stolica gde pacijent sedi tokom pregleda.
2. **Stub postolja:** Stub na kojem su montirani prednja lampa, projektor grafikona, ručni krak foroptera i drugi instrumenti.
3. **Glavni deo:** Glavni deo uređaja za refrakciju.
4. **Fioka:** Fioka za odlaganje kompleta probnih sočiva ili pribora.
5. **Utičnica:** Utičnica za dodatni instrument 220–230 VAC, 50/60 Hz.

g. OST 350

Sa:

1. **Stolica:** Stolica gde pacijent sedi tokom pregleda.
2. **Stub postolja:** Stub na kojem su montirani prednja lampa, projektor grafikona, ručni krak foroptera i drugi instrumenti.
3. **Trostruki sto:** Trostruki sto koji se rotira i na koji mogu da se postave tri oftalmološka instrumenta zajedno.
4. **Fioka:** Fioka za odlaganje kompleta probnih sočiva ili pribora.
5. **Glavni deo:** Glavni deo uređaja za refrakciju.
6. **Utičnica:** Utičnica za dodatni instrument 220–230 VAC, 50/60 Hz.

h. Standardne funkcije

Standardne funkcije	OST 100 C	OST 100	OST 150	OST 250 C	OST 250	OST 250	OST 350
Fiksni oslonac za leđa na stolici	✓	✓	✓	✓	Nije primenljivo	Nije primenljivo	Nije primenljivo
Oslonac za leđa na stolici koji se potpuno savija	Nije primenljivo	Nije primenljivo	Nije primenljivo	Nije primenljivo	✓	✓	✓
Rotacija stolice od 360°	✓	✓	✓	Nije primenljivo	✓	✓	✓
Motorizovana stolica sa podešavanjem visine	✓	✓	✓	✓	✓	✓	✓
Odvojena osnovna ploča	✓	Nije primenljivo	Nije primenljivo	Nije primenljivo	Nije primenljivo	Nije primenljivo	Nije primenljivo
Adekvatno za invalidska kolica	Nije primenljivo	Nije primenljivo	Nije primenljivo	Nije primenljivo	Nije primenljivo	✓	✓
LED prednja lampa od 5 W	✓	✓	✓	✓	✓	✓	✓
Fleksibilna lampa za vid na blizinu	Opcionalno	Opcionalno	Opcionalno	Opcionalno	✓	✓	✓
Oslonac za stopala na stolici	✓	Opcionalno	✓	✓	✓	✓	✓
Oslonac za ruke na stolici	Opcionalno	Opcionalno	✓	Opcionalno	✓	✓	✓
Ručni krak	Opcionalno	✓	✓	Opcionalno	Opcionalno	Opcionalno	Opcionalno
Klizni sto	Nije primenljivo	✓	✓	✓	✓	✓	Rotiranje
Mini tastatura na kliznom stolu	Nije primenljivo	Nije primenljivo	Nije primenljivo	Nije primenljivo	✓	✓	Nije primenljivo

Mini tastatura na rotirajućem stolu	Nije primenljivo	Nije primenljivo	Nije primenljivo	Nije primenljivo	Nije primenljivo	Nije primenljivo	✓
Električni sto sa podešavanjem visine	Nije primenljivo	Nije primenljivo	Nije primenljivo	✓	✓	✓	✓
Ploča projektora grafikona na profilu	Opcionalno	✓	✓	Opcionalno	✓	✓	Opcionalno
Ploča kraka projektora	Opcionalno	Opcionalno	Opcionalno	Opcionalno	Opcionalno	Opcionalno	✓
Držač za pribor na stubu	Opcionalno	Opcionalno	Opcionalno	Opcionalno	Opcionalno	✓	✓
Mehanička kočnica	Nije primenljivo	✓	✓	Nije primenljivo	✓	Nije primenljivo	Nije primenljivo
Elektromagnetna kočnica	Nije primenljivo	Nije primenljivo	Nije primenljivo	✓	Nije primenljivo	✓	✓
Nožna pedala za podizanje stolice	Nije primenljivo	Nije primenljivo	Nije primenljivo	Opcionalno	Opcionalno	Opcionalno	✓
Uobičajeni naslon za bradu	Opcionalno	Opcionalno	Opcionalno	Opcionalno	✓	✓	Opcionalno
Jedna fioka	Nije primenljivo	Nije primenljivo	Nije primenljivo	Nije primenljivo	✓	✓	✓

2. Spisak dodataka

a. Standardni.

- Uputstvo za korisnike

b. Opcionalno

Opcioni pribor	Reference	OST 100 C	OST 100	OST 150	OST 250 C	OST 250	OST 250	OST 350
Ručni krak	OST012	✓	✓	✓	✓	✓	✓	✓
Odstojnik	OST046	✓	✓	✓	✓	✓	✓	✓
Držač za pribor na stubu OST	OST047	✓	✓	✓	✓	✓	✓	✓
Krak oslonca za monitor	OST048	✓	✓	✓	✓	✓	✓	✓
Oslonac za stopala na stolici	OST109	✓	✓	✓	✓	✓	✓	✓
Oslonac za ruke na stolici	OST110	✓	✓	✓	✓	✓	✓	✓
Fleksibilna lampa za vid na blizinu	OST127	✓	✓	✓	✓	Nije primenljivo	Nije primenljivo	Nije primenljivo
Ploča kraka projektora	OST202	✓	✓	✓	✓	✓	✓	✓
Fleksibilna lampa za vid na blizinu	OST208	Nije primenljivo	Nije primenljivo	Nije primenljivo	Nije primenljivo	✓	✓	✓
Uobičajeni naslon za bradu	OST210	Nije primenljivo	✓	✓	✓	✓	✓	Nije primenljivo
Dvostruki stub	OST254	Nije primenljivo	Nije primenljivo	Nije primenljivo	Nije primenljivo	✓	✓	Nije primenljivo
Nožna pedala na stolici	OST371	Nije primenljivo	Nije primenljivo	Nije primenljivo	Nije primenljivo	✓	✓	✓
Dvostruka fioka sa policom	OST376	✓	✓	✓	✓	✓	✓	✓

Motorizovani krak	OST380	✓	Nije primenljivo	Nije primenljivo	Nije primenljivo	✓	✓	✓
Mini motorizovani krak	OST380C	Nije primenljivo	Nije primenljivo	Nije primenljivo	✓	Nije primenljivo	Nije primenljivo	Nije primenljivo
Trostruka mobilna fioka	OST381	✓	✓	✓	✓	✓	✓	✓
Dvostruka mobilna fioka	OST382	✓	✓	✓	✓	✓	✓	✓

c. Odvojivi delovi

- Električni kabl (2,5 m)

V. INFORMACIJE ZA RAD





- Ovaj instrument mora da instalira ovlašćeno osoblje servisa. Da biste instalirali instrument ili promenili njegovu vezu, obratite se svom Essilor prodavcu.
- Pridržavajte se mera predostrožnosti u nastavku:
 - Ne postavljajte instrument na mesto:
 - Gde se skuplja prašina ili prljavština,
 - Koje je direktno izloženo suncu,
 - Bogato kiseonikom,
 - Prikazuju ekstremne temperature i nivoe vlažnosti,
 - Verovatno će pretrpeti jake oscilacije ili iznenadne udare.
- Nemojte koristiti instrument sa zapaljivim anestetecima ili u kombinaciji sa zapaljivim sredstvima

1. Instalacija uređaja



Priručnike za instalaciju možete da dobijete na zahtev, od lokalnog tehničkog tima kompanije Essilor.



Essilor odbija svu odgovornost u slučaju nepravilne instalacije proizvoda od strane bilo koga osim ovlašćenog osoblja servisa obučenog od strane kompanije Essilor.

2. Uključivanje/isključivanje uređaja [On/Off]

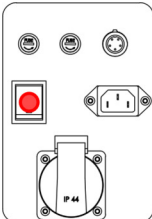
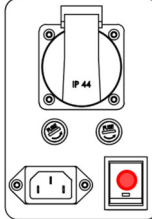
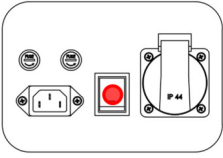
OST 100 C	OST 250 C	OST 100 / OST 150 / OST250 / OST250 H / OST 350
		



Postarajte se za to da uključite uređaj u struju.

Radnja [On/Off] se obavlja pritiskom na dugme za napajanje koje je označeno crvenom bojom iznad.

3. Povezivanje sa drugim instrumentima

OST može da se poveže sa priborom, kao što su:

- Ručni krak
- Odstojnik
- Držač za pribor na stubu
- Krak oslonca za monitor
- Oslonac za stopala na stolici
- Oslonac za ruke na stolici
- Fleksibilna lampa za vid na blizinu
- Ploča kraka projektora
- Uobičajeni naslon za bradu
- Dvostruki stub
- Nožna pedala na stolici
- Dvostruka fioka sa policom
- Motorizovani krak
- Mini motorizovani krak





- Trostruka mobilna fioka
- Dvostruka mobilna fioka

Tehničku instalaciju i postavljanje ostalih instrumenta treba da izvede ovlašćeno osoblje servisa.
Za detalje se obratite lokalnom prodavcu.

VI. UPOTREBA SREDSTVA



1. OST 100C

Tastatura	Kontrola	Opis
		Kontrola uključivanja-isključivanja napajanja
		Kontrola stolice gore-dole
		(Opciono) Kontrola motorizovanog kraka
		Kontrola lampe za vid na blizinu









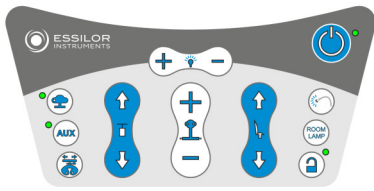

2. OST 100, OST 150



Tastatura	Kontrola	Opis
		Kontrola uključivanja-isključivanja napajanja
		Kontrola svetla lampe
		Kontrola snage projektora
		Kontrola pomoćne snage
		Kontrola stolice gore-dole
		Kontrola svetla slit lampe

3. OST 250 C

Tastatura	Kontrola	Opis
		Kontrola uključivanja-isključivanja napajanja
		Kontrola svetla lampe
		Kontrola snage projektora
		Kontrola pomoćne snage
		Kontrola stolice gore-dole
		Kontrola svetla slit lampe
		Kontrola elektromagneta
		Kontrola stola gore-dole
		(Opciono) Kontrola motorizovanog kraka

4. OST 250, OST 250 H, OST 350

Tastatura	Kontrola	Opis
 		Kontrola uključivanja-isključivanja napajanja
		Kontrola prednje lampe sa mogućnošću zatamnjenja
		Kontrola snage projektora
		Kontrola pomoćne snage
		(Opciono) Kontrola motorizovanog kraka
		Kontrola lampe za vid na blizinu
		Kontrola sobne lampe
		Kontrola elektromagneta
		Kontrola stolice gore-dole

		Kontrola stola gore-dole
		Kontrola svetla slit lampe

VII. ODRŽAVANJE





- Da bi se osigurala bezbednost i performanse instrumenta, sve operacije održavanja, osim ako nije drugačije navedeno u ovom priručniku, moraju da obavljaju kvalifikovani tehničari za održavanje.
- Ako ustanovite da je ovaj uređaj prljav, možete ga čistiti koliko god često želite (pogledajte dalje posebne metode čišćenja).

1. Uslovi skladištenja i rukovanja



Poštujte dole navedene uslove rada, skladištenja i transporta.
Izbegavajte uslove kondenzacije.

	Temperatura	Vlažnost	Atmosferski pritisak
Upotreba	[+20°C; +30°C]	[30 %; 70%]	[0.49 atm; 1 atm]
Skladištenje	[0°C; +40°C]	[30 %; 70%]	[0.49 atm; 1 atm]
Transport	[-10°C; +50°C]	[30 %; 70%]	[0.49 atm; 1 atm]

2. Uputstva za čišćenje



Nikada nemojte koristiti alkohol-ksilol i slična tečna sredstva za čišćenje stolice uređaja za refrakciju i drvenog dela. Ova sredstva za čišćenje mogu da prouzrokuju oštećenja na plastičnim i drvenim površinama.



Da biste izbegli bilo kakav incident, isključite instrument pre čišćenja.

- Pre čišćenja, obavezno isključite uređaj pritiskom na dugme za napajanje i iskopčajte kabl.
- Drvene i metalne delove uređaja za refrakciju možete čistom vlažnom tkaninom.

VIII. GREŠKE I OTKLANJANJE GREŠAKA



Ako se otkrije problem, pogledajte tabelu ispod da biste preduzeli odgovarajuće mere.

Simptomi	Uzroci i mere
Uređaj za refrakciju ne radi. LED indikator napajanja na tastaturi se ne uključuje.	Na jedinici nema struje <ul style="list-style-type: none"> • Utičnica na koju se instrument uključuje je u kvaru. Pozovite ovlašćenog električara da proveri utičnicu. • Kabl za napajanje stola je oštećen (vide se znakovi razbijanja ili pucanja). Rezervni kabl za napajanje možete da dobijete od ovlašćenog prodavca. • Proverite stakleni osigurač na poleđini instrumenta. Zamenite osiguračima iste vrednosti. Rezervne osigurače možete da dobijete od ovlašćenog prodavca. Tabla tastature ne radi <ul style="list-style-type: none"> • Obratite se ovlašćenom servisu.
Prednja lampa ne radi	Sijalica prednje lampe je pregorela <ul style="list-style-type: none"> • Isključite napajanje, isključite kabl i promenite sijalicu. Rezervne sijalice možete da dobijete od ovlašćenog prodavca.

Ako problem nije rešen nakon preduzimanja gore navedenih mera, odmah kontaktirajte svog lokalnog distributera.

Vašeg prodavca su obučili stručnjaci kompanije Essilor.



Pogledajte natpisnu pločicu i dajte nam sledeće informacije:

- Naziv instrumenta: OST XX
- Serijski broj: 7 karaktera na natpisnoj ploči
- Detaljni nedostaci

IX. TEHNIČKI OPIS

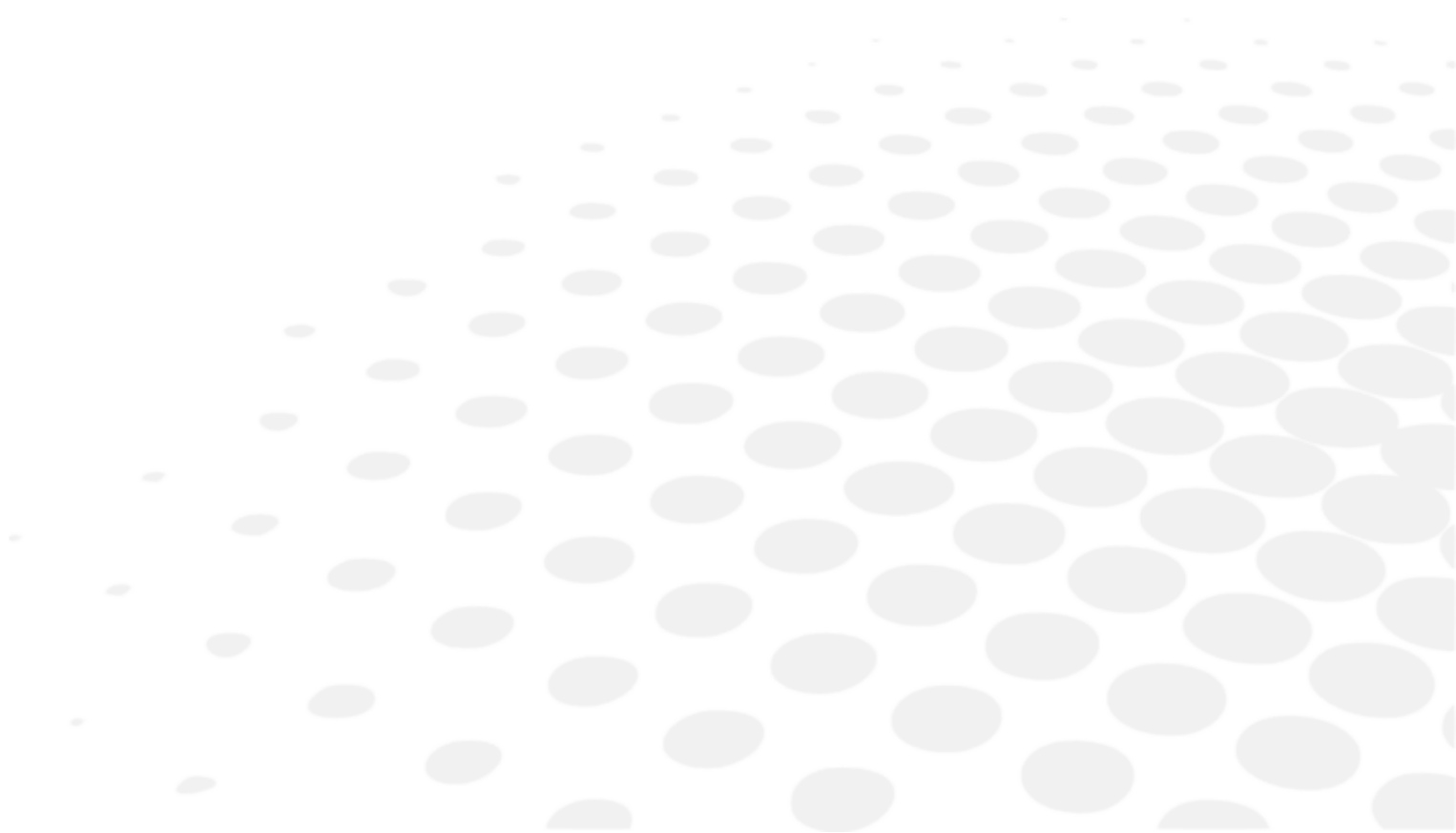

OST je medicinsko sredstvo klase I (Propis (EU) 2017/745).

Osnovni UDI uređaja: 361502000000I0ST0000000DX.

1. Tehnički podaci

a. Vek trajanja proizvoda

Očekivani vek trajanja uređaja i njegovih komponenti je 10 godina.

b. Dimenzije i težina proizvoda

Dimenzije

Dimenzije	OST 100 C	OST 100	OST 150	OST 250 C	OST 250	OST 250	OST 350
Visina	195 cm	185 cm	185 cm	185 cm	185 cm	185 cm	180 cm
Širina	Glavni deo: 50 cm Stolica: 50 cm	160 cm	160 cm	140 cm	175 cm	180 cm	175 cm
Dubina	Glavni deo: 67,5 cm Stolica: 89 cm	130 cm	130 cm	118,5 cm	142 cm	160 cm	185 cm

Težina

Težina	OST 100 C	OST 100	OST 150	OST 250 C	OST 250	OST 250	OST 350
Ukupna težina	160 kg	190 kg	200 kg	245 kg	235 kg	375 kg	360 kg

c. Specifikacije LED indikatora

Za OST 100 C, OST 100, OST 150, OST 250 C

- W: 4,5 W
- Im: 350 lm
- T[Kelvin]: 2700 K = toplo belo
- V . Hz: 220–240 V~ . 50/60 Hz
- Tip: GU10

Za OST 250, OST 250 H, OST 350

- W: 4,5 W, sa mogućnošću prigušivanja
- Im: 350 lm
- T[Kelvin]: 2700 K = toplo belo
- V . Hz: 220–240 V~ . 50/60 Hz
- Tip: GU10

d. Nivoi zvuka

Za OST 100 C, OST 100, OST 150, OST 250 C

- Okruženje: 45 dB
- Maksimalna izloženost: 53 dB

Za OST 250, OST 250 H, OST 350

- Okruženje: 48,2 dB
- Maksimalna izloženost: 58,2 dB

e. Električni podaci o proizvodu

Za OST 100C

- Napajanje: 220–230 VAC, 50/60 Hz
- Osigurač: 8 ampera
- Električna klasifikacija: Klasa 1, tip B

OST 100, OST 150, OST 250 C, OST 250, OST 250 H

- Napajanje: 220–230 VAC, 50/60 Hz
- Osigurač: 8 ampera
- Strujna utičnica na stolu: 0–6–12 VAC sa mogućnošću prigušivanja i 220–230 VAC, 50/60 Hz
- Električna klasifikacija: Klasa 1, tip B

Za OST 350

- Napajanje: 220–230 VAC, 50/60 Hz
- Osigurač: 10 ampera
- Strujna utičnica na stolu: 0–6–12 VAC sa mogućnošću prigušivanja i 220–230 VAC, 50/60 Hz
- Električna klasifikacija: Klasa 1, tip B

f. Potrošnja struje

Model	Volt	Amper	Volt amper	Vat	Kilovat
OST 100 C	220 V	0,90 A	140 VA	200 W	1,58 KWH
OST 100/OST 150	220 V	0,90 A	140 VA	200 W	1,58 KWH
OST 250 C	220 V	1,00 A	200 VA	220 W	1,55 KWH
OST 250	220 V	0,6 A	120 VA	135 W	1,45 KWH
OST 250	220 V	0,7 A	130 VA	160 W	1,50 KWH
OST 350	220 V	1,05 A	210 VA	225 W	1,60 KWH

g. IP klasifikacija

IP20

h. Tehničke informacije

	OST 100 C	OST 100	OST 150	OST 250 C	OST 250	OST 250	OST 350
Kapacitet kliznog stola	Nije primenljivo	20+20 kg	20+20 kg	20+20 kg	20+20 kg	20+20 kg	20+20+20 kg
Kapacitet nosivosti stolice	150 kg	150 kg	150 kg	150 kg	150 kg	150 kg	150 kg
Stolica se učvršćuje rukom	Rotacija 360°	Rotacija 360°	Rotacija 360°	Fiksno	Rotacija 360°	Rotacija 360°	Rotacija 360°
Hod stolice	18 cm	18 cm	18 cm	18 cm	18 cm	18 cm	18 cm
Motor stolice	24 V DC	24 V DC	24 V DC	24 V DC	24 V DC	24 V DC	24 V DC
Hod stola	Nije primenljivo	Nije primenljivo	Nije primenljivo	18 cm	18 cm	18 cm	18 cm
Motor stola	Nije primenljivo	Nije primenljivo	Nije primenljivo	24 V DC	24 V DC	24 V DC	24 V DC

2. Elektromagnetna kompatibilnost

U ovom poglavlju ćete pronaći informacije neophodne kako biste osigurali da je vaš uređaj instaliran i pušten u rad u najboljim uslovima u smislu elektromagnetne kompatibilnosti.



- Sve dole navedene informacije su zasnovane na normativnim zahtevima kojima podležu proizvođači elektromedicinskih uređaja, kao što je definisano u standardu IEC60601-1-2 Ed4.
- Uređaj je usklađen sa važećim standardima elektromagnetne kompatibilnosti, međutim, korisnik mora da obezbedi da bilo koje elektromagnetne smetnje ne stvaraju dodatni rizik, kao što su radio-frekventni predajnici ili drugi elektronski uređaji.
- Različiti kablovi uređaja moraju biti odvojeni jedan od drugog.
- Određeni tipovi mobilnih telekomunikacionih uređaja, kao što su mobilni telefoni, mogu da ometaju rad uređaja. Stoga se moraju poštovati preporučene razdaljine.
- Sredstvo se ne sme koristiti u blizini ili postavljati na drugi uređaj. Ako se to ne može izbeći, potrebno je pre upotrebe proveriti njegovo ispravno funkcionisanje u uslovima upotrebe. Upotreba dodatne opreme koja nije navedena ili prodana od strane proizvođača kao rezervnih delova može dovesti do povećanja emisija ili smanjenja otpornosti uređaja.
- U slučaju da uređaj prestane da radi, resetujte ga i ponovo pokrenite test od početka. Nemojte koristiti prethodne podatke za izradu recepta.

Uputstvo i deklaracija proizvođača - elektromagnetne emisije

Ovaj uređaj je namenjen za upotrebu u dole navedenom elektromagnetnom okruženju. Korisnik ovog uređaja ili klijent treba da obezbede korišćenje u takvim okruženjima.

Test emisija	Usklađenost	Elektromagnetno okruženje – smernice
RF emisija CISPR 11	Grupa 1	Ovaj uređaj koristi RF energiju samo za svoje unutrašnje funkcije. Zbog toga su njegove RF emisije vrlo niske i nije verovatno da će prouzrokovati smetnje u obližnjoj elektronskoj opremi.
RF emisija CISPR 11	Klasa B	Ovaj uređaj je pogodan za upotrebu u svim ustanovama, uključujući lokalne instalacije i one direktno povezane na javnu niskonaponsku mrežu napajanja koja napaja zgrade koje se koriste za lokalnu upotrebu.
Emisije harmonika IEC 61000-3-2	Klasa A	
Fluktuacije napona / emisije flikera IEC 61000-3-3	Kompatibilno	

Uputstvo i deklaracija proizvođača – elektromagnetna imunost

Ovaj uređaj je namenjen za upotrebu u dole navedenom elektromagnetnom okruženju. Korisnik ili klijent ovog uređaja treba da obezbede korišćenje u takvim okruženjima.

Test imunosti	Nivo testa IEC 60601	Nivo usklađenosti	Elektromagnetno okruženje – smernice
Električno pražnjenje (EB) (IEC 61000-4-2)	±8 kV kontakt ±15 kV vazduh	±8 kV kontakt ±15 kV vazduh	Podovi bi morali biti drveni, betonski ili od keramičkih pločica. Ako su podovi prekriveni sintetičkim materijalom relativna vlažnost mora da bude najmanje 30%. Trebalo bi da bude 30.
Električni brzi tranzijenti/rafali IEC 61000-4-4	±2 kV 100 kHz	±2 kV 100 kHz	Kvalitet gradske komunalne energije bi trebalo da bude odgovarajući za tipično okruženje bolnice.
Imunost na impulse IEC 61000-4-5	0,5–1 kV od faze do faze 0,5–1–2 kV od faze do uzemljenja	+0,5–1 kV od faze do faze 0,5–1–2 kV od faze do uzemljenja	Kvalitet gradske komunalne energije bi trebalo da bude odgovarajući za tipično okruženje bolnice.
Padovi napona, kratki prekidi i varijacije napona na ulaznim vodovima napajanja IEC 61000-4-11	%0 U _T ; 0,5 pri 0°, 45°, 90°, 135°, 180°, 225°, 270° i 335°, %70 U _T ; 25 pri %0 U _T ; 1 pri %0 U _T ; 250 pri	%0 U _T ; 0,5 pri 0°, 45°, 90°, 135°, 180°, 225°, 270° i 335°, %70 U _T ; 25 pri %0 U _T ; 1 pri %0 U _T ; 250 pri	Kvalitet gradske komunalne energije bi trebalo da bude odgovarajući za tipično okruženje bolnice.
Magnetno polje frekvencije napajanja (50/60 Hz) IEC 61000-4-8	30 A/m, 50 Hz	30 A/m, 50 Hz	Magnetna polja frekvencije napajanja bi trebalo da budu na tipičnim nivoima specifičnim za lokaciju u bolničkom okruženju.

NAPOMENA: Vrednost U_T je mrežni napon naizmenične struje pre primene testnog nivoa.

Preporučena razdaljina između prenosne i mobilne RF komunikacione opreme i proizvoda

Ovaj uređaj je namenjen za upotrebu u dole navedenom elektromagnetnom okruženju. Korisnik ovog uređaja ili klijent treba da obezbede korišćenje u takvom elektromagnetnom okruženju.

Test imunosti	Nivo testa IEC 60601	Nivo usklađenosti	Elektromagnetno okruženje – smernice
Provođena RF IEC 61000-4-6	150 kHz–80 MHz, 3V rms, 80% AM (1 kHz) (6 Vrms za ISM opsege)	3V _{efikasnosti}	Prenosiva i mobilna RF komunikaciona oprema ne bi trebalo da se koristi bliže bilo kojem delu modela 005, uključujući kablove, nego što je razdaljina izračunata jednačinom koja se primenjuje na frekvenciju predajnika. Preporučeno rastojanje razdvajanja $d = 1,16 \sqrt{P}$ $d = 1,2 \sqrt{P}$ od 0,15 MHz do 80 MHz $d = 2,3 \sqrt{P}$ od 80 MHz do 2,7 GHz Ovde je „P“ maksimalna izlazna snaga predajnika u vatima (W) prema proizvođaču predajnika i „d“ je preporučeno rastojanje u metrima (m).
Zračena RF IEC 61000-4-3	80 MHz–2700 MHz, 3 V/m, 80% AM (1 kHz)	3 V/m	Jačine polja zračenja fiksnih RF predajnika, utvrđene elektromagnetnim ispitivanjem lokacije, trebalo bi da budu manje od nivoa usaglašenosti u svakom opsegu frekvencije. Do smetnji može doći zbog blizine opreme označene sledećim simbolom. 

NAPOMENA 1: Za frekvencije od 80 MHz i 800 MHz, primenjuje se veći opseg frekvencija.

NAPOMENA 2: Ovi vodiči možda nisu pogodni za sve situacije. Na elektromagnetno širenje utiče apsorpcija i refleksija od konstrukcija, predmeta i ljudi.

^a ISM (industrijski, naučni i medicinski) opsezi od 150 KHz do 80 MHz, od 6,765 do 6,795 MHz, od 13,553 MHz do 13,567 MHz, od 26,957 MHz do 27,283 MHz i od 40,66 MHz do 40,70 MHz.

^b Nivoi usaglašenosti u EBT opsegu frekvencija u opsegu frekvencija od 150 KHz do 80 MHz i od 80 MHz do 2,5 GHz namenjeni su da smanje mogućnost smetnji izazvanih nenamernim transportom mobilne/prenosne komunikacione opreme do oblasti u kojoj se pacijent nalazi. Stoga se u formuli za izračunavanje preporučenog rastojanja za predajnike u tim opsezima frekvencija uzima u obzir dodatni faktor od 10/3.

^c Intenzitet zračenog polja fiksnih predajnika, poput baznih stanica za radiotelefone (mobilni/bežični) i zemaljske mobilne radio stanice, amaterski radio, AM i FM radio i TV prenos ne mogu se teoretski predvideti sa tačnošću. Trebalo bi razmotriti istraživanje elektromagnetne lokacije pri proceni elektromagnetnog okruženja fiksnih RF predajnika. Potrebno je pratiti normalni rad ET opreme (ili ET sistema) ako izmerene jačine polja gde se koristi model 005 premašuju važeće nivoe usaglašenosti za RF navedene gore. Ako se primeti nenormalan rad, mogu biti potrebne dodatne mere, kao što je preusmeravanje ili pozicioniranje modela 005.

^d U opsegu frekvencije od 150 kHz do 80 MHz, jačina polja bi trebalo da bude manja od 1 V/m.

3. Odlaganje

	<p>Uputstva za odlaganje instrumenta u otpad u skladu sa Direktivama 2012/19/EU i 2011/65/EU u vezi sa ograničenjem opasnih supstanci u sastavu električne i elektronske opreme i odlaganjem električnog i elektronskog otpada.</p> <p>Kada se završi njegov vek trajanja, instrument ne treba bacati u kućni otpad. Može se odložiti u centar za upravljanje otpadom kojim upravljaju opština ili preduzeća koja nude ovu uslugu.</p> <p>Odvojenim odlaganjem električnog uređaja se izbegava bilo kakva šteta po životnu sredinu ili zdravlje koja bi mogla nastati neusaglašenim odlaganjem, a takođe omogućava recikliranje materijala iz kojih je sastavljen radi uštede energije i resursa.</p> <p>Piktogram kante za smeće sa točkicama je prikazan na oznaci instrumenta. On ukazuje na obavezu odvojenog sakupljanja i odlaganja u otpad električne i elektronske opreme kojoj je istekao rok ili koja se više ne koristi.</p>
---	---





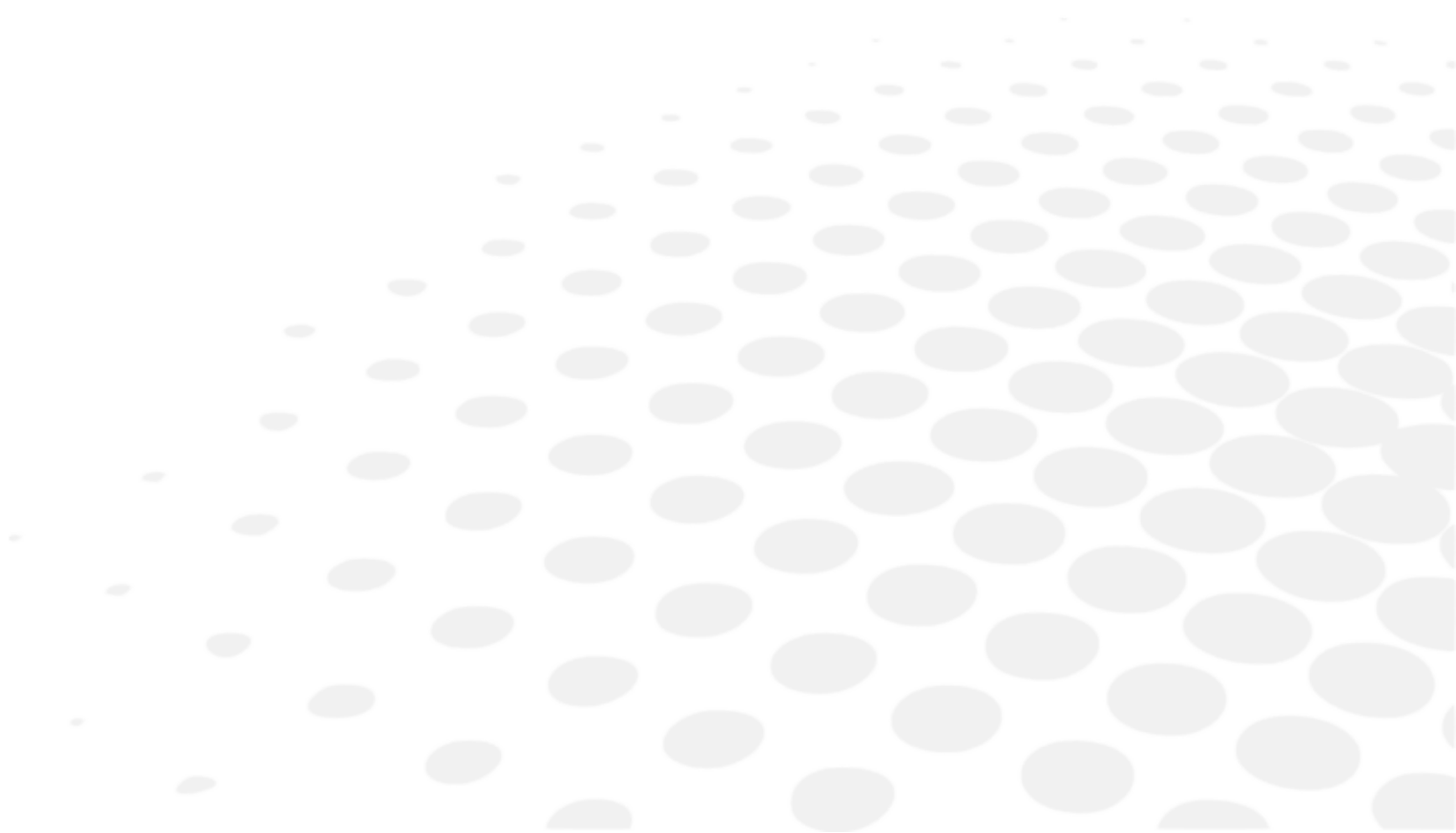

- Korisnik mora uzeti u obzir potencijalno štetne efekte na životnu sredinu i zdravlje ljudi koji mogu nastati usled neusaglašenog odlaganja instrumenta u celini ili nekih njegovih komponenti.
- Da bi sprečio ispuštanje opasnih supstanci u životnu sredinu i promovisao očuvanje prirodnih resursa, proizvođač, u slučaju da korisnik želi da odloži korišćeno sredstvo na kraju njegovog korisnog veka trajanja, olakšava mogućnost njegove ponovne upotrebe i oporavka i reciklaža materijala koji se u njemu nalaze. Pre odlaganja instrumenta, moraju se uzeti u obzir zahtevi evropskih i nacionalnih propisa.
- Ne odlažite instrument sa kućnim otpadom, već ga odložite odvojeno tako što ćete ga predati firmi specijalizovanoj za odlaganje električne i elektronske opreme ili lokalnim administrativnim službama zaduženim za sakupljanje otpada.
- Dobavljač ili proizvođač je dužan da obnovi staru opremu.
- Ulaskom u konzorcijum za otpad tehnološke opreme, proizvođač pokriva troškove tretmana i reciklaže korišćenog instrumenta.
- Proizvođač se obavezuje da će korisniku pružiti sve informacije koje se odnose na opasne materije sadržane u uređaju i načine reciklaže ovih supstanci, kao i da ga obavesti o postojanju reciklaže korišćene opreme. Zakon predviđa stroge kazne u slučaju kršenja.















X. OBJAŠNENJE SIMBOLA



1. Na dokumentu















SIMBOL	OPIS
	Oprez: opasna situacija koja, ako se ne izbegne, može dovesti do lakših ili umerenih povreda.
	Upozorenje: opasna situacija koja, ako se ne izbegne, može dovesti do smrti ili ozbiljnih povreda.
	Važne i/ili korisne dodatne informacije koje možete saznati u vezi sa tekstom u ovom uputstvu.
	Saveti: praktični saveti.

2. Na uređaju

SIMBOL	OPIS
	Proizvođač
	Zemlja i datum proizvodnje (godina-mesec)
	Medicinsko sredstvo
	CE oznaka (Evropski propis koji se odnosi na medicinske uređaje)
	Referenca proizvoda
	Serijski broj proizvoda
	Jedinstveni identifikator uređaja
	Pročitajte priručnik sa uputstvima / brošuru
	Znak opšteg upozorenja
	Naizmenična struja.
	Zaštitno uzemljenje
	Primenjeni deo tip B
	IP klasifikacija
	Simbol za odlaganje otpada u skladu sa Direktivama 2012/19/EU i 2011/65/EU

3. Na pakovanju

Za odgovarajuće rukovanje, skladištenje i transport.

SIMBOL	OPIS
	Okrenuti nagore
	Maksimalno slaganje proizvoda iznad tržišnog proizvoda
	Lomljivo, postupati s pažnjom
	Čuvati na suvom
	Navedene su termičke granice kojima medicinsko sredstvo može biti izloženo potpuno bezbedno
	Navedene su granice vlažnosti kojima medicinsko sredstvo može biti izloženo potpuno bezbedno
	Navedene su granice atmosferskog pritiska kojima medicinsko sredstvo može biti izloženo potpuno bezbedno
	Medicinsko sredstvo
	CE oznaka (Evropski propis koji se odnosi na medicinske uređaje)
	Referenca proizvoda
	Serijski broj proizvoda
	Jedinstveni identifikator uređaja
	Simbol za odlaganje otpada u skladu sa Direktivama 2012/19/EU i 2011/65/EU
	Označava da je moguće reciklirati pakovanje

XI. ISKLJUČENJE ODGOVORNOSTI

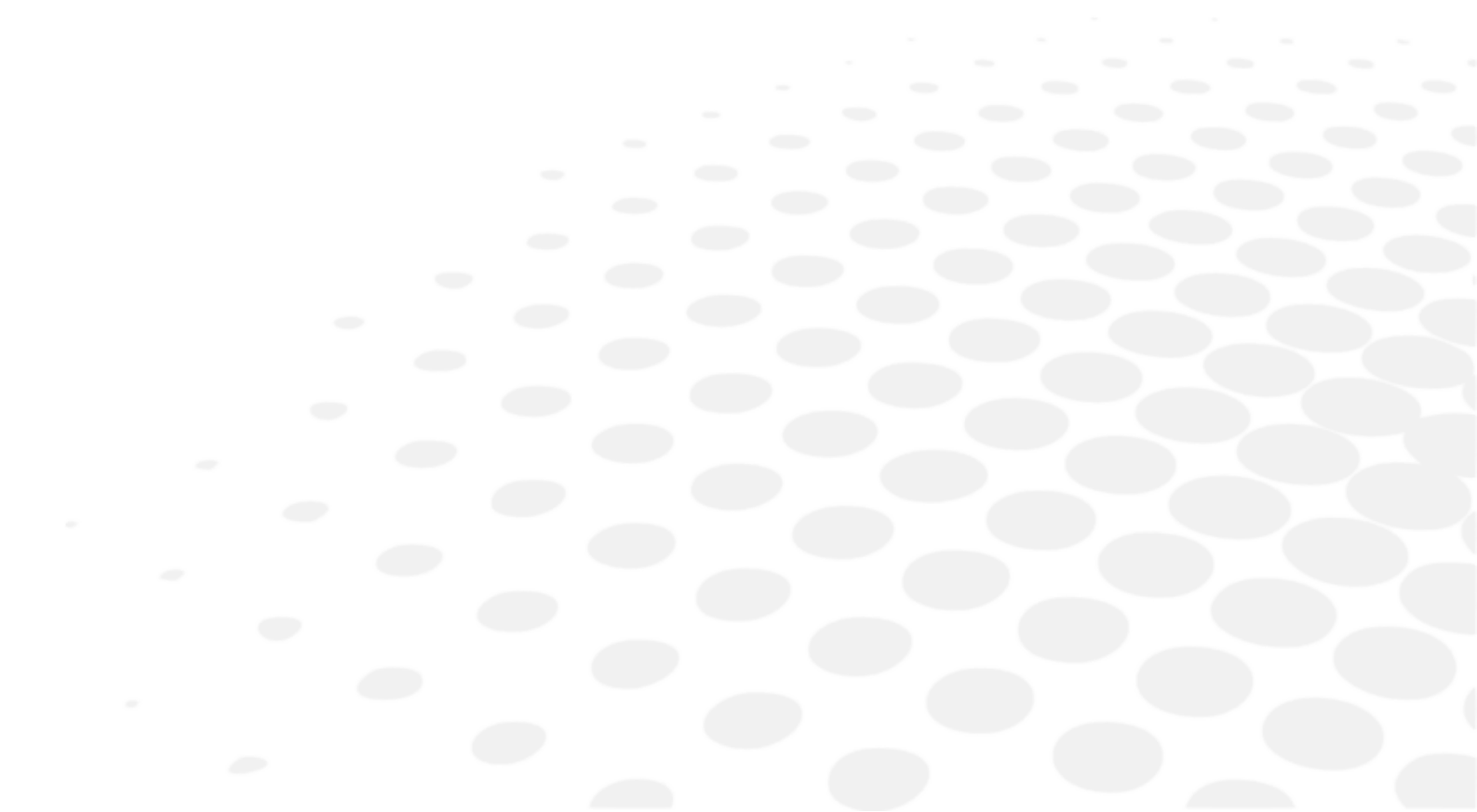

Ovaj proizvod će koristiti kvalifikovani, profesionalni korisnici u skladu sa odgovarajućim zakonima i propisima. Proizvod se mora instalirati u skladu sa smernicama iz ovog uputstva za upotrebu i bilo kog drugog pisanog uputstva ili preporuka kompanije Essilor („dokumentacija“).

Essilor zadržava pravo da s vremena na vreme revidira dokumentaciju i napravi izmene u sadržaju. Preventivno i korektivno održavanje (uključujući i redovno kalibrisanje ako je potrebno, u skladu sa dokumentacijom) vrši se u skladu s dokumentacijom.

Svaka garancija za proizvod koju daje Essilor zavisi od upotrebe proizvoda u skladu sa dokumentacijom i namenom upotrebe proizvoda i ne pokriva proizvode koji su modifikovani bez prethodnog pismenog odobrenja kompanije Essilor ili koje je popravila treća strana koju Essilor nije odobrio, niti proizvode koji su bili izloženi fizičkom, hemijskom ili električnom šoku za koji proizvodi nisu prvobitno dizajnirani.

Essilor neće biti odgovoran za bilo kakvu štetu koju pretrpi korisnik proizvoda, proizvod niti bilo koja treća strana, a koja je posledica nepoštovanja ovog odeljka od strane bilo kog korisnika.

Ako proizvod ima funkciju povezivanja, korisnik će biti odgovoran za:

- izbor, obijanje i održavanje svih potrebnih pristupa internetu i telekomunikacija o sopstvenom trošku; i
- usvajanje i održavanje postupaka i mera zaštite svojih radnih stanica, hardvera i softvera, osim proizvoda, kao i mera zaštite od virusa ili napada

XII. QR KOD



Najnovija verzija uputstva za upotrebu na odgovarajućem jeziku dostupna je na veb prostoru. Na zahtev, papirna verzija se može obezbediti besplatno.

- en The complete user manual is available on a web space in PDF format. To access it, please scan the QR code below using a dedicated tool or application. Please make sure that your device is suitable and has an appropriate software to display the electronic Instructions for use.
- fr Le manuel utilisateur complet est disponible sur un espace web au format PDF. Pour y accéder, veuillez scanner le QR code ci-dessous à l'aide d'un outil ou d'une application dédié(e). Veuillez vous assurer que votre appareil est compatible et dispose d'un logiciel approprié pour afficher le manuel électronique.
- ar لتمكن من الوصول إليه، يُرجى مسح رمز الاستجابة السريعة PDF دليل المستخدم الكامل متوفر من خلال موقع الويب بصيغة أدناه باستخدام أداة أو تطبيق مخصص لذلك. يُرجى التأكد من أن جهازك مناسب ويحتوي على برنامج مناسب لعرض التعليمات الإلكترونية الخاصة بالاستخدام.
- be Поўная інструкцыя карыстальніка даступна ў інтэрнэт-прасторы у фармаце PDF. Каб атрымаць да яе доступ, адсканірайце QR-код ніжэй пры дапамозе спецыяльнага сродку або праграмы. Калі ласка, упэўніцеся, што ваша прылада прыдатная для паказу электроннай Інструкцыі па карыстанню і што на ёй усталявана адпаведнае праграмае забеспячэнне.
- bg Пълното ръководство за потребителя е достъпно в уеб пространството. За да получите достъп до него, моля, сканирайте QR кода по-долу, като използвате специален инструмент или приложение. Моля, уверете се, че вашето устройство е подходящо и разполага с подходящ софтуер за преглед на електронните Инструкции за употреба.
- cs Kompletní uživatelský návod je k dispozici na webovém prostoru ve formátu PDF. Chcete-li k němu získat přístup, naskenujte prosím níže uvedený QR kód pomocí speciálního nástroje nebo aplikace. Ujistěte se prosím, že používáte vhodné zařízení, které má vhodný software pro zobrazení elektronického uživatelského návodu.
- da Den komplette brugervejledning er tilgængelig på et webområde i PDF-format. For at få adgang til den skal du scanne QR-koden nedenfor ved hjælp af et dedikeret værktøj eller program. Sørg for, at din enhed er egnet og har en passende software til at vise de elektroniske brugsanvisninger.
- de Die vollständige Bedienungsanleitung ist auf einem Webspace im PDF-Format verfügbar. Für den Zugriff scannen Sie bitte den untenstehenden QR-Code mit einem speziellen Tool oder einer Anwendung. Bitte vergewissern Sie sich, dass Ihr Gerät für die Anzeige der elektronischen Gebrauchsanweisungen geeignet ist und über eine entsprechende Software verfügt.
- el Το πλήρες εγχειρίδιο χρήσης είναι διαθέσιμο σε έναν ιστοχώρο σε μορφή PDF. Για να αποκτήσετε πρόσβαση σε αυτό, σκανάρετε τον κωδικό QR παρακάτω χρησιμοποιώντας ένα ειδικό εργαλείο ή εφαρμογή. Βεβαιωθείτε ότι η συσκευή σας είναι κατάλληλη και έχει το κατάλληλο λογισμικό για την προβολή των ηλεκτρονικών οδηγιών χρήσης.
- es El manual de uso completo está disponible en un espacio web. en formato PDF. Para acceder a él, escanee el código QR debajo utilizando una herramienta o aplicación dedicada. Asegúrese de que su dispositivo sea adecuado y tenga el software apropiado para mostrar las Instrucciones de uso electrónicas.
- et Täielik kasutusjuhend on saadaval veebis PDF-vormingus. Juurdepääsuks palun skannige allolevat QR-koodi, kasutades selleks vastavat tööriista või rakendust. Veenduge, et teie seade sobib ja et selles on elektroonilise kasutusjuhendi kuvamiseks sobiv tarkvara.
- fi Täysi käyttöopas on saatavana verkosta PDF-muodossa. Saat pääsyt siihen skannaamalla alla olevan QR-koodin käyttäen siihen tarkoitettu työkalua tai sovellusta. Varmista, että laitteesi on sopiva ja sisältää asianmukaisen ohjelmiston sähköisten käyttöohjeiden esittämiseen.
- he למטה באמצעות כלי או QR-כדי לגשת אליו, יש לסרוק את קוד ה PDF המדריך המלא למשתמש זמין באתר אינטרנט בפורמט אפליקציה ייעודיים. חשוב לוודא שהמכשיר שלך מתאים ובעל תוכנה מתאימה להצגת הוראות השימוש האלקטרוניות.
- hr Potpun korisnički priručnik dostupan je na mrežnom prostoru u PDF formatu. Da biste mu pristupili, skenirajte QR kod u nastavku pomoću odgovarajućeg alata ili aplikacije. Provjerite je li vaš uređaj prikladan i ima li odgovarajući softver za prikaz elektroničkih uputa za upotrebu.

- hu A teljes felhasználói kézikönyv elérhető az interneten PDF formátumban. Eléréséhez olvassa be az alábbi QR-kódot egy erre szolgáló eszközzel vagy alkalmazással. Ellenőrizze, hogy eszköze képes és rendelkezik a megfelelő szoftverrel az elektronikus használati útmutató megjelenítésére.
- id Panduan pengguna lengkap tersedia di ruang web dalam format PDF. Untuk mengaksesnya, silakan pindai kode QR di bawah ini menggunakan alat atau aplikasi khusus. Pastikan peranti Anda sesuai dan memiliki perangkat lunak yang layak untuk menampilkan petunjuk penggunaan elektronik.
- it Il manuale utente completo è disponibile in formato PDF su uno spazio Web. Per accedervi, leggere il codice QR sottostante mediante un apposito strumento o un'applicazione dedicata. Assicurarsi che il dispositivo sia adatto e che disponga di un software appropriato per visualizzare le istruzioni per l'uso in formato elettronico.
- ja 完全なユーザーマニュアルは、PDF形式でウェブスペースから入手できます。アクセスするには、専用のツールまたはアプリケーションを使用して、以下のQRコードをスキャンしてください。お使いのデバイスが適切であり、電子説明書を表示する適切なソフトウェアがインストールされていることを確認してください。
- ko 전체 사용 설명서는 웹 공간에 PDF 형식으로 있습니다. 이 설명서에 액세스하려면, 전용 도구 또는 앱을 사용하여 아래 QR 코드를 스캔하십시오. 사용자의 기기가 적합하고 전자적인 사용 설명서를 표시할 수 있는 적절한 소프트웨어가 있는지 확인하십시오.
- lt Išsamaus naudotojo vadovo PDF formatu ieškokite interneto svetainėje. Kad jį atvertumėte, specialiu įrankiu arba programėle nuskaitykite toliau pateiktą QR kodą. Įsitinkite, kad jūsų įrenginys yra tinkamas ir turi tinkamą programinę įrangą elektroninėms naudojimui instrukcijoms rodyti.
- lv Pilnā lietotāja instrukcija ir pieejama tīmeklī PDF formātā. Lai tai piekļūtu, lūdzu, noskenējiet tālāk redzamo kvadrātkodu, izmantojot tam paredzētu rīku vai lietojumprogrammu. Lūdzu, pārliecinieties, vai jūsu ierīce ir piemērota un vai tai ir atbilstoša programmatūra elektroniskās lietotāja instrukcijas attēlošanai.
- ms Manual pengguna yang lengkap boleh didapati di ruang laman dalam format PDF. Untuk mengaksesnya, sila imbas kod QR di bawah menggunakan alat atau aplikasi khusus. Sila pastikan yang peranti anda adalah serasi dan mempunyai perisian yang sesuai untuk memaparkan Arahan elektronik untuk tujuan penggunaan.
- mt Il-manwal tal-utent s'hiñ huwa disponibbli fuq il-web f'format PDF. Biex tačcessah, jekk jogħġbok skennja l-kodiċi QR t'hawn taht permezz ta' għodda jew applikazzjoni apposta. Jekk jogħġbok žgura li l-apparat huwa xieraq u għandu s-software adattat biex juri l-Istruzzjonijiet għall-Użu elettronici.
- nl De volledige gebruikershandleiding is in PDF-formaat beschikbaar op een website. U kunt de handleiding bereiken door de QR-code hiernaast te scannen met een geschikte applicatie. Uw apparaat moet geschikt zijn en over de juiste software beschikken om de elektronische gebruiksaanwijzing weer te geven.
- no Den komplette brukerhåndboken er tilgjengelig på et webhotell i PDF-format. For å få tilgang til den, skann QR-koden nedenfor ved hjelp av et dedikert verktøy eller applikasjon. Sørg for at enheten din er egnet og har en passende programvare for å vise den elektroniske bruksanvisningen.
- pl Kompletna instrukcja użytkownika jest dostępna na stronie internetowej w formacie PDF. Aby uzyskać dostęp, zeskanuj poniższy kod QR przy użyciu dedykowanego narzędzia lub aplikacji. Upewnij się, że urządzenie jest zgodne i wyposażone w odpowiednie oprogramowanie pozwalające wyświetlać elektroniczną Instrukcję obsługi.
- pt O manual do utilizador completo está disponível num espaço online no formato PDF. Para aceder a este, queira digitalizar o QR Code abaixo usando uma ferramenta ou uma aplicação dedicada. Certifique-se de que o seu dispositivo é compatível e possui um software apropriado para exibir as instruções eletrónicas de utilização.
- pt (brazil) O manual do usuário completo está disponível em um espaço online no formato PDF. Para acessar a este, por favor, digitalizar o QR Code abaixo usando uma ferramenta ou um aplicativo dedicado. Seu dispositivo deve ser compatível e possuir um software apropriado para exibir as instruções eletrônicas de utilização.
- ro Manualul de utilizare complet este disponibil online în format PDF. Pentru a-l accesa, scanați codul QR de mai jos folosind un instrument sau o aplicație dedicată. Asigurați-vă că dispozitivul dumneavoastră este potrivit și are un software adecvat pentru afișarea Instrucțiunilor de utilizare în format electronic.
- ru Полное руководство пользователя доступно в интернет-пространстве в формате PDF. Чтобы получить к нему доступ, отсканируйте QR-код ниже с помощью специального инструмента или приложения. Убедитесь, что

ваше устройство подходит и имеет соответствующее программное обеспечение для отображения электронных инструкций по эксплуатации.

sk Celý používateľský manuál je dostupný vo webovom priestore vo formáte PDF. Ak chcete získať prístup, naskenujte nižšie uvedený QR kód pomocou špeciálneho nástroja alebo aplikácie. Uistite sa, že máte vhodné zariadenie s vhodným softvérom na zobrazenie elektronického návodu na použitie.

sl Celoten uporabniški priročnik je na voljo kot dokument PDF na spletnem mestu. Za dostop optično preberite spodnjo kodo QR z namenskim orodjem ali aplikacijo. Prepričajte se, da je vaša naprava primerna in ima ustrezno programsko opremo za prikaz elektronskih navodil za uporabo.

sr Kompletno uputstvo za korisnike je dostupno na veb prostoru u PDF formatu. Da biste mu pristupili, skenirajte QR kôd u nastavku pomoću namenske alatke ili aplikacije. Proverite da je vaš uređaj odgovarajući i da li ima potreban softver za prikaz elektronskog Uputstva za upotrebu.

sv Den fullständiga bruksanvisningen finns tillgänglig på ett webbutrymme i PDF-format. För att komma åt den, vänligen skanna QR-koden nedan med ett dedikerat verktyg eller program. Se till att din enhet är lämplig och har en passande programvara för att visa de elektroniska användningsinstruktionerna.

th สามารถรับคู่มือผู้ใช้ฉบับสมบูรณ์ในรูปแบบ PDF ได้จากบนเว็บไซต์ โดยในการเข้าถึง โปรดสแกนคิวอาร์โค้ดด้านล่างด้วยเครื่องมือหรือแอปพลิเคชันเฉพาะ โปรดตรวจสอบให้แน่ใจว่าอุปกรณ์ของคุณนั้นเหมาะสม และมีซอฟต์แวร์ที่สามารถใช้ในการแสดงคำแนะนำการใช้งานอิเล็กทรอนิกส์ได้อย่างถูกต้อง

tr Kullanım kılavuzunun tamamı web alanında, PDF formatında mevcuttur. Buna erişmek için lütfen uygun bir araç veya uygulama kullanarak aşağıdaki QR kodunu okutun. Lütfen cihazınızın uyumlu ve elektronik kullanım talimatlarını görüntülemek için uygun bir yazılıma sahip olduğundan emin olun.

uk Повна версія посібника користувача доступна в інтернеті в форматі PDF. Щоб отримати до нього доступ, скануйте QR-код нижче за допомогою спеціального додатку. Для перегляду електронного посібника користувача на вашому пристрої він повинен мати відповідні характеристики та програмне забезпечення.

vi Hướng dẫn sử dụng đầy đủ có sẵn trên không gian web ở định dạng PDF. Để truy cập, vui lòng quét mã QR bên dưới bằng công cụ chuyên dụng hoặc bằng ứng dụng. Vui lòng đảm bảo rằng thiết bị của bạn phù hợp và có phần mềm phù hợp để hiển thị Hướng dẫn sử dụng điện tử

zh 完整的操作手册以 PDF 格式在网络上提供。如需获取，请使用专门的工具或应用程序扫描下方二维码。请确保您的设备适用并安装有相应的软件，能够显示电子版使用说明。

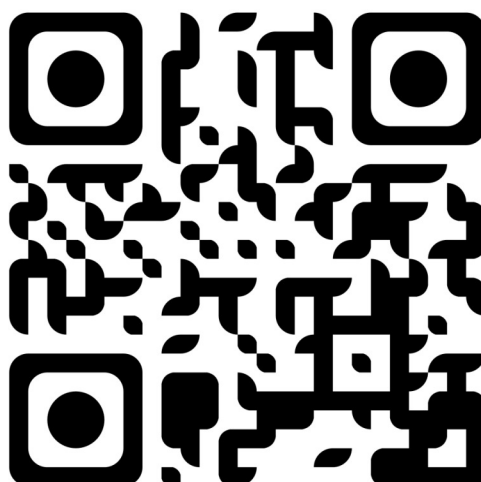

XIII. KONTAKT INFORMACIJE

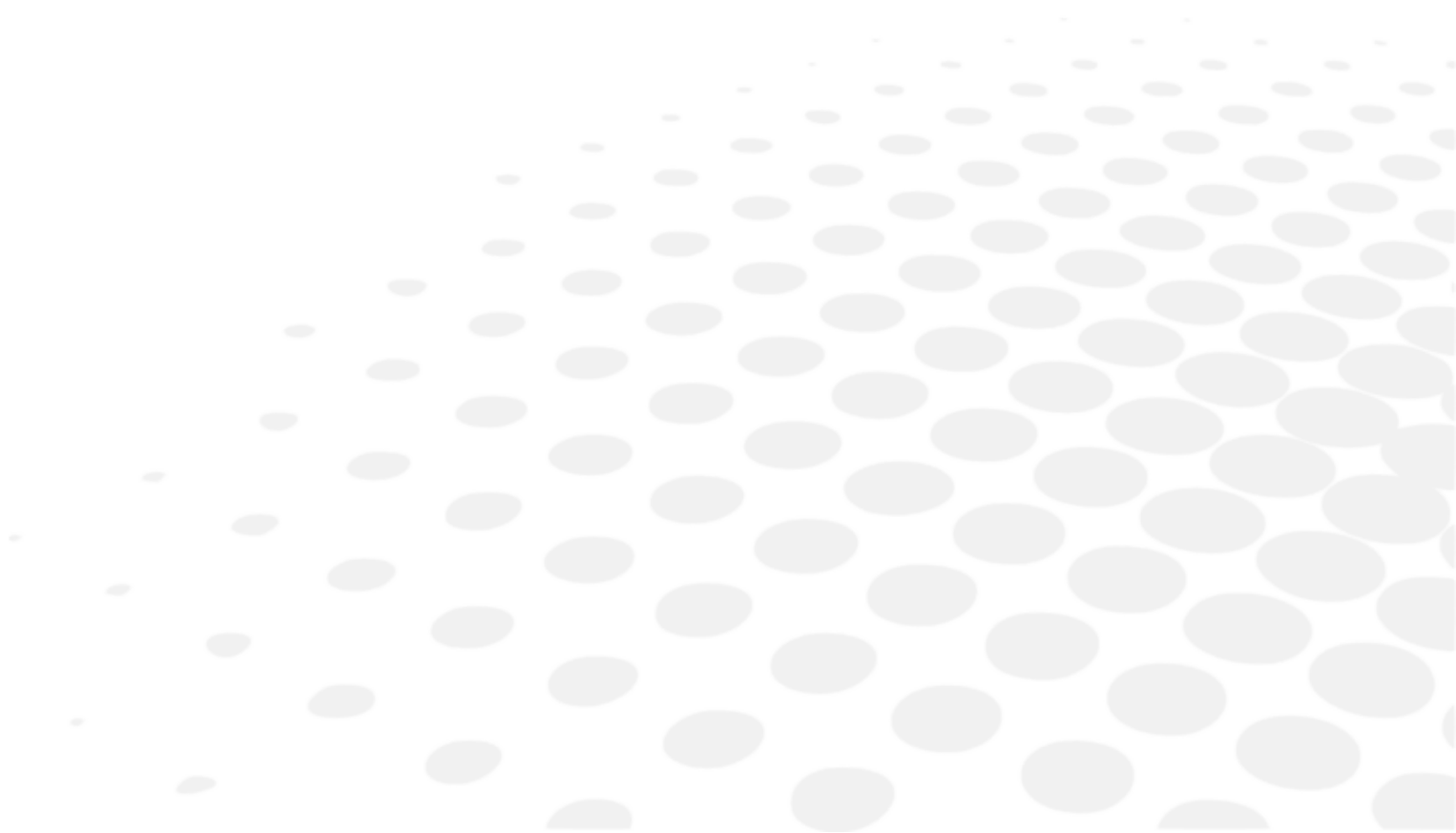

Ako se čini da je instrument neispravan, preporučuje se da proverite instrument u skladu s procedurom za otklanjanje problema iz ovog uputstva.

Ako neki problem i dalje postoji ili je instrument oštećen ili neispravan ili se od vas traži da se obratite vašem lokalnom distributeru, pratite sledeće korake.

- Najpre se obratite lokalnom distributeru u vašem području ili zemlji. Sve informacije su dostupne na www.essilor-instruments.com u odeljku za „Kontakt“.
- Ako je proizvod dostupan sa elektronskim uputstvom a potreban vam je štampani format, obratite se lokalnom distributeru.
- Ako dođe do ozbiljnog incidenta u povezanosti sa uređajem, prijavite ga na essilor-instruments-vigilance@essilor.com kao i lokalnom telu nadležnom za medicinska sredstva.
- Pre nego što nazovete lokalnog distributera, pogledajte broj modela i serijski broj.
- Serijski broj je jedinstven za ovu jedinicu i dostupan je na proizvodu. Preporučuje se popunjavanje sledeće tabele što pre nakon kupovine proizvoda.
- Čuvajte ovo uputstvo kao trajnu evidenciju o vašoj kupovini i čuvajte račun kao dokaz vaše kupovine.

Datum kupovine:

Naziv prodavca:

Adresa prodavca:

Broj telefona prodavca:

Broj modela:

Serijski broj:



Essilor International
147, rue de Paris – 94220 Charenton-le-Pont France
www.essilor.com

