

OST™

100C • 100 • 150 • 250C • 250 • 250H • 350



РЪКОВОДСТВО НА ПОТРЕБИТЕЛЯ

СЪДЪРЖАНИЕ

I. ВЪВЕДЕНИЕ	4
II. УКАЗАНИЕ ЗА УПОТРЕБА	6
1. Предназначение за употреба	7
a. Целево предназначение	7
b. Условия на употреба	7
2. Очаквана клинична полза	7
3. Противопоказания	7
4. Странични ефекти	7
5. Целево население	7
6. Целеви потребители	7
III. ПРЕПОРЪКИ И ПРЕДУПРЕЖДЕНИЯ	8
1. Определения	9
2. Безопасност на продукта	9
a. Предпазни мерки при употреба	9
b. Източник на хранване	10
c. Електромагнитна съвместимост	10
d. Други	10
IV. ОПИСАНИЕ НА ПРОДУКТА	12
1. План на продукта с описание	13
a. OST 100 C	13
b. OST 100	13
c. OST 150	14
d. OST 250 C	14
e. OST 250	15
f. OST 250 H	15
g. OST 350	16
h. Стандартни характеристики	16
2. Списък на аксесоарите	17
a. Стандарт	17
b. Допълнителни опции	17
c. Разглобяеми части	18
V. РАБОТНА ИНФОРМАЦИЯ	19
1. Инсталиране на устройството	20
2. Включване [On/Off] на устройството	20
3. Връзка с други инструменти	20
VI. ИЗПОЛЗВАНЕ НА УСТРОЙСТВОТО	22
1. OST 100C	23
2. OST 100, OST 150	23
3. OST 250 C	24
4. OST 250, OST 250 H, OST 350	24
VII. ПОДДРЪЖКА	26
1. Състояние на съхранение и обработка	27
2. Инструкции за почистване	27
VIII. ГРЕШКИ И ОТСТРАНЯВАНЕ НА НЕИЗПРАВНОСТИ	28

IX. ТЕХНИЧЕСКО ОПИСАНИЕ	30
1. Технически данни	31
a. Експлоатационен срок на продукта	31
b. Размери и тегло на продукта	31
c. Спецификации на светодиоди	31
d. Акустични нива	31
e. Електрически данни за продукта	32
f. Консумация на енергия:	32
g. Класификация IP	32
h. Техническа информация	32
2. Електромагнитна съвместимост	33
3. Изхвърляне	35
X. ОБЯСНЕНИЕ НА СИМВОЛА	36
1. В документа	37
2. В устройството	37
3. Върху опаковката	38
XI. ОСВОБОЖДАВАНЕ ОТ ОТГОВОРНОСТ	39
XII. QR КОД	41
XIII. ИНФОРМАЦИЯ ЗА КОНТАКТ	45

I. ВЪВЕДЕНИЕ

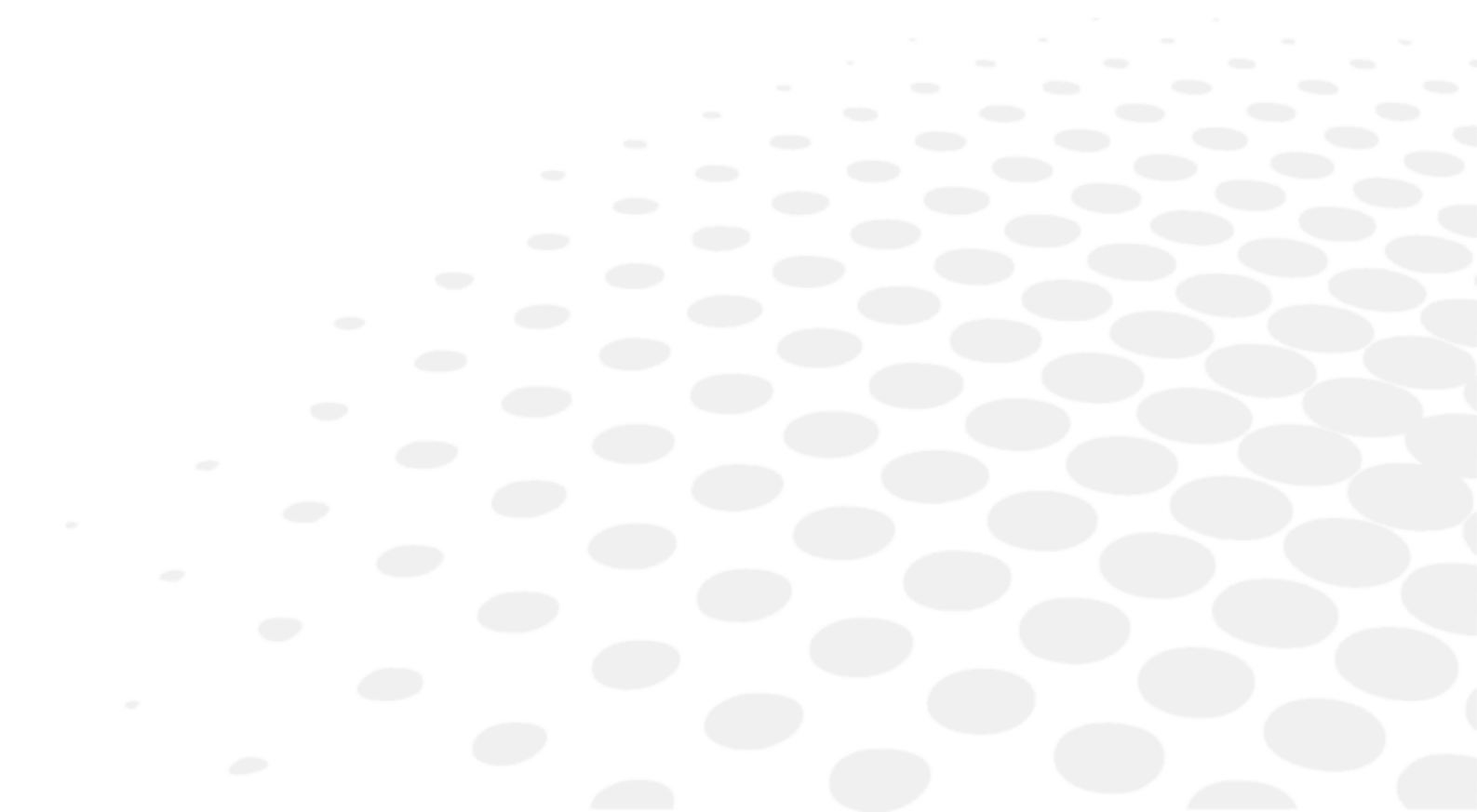



Най-новата версия на това ръководство за потребителя е достъпна в уеб пространството.

За да получите достъп до други налични езици, моля, сканирайте QR кода, който се намира в края на това ръководство на потребителя > Глава QR код. (р.41)

За по-безопасна и ефективна употреба спазвайте инструкциите, описани в това ръководство.

Copyright © 2025 Essilor - Оригиналното ръководство - Всички права запазени.

Essilor International

147 rue de Paris, 94220, CHARENTON-LE-PONT

www.essilor.com

Всяко възпроизвеждане на съдържанието на този документ, независимо дали като част или като цяло, с цел публикуването или разпространението му по какъвто и да е начин и в какъвто и да е формат, дори и безплатно, е строго забранено без предварителното писмено съгласие на Essilor.

II. УКАЗАНИЕ ЗА УПОТРЕБА



1. Предназначение за употреба

а. Целево предназначение

Рефракторните уреди са предназначени за използване от очни специалисти по време на офталмологични изследвания във връзка с офталмологични инструменти (фороптер, рефрактометър, кератометър, наклонена лампа).

б. Условия на употреба

Тези уреди за рефракция предлагат няколко настройки за пациента и инструментите, за да може прегледът да се извършва ергономично.

2. Очаквана клинична полза

Тези уреди за рефракция осигуряват опора и контрол на положението на офталмологичните инструменти за очните специалисти и пациентите по време на офталмологичен преглед или лечение.

3. Противопоказания

Няма известни контрапоказания.

Тези уреди са предназначени за настаняване на пациенти до 150 кг.

4. Странични ефекти

Не са известни странични ефекти.

Моля, докладвайте всеки сериозен инцидент, възникнал във връзка с изделието, на essilor-instruments-vigilance@essilor.com и на местния компетентен орган по медицински изделия.

5. Целево население

Тези рефракторни уреди са пригодени за пациенти, които могат да седнат на стола, в съответствие с максималния капацитет на теглото на пациента на уреда.

Рефракторните уреди OST 250 Н и OST 350 са проектирани за настаняване на пациенти с инвалидни колички.



6. Целеви потребители

Тези изделия са предназначени само за употреба от очни специалисти.

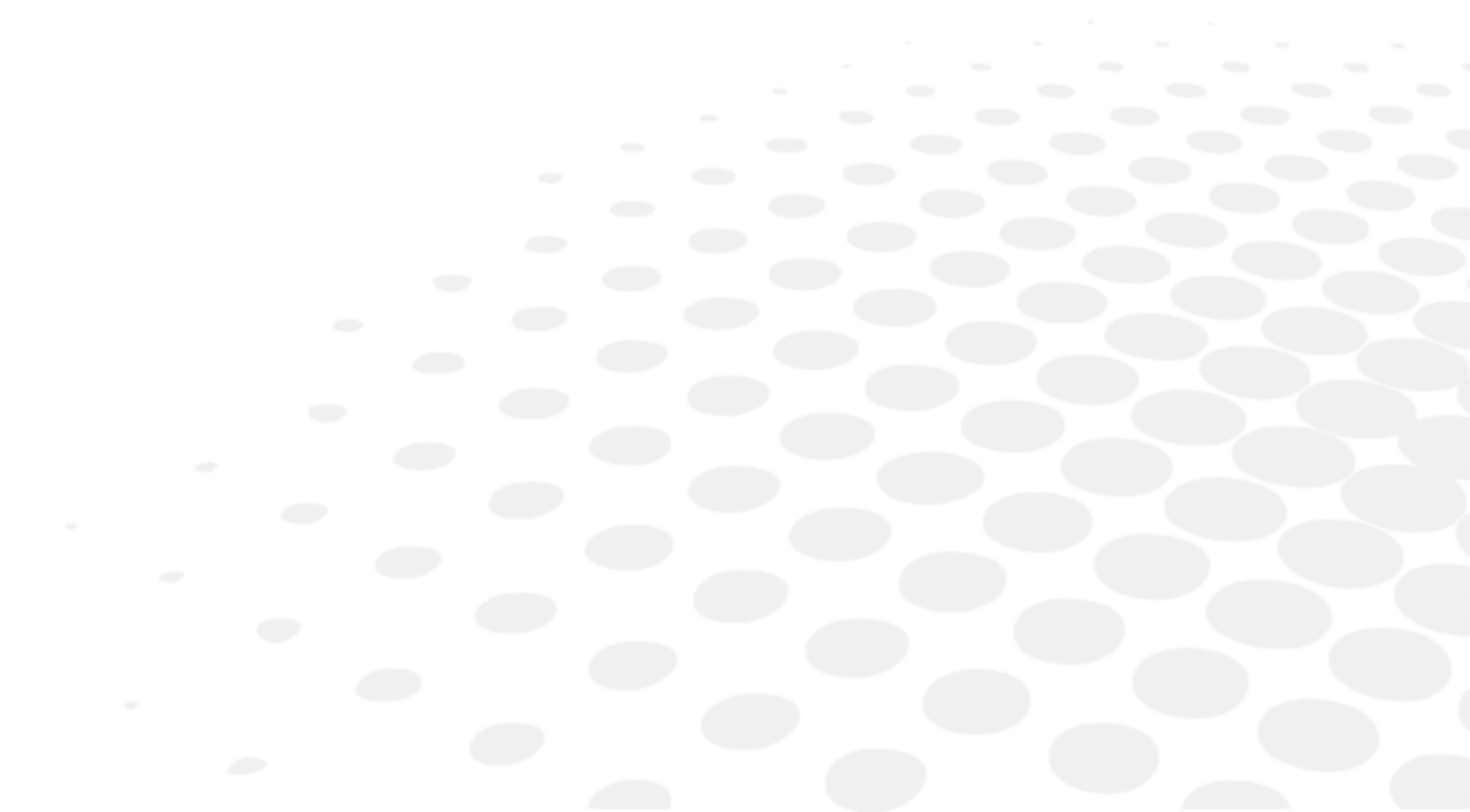
III. ПРЕПОРЪКИ И ПРЕДУПРЕЖДЕНИЯ



1. Определения

ОЗНАЧЕНИЕ	ОПИСАНИЕ
	Предупреждение: опасна ситуация, която, ако не бъде избегната, може да доведе до леки или средни наранявания.
	Предупреждение: опасна ситуация, която, ако не бъде избегната, може да доведе до смърт или сериозно нараняване.
	Важна и/или полезна допълнителна информация, която да научите относно текста в това ръководство.

2. Безопасност на продукта

- Моля, не използвайте рефрактометричния уред за цели различни от обясненията в това ръководство.
- Моля, използвайте рефракторния уред при 220-230 VAC, 50/60 Hz (допустимият интервал за тези стойности е определен като 10 %). В противен случай могат да настъпят сериозни повреди за уреда и потребителя.

а. Предпазни мерки при употреба



- Никога не се опитвайте да разглобявате инструмента. Това може да доведе до неизправност или пожар.
- Ако инструментът не работи правилно, не докосвайте вътрешността му. Изключете щепсела от контакта и се консултирайте с вашия търговец.
- Ако върху уреда се разлее течност или в него попаднат чужди предмети, изключете щепсела от контакта и се консултирайте с вашия търговец.
- Ако възникнат аномалии (шум, дим и др.), изключете щепсела от изхода и се консултирайте с дилъра си. Продължаването на употребата може да доведе до пожар или телесни повреди.
- Покритията са крехки и боравенето с тях, докато носите бижута или имате дълги нокти, може да доведе до драскотини.
- Белите капаци могат да пожълтеят с течение на времето, когато са изложени на ултравиолетова светлина за продължителен период от време.
- Рефракторният уред не се поставя на места, където може да има теч на вода, или на мокра земя.
- След инсталирането, не се опитвайте да преместите масата с инструменти. Не дърпайте конзолата и стойката на колоната, в противен случай може да възникне повреда в уреда.
- Техническото инсталиране и конфигуриране на уреда следва да се извършва от упълномощен обслужващ персонал. Всякакви промени направени по рефракторния уред, различни от извършените от оторизиран сервизен персонал, правят гаранцията на уреда невалидна.
- По време на прегледите, движението на уреда трябва да се контролира под постоянен надзор от медицински специалист. Здравният специалист трябва да гарантира, че няма пречки по време на движение, които могат да причинят сблъсъци, водещи до наранявания или повреди по оборудването. Пациентът трябва да бъде предупреден от медицинския специалист, че ръцете на пациента не трябва да влизат в контакт с масата, когато тя се мести на нулева позиция.
- Медицинският специалист трябва да се увери, че пространството между пациента на стола и масата на премествания уред е достатъчно широко, за да се избегне контакт между пациента и масата. Медицинският специалист трябва да свали стола на пациента и/или да увеличи височината на масата преди започване на прегледа.
- За да управлявате ръчното рамо, винаги освобождавайте черната дръжка, **ПРЕДИ** да завъртите рамото и след това го заключете, за да го държите на място.



- Не се опитвайте да поправяте или модифицирате инструмента.
- Никога не се опитвайте да извършвате сами каквито и да било ремонти вътре в инструмента. В случай на неизправности се консултирайте с вашия търговец.
- Децата под 6 години не трябва да използват рефракторен уред без родителите си.
- Рефракторният уред не е подходящ за използване в среда на въздух/запалими анестетични газове, кислород или азотен оксид/ запалими анестетични газове.
- Този продукт трябва да се използва в среда, свободна от запалим анестетичен газ и други запалими газове.

b. Източник на захранване



- Не използвайте многогнездови разклонители, адаптери или удължители за свързване на уреда към електрическата мрежа.
- Уверете се, че захранващият кабел е напълно вмъкнат както в контакта, така и в инструмента. Ако не го поставите правилно, това може да доведе до пожар или токов удар.
- Почиствайте редовно захранващия кабел, за да избегнете натрупването на прах. Ако кабелът е замърсен, това може да доведе до неизправност или пожар.
- Ако захранващият кабел стане горещ след използване на инструмента, проверете дали не е замърсен. Ако не е, сменете захранващия кабел с нов. Продължителната употреба може да доведе до неизправност или телесни повреди.
- Използвайте уреда с подходящо захранващо напрежение. Продължителната употреба при захранващо напрежение, по-голямо от номиналната мощност, може да доведе до неизправност или пожар.
- Дръжте щепсела, когато поставяте или изваждате захранващия кабел.
- Използвайте само захранващия кабел, предоставен с уреда.



- За да избегнете риска от токов удар, този уред трябва да се свързва само към електрическа мрежа със заземителна връзка.
- Погрижете се да използвате заземяването на захранващия кабел, когато се свързвате към заземяващата клема.
- Не повреждайте захранващия кабел (като го огъвате, дърпате или поставяте тежки предмети върху него и т.н.). Не го променяйте. Ако кабелът е повреден (разхлабен контакт, повредена обвивка и т.н.), заменете го с нов. Продължителната употреба може да доведе до токов удар или пожар.
- Не докосвайте щепсела на захранването с мокри ръце. Това може да доведе до токов удар.
- Ако не използвате уреда за продължителен период от време, изключете захранващия кабел от контакта.

c. Електромагнитна съвместимост

Този уред генерира, използва и може да излъчва радиочестотна (RF) енергия. Ако този уред не се използва, както е посочено в това ръководство, той може да причини електромагнитни смущения.

Този уред е тестван в съответствие със стандарта EN 60601-1-2 за медицинските продукти и е определено съответствието му с допустимите граници. Тези гранични стойности показват, че уредът осигурява приемлива защита срещу електромагнитни смущения (EMC), когато се използва, както е посочено в ръководството.

Този уред е проектиран и произведен в съответствие с изискванията на стандарт EN 60601-1-2. Той може да бъде засегнат от преносими и мобилни RF комуникационни уреди. Поради това той не следва да се държи заедно с друго оборудване.

За повече информация относно този уред и EMC вж. част IX.2 от настоящото ръководство.

d. Други

- Металното шаси на рефракторния уред е защитено със заземяване. Надеждността на заземяването обаче зависи от електрическото окабеляване на мястото, където се използва уреда. Уредът трябва да се използва чрез включване в заземен контакт.
- Моля, изключете главния захранващ кабел, когато на работното място се включват и изключват лампата и захранващите контакти на рефракторния уред.

- Проверете внимателно рефрактометричния уред и аксесоарите и се уверете, че не са били повредени по време на транспортирането. Относно рефракторния уред и/или аксесоарите, които са повредени по време на транспортиране, моля свържете се с дилъра си.
- Преди първата употреба на рефракторния уред, моля, прочетете и разберете внимателно ръководството за потребителя.
- Моля, дръжте ръководството за потребителя на такова разстояние, че той да може лесно да го достигне.

IV. ОПИСАНИЕ НА ПРОДУКТА

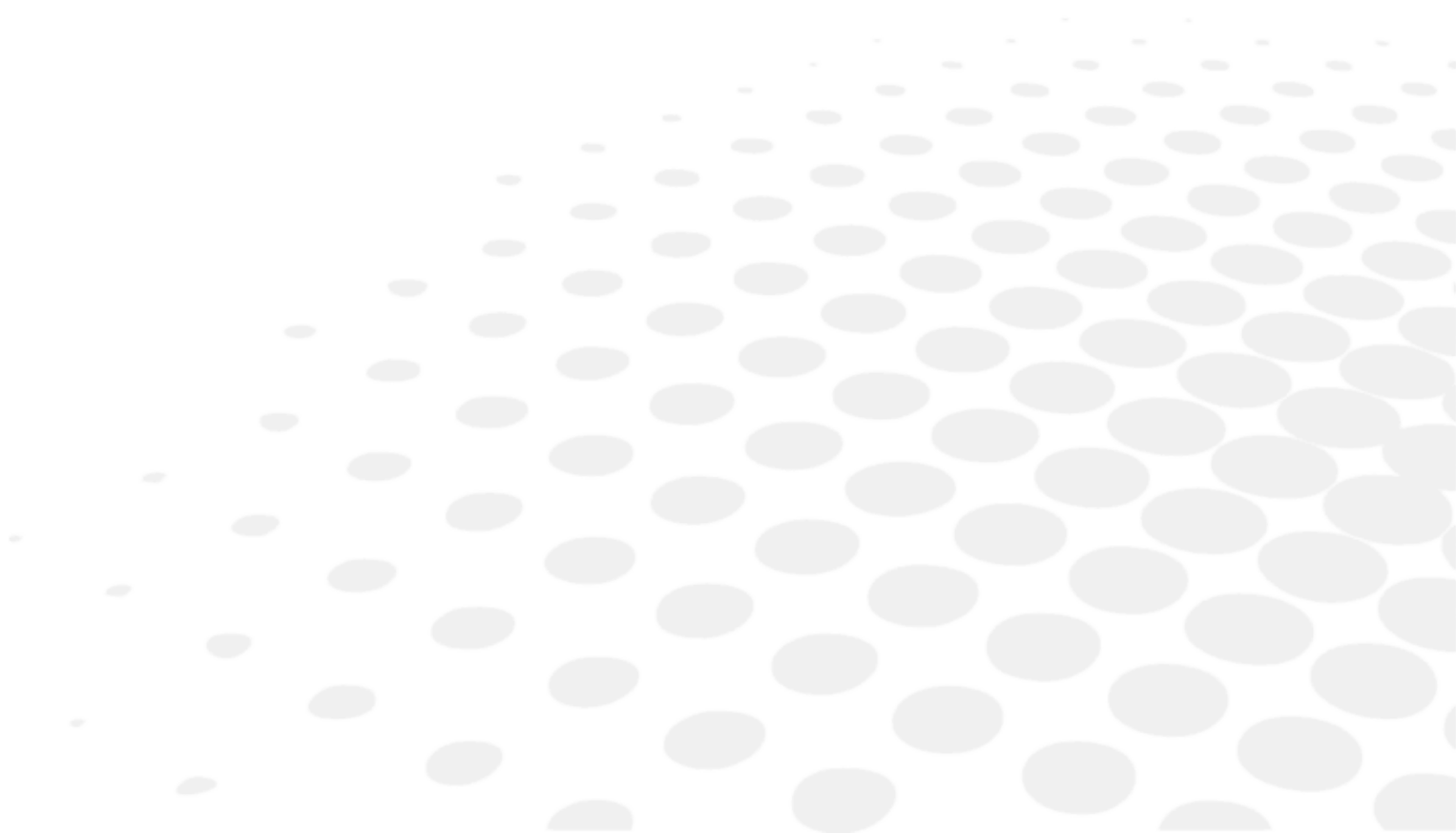

1. План на продукта с описание

a. OST 100 C



C:

1. **Стол:** Стол, където пациентът е седнал по време на прегледа.
2. **Стояща колона:** Колона, на която са монтирани предната лампа, диаграмен проектор, ръчно рамо за фотоптер и други инструменти.
3. **Основно тяло:** Основното тяло на рефрактометричния уред.
4. **Изходен щепсел:** Щепсел за допълнителен инструмент 220-230 VAC, 50/60 Hz.

b. OST 100

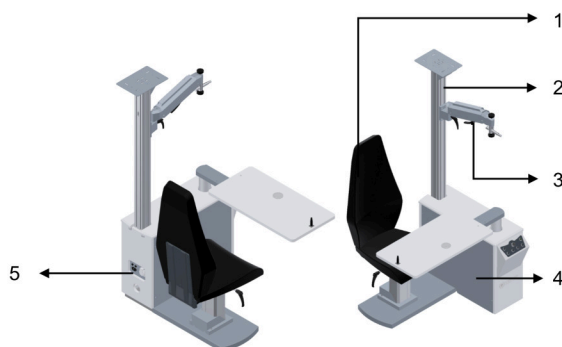

C:

1. **Стол:** Стол, където пациентът е седнал по време на прегледа.
2. **Стояща колона:** Колона, на която са монтирани предната лампа, диаграмен проектор, ръчно рамо за фотоптер и други инструменти.
3. **Ръчно рамо за фороптер:** Рамо, на което е монтиран фороптерът.
4. **Основно тяло:** Основното тяло на рефрактометричния уред.
5. **Изходен щепсел:** Щепсел за допълнителен инструмент 220-230 VAC, 50/60 Hz.

с. OST 150

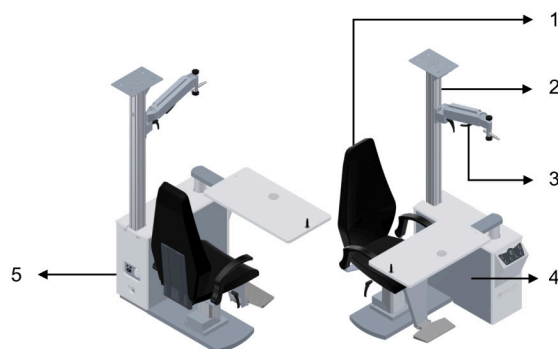

С:

1. **Стол:** Стол, където пациентът е седнал по време на прегледа.
2. **Стояща колона:** Колона, на която са монтирани предната лампа, диаграмен проектор, ръчно рамо за фотоптер и други инструменти.
3. **Ръчно рамо за фороптер:** Рамо, на което е монтиран фороптерът.
4. **Основно тяло:** Основното тяло на рефрактометричния уред.
5. **Изходен щепсел:** Щепсел за допълнителен инструмент 220-230 VAC, 50/60 Hz.

d. OST 250 C

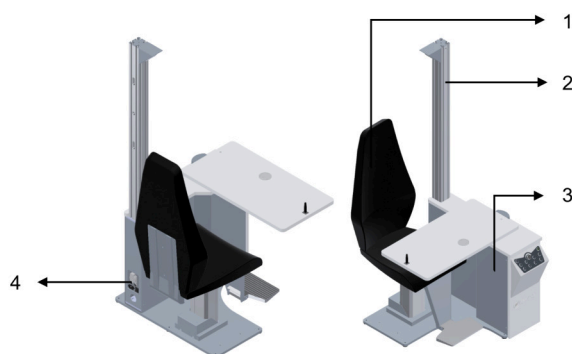

С:

1. **Стол:** Стол, където пациентът е седнал по време на прегледа.
2. **Стояща колона:** Колона, на която са монтирани предната лампа, диаграмен проектор, ръчно рамо за фотоптер и други инструменти.
3. **Основно тяло:** Основното тяло на рефрактометричния уред.
4. **Изходен щепсел:** Щепсел за допълнителен инструмент 220-230 VAC, 50/60 Hz.

e. OST 250

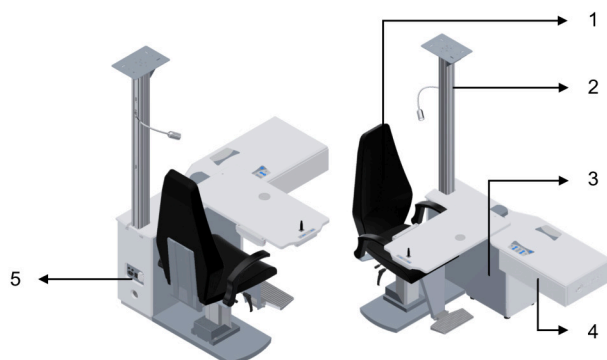

C:

1. **Стол:** Стол, където пациентът е седнал по време на прегледа.
2. **Стояща колона:** Колона, на която са монтирани предната лампа, диаграмен проектор, ръчно рамо за фотоптер и други инструменти.
3. **Основно тяло:** Основното тяло на рефрактометричния уред.
4. **Чекмедже:** Чекмедже, в което да поставите комплекта пробни лещи или аксесоарите.
5. **Изходен щепсел:** Щепсел за допълнителен инструмент 220-230 VAC, 50/60 Hz.

f. OST 250 H



C:

1. **Стол:** Стол, където пациентът е седнал по време на прегледа.
2. **Стояща колона:** Колона, на която са монтирани предната лампа, диаграмен проектор, ръчно рамо за фотоптер и други инструменти.
3. **Основно тяло:** Основното тяло на рефрактометричния уред.
4. **Чекмедже:** Чекмедже за съхранение на комплекта пробни лещи или аксесоари.
5. **Изходен щепсел:** Щепсел за допълнителен инструмент 220-230 VAC, 50/60 Hz.

g. OST 350



C:

1. **Стол:** Стол, където пациентът е седнал по време на прегледа.
2. **Стояща колона:** Колона, на която са монтирани предната лампа, диаграмен проектор, ръчно рамо за фотоптер и други инструменти.
3. **Тройна маса:** Тройна въртяща се маса, която може да носи три офталмологични инструмента заедно.
4. **Чекмедже:** Чекмедже, в което да съхранявате пробния комплект лещи или аксесоари.
5. **Основно тяло:** Основното тяло на рефрактометричния уред.
6. **Изходен щепсел:** Щепсел за допълнителен инструмент 220-230 VAC, 50/60 Hz.

h. Стандартни характеристики

Стандартни характеристики	OST 100 C	OST 100	OST 150	OST 250 C	OST 250	OST 250 H	OST 350
Неподвижна облегалка за стол	✓	✓	✓	✓	Неприложимо	НА	НА
Напълно наклоняща се облегалка на стола	НА	НА	НА	НА	✓	✓	✓
360° завъртане на стола	✓	✓	✓	Неприложимо	✓	✓	✓
Регулируем по височина моторизиран стол	✓	✓	✓	✓	✓	✓	✓
Разделена основна плоча	✓	Неприложимо	НА	НА	НА	НА	Неприложимо
Подходящ за инвалидни колички	Неприложимо	НА	НА	НА	НА	✓	✓
5 W светодиодна предна лампа	✓	✓	✓	✓	✓	✓	✓
Гъвкава лампа за близко виждане	Допълнителни опции	Допълнителни опции	Допълнителни опции	Допълнителни опции	✓	✓	✓

Подложка за крака на стола	✓	Допълнителни опции	✓	✓	✓	✓	✓
Подлакътник за стол	Допълнителни опции	Допълнителни опции	✓	Допълнителни опции	✓	✓	✓
Ръчно рамо	Допълнителни опции	✓	✓	Допълнителни опции	Допълнителни опции	Допълнителни опции	Допълнителни опции
Плъзгаща се маса	Неприложимо	✓	✓	✓	✓	✓	Завъртане
Миниклавиатура на плъзгащата се маса	Неприложимо	НА	НА	НА	✓	✓	Неприложимо
Миниклавиатура на въртящата се маса	Неприложимо	НА	НА	НА	НА	НА	✓
Електрическа маса с регулируема височина	Неприложимо	НА	НА	✓	✓	✓	✓
Плоча за диаграмен проектор върху профил	Допълнителни опции	✓	✓	Допълнителни опции	✓	✓	Допълнителни опции
Плоча на рамото на проектора	Допълнителни опции	Допълнителни опции	Допълнителни опции	Допълнителни опции	Допълнителни опции	Допълнителни опции	✓
Държач на аксесоари за колона	Допълнителни опции	Допълнителни опции	Допълнителни опции	Допълнителни опции	Допълнителни опции	✓	✓
Механична спирачка	Неприложимо	✓	✓	Неприложимо	✓	Неприложимо	Неприложимо
Електромагнитна спирачка	Неприложимо	НА	НА	✓	Неприложимо	✓	✓
Крачен педал за повдигане на стола	Неприложимо	НА	Неприложимо	Допълнителни опции	Допълнителни опции	Допълнителни опции	✓
Обикновена поставка за брадичка	Неприложимо	Допълнителни опции	Допълнителни опции	Допълнителни опции	✓	✓	Допълнителни опции
Единично чекмедже	Неприложимо	НА	НА	НА	✓	✓	✓

2. Списък на аксесоарите

а. Стандарт

- Ръководство на потребителя

б. Допълнителни опции

Допълнителни аксесоари	Референция	OST 100 C	OST 100	OST 150	OST 250 C	OST 250	OST 250 H	OST 350
Ръчно рамо	OST012	✓	✓	✓	✓	✓	✓	✓
Разделител	OST046	✓	✓	✓	✓	✓	✓	✓

Държач на аксесоари за колона OST	OST047	✓	✓	✓	✓	✓	✓	✓
Монитор на поддържащото рамо	OST048	✓	✓	✓	✓	✓	✓	✓
Подложка за крака на стола	OST109	✓	✓	✓	✓	✓	✓	✓
Подлакътник за стол	OST110	✓	✓	✓	✓	✓	✓	✓
Гъвкава лампа за близко виждане	OST127	✓	✓	✓	✓	Неприложимо	HA	Неприложимо
Плоча на рамото на проектора	OST202	✓	✓	✓	✓	✓	✓	✓
Гъвкава лампа за близко виждане	OST208	Неприложимо	HA	HA	HA	✓	✓	✓
Обикновена поставка за брадичка	OST210	Неприложимо	✓	✓	✓	✓	✓	Неприложимо
Двойна колона	OST254	Неприложимо	HA	HA	HA	✓	✓	Неприложимо
Педал за крака на стола	OST371	Неприложимо	HA	HA	HA	✓	✓	✓
Двойно чекмедже с рафт	OST376	✓	✓	✓	✓	✓	✓	✓
Моторизирано рамо	OST380	✓	Неприложимо	HA	HA	✓	✓	✓
Мини моторизирано рамо	OST380C	Неприложимо	HA	HA	✓	Неприложимо	HA	Неприложимо
Тройно мобилно чекмедже	OST381	✓	✓	✓	✓	✓	✓	✓
Двойно мобилно чекмедже	OST382	✓	✓	✓	✓	✓	✓	✓

с. Разглобяеми части

- Електрически кабел (2,5 m)

V. РАБОТНА ИНФОРМАЦИЯ

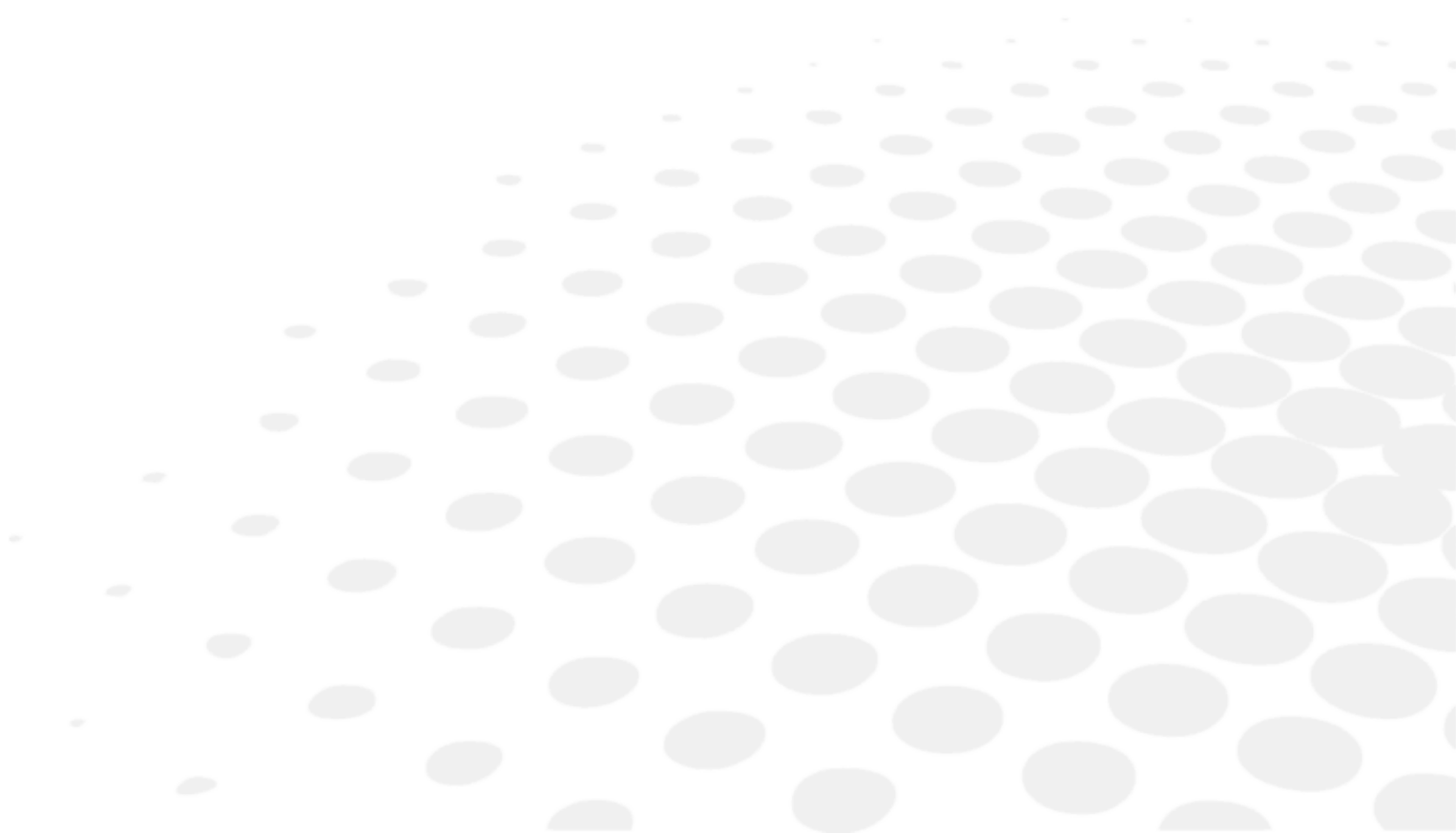



- Този уред трябва да бъде инсталиран от упълномощен обслужващ персонал. За да инсталирате уреда или да промените връзката му, моля, свържете се с вашия дилър на Essilor.
- Спазвайте посочените по-долу предпазни мерки:
 - Не инсталирайте инструмента на място:
 - Където се натрупва прах или мръсотия,
 - Пряко изложени на слънчева светлина,
 - Богато на кислород,
 - Има излагане на екстремни температури и нива на влажност,
 - Може да има силни вибрации или внезапни сътресения.
- Не използвайте уреда със запалими анестетици или в комбинация със запалими агенти.

1. Инсталиране на устройството



Ръководства за инсталиране могат да бъдат предоставени при поискване от местния технически екип на Essilor.



Essilor отхвърля всякаква отговорност в случай на неправилно инсталиране на продукта от лице, различно от оторизиран сервизен персонал, обучен от Essilor.

2. Включване [On/Off] на устройството

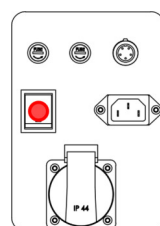
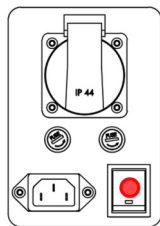
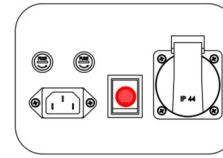
OST 100 C	OST 250 C	OST 100 / OST 150 / OST250 / OST250 H / OST 350
		



Уверете се, че сте включили уреда.

[On/Off] операцията се извършва чрез натискане на бутона за включване, указан в червено по-горе.

3. Връзка с други инструменти

OST може да бъде свързан с принадлежности, като:

- Ръчно рамо
- Разделител
- Държач на аксесоари за колона
- Монитор на поддържащото рамо
- Подложка за крака на стола
- Подлакътник за стол
- Гъвкава лампа за близко виждане
- Плоча на рамото на проектора
- Обикновена поставка за брадичка
- Двойна колона
- Педал за крака на стола
- Двойно чекмедже с рафт
- Моторизирано рамо
- Мини моторизирано рамо



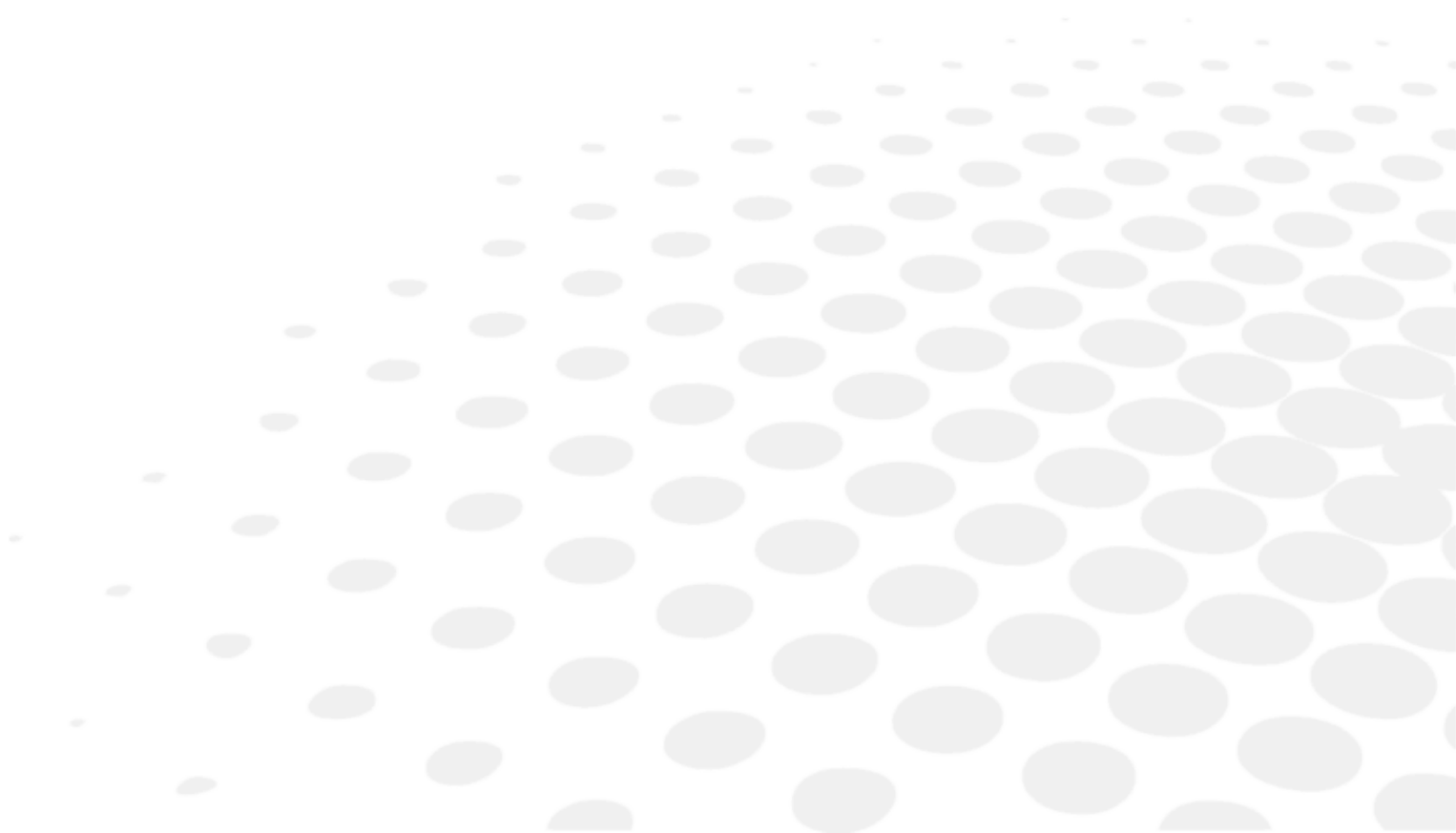

- Тройно мобилно чекмедже
- Двойно мобилно чекмедже

За другите уреди, техническото инсталиране и настройване трябва да се извърши от оторизиран сервизен персонал.
За детайли, моля попитайте местния си дилър.

VI. ИЗПОЛЗВАНЕ НА УСТРОЙСТВОТО



1. OST 100C

Клавиатура	Контрол	Описание
		Управление на включването и изключването на захранването
		Управление на стола нагоре/надолу
		(По избор) Контрол на моторизираното рамо
		Контрол на лампата за близко виждане

2. OST 100, OST 150



Клавиатура	Контрол	Описание
		Управление на включването и изключването на захранването
		Управление на светлината на лампата
		Управление на захранването на проектора
		Управление на спомагателната мощност
		Управление на стола нагоре/надолу
		Контрол на светлината на шлицовата лампа

3. OST 250 C

Клавиатура	Контрол	Описание
		Управление на включването и изключването на захранването
		Управление на светлината на лампата
		Управление на захранването на проектора
		Управление на спомагателната мощност
		Управление на стола нагоре/надолу
		Контрол на светлината на шлицовата лампа
		Електромагнитно управление
		Управление на масата нагоре-надолу
		(По избор) Контрол на моторизираното рамо

4. OST 250, OST 250 H, OST 350

Клавиатура	Контрол	Описание
		Управление на включването и изключването на захранването
		Контрол на лампата за глава с възможност за затъмняване
		Управление на захранването на проектора
		Управление на спомагателната мощност
		(По избор) Контрол на моторизираното рамо
		Контрол на лампата за близко виждане
		Управление на стайната лампа
		Електромагнитно управление
		Управление на стола нагоре/надолу

		Управление на масата нагоре-надолу
		Контрол на светлината на шлицовата лампа



Напомняне и Най-добри практики

За да управлявате ръчното рамо, винаги освобождавайте черната дръжка, ПРЕДИ да завъртите рамото и след това го заключете, за да го държите на място.

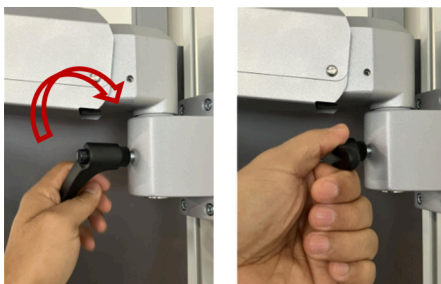

Дръжката се завива в държача на рамото. Когато е заключен, резбованият край на винта блокира завъртането на рамото.

Ако дръжката не бъде освободена, преди рамото да бъде завъртяно, винтът се износва.

VII. Поддръжка

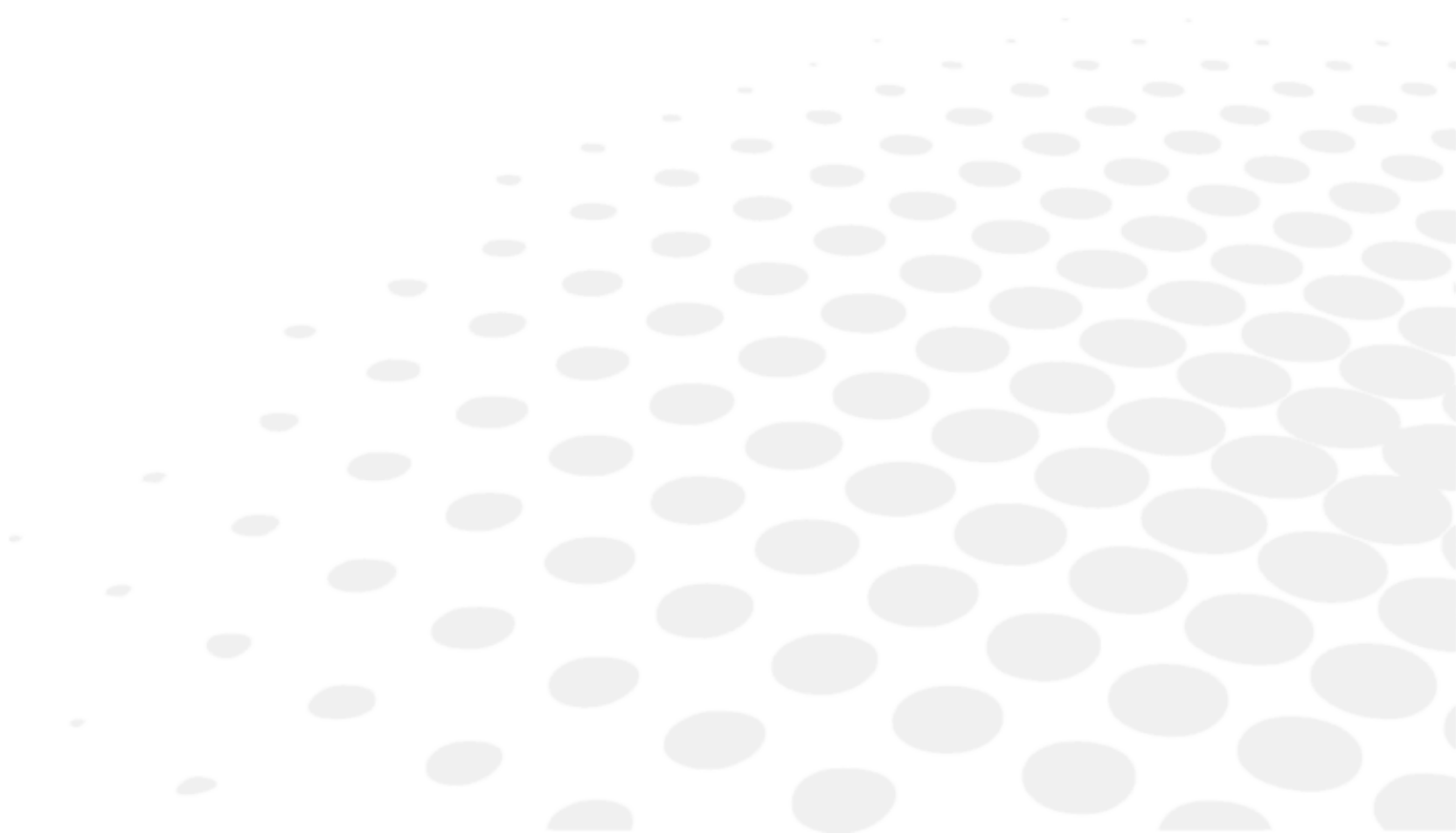



- За да се гарантира безопасността и работата на уреда, всички операции по поддръжка, освен ако не е посочено друго в това ръководство, трябва да се извършват от квалифицирани техници по поддръжка.
- Ако установите, че устройството е замърсено, можете да го почиствате толкова често, колкото желаете (вижте след конкретните методи за почистване).

1. Състояние на съхранение и обработка



Спазвайте условията за работа, съхранение и транспортиране, посочени по-долу.

Избягвайте условия на кондензация.

	Температура	Влажност	Атмосферно налягане
Употреба	[+20°C; +30°C]	[30 %; 70%]	[0.49 atm; 1 atm]
Съхранение	[0°C; +40°C]	[30 %; 70%]	[0.49 atm; 1 atm]
Транспорт	[-10°C; +50°C]	[30 %; 70%]	[0.49 atm; 1 atm]

2. Инструкции за почистване



Никога не използвайте алкохол-кисел и други подобни течни почистващи препарати за почистване на стола на рефракторния уред и дървената част. Тези почистващи препарати могат да повредят пластмасовите и дървените повърхности.



За да избегнете инциденти, изключете уреда от електрическата мрежа преди почистване.

- Преди почистването, задължително изключете уреда с натискане на бутона за включване и изключете захранващия кабел.
- Можете да почиствате дървените и металните части на рефракторния уред с чиста влажна кърпа.

VIII. ГРЕШКИ И ОТСТРАНЯВАНЕ НА НЕИЗПРАВНОСТИ

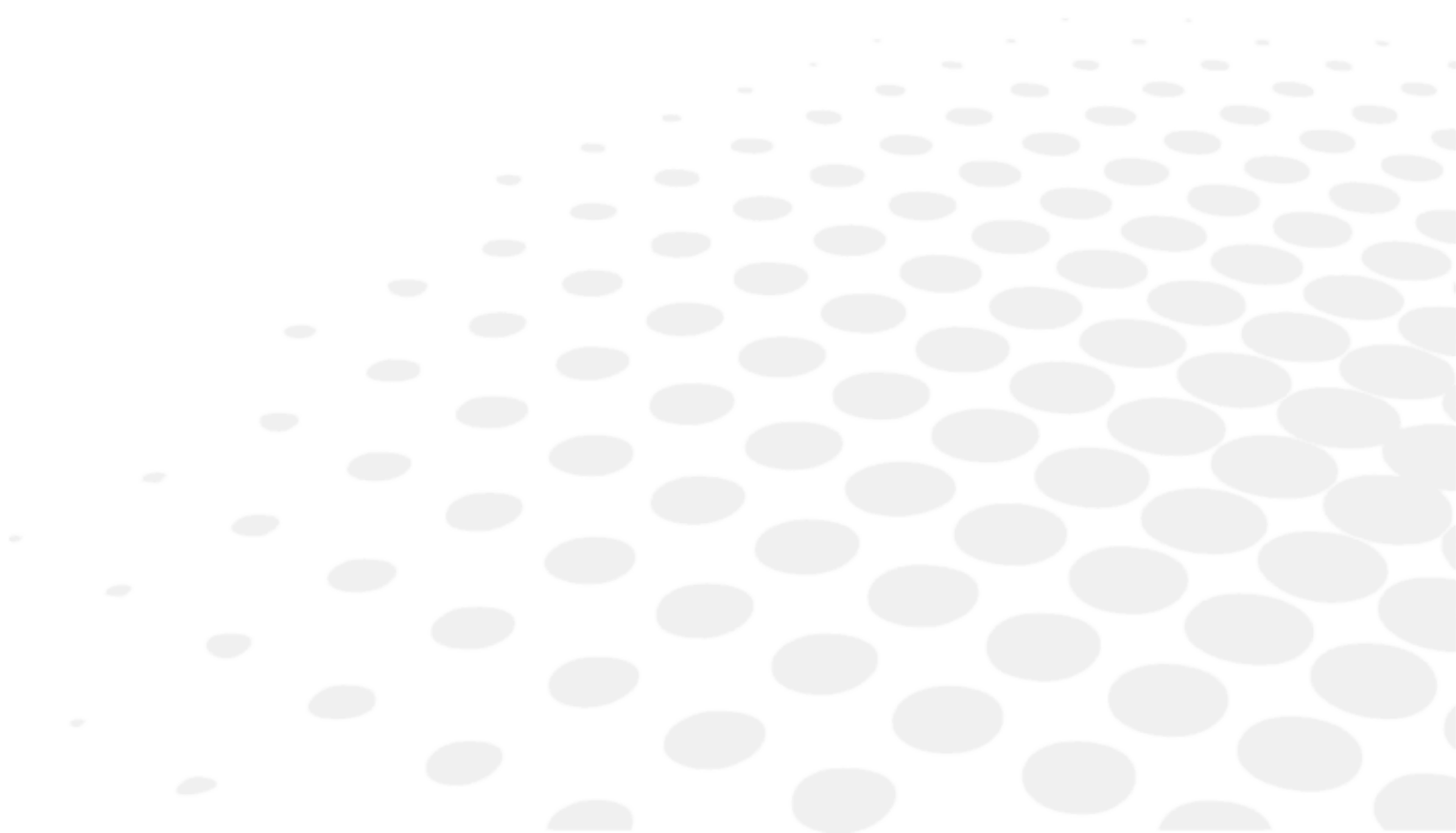

Ако бъде открит проблем, направете справка с таблицата по-долу, за да предприемете съответните мерки.

Симптоми	Причини и измервания
Рефрактометричният уред не работи. Светодиодът за хранване на клавиатурата не се включва.	<p>Няма електричество в уреда.</p> <ul style="list-style-type: none"> • Изходът, към който е свързан инструментът, има повреда. Извикайте упълномощен електротехник, за да провери контакта. • Захранващият кабел на масата е повреден (могат да се видят признаци на смачкване или напукване). Резервен захранващ кабел може да бъде предоставен от вашия оторизиран дилър. • Проверете стъкления предпазител в задната част на инструмента. Заменете предпазителите със същата сила. Резервните предпазителни могат да бъдат осигурени от вашия оторизиран дилър. <p>Панелът на клавиатурата не работи</p> <ul style="list-style-type: none"> • Свържете се с упълномощен сервиз.
Предната лампа не работи	<p>Крушката на предната лампа е изгоряла</p> <ul style="list-style-type: none"> • Изключете захранването, извадете кабела от контакта и сменете крушката. Резервните крушки могат да бъдат предоставени от вашия оторизиран дилър.

Ако проблемът не е отстранен след предприемане на горепосочените мерки, незабавно се свържете с местния си дистрибутор.

Вашият дилър е обучен от Essilor.



Моля, обърнете се към табелката с името и ни съобщете следната информация:

- Наименование на инструмента: OST XXX
- Сериен номер 7 цифрови символа, посочени на табелката с името
- Детайлни дефекти

IX. ТЕХНИЧЕСКО ОПИСАНИЕ

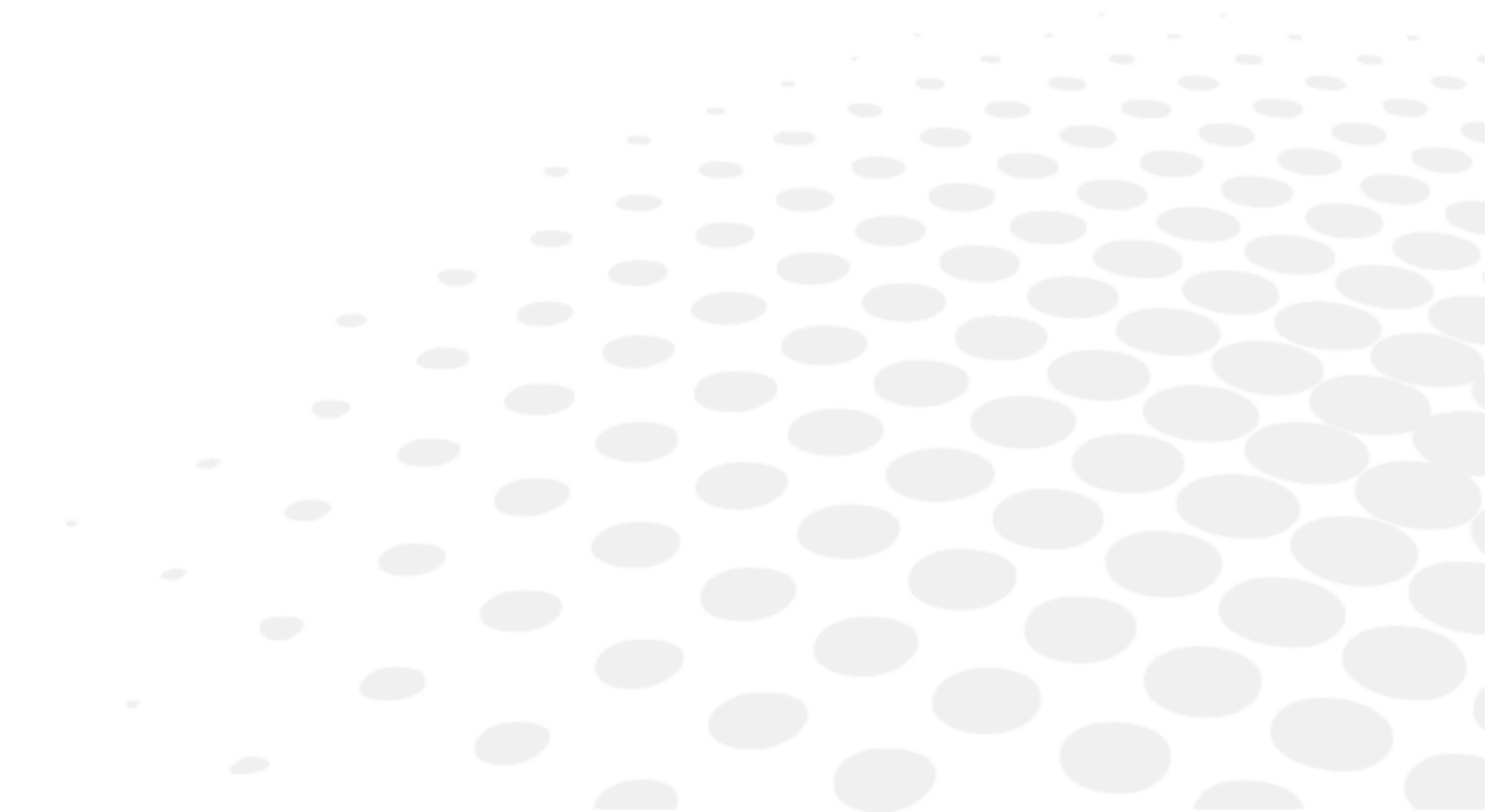

OST е медицинско изделие от клас I (Регламент (ЕС) 2017/745).

Основен UDI на изделието: 361502000000IOST0000000DX.

1. Технически данни

a. Експлоатационен срок на продукта

Очакваният експлоатационен срок на уреда и неговите компоненти е 10 години.

b. Размери и тегло на продукта

Размери

Размери	OST 100 C	OST 100	OST 150	OST 250 C	OST 250	OST 250 H	OST 350
Височина	195 см	185 см	185 см	185 см	185 см	185 см	180 см
Ширина	Тяло: 50 см Стол: 50 см	160 см	160 см	140 см	175 см	180 см	175 см
Дълбочина	Тяло: 67,5 см Стол: 89 см	130 см	130 см	118,5 см	142 см	160 см	185 см

Тегло

Тегло	OST 100 C	OST 100	OST 150	OST 250 C	OST 250	OST 250 H	OST 350
Общо тегло:	160 кг	190 кг	200 кг	245 кг	235 кг	375 кг	360 кг

c. Спецификации на светодиоди

За OST 100 C, OST 100, OST 150, OST 250 C

- W: 4.5 W
- Im: 350 лм
- T[Kelvin]: 2700 K = топъл бял
- V Hz: 220-240 V~, 50/60 Hz
- Тип: GU10

За OST 250, OST 250 H, OST 350

- W: 4.5 W Затъмняващ се
- Im: 350 лм
- T[Kelvin]: 2700 K = топъл бял
- V Hz: 220-240 V~, 50/60 Hz
- Тип: GU10

d. Акустични нива

За OST 100 C, OST 100, OST 150, OST 250 C

- Околна среда: 45 dB
- Максимална експозиция: 53 dB

За OST 250, OST 250 H, OST 350

- Околна среда: 48.2 dB
- Максимална експозиция: 58.2 dB

е. Електрически данни за продукта

За OST 100C

- Мощност: 220—230 VAC, 50/60 Hz
- Предпазител: 8 Ампера
- Електрическа класификация: Клас 1, тип В

За OST 100, OST 150, OST 250 C, OST 250, OST 250 H

- Мощност: 220—230 VAC, 50/60 Hz
- Предпазител: 8 Ампера
- Електрически контакт на масата: 0-6-12 VAC с възможност за затъмняване и 220-230 VAC, 50/60 Hz
- Електрическа класификация: Клас 1, тип В

За OST 350

- Мощност: 220—230 VAC, 50/60 Hz
- Предпазител: 10 Ампера
- Електрически контакт на масата: 0-6-12 VAC с възможност за затъмняване и 220-230 VAC, 50/60 Hz
- Електрическа класификация: Клас 1, тип В

f. Консумация на енергия:

Модел:	Волт	Ампер	Волт Ампер	Ват	Киловат
OST 100 C	220 V	0,90 A	140 VA	200 W	1,58 KWH
OST 100/OST 150	220 V	0,90 A	140 VA	200 W	1,58 KWH
OST 250 C	220 V	1.00 A	200 VA	220 W	1,55 KWH
OST 250	220 V	0.6 A	120 VA	135 W	1,45 KWH
OST 250 H	220 V	0,7 A	130 VA	160 W	1,50 KWH
OST 350	220 V	1,05 A	210 VA	225 W	1,60 KWH

г. Класификация IP

IP20

h. Техническа информация

	OST 100 C	OST 100	OST 150	OST 250 C	OST 250	OST 250 H	OST 350
Капацитет на плъзгащата се маса	НЕПРИЛОЖИМО	20+20 kg	20+20 kg	20+20 kg	20+20 kg	20+20 kg	20+20+20 кг
Максимална товароносимост на стола	150 kg	150 kg	150 kg	150 kg	150 kg	150 kg	150 kg
Стол, фиксиран на ръка	360° въртене	360° въртене	360° въртене	Фиксиран	360° въртене	360° въртене	360° въртене
Ход на стола	18 см	18 см	18 см	18 см	18 см	18 см	18 см
Двигател на стола	24 V DC	24 V DC	24 V DC	24 V DC	24 V DC	24 V DC	24 V DC
Ход на масата	НА	НА	НЕПРИЛОЖИМО	18 см	18 см	18 см	18 см
Двигател за масата	НЕПРИЛОЖИМО	НА	НЕПРИЛОЖИМО	24 V DC	24 V DC	24 V DC	24 V DC

2. Електромагнитна съвместимост

В тази глава ще намерите необходимата информация, за да се уверите, че устройството ви е инсталирано и пуснато в експлоатация при най-добрите условия по отношение на електромагнитната съвместимост.



- Цялата информация, изброена по-долу, се основава на нормативните изисквания, на които се подчиняват производителите на електромедицински изделия, както е определено в стандарта IEC60601-1-2 Ed4.
- Устройството отговаря на приложимите стандарти за електромагнитна съвместимост, но потребителят трябва да се увери, че всякакви електромагнитни смущения не създават допълнителен риск, като например радиочестотни предаватели или други електронни устройства.
- Кабелите на различните уреди трябва да са отделени един от друг.
- Някои видове мобилни телекомуникационни устройства, като например мобилни телефони, могат да повлияят на работата на устройството. Затова трябва да се спазват препоръчаните разстояния.
- Устройството не трябва да се използва в близост до друго устройство или да се поставя върху него. Ако това не може да бъде избегнато, е необходимо да се провери правилното му функциониране при условията на употреба, преди да се използва. Използването на аксесоари, различни от посочените или продаваните от производителя като резервни части, може да доведе до увеличаване на емисиите или намаляване на устойчивостта на устройството.
- В случай, че уредът спре да работи, нулирайте го и стартирайте теста отначало. Не използвайте предишните данни, за да изготвяте рецепти.

Ръководство и декларация на производителя - електромагнитни емисии

Това устройство е предназначено за използване в електромагнитната среда, посочена по-долу. Потребителят или клиентът на този уред трябва да осигури използването му в такава среда.

Тест за емисии	Съответствие	Електромагнитна среда - насоки
Радиочестотни емисии МСКРС 11	Група 1	Този уред използва радиочестотна енергия само за вътрешните си функции. Поради това, техните радиочестотни емисии са много ниски и е малко вероятно да предизвикат смущения в разположеното наблизо електронно оборудване.
Радиочестотни емисии МСКРС 11	Клас В	Този уред е подходящ за използване във всички инсталации, включително локални и такива, които са директно свързани към локална мрежа за ниско напрежение, захранваща сгради.
Хармонични емисии IEC 61000-3-2	Клас В	
Колебания на напрежението/емисии на фликер IEC 61000-3-3	Съвместим	

Ръководство и декларация на производителя – електромагнитна устойчивост

Това устройство е предназначено за използване в електромагнитната среда, посочена по-долу. Потребителят или клиентът на този уред следва да гарантира, че той се използва в такива среди.

Тест за имунитет	Тестово равнище IEC 60601	Равнище на съответствие	Електромагнитна среда - насоки
Електростатично разреждане (ЕВ) IEC 61000-4-2	± 8 kV контакт ± 15 kV въздух	± 8 kV контакт ± 15 kV въздух	Подовите трябва да бъдат от дърво, бетон или керамични плочи. Ако подовите са покрити със синтетичен материал, относителната влажност е най-малко 30 %. Трябва да е 30.
Електрически бързи преходни процеси/избухване IEC 61000-4-4	± 2 kV, 100 kHz	± 2 kV, 100 kHz	Качеството на електроенергията в градската мрежа трябва да бъде типично за болничната среда.
Импулсна устойчивост IEC 61000-4-5	0.5-1 kV фаза(и) към фаза(и) 0.5-1-2 kV фаза(и) към заземяване	+0.5-1 kV фаза(и) към фаза(и) 0.5-1-2 kV фаза(и) към заземяване	Качеството на електроенергията в градската мрежа трябва да бъде типично за болничната среда.
Спад на напрежението, кратки прекъсвания и колебания на напрежението във входните електрозахранващи линии IEC 61000-4-11	% 0_{IU} ; 0,5 % на 0° 45°, 90°, 135°, 180°, 225°, 270° и 335° %70 $_{IU}$; 25 на %0 $_{IU}$; 1 на %0 $_{IU}$; 250 на	% 0_{IU} ; 0,5 на 0°, 45°, 90°, 135°, 180°, 225°, 270° и 335° %70 $_{IU}$; 25 на %0 $_{IU}$; 1 на %0 $_{IU}$; 250 на	Качеството на електроенергията в градската мрежа трябва да бъде типично за болничната среда.
Честота на мощността (50 / 60Hz) магнитно поле IEC 61000-4-8	30 A/m, 50 Hz	30 A/m, 50 Hz	Магнитните полета на захранващата честота трябва да бъдат с типични нива, характерни за болнична среда.

ЗАБЕЛЕЖКА: Стойността $a_{на IU}$ е променливото мрежово напрежение преди прилагането на тестовото ниво.

Препоръчително отстояние за разделение между преносимото и мобилното радиочестотно комуникационно оборудване и продукта

Това устройство е предназначено за използване в електромагнитната среда, посочена по-долу. Ползвателят или клиентът на този уред трябва да осигури използването му в такава електромагнитна среда.

Тест за имунитет	Тестово равнище IEC 60601	Равнище на съответствие	Електромагнитна среда - насоки
Проведени радиочестоти IEC 61000-4-6	150 kHz — 80 MHz, 3V rms, 80% AM (1 kHz) (6 Vrms за ISM ленти)	3 V _{кпд}	Преносимото и мобилното радиочестотно комуникационно оборудване не трябва да се използва по-близо до която и да е част на Модел 005, включително кабелите, от разстоянието за отдалеченост, изчислено чрез уравнението, подходящо за честотата на предавателя. Препоръчително разстояние за отделяне $d = 1,16 \sqrt{P}$ $d = 1,2 \sqrt{P}$ от P от 0,15 MHz до 80 MHz $d = 2,3 \sqrt{P}$ 80 MHz ила 2,7 GHz Тук P е най-високата номинална изходна мощност на предавателя, посочена от производителя му във ватове (W), а d е препоръчителното разстояние за отдалеченост в метри (m).
Радиант RF IEC 61000-4-3	80MHz - 2700MHz, 3V/m, 80% AM (1kHz)	3 V/m	Силата на излъчване на полето от фиксирани RF радиопредаватели, определена чрез откриване на електромагнитни обекти, трябва да бъде по-

			малка от Нивото на съответствие във всеки честотен диапазон. Може да възникне смущение поради близостта до оборудването, маркирано със следния символ: 
--	--	--	---

ЗАБЕЛЕЖКА 1: За честоти 80 MHz и 800 MHz се прилага по-високият честотен диапазон.

ЗАБЕЛЕЖКА 2: Тези ръководства може да не са подходящи за всички ситуации. Електромагнитното разпространение се влияе от поглъщане и отразяване от структури, предмети и хора.

^a EBT (промишлени, научни и медицински) ленти между 150 kHz и 80 MHz, от 6,765 MHz до 6,795 MHz, от 13,553 MHz до 13,567 MHz, от 26,957 MHz до 27,283 MHz и от 40,66 MHz до 40,70 MHz.

^b Нивата на съответствие в честотната лента EBT в обхвата на честотите 150 kHz и 80 MHz и в обхвата на честотите от 80 MHz до 2,5 GHz имат за цел да намалят възможността за смущения, причинени от непреднамерено пренасяне на мобилно/преносимо комуникационно оборудване в зоната на пациента. Поради това във формулата, използвана за изчисляване на препоръчителното разстояние между предавателите в тези честотни диапазони, се взема предвид допълнителен коефициент 10/3.

^c Интензитетът на излъчваното поле от стационарни предаватели, като базови станции на радиотелефони (клетъчни/безжични) и мобилни наземни радиостанции, любителско радио, AM и FM радиоразпръскване и телевизионно разпръскване, не може да се предвиди теоретично с точност. За оценката на електромагнитната среда на неподвижните радиочестотни предаватели трябва да се предвиди електромагнитно проучване на обекта. Нормалната работа на ЕТ оборудването (или ЕТ системата) трябва да се поддържа, ако измерената сила на полето, където се използва модел 005, надвишава приложимото ниво на радиочестотно съответствие, посочено по-горе. Ако се наблюдава необичайна работа, може да са необходими допълнителни мерки, като например преориентиране или преместване на Модел 005.

^d В честотния диапазон от 150 kHz до 80 MHz силата на полето трябва да е по-малка от 1 V/m.

3. Изхвърляне

	Инструкции за изхвърляне на инструмента в съответствие с Директиви 2012/19 / ЕС и 2011/65 / ЕС относно ограничаването на опасни вещества в електрическото и електронното оборудване и изхвърлянето на електрически и електронни отпадъци. Когато достигне края на живота си, инструментът не трябва да се изхвърля заедно с битовите отпадъци. Той може да бъде предаден в център за събиране на отпадъци, управляван от общината, или търговците на дребно, които предлагат тази услуга. Разделното изхвърляне на електрическо устройство помага за избягване на вредите над околната среда или здравето, които могат да възникнат от неправилно изхвърляне, а също така позволява рециклирането на материалите, от които е съставено, за да се спестят енергия и ресурси. Пиктограмата на колесния контейнер се вижда на етикета на инструмента. Той означава задължително разделно събиране и унищожаване на излязло от употреба електрическо и електронно оборудване.
---	--





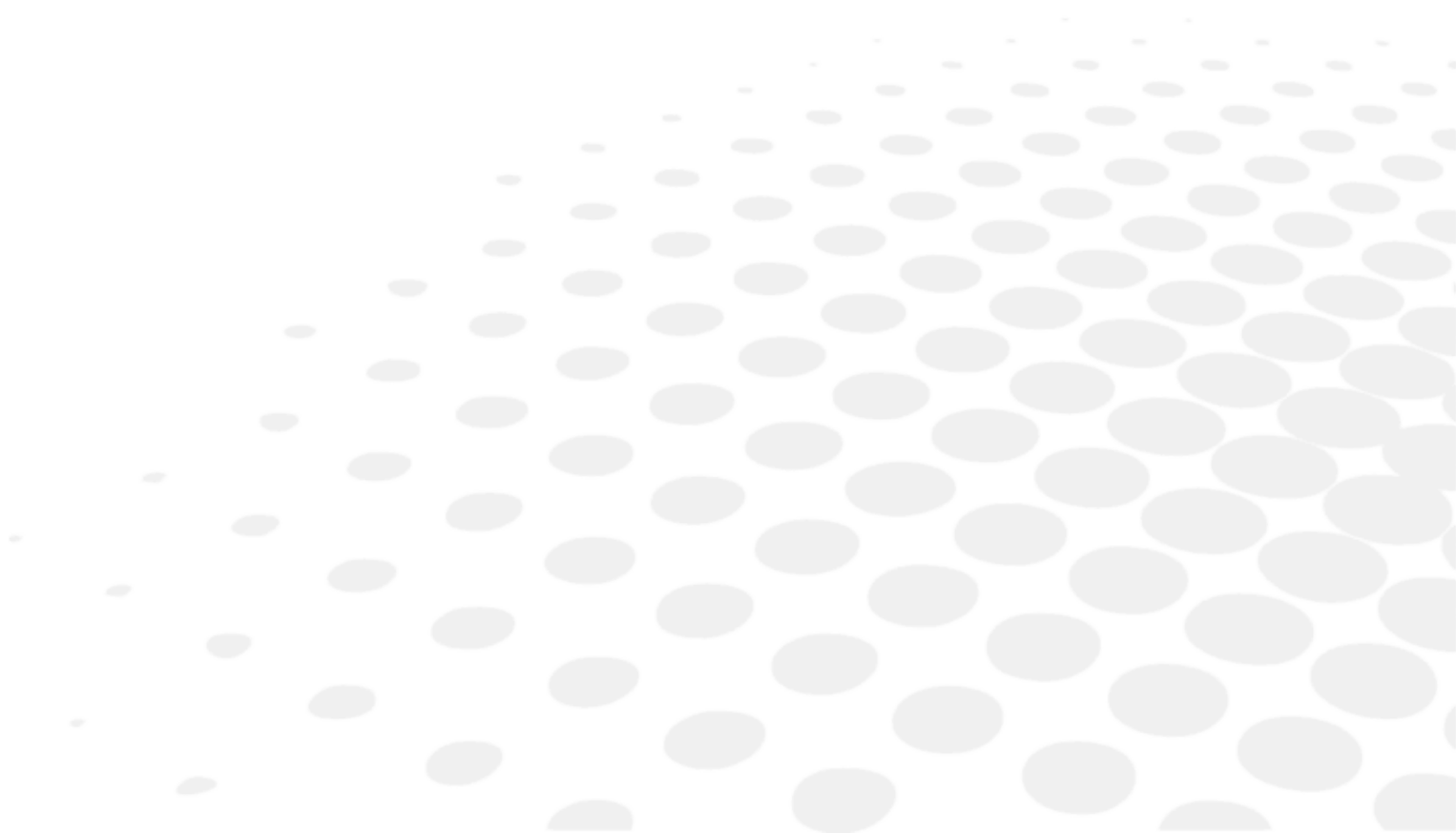

- Потребителят трябва да вземе предвид потенциално вредните ефекти върху околната среда и човешкото здраве, които биха могли да възникнат в резултат на неправилното изхвърляне на инструмента като цяло или на някои негови компоненти.
- За да се избегне изпускането на опасни вещества в околната среда и да се насърчи опазването на природните ресурси, производителят насърчава повторната употреба, възстановяването и рециклирането на инструмента и неговите компоненти, в случай че потребителят желае да изхвърли инструмента след изтичане на срока му на експлоатация. Преди да изхвърлите инструмента, трябва да вземете предвид изискванията на европейските и националните разпоредби.
- Не изхвърляйте уреда заедно с битовите отпадъци, а го изхвърлете отделно, като го предадете на фирма, специализирана в изхвърлянето на електрическо и електронно оборудване, или на местните административни служби, отговарящи за събирането на отпадъци.
- Доставчикът или производителят е длъжен да възстанови старото оборудване.
- Присъединявайки се към консорциум за отпадъци от технологично оборудване, производителят поема разходите за обработка и рециклиране на използвания инструмент.
- Производителят се задължава да предостави на потребителя цялата информация, свързана с опасните вещества, съдържащи се в устройството, и методите за рециклиране на тези вещества, както и да го информира за съществуването на възможност за рециклиране на използваното оборудване. Законът предвижда строги санкции в случай на нарушение.













X. ОБЪСНЕНИЕ НА СИМВОЛА



1. В документа

ОЗНАЧЕНИЕ	ОПИСАНИЕ
	Предупреждение: опасна ситуация, която, ако не бъде избегната, може да доведе до леки или средни наранявания.
	Предупреждение: опасна ситуация, която, ако не бъде избегната, може да доведе до смърт или сериозно нараняване.
	Важна и/или полезна допълнителна информация, която да научите относно текста в това ръководство.
	Съвети: практически съвети.

2. В устройството

ОЗНАЧЕНИЕ	ОПИСАНИЕ
	Производител
	Държава на производство и дата на производство (година — месец)
	Медицинско изделие
	СЕ маркировка (европейски регламент относно медицинските изделия)
	Референтен номер на продукта
	Сериен номер на продукта
	Уникален идентификатор на устройството
	Вж. ръководството за употреба/брошурата
	Общ предупредителен знак
	Променлив ток
	Защитно заземяване (земя)
	Приложена част от тип Б
IPN₁N₂	Класификация IP
	Символ за изхвърляне на отпадъци в съответствие с директиви 2012/19/ЕС и 2011/65/ЕС

3. Върху опаковката

Изисквания за правилно боравене, съхранение и транспортиране.

ОЗНАЧЕНИЕ	ОПИСАНИЕ
	С тази част нагоре
	Максимално подреждане на продукта над пазарния продукт
	Чупливо, да се борави с внимание
	Да се съхранява на сухо място
	Посочване на температурните граници, на които медицинското изделие може да бъде изложено при пълна безопасност
	Посочване на границите на влажност, на които медицинското изделие може да бъде изложено при пълна безопасност
	Посочване на границите на атмосферното налягане, на които медицинското изделие може да бъде изложено при пълна безопасност
	Медицинско изделие
	СЕ маркировка (европейски регламент относно медицинските изделия)
	Референтен номер на продукта
	Сериен номер на продукта
	Уникален идентификатор на устройството
	Символ за изхвърляне на отпадъци в съответствие с директиви 2012/19/ЕС и 2011/65/ЕС
	Показва, че опаковката е рециклируема

XI. ОСВОБОЖДАВАНЕ ОТ ОТГОВОРНОСТ

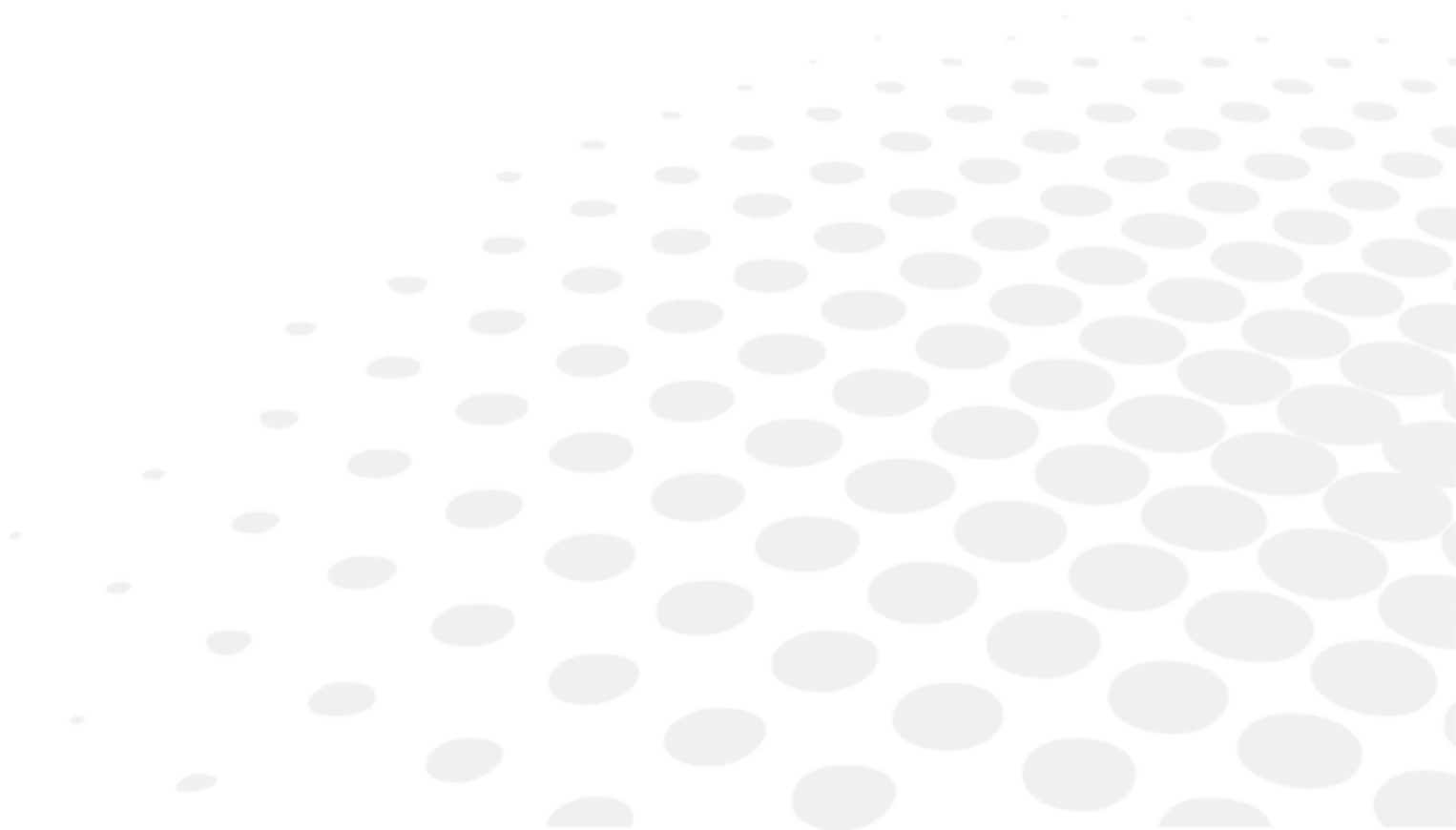

Продуктът трябва да се използва в съответствие с приложимите закони и разпоредби, от квалифицирани, професионални потребители. Продуктът трябва да бъде инсталиран и използван в съответствие с инструкциите, предоставени в настоящото ръководство за потребителя, и с всички писмени указания или препоръки, предоставени от Essilor ("документация").

Essilor си запазва правото да преработва документацията и да прави промени в нейното съдържание от време на време. Превантивната и коригиращата поддръжка (включително редовното калибриране, ако е необходимо съгласно документацията) се извършва в съответствие с документацията.

Всяка гаранция на продукт, предлагана от Essilor, зависи от използването на продукта в съответствие с документацията и с предназначението на продукта и не покрива продукти, които са били модифицирани без предварителното писмено одобрение на Essilor или ремонтирани от трета страна, неodobrena от Essilor, нито продукти, които са били подложени на физическо, химическо или електрическо натоварване, за което продуктите не са били първоначално предназначени.

Essilor не носи отговорност за каквито и да било щети, претърпени от потребителя на продукта, от продукта или от трета страна, в резултат на неспазване на настоящия раздел от страна на потребителя.

Ако продуктът предлага функция за свързване, потребителят носи цялата отговорност за:

- избор, получаване и поддържане на целия необходим интернет достъп и телекомуникации за своя сметка; и
- въвеждане и поддържане на процедури и мерки за защита на неговите работни станции, хардуер и софтуер, различни от Продукта, включително срещу вируси или проникване

XII. QR код

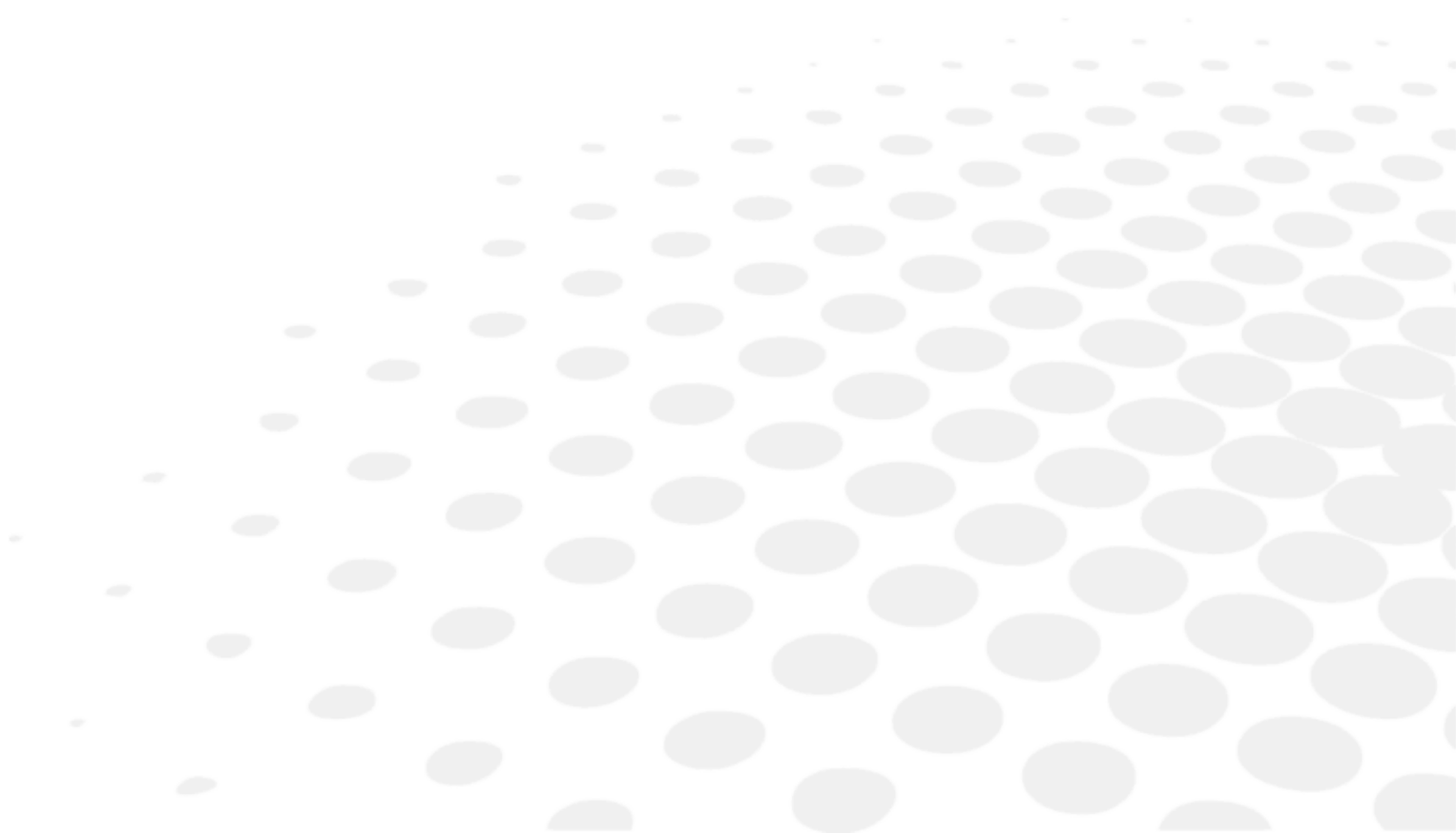

Най-новата версия на ръководството за потребителя на съответния език е налична в уеб пространството. При поискване може да се предостави безплатно хартиен вариант.

- en The complete user manual is available on a web space in PDF format. To access it, please scan the QR code below using a dedicated tool or application. Please make sure that your device is suitable and has an appropriate software to display the electronic Instructions for use.
- fr Le manuel utilisateur complet est disponible sur un espace web au format PDF. Pour y accéder, veuillez scanner le QR code ci-dessous à l'aide d'un outil ou d'une application dédié(e). Veuillez vous assurer que votre appareil est compatible et dispose d'un logiciel approprié pour afficher le manuel électronique.
- ar لتمكن من الوصول إليه، يُرجى مسح رمز الاستجابة السريعة PDF دليل المستخدم الكامل متوفر من خلال موقع الويب بصيغة أدناه باستخدام أداة أو تطبيق مخصص لذلك. يُرجى التأكد من أن جهازك مناسب ويحتوي على برنامج مناسب لعرض التعليمات الإلكترونية الخاصة بالاستخدام.
- be Поўная інструкцыя карыстальніка даступна ў інтэрнэт-прасторы у фармаце PDF. Каб атрымаць да яе доступ, адсканіруйце QR-код ніжэй пры дапамозе спецыяльнага сродку або праграмы. Калі ласка, упэўніцеся, што ваша прылада прыдатная для паказу электроннай Інструкцыі па карыстанню і што на ёй усталявана адпаведнае праграмае забеспячэнне.
- bg Пълното ръководство за потребителя е достъпно в уеб пространството. За да получите достъп до него, моля, сканирайте QR кода по-долу, като използвате специален инструмент или приложение. Моля, уверете се, че вашето устройство е подходящо и разполага с подходящ софтуер за преглед на електронните Инструкции за употреба.
- cs Kompletní uživatelský návod je k dispozici na webovém prostoru ve formátu PDF. Chcete-li k němu získat přístup, naskenujte prosím níže uvedený QR kód pomocí speciálního nástroje nebo aplikace. Ujistěte se prosím, že používáte vhodné zařízení, které má vhodný software pro zobrazení elektronického uživatelského návodu.
- da Den komplette brugervejledning er tilgængelig på et webområde i PDF-format. For at få adgang til den skal du scanne QR-koden nedenfor ved hjælp af et dedikeret værktøj eller program. Sørg for, at din enhed er egnet og har en passende software til at vise de elektroniske brugsanvisninger.
- de Die vollständige Bedienungsanleitung ist auf einem Webspace im PDF-Format verfügbar. Für den Zugriff scannen Sie bitte den untenstehenden QR-Code mit einem speziellen Tool oder einer Anwendung. Bitte vergewissern Sie sich, dass Ihr Gerät für die Anzeige der elektronischen Gebrauchsanweisungen geeignet ist und über eine entsprechende Software verfügt.
- el Το πλήρες εγχειρίδιο χρήσης είναι διαθέσιμο σε έναν ιστοχώρο σε μορφή PDF. Για να αποκτήσετε πρόσβαση σε αυτό, σκανάρετε τον κωδικό QR παρακάτω χρησιμοποιώντας ένα ειδικό εργαλείο ή εφαρμογή. Βεβαιωθείτε ότι η συσκευή σας είναι κατάλληλη και έχει το κατάλληλο λογισμικό για την προβολή των ηλεκτρονικών οδηγιών χρήσης.
- es El manual de uso completo está disponible en un espacio web. en formato PDF. Para acceder a él, escanee el código QR debajo utilizando una herramienta o aplicación dedicada. Asegúrese de que su dispositivo sea adecuado y tenga el software apropiado para mostrar las Instrucciones de uso electrónicas.
- et Täielik kasutusjuhend on saadaval veebis PDF-vormingus. Juurdepääsuks palun skannige allolevat QR-koodi, kasutades selleks vastavat tööriista või rakendust. Veenduge, et teie seade sobib ja et selles on elektroonilise kasutusjuhendi kuvamiseks sobiv tarkvara.
- fi Täysi käyttöopas on saatavana verkosta PDF-muodossa. Saat pääsyn siihen skannaamalla alla olevan QR-koodin käyttäen siihen tarkoitettu työkalua tai sovellusta. Varmista, että laitteesi on sopiva ja sisältää asianmukaisen ohjelmiston sähköisten käyttöohjeiden esittämiseen.
- he למטה באמצעות כלי או QR-כדי לגשת אליו, יש לסרוק את קוד ה PDF המדריך המלא למשתמש זמין באתר אינטרנט בפורמט אפליקציה ייעודיים. חשוב לוודא שהמכשיר שלך מתאים ובעל תוכנה מתאימה להצגת הוראות השימוש האלקטרוניות.
- hr Potpun korisnički priručnik dostupan je na mrežnom prostoru u PDF formatu. Da biste mu pristupili, skenirajte QR kod u nastavku pomoću odgovarajućeg alata ili aplikacije. Provjerite je li vaš uređaj prikladan i ima li odgovarajući softver za prikaz elektroničkih uputa za upotrebu.

hu	A teljes felhasználói kézikönyv elérhető az interneten PDF formátumban. Eléréséhez olvassa be az alábbi QR-kódot egy erre szolgáló eszközzel vagy alkalmazással. Ellenőrizze, hogy eszköze képes és rendelkezik a megfelelő szoftverrel az elektronikus használati útmutató megjelenítésére.
id	Panduan pengguna lengkap tersedia di ruang web dalam format PDF. Untuk mengaksesnya, silakan pindai kode QR di bawah ini menggunakan alat atau aplikasi khusus. Pastikan peranti Anda sesuai dan memiliki perangkat lunak yang layak untuk menampilkan petunjuk penggunaan elektronik.
it	Il manuale utente completo è disponibile in formato PDF su uno spazio Web. Per accedervi, leggere il codice QR sottostante mediante un apposito strumento o un'applicazione dedicata. Assicurarsi che il dispositivo sia adatto e che disponga di un software appropriato per visualizzare le istruzioni per l'uso in formato elettronico.
ja	完全なユーザーマニュアルは、PDF形式でウェブスペースから入手できます。アクセスするには、専用のツールまたはアプリケーションを使用して、以下のQRコードをスキャンしてください。お使いのデバイスが適切であり、電子説明書を表示する適切なソフトウェアがインストールされていることを確認してください。
ko	전체 사용 설명서는 웹 공간에 PDF 형식으로 있습니다. 이 설명서에 액세스하려면, 전용 도구 또는 앱을 사용하여 아래 QR 코드를 스캔하십시오. 사용자의 기기가 적합하고 전자적인 사용 설명서를 표시할 수 있는 적절한 소프트웨어가 있는지 확인하시기 바랍니다.
lt	Išsamaus naudotojo vadovo PDF formatu ieškokite interneto svetainėje. Kad jį atvertumėte, specialiu įrankiu arba programėle nuskaitykite toliau pateiktą QR kodą. Įsitinkite, kad jūsų įrenginys yra tinkamas ir turi tinkamą programinę įrangą elektroninems naudojimui instrukcijoms rodyti.
lv	Pilnā lietotāja instrukcija ir pieejama tīmeklī PDF formātā. Lai tai piekļūtu, lūdzu, noskenējiet tālāk redzamo kvadrātkodu, izmantojot tam paredzētu rīku vai lietojumprogrammu. Lūdzu, pārlicinieties, vai jūsu ierīce ir piemērota un vai tai ir atbilstoša programmatūra elektroniskās lietotāja instrukcijas attēlošanai.
ms	Manual pengguna yang lengkap boleh didapati di ruang laman dalam format PDF. Untuk mengaksesnya, sila imbas kod QR di bawah menggunakan alat atau aplikasi khusus. Sila pastikan yang peranti anda adalah serasi dan mempunyai perisian yang sesuai untuk memaparkan Arahan elektronik untuk tujuan penggunaan.
mt	Il-manwal tal-utent shiĥ huwa disponibbli fuq il-web f'format PDF. Biex taċċessah, jekk jogħġbok skennja l-kodiċi QR t'hawn taht permezz ta' għodda jew applikazzjoni apposta. Jekk jogħġbok żgura li l-apparat huwa xieraq u għandu s-software adattat biex juri l-Istruzzjonijiet għall-Użu elettronici.
nl	De volledige gebruikershandleiding is in PDF-formaat beschikbaar op een website. U kunt de handleiding bereiken door de QR-code hiernaast te scannen met een geschikte applicatie. Uw apparaat moet geschikt zijn en over de juiste software beschikken om de elektronische gebruiksaanwijzing weer te geven.
no	Den komplette brukerhåndboken er tilgjengelig på et webhotell i PDF-format. For å få tilgang til den, skann QR-koden nedenfor ved hjelp av et dedikert verktøy eller applikasjon. Sørg for at enheten din er egnet og har en passende programvare for å vise den elektroniske bruksanvisningen.
pl	Kompletna instrukcja użytkownika jest dostępna na stronie internetowej w formacie PDF. Aby uzyskać dostęp, zeskanuj poniższy kod QR przy użyciu dedykowanego narzędzia lub aplikacji. Upewnij się, że urządzenie jest zgodne i wyposażone w odpowiednie oprogramowanie pozwalające wyświetlać elektroniczną Instrukcję obsługi.
pt	O manual do utilizador completo está disponível num espaço online no formato PDF. Para aceder a este, queira digitalizar o QR Code abaixo usando uma ferramenta ou uma aplicação dedicada. Certifique-se de que o seu dispositivo é compatível e possui um software apropriado para exibir as instruções eletrónicas de utilização.
pt (brazil)	O manual do usuário completo está disponível em um espaço online no formato PDF. Para acessar a este, por favor, digitalizar o QR Code abaixo usando uma ferramenta ou um aplicativo dedicado. Seu dispositivo deve ser compatível e possuir um software apropriado para exibir as instruções eletrônicas de utilização.
ro	Manualul de utilizare complet este disponibil online în format PDF. Pentru a-l accesa, scanați codul QR de mai jos folosind un instrument sau o aplicație dedicată. Asigurați-vă că dispozitivul dumneavoastră este potrivit și are un software adecvat pentru afișarea Instrucțiunilor de utilizare în format electronic.
ru	Полное руководство пользователя доступно в интернет-пространстве в формате PDF. Чтобы получить к нему доступ, отсканируйте QR-код ниже с помощью специального инструмента или приложения. Убедитесь, что

ваше устройство подходит и имеет соответствующее программное обеспечение для отображения электронных инструкций по эксплуатации.

sk Celý používateľský manuál je dostupný vo webovom priestore vo formáte PDF. Ak chcete získať prístup, naskenujte nižšie uvedený QR kód pomocou špeciálneho nástroja alebo aplikácie. Uistite sa, že máte vhodné zariadenie s vhodným softvérom na zobrazenie elektronického návodu na použitie.

sl Celoten uporabniški priročnik je na voljo kot dokument PDF na spletnem mestu. Za dostop optično preberite spodnjo kodo QR z namenskim orodjem ali aplikacijo. Prepričajte se, da je vaša naprava primerna in ima ustrezno programsko opremo za prikaz elektronskih navodil za uporabo.

sr Kompletno uputstvo za korisnike je dostupno na veb prostoru u PDF formatu. Da biste mu pristupili, skenirajte QR kôd u nastavku pomoću namenske alatke ili aplikacije. Proverite da je vaš uređaj odgovarajući i da li ima potreban softver za prikaz elektronskog Uputstva za upotrebu.

sv Den fullständiga bruksanvisningen finns tillgänglig på ett webbutrymme i PDF-format. För att komma åt den, vänligen skanna QR-koden nedan med ett dedikerat verktyg eller program. Se till att din enhet är lämplig och har en passande programvara för att visa de elektroniska användningsinstruktionerna.

th สามารถรับคู่มือผู้ใช้ฉบับสมบูรณ์ในรูปแบบ PDF ได้จากบนเว็บไซต์ โดยในการเข้าถึง โปรดสแกนคิวอาร์โค้ดด้านล่างด้วยเครื่องมือหรือแอปพลิเคชันเฉพาะ โปรดตรวจสอบให้แน่ใจว่าอุปกรณ์ของคุณนั้นเหมาะสม และมีซอฟต์แวร์ที่สามารถใช้ในการแสดงคำแนะนำการใช้งานอิเล็กทรอนิกส์ได้อย่างถูกต้อง

tr Kullanım kılavuzunun tamamı web alanında, PDF formatında mevcuttur. Buna erişmek için lütfen uygun bir araç veya uygulama kullanarak aşağıdaki QR kodunu okutun. Lütfen cihazınızın uyumlu ve elektronik kullanım talimatlarını görüntülemek için uygun bir yazılıma sahip olduğundan emin olun.

uk Повна версія посібника користувача доступна в інтернеті в форматі PDF. Щоб отримати до нього доступ, скануйте QR-код нижче за допомогою спеціального додатку. Для перегляду електронного посібника користувача на вашому пристрої він повинен мати відповідні характеристики та програмне забезпечення.

vi Hướng dẫn sử dụng đầy đủ có sẵn trên không gian web ở định dạng PDF. Để truy cập, vui lòng quét mã QR bên dưới bằng công cụ chuyên dụng hoặc bằng ứng dụng. Vui lòng đảm bảo rằng thiết bị của bạn phù hợp và có phần mềm phù hợp để hiển thị Hướng dẫn sử dụng điện tử

zh 完整的操作手册以 PDF 格式在网络上提供。如需获取，请使用专门的工具或应用程序扫描下方二维码。请确保您的设备适用并安装有相应的软件，能够显示电子版使用说明。

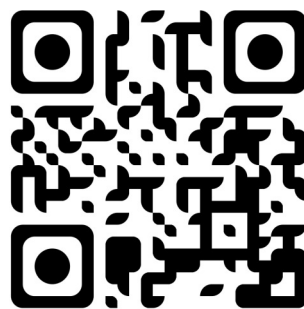

XIII. ИНФОРМАЦИЯ ЗА КОНТАКТ

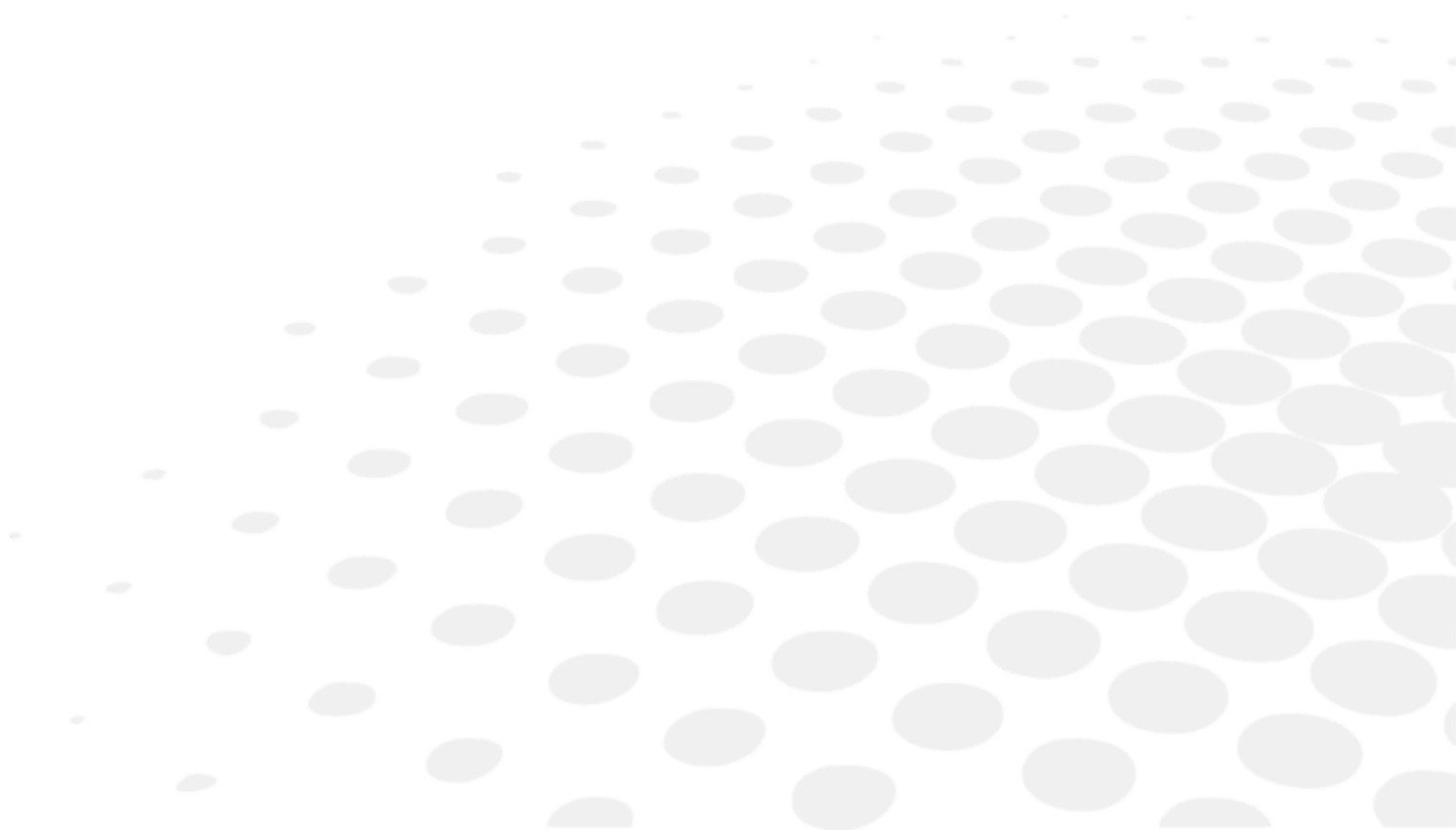

Ако се окаже, че инструментът работи неправилно, силно се препоръчва да го проверите съгласно процедурата за отстраняване на неизправности в това ръководство.

Ако проблемът продължава, инструментът е повреден или не работи правилно, или е споменато, че трябва да се свържете с местния си дистрибутор, моля, следвайте стъпките по-долу.

- Първоначално се свържете с местния дистрибутор във вашата провинция или държава. Цялата информация е на разположение на www.essilor-instruments.com в раздела "Контакти".
- Ако продуктът е снабден с електронна инструкция и имате нужда от хартиен формат, моля, свържете се с местния дистрибутор.
- Моля, докладвайте всеки сериозен инцидент във връзка с изделието, на essilor-instruments-vigilance@essilor.com и на местния компетентен орган по медицински изделия.
- Преди да се обърнете към местния дистрибутор, проверете номера на модела и серийния номер.
- Серийният номер е уникален за това устройство и е достъпен на продукта. Препоръчваме ви да попълните следната таблица веднага след като закупите нашия продукт.
- Моля, запазете това ръководство като постоянен документ за покупката си и съхранявайте касовата бележка като доказателство.

Дата на закупуване:

Име на дилъра:

Адрес на дилъра:

Телефон на дилъра:

Номер на модела:

Сериен номер:



Essilor International
147, rue de Paris – 94220 Charenton-le-Pont France
www.essilor.com

