

OST™



100C • 100 • 150 • 250C • 250 • 250H • 350



UŽIVATELSKÝ NÁVOD

OBSAH

I. ÚVOD	4
II. NÁVOD K POUŽITÍ	6
1. Zamýšlené použití	7
a. Zamýšlený účel	7
b. Indikace pro použití	7
2. Očekávaný klinický přínos	7
3. Kontraindikace	7
4. Vedlejší účinky	7
5. Zamýšlená populace	7
6. Zamýšlení uživatelé	7
III. UPOZORNĚNÍ A VAROVÁNÍ	8
1. Definice	9
2. Bezpečnost výrobku	9
a. Bezpečnostní opatření pro použití	9
b. Napájecí zdroj	10
c. Elektromagnetická kompatibilita	10
d. Ostatní	10
IV. POPIS VÝROBKU	11
1. Plán výrobku s popisem	12
a. OST 100 C	12
b. OST 100	12
c. OST 150	13
d. OST 250 C	13
e. OST 250	14
f. OST 250 H	14
g. OST 350	15
h. Standardní funkce	15
2. Seznam příslušenství	16
a. Standardní	16
b. Volitelně	16
c. Odnímatelné části	16
V. PROVOZNÍ INFORMACE	17
1. Instalace přístroje	18
2. Zapnutí/Vypnutí [On/Off] přístroje	18
3. Připojení k dalším přístrojům	18
VI. POUŽITÍ PŘÍSTROJE	20
1. OST 100C	21
2. OST 100, OST 150	21
3. OST 250 C	22
4. OST 250, OST 250 H, OST 350	22
VII. ÚDRŽBA	24
1. Podmínky skladování a manipulace	25
2. Pokyny k čištění	25
VIII. ODSTRAŇOVÁNÍ CHYB A POTÍŽÍ	26

IX. TECHNICKÝ POPIS	28
1. Technické údaje	29
a. Životnost výrobku	29
b. Rozměry a hmotnost výrobku	29
c. Specifikace LED	29
d. Akustické hladiny	29
e. Elektrické údaje výrobku	30
f. Spotřeba energie	30
g. Klasifikace IP	30
h. Technické informace	30
2. Elektromagnetická kompatibilita	31
3. Likvidace	33
X. VYSVĚTLENÍ SYMBOLU	34
1. Na dokumentu	35
2. Na přístroji	35
3. Na obalu	36
XI. VYLOUČENÍ ODPOVĚDNOSTI	37
XII. KÓD QR	39
XIII. KONTAKTNÍ INFORMACE	43

I. Úvod

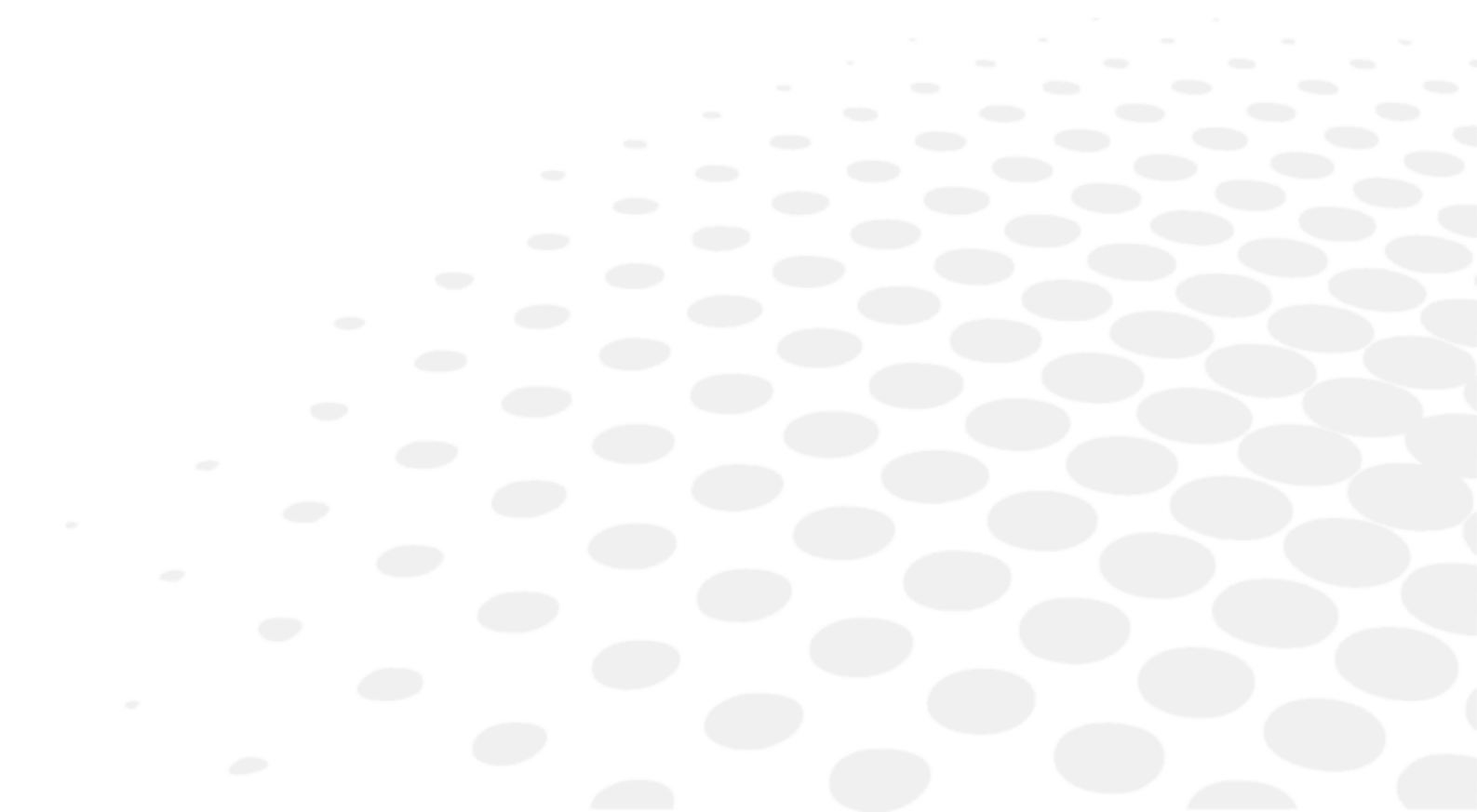



Nejnovější verze tohoto uživatelského návodu je k dispozici na webových stránkách.

Pro přístup k dalším dostupným jazykům naskenujte QR kód, který je k dispozici na konci tohoto uživatelského návodu > Kapitola QR kód. (p.39)

Pro bezpečnější a efektivnější použití dodržujte pokyny uvedené v tomto návodu.

Copyright © 2025 Essilor – Originální návod k použití – Všechna práva vyhrazena.

Essilor International

147 rue de Paris, 94220, CHARENTON-LE-PONT

www.essilor.com

Jakákoli reprodukce obsahu tohoto dokumentu, ať už jeho části nebo celku, za účelem jeho zveřejnění nebo šíření jakýmkoli způsobem a v jakémkoli formátu, a to i bezplatně, je bez předchozího písemného souhlasu společnosti Essilor přísně zakázána.

II. NÁVOD K POUŽITÍ



1. Zamýšlené použití

a. Zamýšlený účel

Refrakční jednotky jsou určeny pro použití personálem na léčbu očí během očních vyšetření v kombinaci očními přístroji (foropterem, refraktometrem, keratometrem, šterbinovou lampou).

b. Indikace pro použití

Refrakční jednotky poskytují několik vylepšení pro pacienty a používané přístroje tak, aby vyšetření proběhlo ergonomicky.

2. Očekávaný klinický přínos

Refrakční jednotky zajišťují podporu a kontrolu polohy přístrojů během očního vyšetření nebo léčby odborníky na léčbu očí a pacienty.

3. Kontraindikace

Nejsou známy žádné kontraindikace.

Tyto jednotky jsou určeny pro pacienty do 150 kg.

4. Vedlejší účinky

Nejsou známy žádné vedlejší účinky.

Jakoukoli závažnou událost, která se v souvislosti s přístrojem stala, nahláste na e-mailovou adresu essilor-instruments-vigilance@essilor.com a místnímu příslušnému orgánu pro zdravotnické prostředky.

5. Zamýšlená populace

Refrakční jednotky jsou přizpůsobeny pacientům, kteří mohou sedět na židli, podle maximální váhové kapacity těchto jednotek.

Refrakční jednotky OST 250 H a OST 350 jsou navrženy tak, aby sloužily i pacientům na invalidním vozíku.



6. Zamýšlení uživatelé

Tyto zdravotnické prostředky jsou určeny pouze pro použití odborníky na oční vyšetření.

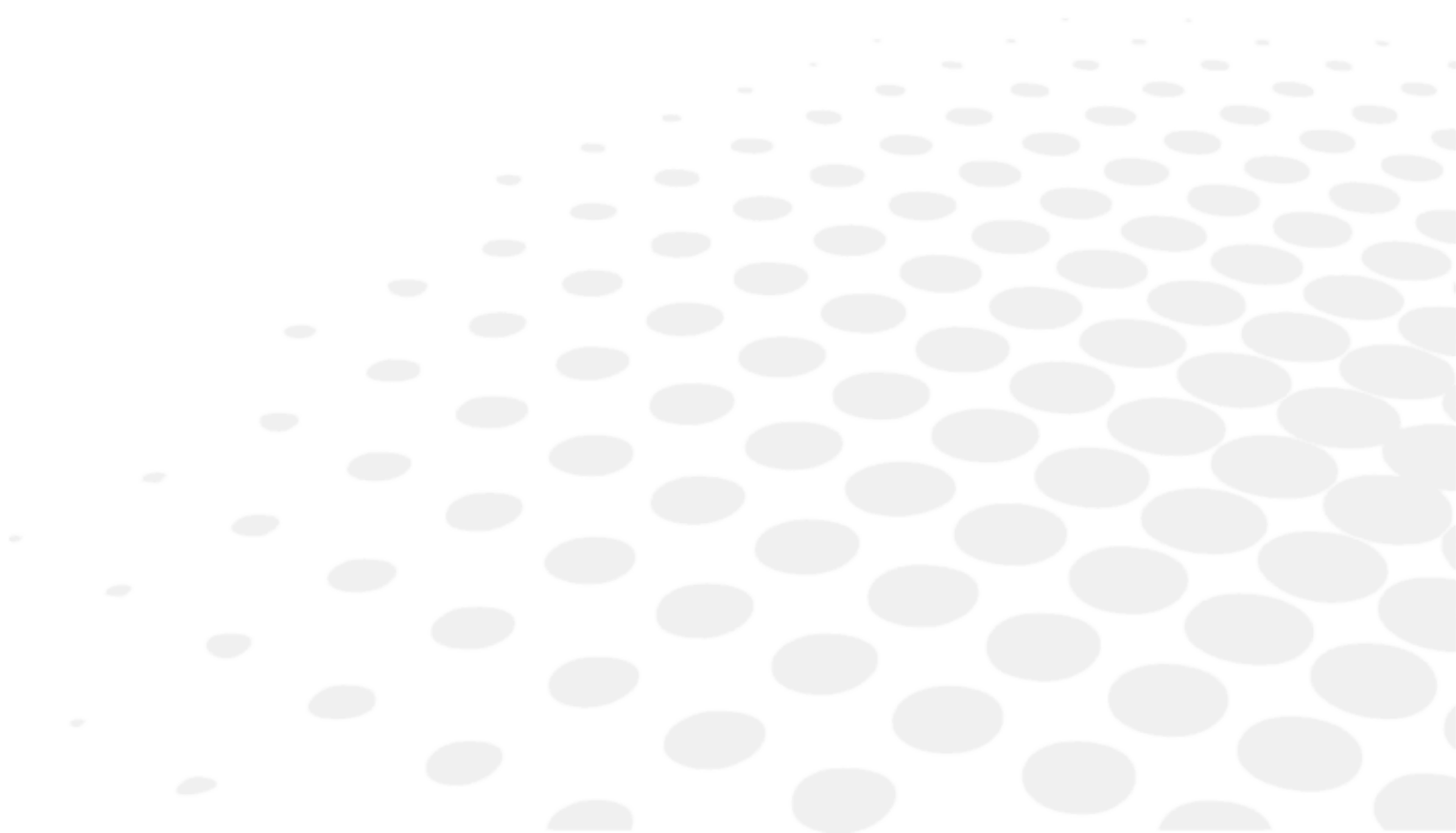
III. UPOZORNĚNÍ A VAROVÁNÍ



1. Definice

SYMBOL	POPIS
	Varování: nebezpečná situace, která může způsobit lehké nebo středně těžké zranění, pokud se jí nezabrání.
	Výstraha: nebezpečná situace, která může mít za následek smrt nebo vážné zranění, pokud se jí nezabrání.
	Důležité a/nebo užitečné doplňující informace k textu v tomto návodu.

2. Bezpečnost výrobku

- Nepoužívejte refrakční jednotku jinak, než je popsáno v tomto návodu.
- Refrakční jednotku používejte při 220 – 230 V AC, 50/60 Hz (rozmezí přípustné odchylky pro tyto hodnoty bylo stanoveno jako 10 %). V opačném případě může dojít k vážnému poškození jednotky a úrazu uživatele.

a. Bezpečnostní opatření pro použití



- Nikdy se nepokoušejte přístroj rozebírat. To by mohlo způsobit poruchu nebo požár.
- Pokud přístroj nefunguje správně, nedotýkejte se jeho vnitřku. Odpojte zástrčku ze zásuvky a poradte se s prodejcem.
- Pokud se na přístroj vylije kapalina nebo se do něj dostanou cizí předměty, odpojte zástrčku ze zásuvky a poradte se s prodejcem.
- Pokud se objeví jakékoli abnormality (hluk, kouř, atd.), odpojte zástrčku ze zásuvky a poradte se s prodejcem. Další používání může vést k požáru nebo zranění osob.
- Kryty jsou křehké, manipulace s nimi, pokud máte na sobě šperky nebo dlouhé nehty, může vést k poškrábání.
- Bílé kryty mohou při delším vystavení ultrafialovému záření časem zežloutnout.
- Refrakční jednotku nenastavujte na místech, kde by mohlo docházet k únikům vody nebo na mokré zemi.
- Po instalaci se nepokoušejte stolem s nástroji pohnout. Netahejte jednotku za konzolu a stojan sloupku, mohlo by dojít k jejímu poškození.
- Technickou instalaci a nastavení přístroje by měl provádět pouze autorizovaný servisní personál. V případě jiných zásahů na refrakční jednotce, než zásahů provedených autorizovaným servisním pracovníkem, zaniká záruka jednotky.
- Během vyšetření musí být pohyb jednotky pod stálým dohledem zdravotnického pracovníka. Zdravotnický pracovník musí zajistit, aby pohybu nebránily žádné překážky, které by mohly způsobit kolize vedoucí k poranění nebo poškození přístroje. Zdravotnický pracovník musí pacienta upozornit, že jeho ruce by neměly přijít do kontaktu se stolem, pokud se stůl posune do nulové polohy.
- Zdravotnický pracovník musí zajistit, aby prostor mezi pacientem sedícím na židli a stolem s jednotkou, která se má posunout, byl dostatečně velký, aby se zabránilo kontaktu pacienta se stolem. Před zahájením vyšetření musí zdravotnický pracovník snížit pacientovu židli a/nebo zvýšit výšku stolu.
- Pro manipulaci s ručním ramenem vždy uvolněte černou rukojeť **PŘED** otočením ramene a poté ji zajistěte na místě.



- Nepokoušejte se přístroj opravovat nebo upravovat.
- Nikdy se nepokoušejte provádět opravy uvnitř přístroje sami. V případě poruchy se obraťte na svého prodejce.
- Děti mladší 6 let by neměly používat refrakční jednotku bez rodičů.
- Refrakční jednotka není vhodná pro použití v atmosférách se vzduchem/hořlavými anestetickými plyny, kyslíkem nebo oxidem dusným/hořlavými anestetickými plyny.
- Tento výrobek by měl být používán v prostředí bez hořlavých anestetických plynů a jiných hořlavých plynů.

b. Napájecí zdroj



- K připojení přístroje k elektrické síti nepoužívejte vícezásuvkové napájecí lišty, adaptéry ani prodlužovací kabely.
- Ujistěte se, že je napájecí kabel zcela zasunutý do zástrčky i do přístroje. Pokud jej nezasunete správně, může dojít k požáru nebo úrazu elektrickým proudem.
- Napájecí kabel pravidelně čistěte, aby se na něm netvořil prach. Pokud je šňůra znečištěná, může dojít k poruše nebo požáru.
- Pokud je napájecí kabel po použití přístroje horký, zkontrolujte, zda není znečištěný. Pokud tomu tak není, vyměňte napájecí kabel za nový. Další používání může způsobit poruchu nebo zranění osob.
- Používejte přístroj s odpovídajícím napájecím napětím. Další používání při napájecím napětí vyšším, než je jmenovitý výkon, může způsobit poruchu nebo požár.
- Při zasouvání nebo vysouvání napájecího kabelu držte zástrčku.
- Používejte pouze napájecí kabel dodávaný sspolu s přístrojem.



- Aby se zabránilo riziku zásahu elektrickým proudem, smí být tento přístroj připojen pouze k síťovému napájení s ochranným uzemněním.
- Při připojování k zemnicí svorce dbejte na to, abyste použili zemnicí kabel napájecího kabelu.
- Nepoškozujte napájecí kabel (ohýbáním, taháním, pokládáním těžkých předmětů apod.). Ani jej neupravujte. Pokud je šňůra poškozená (uvolněný kontakt, poškozený plášť, atd.), vyměňte ji za novou. Další používání může mít za následek zásah elektrickým proudem nebo vznik požáru.
- Nedotýkejte se síťové zástrčky mokřkýma rukama. To může způsobit zásah elektrickým proudem.
- Pokud přístroj delší dobu nepoužíváte, odpojte napájecí kabel ze zásuvky.

c. Elektromagnetická kompatibilita

Tento přístroj generuje, využívá a může vyzařovat vysokofrekvenční (VF) energii. Pokud se tento přístroj nepoužívá způsobem uvedeným v této příručce, může způsobit elektromagnetické rušení.

Tento přístroj byl otestován v souladu s normou EN 60601-1-2 pro zdravotnické výrobky a bylo zjištěno, že splňuje přijatelné limity. Tyto mezní hodnoty naznačují, že přístroj poskytuje přijatelnou ochranu před elektromagnetickým rušením (EMC), pokud se používá podle pokynů uvedených v příručce.

Tento přístroj byl navržen a vyroben v souladu s požadavky normy EN 60601-1-2. Může být ovlivněn přenosnými a mobilními VF komunikačními zařízeními. Proto by neměl být skladován s jiným zařízením.

Další informace o tomto přístroji a elektromagnetické kompatibilitě naleznete v části IX.2 této příručky.

d. Ostatní

- Kovový podvozek refrakční jednotky je uzemněn. Spolehlivost uzemnění však závisí na elektrické dodávce v místě, kde se jednotka používá. Jednotku lze používat zapojením do uzemněné zásuvky.
- Při zapojování a vypořádání lampy pracovního místa ze zásuvky odpojte hlavní napájecí kabel refrakční jednotky.
- Pečlivě zkontrolujte refrakční jednotku a příslušenství a ujistěte se, že během přepravy nedošlo k poškození. V případě, že se refrakční jednotka a/nebo příslušenství během přepravy poškodily, obraťte se na svého prodejce.
- Před prvním použitím refrakční jednotky si prosím pečlivě přečtěte uživatelský návod a ujistěte se, že mu rozumíte.
- Uchovávejte uživatelský návod na blízkém místě, kam se uživatel rychle dostane.

IV. POPIS VÝROBKU

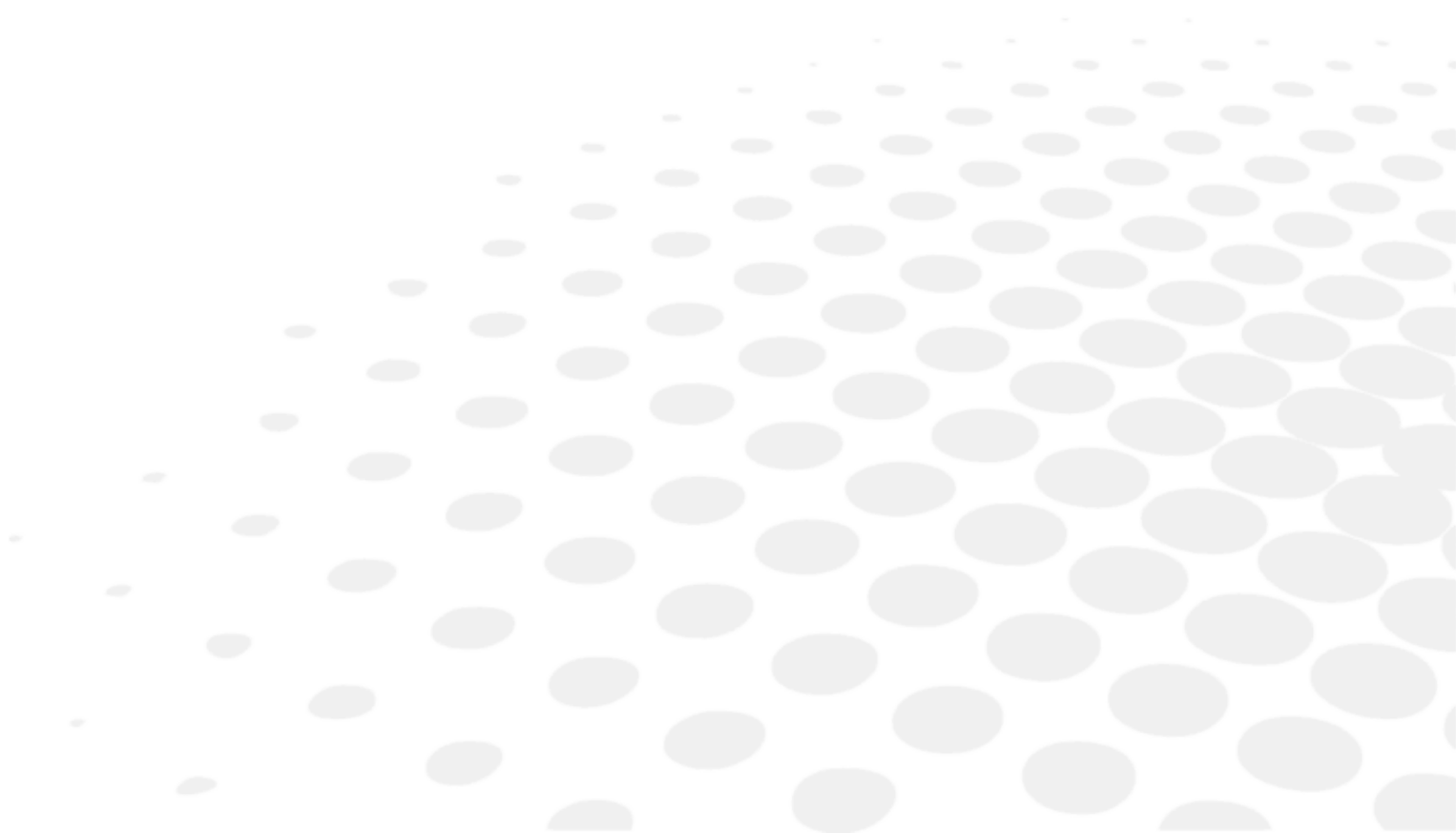

1. Plán výrobku s popisem

a. OST 100 C



S:

1. **Židle:** Židle, na které pacient sedí během vyšetření.
2. **Sloupek stojanu:** Sloupek, na kterém jsou umístěny lampy osvětlující hlavu, grafový projektor, ručně ovládané rameno foropteru a další nástroje.
3. **Hlavní tělo:** tělo refrakční jednotky.
4. **Zástrčka:** Zástrčka pro přídatný přístroj 220 – 230 V AC, 50/60 Hz.

b. OST 100

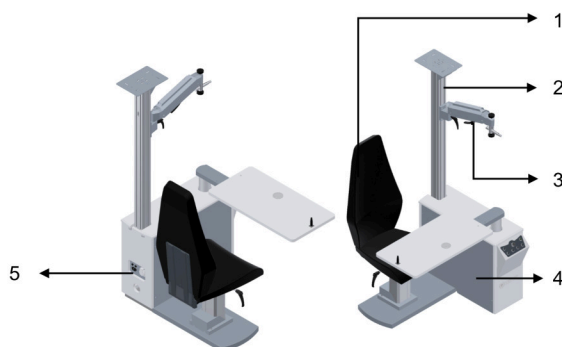

S:

1. **Židle:** Židle, na které pacient sedí během vyšetření.
2. **Sloupek stojanu:** Sloupek, na kterém jsou umístěny lampy osvětlující hlavu, grafový projektor, ručně ovládané rameno foropteru a další nástroje.
3. **Ručně ovládané rameno foropteru:** Rameno, na kterém je umístěn foropter.
4. **Hlavní tělo:** tělo refrakční jednotky.
5. **Zástrčka:** Zástrčka pro přídatný přístroj 220 – 230 V AC, 50/60 Hz.

c. OST 150

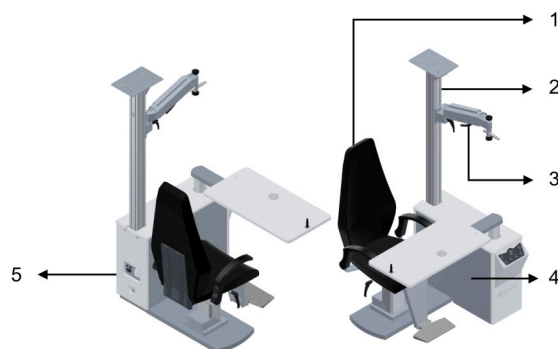

S:

1. **Židle:** Židle, na které pacient sedí během vyšetření.
2. **Sloupek stojanu:** Sloupek, na kterém jsou umístěny lampa osvětlující hlavu, grafový projektor, ručně ovládané rameno forofteru a další nástroje.
3. **Ručně ovládané rameno forofteru:** Rameno, na kterém je umístěn forofter.
4. **Hlavní tělo:** tělo refrakční jednotky.
5. **Zástrčka:** Zástrčka pro přídavný přístroj 220 – 230 V AC, 50/60 Hz.

d. OST 250 C

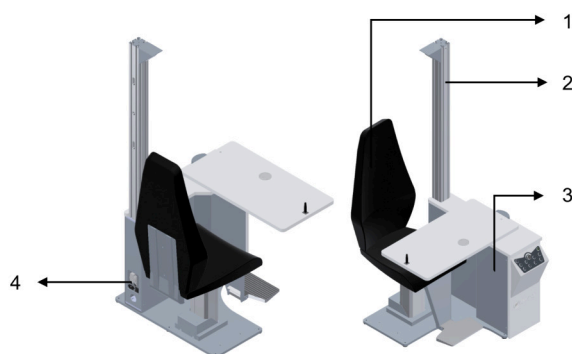

S:

1. **Židle:** Židle, na které pacient sedí během vyšetření.
2. **Sloupek stojanu:** Sloupek, na kterém jsou umístěny lampa osvětlující hlavu, grafový projektor, ručně ovládané rameno forofteru a další nástroje.
3. **Hlavní tělo:** tělo refrakční jednotky.
4. **Zástrčka:** Zástrčka pro přídavný přístroj 220 – 230 V AC, 50/60 Hz.

e. OST 250

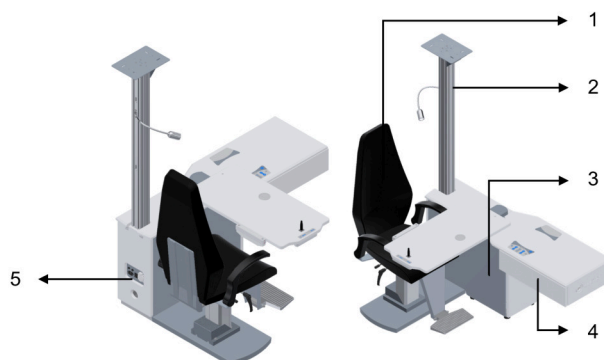

S:

1. **Židle:** Židle, na které pacient sedí během vyšetření.
2. **Sloupek stojanu:** Sloupek, na kterém jsou umístěny lampa osvětlující hlavu, grafový projektor, ručně ovládané rameno foropteru a další nástroje.
3. **Hlavní tělo:** tělo refrakční jednotky.
4. **Zásuvka:** Zásuvka pro umístění sady zkušebních čoček nebo příslušenství.
5. **Zástrčka:** Zástrčka pro přídavný přístroj 220 – 230 V AC, 50/60 Hz.

f. OST 250 H



S:

1. **Židle:** Židle, na které pacient sedí během vyšetření.
2. **Sloupek stojanu:** Sloupek, na kterém jsou umístěny lampa osvětlující hlavu, grafový projektor, ručně ovládané rameno foropteru a další nástroje.
3. **Hlavní tělo:** tělo refrakční jednotky.
4. **Zásuvka:** Zásuvka pro uložení sady zkušebních čoček nebo příslušenství.
5. **Zástrčka:** Zástrčka pro přídavný přístroj 220 – 230 V AC, 50/60 Hz.

g. OST 350



S:

1. **Židle:** Židle, na které pacient sedí během vyšetření.
2. **Sloupek stojanu:** Sloupek, na kterém jsou umístěny lampa osvětlující hlavu, grafový projektor, ručně ovládané rameno foropteru a další nástroje.
3. **Trojitý stůl:** Trojitý stůl, který se otáčí a který unese tři oftalmologické nástroje dohromady.
4. **Zásuvka:** Zásuvka pro uložení sady zkušebních čoček nebo příslušenství.
5. **Hlavní tělo:** tělo refrakční jednotky.
6. **Zástrčka:** Zástrčka pro přídavný přístroj 220 – 230 V AC, 50/60 Hz.

h. Standardní funkce

Standardní funkce	OST 100 C	OST 100	OST 150	OST 250 C	OST 250	OST 250 H	OST 350
Pevné opěradlo židle	✓	✓	✓	✓	NE	NE	NE
Zcela sklopné opěradlo židle	NE	NE	NE	NE	✓	✓	✓
360° otáčení židle	✓	✓	✓	NE	✓	✓	✓
Výškově nastavitelná motorizovaná židle	✓	✓	✓	✓	✓	✓	✓
Oddělená základní deska	✓	NE	NE	NE	NE	NE	NE
Vhodné pro osoby na invalidním vozíku	NE	NE	NE	NE	NE	✓	✓
5 W LED kontrolka lampy hlavy	✓	✓	✓	✓	✓	✓	✓
Flexibilní lampa pro krátkozrakost	Volitelně	Volitelně	Volitelně	Volitelně	✓	✓	✓
Opěrka židle na nohy	✓	Volitelně	✓	✓	✓	✓	✓
Loketní opěrka židle	Volitelně	Volitelně	✓	Volitelně	✓	✓	✓
Ručně ovládané rameno	Volitelně	✓	✓	Volitelně	Volitelně	Volitelně	Volitelně
Posuvný stůl	NE	✓	✓	✓	✓	✓	Otáčení
Mini klávesnice na posuvném stole	NE	NE	NE	NE	✓	✓	NE
Mini klávesnice na otočném stole	NE	NE	NE	NE	NE	NE	✓
Výškově nastavitelný elektrický stůl	NE	NE	NE	✓	✓	✓	✓

Deska grafového projektoru na profilu	Volitelně	✓	✓	Volitelně	✓	✓	Volitelně
Deska ramene projektoru	Volitelně	Volitelně	Volitelně	Volitelně	Volitelně	Volitelně	✓
Držák příslušenství sloupku	Volitelně	Volitelně	Volitelně	Volitelně	Volitelně	✓	✓
Mechanická brzda	NE	✓	✓	NE	✓	NE	NE
Elektromagnetická brzda	NE	NE	NE	✓	NE	✓	✓
Nožní pedál pro zvedání židle	NE	NE	NE	Volitelně	Volitelně	Volitelně	✓
Běžná opěrka brady	NE	Volitelně	Volitelně	Volitelně	✓	✓	Volitelně
Jedna zásuvka	NE	NE	NE	NE	✓	✓	✓

2. Seznam příslušenství

a. Standardní

- Uživatelský návod

b. Volitelně

Volitelné příslušenství	Referenční čísla	OST 100 C	OST 100	OST 150	OST 250 C	OST 250	OST 250 H	OST 350
Ručně ovládané rameno	OST012	✓	✓	✓	✓	✓	✓	✓
Rozpěrka	OST046	✓	✓	✓	✓	✓	✓	✓
Držák příslušenství sloupku OST	OST047	✓	✓	✓	✓	✓	✓	✓
Podpůrné rameno monitoru	OST048	✓	✓	✓	✓	✓	✓	✓
Opěrka židle na nohy	OST109	✓	✓	✓	✓	✓	✓	✓
Loketní opěrka židle	OST110	✓	✓	✓	✓	✓	✓	✓
Flexibilní lampa pro krátkozrakost	OST127	✓	✓	✓	✓	NE	NE	NE
Deska ramene projektoru	OST202	✓	✓	✓	✓	✓	✓	✓
Flexibilní lampa pro krátkozrakost	OST208	NE	NE	NE	NE	✓	✓	✓
Běžná opěrka brady	OST210	NE	✓	✓	✓	✓	✓	NE
Dvojitý sloupec	OST254	NE	NE	NE	NE	✓	✓	NE
Nožní pedál pro ovládání židle	OST371	NE	NE	NE	NE	✓	✓	✓
Dvojitá zásuvka s policí	OST376	✓	✓	✓	✓	✓	✓	✓
Ovládání motorizovaného ramene	OST380	✓	NE	NE	NE	✓	✓	✓
Mini motorizované rameno	OST380C	NE	NE	NE	✓	NE	NE	NE
Trojité zásuvka, mobilní	OST381	✓	✓	✓	✓	✓	✓	✓
Dvojitá zásuvka, mobilní	OST382	✓	✓	✓	✓	✓	✓	✓

c. Odnímatelné části

- Napájecí kabel (2,5 m)

V. PROVOZNÍ INFORMACE

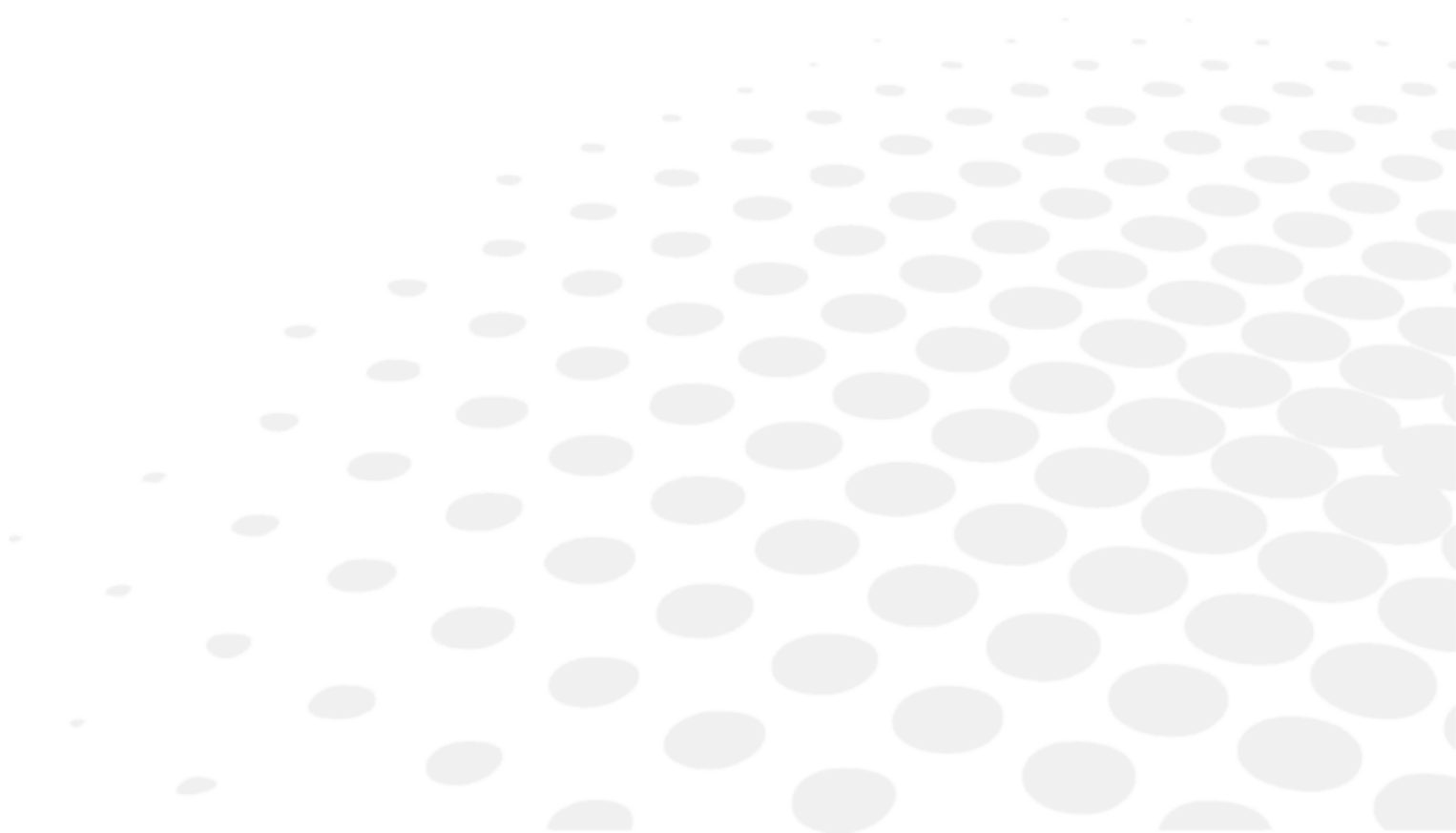



- Tento přístroj musí být instalován oprávněnými servisními pracovníky. Chcete-li přístroj nainstalovat nebo změnit jeho připojení, obraťte se na svého prodejce produktů Essilor.
- Dodržujte níže uvedená bezpečnostní opatření a vyhněte se následujícím situacím:
 - Neinstalujte přístroj na místo:
 - Kde se hromadí prach nebo nečistoty,
 - Přímě vystavené slunečnímu světlu,
 - Bohatě na kyslík,
 - Vykazující extrémní teploty a míru vlhkosti,
 - Pravděpodobně vystavené silným oscilacím nebo náhlým otřesům.
- Nepoužívejte přístroj s hořlavými anestetiky nebo ve spojení s hořlavými látkami.

1. Instalace přístroje



Místní technický tým Essilor může na požádání poskytnout instalační příručky.



Společnost Essilor odmítá jakoukoliv odpovědnost v případě nesprávné instalace přístroje osobou jinou, než jsou autorizovaní servisní pracovníci vyškolení společností Essilor.

2. Zapnutí/Vypnutí [On/Off] přístroje

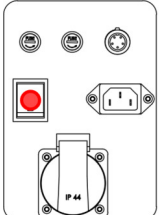
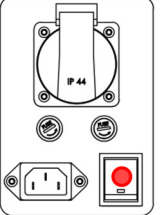
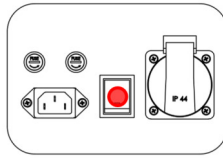
OST 100 C	OST 250 C	OST 100 / OST 150 / OST250 / OST250 H / OST 350
		



Zkontrolujte, zda je přístroj připojen.

Zapnutí/vypnutí [On/Off] provedete stisknutím tlačítka napájení, které je znázorněno výše červenou barvou.

3. Připojení k dalším přístrojům

OST lze připojit k příslušenství, jako například:

- Ručně ovládané rameno
- Rozpěrka
- Držák příslušenství sloupku
- Podpůrné rameno monitoru
- Opěrka židle na nohy
- Loketní opěrka židle
- Flexibilní lampa pro krátkozrakost
- Deska ramene projektoru
- Běžná opěrka brady
- Dvojitý sloupec
- Nožní pedál pro ovládání židle
- Dvojitá zásuvka s policí
- Ovládání motorizovaného ramene
- Mini motorizované rameno





- Trojitá zásuvka, mobilní
- Dvojitá zásuvka, mobilní

U ostatních přístrojů musí být technická instalace a nastavení provedeno autorizovanými servisními pracovníky. Podrobnosti získáte u místního prodejce.

VI. POUŽITÍ PŘÍSTROJE



1. OST 100C

Klávesnice	Ovládání	Popis
		Ovládání zapnutí a vypnutí
		Ovládání židle nahoru/dolů
		Ovládání motorizovaného ramene (Volitelné)
		Ovládání lampy pro krátkozrakost

2. OST 100, OST 150



Klávesnice	Ovládání	Popis
		Ovládání zapnutí a vypnutí
		Ovládání světla lampy
		Ovládání napájení projektoru
		Ovládání napájení pomocných zařízení
		Ovládání židle nahoru/dolů
		Ovládání světla štěrbinové lampy

3. OST 250 C

Klávesnice	Ovládání	Popis
		Ovládání zapnutí a vypnutí
		Ovládání světla lampy
		Ovládání napájení projektoru
		Ovládání napájení pomocných zařízení
		Ovládání židle nahoru/dolů
		Ovládání světla štěrbinové lampy
		Elektromagnetické ovládání
		Ovládání stolu nahoru/dolů
		Ovládání motorizovaného ramene (Volitelné)

4. OST 250, OST 250 H, OST 350

Klávesnice	Ovládání	Popis
		Ovládání zapnutí a vypnutí
		Ovládání stmívatelné hlavní lampy
		Ovládání napájení projektoru
		Ovládání napájení pomocných zařízení
		Ovládání motorizovaného ramene (Volitelné)
		Ovládání osvětlení místnosti
		Elektromagnetické ovládání
		Ovládání židle nahoru/dolů

		Ovládání stolu nahoru/dolů
		Ovládání světla štěrbinové lampy



Připomenutí a osvědčené postupy

Pro manipulaci s ručním ramenem vždy uvolněte černou rukojeť PŘED otočením ramene a poté ji zajistěte na místě.

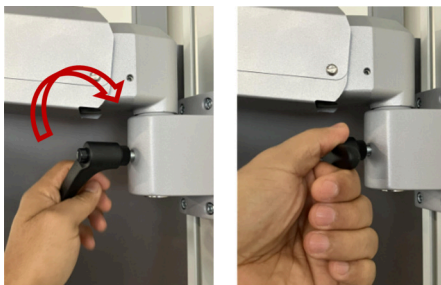

Rukojeť je přišroubována k držáku ramene. Když je zajištěna, závitový konec šroubu blokuje otáčení ramene. Pokud rukojeť neuvolníte před otáčením ramene, šroub se opotřebuje.

VII. ÚDRŽBA

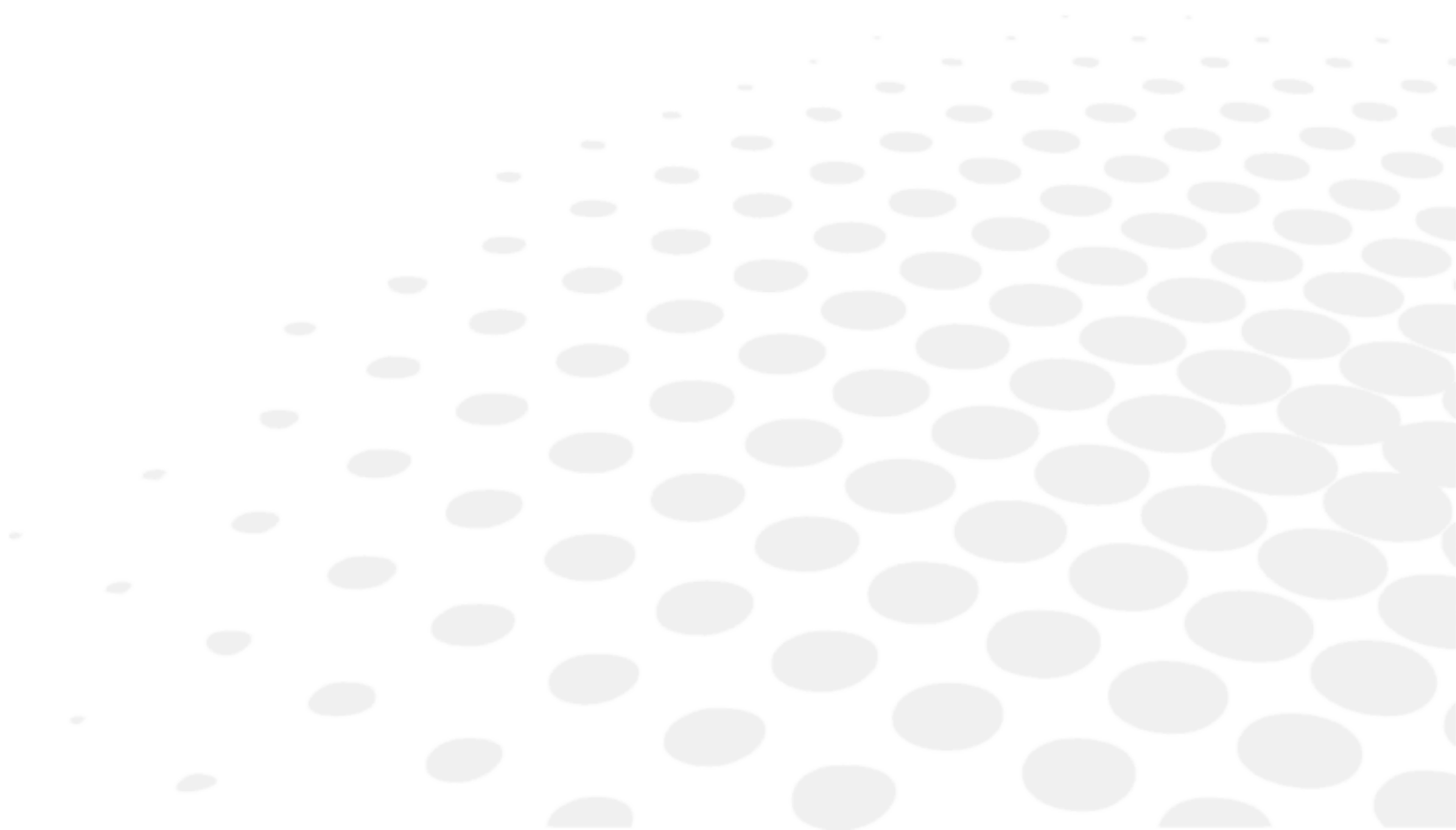



- Aby byla zajištěna bezpečnost a výkonnost přístroje, musí všechny úkony údržby, pokud není v tomto návodu uvedeno jinak, provádět kvalifikovaní technici údržby.
- Pokud zjistíte, že je přístroj znečištěný, můžete jej čistit tak často, jak chcete (viz konkrétní metody čištění).

1. Podmínky skladování a manipulace



Dodržujte níže uvedené provozní, skladovací a přepravní podmínky.
 Vyhněte se podmínkám způsobujícím kondenzaci.

	Teplota	Vlhkost	Atmosférický tlak
Použití	[+20°C; +30°C]	[30 %; 70%]	[0.49 atm; 1 atm]
Skladování	[0°C; +40°C]	[30 %; 70%]	[0.49 atm; 1 atm]
Přeprava	[-10°C; +50°C]	[30 %; 70%]	[0.49 atm; 1 atm]

2. Pokyny k čištění



Nikdy nepoužívejte tekuté čisticí prostředky s alkohol-xylolem a podobné čisticí prostředky k čištění židle refrakční jednotky a dřevěných částí. Tyto čisticí prostředky mohou způsobit poškození plastových a dřevěných povrchů.



Abyste předešli jakémukoli incidentu, odpojte přístroj před čištěním ze zásuvky.

- Před čištěním přístroje vypněte stisknutím tlačítka napájení a odpojte napájecí kabel.
- Dřevěnou i kovovou část refrakční jednotky můžete vyčistit čistým vlhkým hadříkem.

VIII. ODSTRAŇOVÁNÍ CHYB A POTÍŽÍ

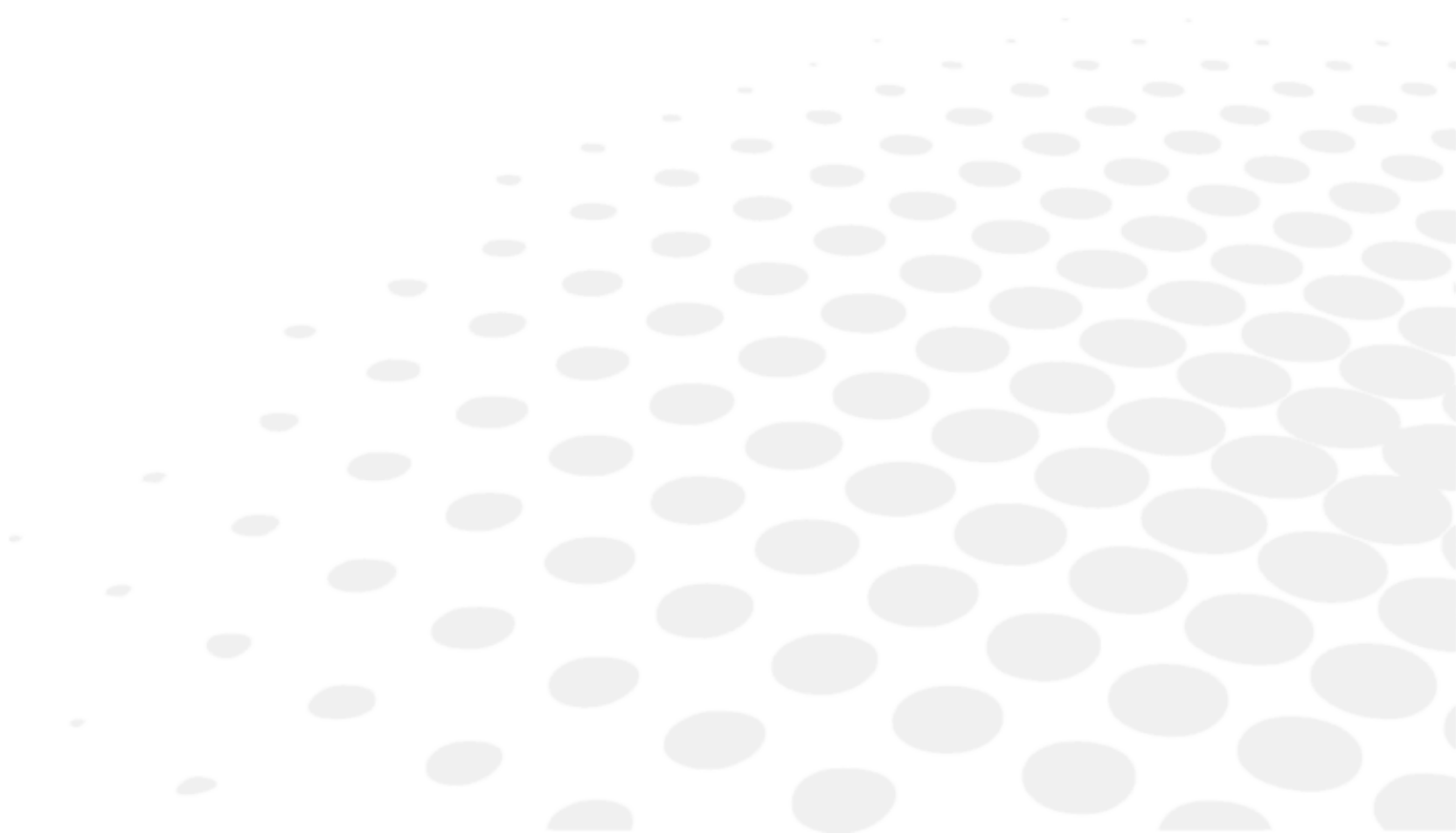

Pokud je zjištěn problém, postupujte podle níže uvedené tabulky a proveďte příslušná opatření.

Příznaky	Příčiny a měření
Refrakční jednotka nefunguje. Kontrolka napájení klávesnice nesvítí.	Jednotka není napájena <ul style="list-style-type: none"> • Zástrčka, ke které je přístroj připojen, má poruchu. Zavolejte autorizovaného elektrikáře, aby zkontroloval zástrčku. • Napájecí kabel stolu je poškozený (jsou vidět známky zlomení nebo prasknutí). Náhradní napájecí kabel můžete získat od svého autorizovaného prodejce. • Zkontrolujte skleněnou pojistku na zadní straně přístroje. Vyměňte za pojistky stejné kapacity. Náhradní pojistky můžete získat od svého autorizovaného prodejce. Panel klávesnice nefunguje <ul style="list-style-type: none"> • Kontaktujte autorizované servisní středisko.
Osvětlení hlavy nefunguje	Pojistka žárovky lampy osvětlující hlavy se vypálila. <ul style="list-style-type: none"> • Vypněte napájení, odpojte kabel a vyměňte žárovku. Náhradní žárovky můžete získat od svého autorizovaného prodejce.

Pokud se problém nepodařilo vyřešit ani po provedení výše uvedených opatření, neprodleně se obraťte na místního distributora. Váš distributor byl vyškolen společností Essilor.



Podívejte se na typový štítek a poskytněte nám následující informace:

- Název přístroje: OST XXX
- Sériové číslo: 7 číslic uvedených na výrobním štítku
- Podrobné závady

IX. TECHNICKÝ POPIS

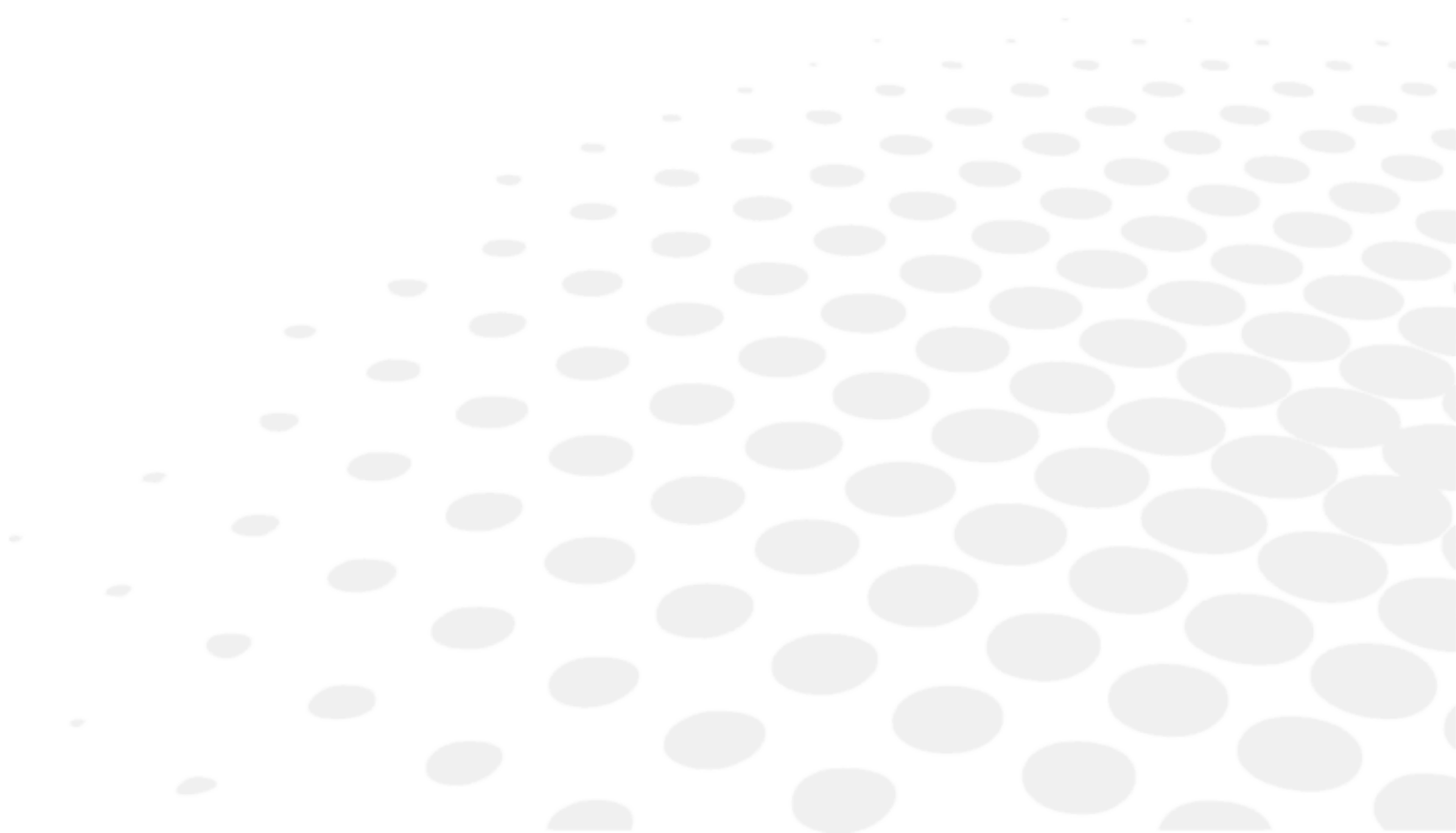

je zdravotnický prostředek třídy I (nařízení (EU) 2017/745).

Základní UDI zařízení: 361502000000IOST0000000DX.

1. Technické údaje

a. Životnost výrobku

Předpokládaná životnost zařízení a jeho součástí je 10 let.

b. Rozměry a hmotnost výrobku

Rozměry

Rozměry	OST 100 C	OST 100	OST 150	OST 250 C	OST 250	OST 250 H	OST 350
Výška	195 cm	185 cm	185 cm	185 cm	185 cm	185 cm	180 cm
Šířka	Tělo: 50 cm Židle: 50 cm	160 cm	160 cm	140 cm	175 cm	180 cm	175 cm
Hloubka	Tělo: 67,5 cm Židle: 89 cm	130 cm	130 cm	118,5 cm	142 cm	160 cm	185 cm

Hmotnost

Hmotnost	OST 100 C	OST 100	OST 150	OST 250 C	OST 250	OST 250 H	OST 350
Celková hmotnost	160 kg	190 kg	200 kg	245 kg	235 kg	375 kg	360 kg

c. Specifikace LED

Pro OST 100 C, OST 100, OST 150, OST 250 C

- W: 4,5 W
- Im: 350 lm
- T[Kelvin]: 2700 K = teplá bílá
- V . Hz: cca 220 – 240 V 50/60 Hz
- Typ: GU10

Pro OST 250, OST 250 H, OST 350

- W: 4,5 W stmívatelné
- Im: 350 lm
- T[Kelvin]: 2700 K = teplá bílá
- V . Hz: cca 220 – 240 V 50/60 Hz
- Typ: GU10

d. Akustické hladiny

Pro OST 100 C, OST 100, OST 150, OST 250 C

- Okolí: 45 dB
- Maximální expozice: 53 dB

Pro OST 250, OST 250 H, OST 350

- Okolí: 48,2 dB
- Maximální expozice: 58,2 dB

e. Elektrické údaje výrobku

Pro OST 100C

- Výkon: 220 – 230 V AC., 50/60 Hz
- Pojistka: 8 Amper
- Elektrická klasifikace: Třída 1, typ B

Pro OST 100, OST 150, OST 250 C, OST 250, OST 250 H

- Výkon: 220 – 230 V AC., 50/60 Hz
- Pojistka: 8 Amper
- Elektrická zástrčka stolu: 0 – 6 – 12 V stmívatelné a 220 – 230 V AC, 50/60 Hz
- Elektrická klasifikace: Třída 1, typ B

Pro OST 350

- Výkon: 220 – 230 V AC., 50/60 Hz
- Pojistka: 10 Amper
- Elektrická zástrčka stolu: 0 – 6 – 12 V stmívatelné a 220 – 230 V AC, 50/60 Hz
- Elektrická klasifikace: Třída 1, typ B

f. Spotřeba energie

Model	Volt	Amper	Volt Amper	Watt	Kilowatt
OST 100 C	220 V	0,90 A	140 VA	200 W	1,58 KWH
OST 100/OST 150	220 V	0,90 A	140 VA	200 W	1,58 KWH
OST 250 C	220 V	1,00 A	200 VA	220 W	1,55 KWH
OST 250	220 V	0,6 A	120 VA	135 W	1,45 KWH
OST 250 H	220 V	0,7 A	130 VA	160 W	1,50 KWH
OST 350	220 V	1,05 A	210 VA	225 W	1,60 KWH

g. Klasifikace IP

IP20

h. Technické informace

	OST 100 C	OST 100	OST 150	OST 250 C	OST 250	OST 250 H	OST 350
Kapacita posuvného stolu	NE	20+20 kg	20+20 kg	20+20 kg	20+20 kg	20+20 kg	20+20+20 kg
Nosnost židle	150 kg	150 kg	150 kg	150 kg	150 kg	150 kg	150 kg
Židle připevněná ručně	360° otáčení	360° otáčení	360° otáčení	Pevné	360° otáčení	360° otáčení	360° otáčení
Zdvih židle	18 cm	18 cm	18 cm	18 cm	18 cm	18 cm	18 cm
Motor židle	24 V stejnosměr. proudu	24 V stejnosměr. proudu	24 V stejnosměr. proudu	24 V stejnosměr. proudu	24 V stejnosměr. proudu	24 V stejnosměr. proudu	24 V stejnosměr. proudu
Zdvih stolu	NE	NE	NE	18 cm	18 cm	18 cm	18 cm
Motor stolu	NE	NE	NE	24 V stejnosměr. proudu	24 V stejnosměr. proudu	24 V stejnosměr. proudu	24 V stejnosměr. proudu

2. Elektromagnetická kompatibilita

V této kapitole naleznete informace potřebné k zajištění toho, aby byl váš přístroj instalován a uveden do provozu za nejlepších podmínek z hlediska elektromagnetické kompatibility.



- Veškeré níže uvedené informace vycházejí z normativních požadavků, kterým podléhají výrobci zdravotnických prostředků, jak jsou definovány v normě IEC60601-1-2 Ed4.
- Přístroj splňuje platné normy elektromagnetické kompatibility, uživatel však musí zajistit, aby případné elektromagnetické rušení nepředstavovalo další riziko, jako jsou například vysokofrekvenční vysílače nebo jiná elektronická zařízení.
- Kabely jiného zařízení musí být od sebe odděleny.
- Některé typy mobilních telekomunikačních zařízení, jako jsou mobilní telefony, mohou zařízení rušit. Proto je třeba dodržovat doporučené odstupové vzdálenosti.
- Zařízení se nesmí používat v blízkosti jiného zařízení nebo na něm být umístěno. Pokud tomu nelze zabránit, je nutné před použitím zkontrolovat jeho správnou funkci v podmínkách použití. Použití jiného příslušenství, než je specifikováno nebo prodáváno výrobcem jako náhradní díly, může mít za následek zvýšení emisí nebo snížení odolnosti zařízení.
- V případě, že přístroj přestane fungovat, resetujte jej, spusťte test znovu od začátku. Nepoužívejte předchozí údaje pro provedení předpisu.

Pokyny a prohlášení výrobce – elektromagnetické emise

Tento přístroj je určen pro použití v elektromagnetickém prostředí stanoveném níže. Uživatel nebo zákazník tohoto přístroje by měl zajistit použití v takových prostředích.

Emisní zkouška	Soulad	Elektromagnetické prostředí – vedení
VF emise CISPR 11	Skupina 1	Tento přístroj využívá VF energii pouze pro své vnitřní funkce. Proto jsou jejich emise vysokofrekvenčního záření velmi nízké a není pravděpodobné, že by rušily blízka elektronická zařízení.
VF emise CISPR 11	Třída B	Tento přístroj je vhodný pro použití ve všech zařízeních, včetně místních instalací a těch, které jsou přímo připojeny k nízkonapěťové napájecí síti, která zásobuje rezidenční budovy.
Harmonické emise IEC 61000-3-2	Třída A	
Kolísání napětí/emise blikání IEC 61000-3-3	Kompatibilní	

Pokyny a prohlášení výrobce – Elektromagnetická odolnost

Tento přístroj je určen pro použití v elektromagnetickém prostředí stanoveném níže. Uživatel nebo zákazník tohoto přístroje by se měl ujistit, že je přístroj používán v takovém prostředí.

Zkouška odolnosti	Úroveň zkoušky podle IEC 60601	Úroveň souladu	Elektromagnetické prostředí – vedení
Elektrostatický výboj (IEC 61000-4-2)	± 8kV kontakt ± 15 kV vzduch	± 8kV kontakt ± 15 kV vzduch	Podlahy musí být dřevěné, betonové nebo z keramických obkladů. Pokud jsou podlahy pokryty syntetickým materiálem, měla by být relativní vlhkost nejméně 30 %. Mělo by to být 30.
Elektrický rychlý přechod / výboj IEC 61000-4-4	± 2 kV, 100 kHz	± 2 kV, 100 kHz	Městská užitková energie by měla být typickým prostředím nemocnice.
IEC 61000-4-5	0,5 – 1 kV fáze / fáze 0,5 – 1 – 2 kV fáze / zem	+0,5 – 1 kV fáze / fáze 0,5 – 1 – 2 kV fáze / zem	Městská užitková energie by měla být typickým prostředím nemocnice.
Poklesy napětí, krátká přerušení a kolísání napětí na vstupních napájecích vedeních IEC 61000-4-11	%0 U_T ; 0,5° při 0°, 45°, 90°, 135°, 180°, 225°, 270° a 335° 70 % U_T ; 25 za 0 % U_T ; 1 za 0 % U_T ; 250 za	%0 U_T ; 0,5 při 0°, 45°, 90°, 135°, 180°, 225°, 270° a 335° 70 % U_T ; 25 za 0 % U_T ; 1 za 0 % U_T ; 250 za	Městská užitková energie by měla být typickým prostředím nemocnice.
Síťová frekvence (50/60Hz) magnetické pole IEC 61000-4-8	30 A/m, 50 Hz	30 A/m, 50 Hz	Magnetická pole frekvence výkonu by měla být typická lokálně specifická úroveň v nemocničním prostředí.

POZNÁMKA: U_T je střídavé síťové napětí před použitím zkušební úrovně.

Doporučená vzdálenost mezi přenosným a mobilním VF komunikačním zařízením a přístrojem

Tento přístroj je určen pro použití v elektromagnetickém prostředí stanoveném níže. Uživatel nebo zákazník tohoto přístroje by měl zajistit použití v takových elektromagnetických prostředích.

Zkouška odolnosti	Úroveň zkoušky podle IEC 60601	Úroveň souladu	Elektromagnetické prostředí – vedení
Vedené VF IEC 61000-4-6	150 kHz – 80 MHz, 3 V rms, 80 % AM (1 kHz) (6Vrms pro pásma ISM)	3 $V_{účinnost}$	Přenosné a mobilní vysokofrekvenční komunikační zařízení by se nemělo používat blíže k jakékoli části modelu 005, včetně kabelů, než je doporučená separační vzdálenost vypočítaná z rovnice pro frekvenci vysílače. Doporučená separační vzdálenost $d = 1,16 P \sqrt{P}$ $d = 1,2 \sqrt{P}$ 0,15 MHz až 80 MHz $d = 2,3 \sqrt{P}$ 80 MHz ila 2,7 GHz Kde P je maximální jmenovitý výstupní výkon vysílače ve wattch (W) podle výrobce vysílače a d je doporučená vzdálenost v metrech (m). Intenzita pole z pevných vysokofrekvenčních vysílačů, jak je stanoveno průzkumem elektromagnetického pole, by měla být menší než úroveň shody v každém frekvenčním rozsahu. Z důvodu blízkosti zařízení označených tímto symbolem může dojít k rušení. 
Vyzařované VF IEC 61000-4-3	80 MHz – 2 700 MHz, 3 V/m, 80 % AM (1 kHz)	3 V/m	

POZNÁMKA 1: V pásmu 80 MHz a 800 MHz platí vyšší frekvenční rozsah.

POZNÁMKA 2: Tyto příručky nemusí zahrňovat všechny situace. Šíření elektromagnetického záření je ovlivněno absorpcí a odrazem od materiálů, předmětů a lidí.

^a Pásmo ISM (průmyslová, vědecká a lékařská) mezi 150 KHz až 80 MHz, 6,765 až 6,795 MHz, 13,553 MHz až 13,567 MHz, 26,957 MHz až 27,283 MHz a 40,66 MHz až 40,70 MHz.

^b Úrovně shody v kmitočtovém pásmu ISM v kmitočtovém rozsahu 150 KHz a 80 MHz a v kmitočtovém rozsahu 80 MHz až 2,5 Ghz mají snížit možnost rušení způsobeného neúmyslným přenosem mobilního/přenosného komunikačního zařízení do oblasti pacienta. Proto je ve vzorci použitým pro výpočet doporučené vzdálenosti pro vysílače v těchto frekvenčních rozsazích zohledněn dodatečný faktor 10/3.

^c Intenzitu pole pevných vysílačů, jako jsou základnové stanice pro rádiové (mobilní/bezdrátové) telefony a pozemní mobilní rádia, radioamatérské vysílání, rozhlasové vysílání v pásmu AM a FM a televizní vysílání, nelze teoreticky přesně předpovědět. Pro posouzení elektromagnetického prostředí z pevných VF vysílačů by měl být zvážena elektromagnetický průzkum lokality. Pokud naměřená síla pole v místě použití modelu 005 překročí výše uvedenou příslušnou úroveň shody s VF, je třeba dodržovat normální provoz zařízení ET (nebo systému ET). Pokud se objeví abnormální výkon, mohou být nutná další opatření, například změna orientace nebo přemístění modulu 005.

^d Ve frekvenčním rozsahu 150 kHz až 80 MHz by intenzita pole měla být menší než 1 V/m.

3. Likvidace

	<p>Pokyny k likvidaci přístroje v souladu se směrnicemi 2012/19/EU a 2011/65/EU týkající se omezení nebezpečných látek v elektrických a elektronických zařízeních a likvidace elektrického a elektronického odpadu.</p> <p>Když výrobek dosáhne konce své životnosti, neměl by být vyhozen spolu s komunálním odpadem. Může být zlikvidován ve středisku tříděného sběru, které provozuje obec nebo u soukromé firmy zajišťující tuto službu.</p> <p>Samostatná likvidace elektrického zařízení zabrání jakémukoli poškození životního prostředí nebo zdraví, které by mohlo vzniknout při neodborné likvidaci, a také umožňuje recyklaci materiálů, z nichž je vyrobeno, aby se šetřila energie a přírodní zdroje.</p> <p>Na štítku přístroje je uveden piktogram kontejneru s kolečky. Označuje povinnost tříděného sběru a likvidace elektrických a elektronických zařízení po skončení životnosti/pokud jsou mimo provoz.</p>
---	---





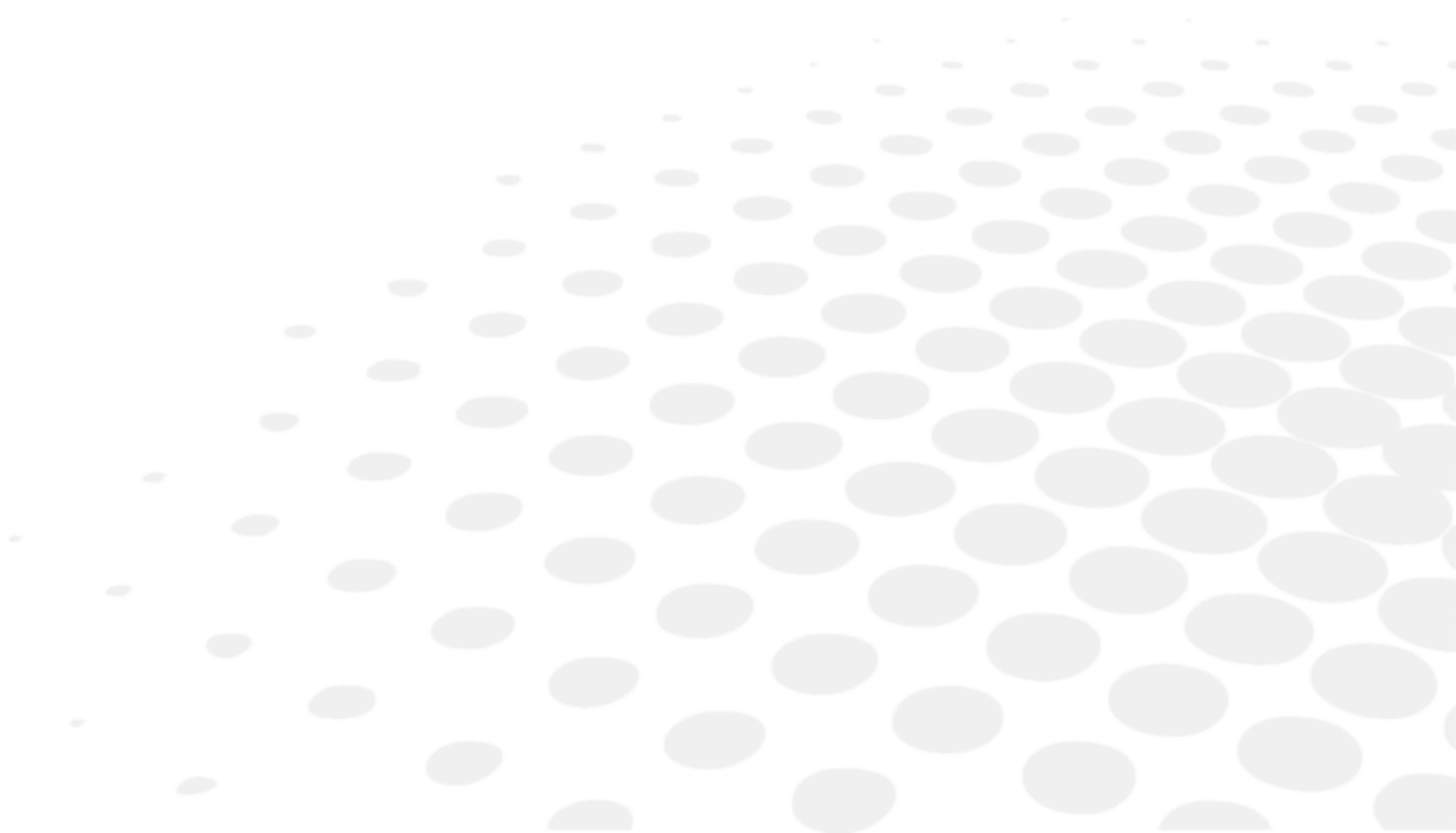

- Uživatel musí vzít v úvahu potenciálně škodlivé účinky na životní prostředí a lidské zdraví, které by mohly vyplynout z nevhodné likvidace přístroje jako celku nebo některých jeho součástí.
- Aby se zabránilo uvolňování nebezpečných látek do životního prostředí a podpořilo se zachování přírodních zdrojů, výrobce v případě, že si uživatel přeje přístroj po skončení jeho životnosti zlikvidovat, usnadňuje opětovné použití, využití a recyklaci přístroje a jeho součástí. Před likvidací přístroje je třeba vzít v úvahu požadavky evropských a vnitrostátních předpisů.
- Přístroj nelikvidujte společně s domácím odpadem, ale odevzdejte jej odděleně ve firmě specializované na likvidaci elektrických a elektronických zařízení nebo na místním úřadě, který má na starosti sběr odpadu.
- Dodavatel nebo výrobce je povinen získat staré zařízení zpět.
- Vstupem do konsorcia pro odpad z technologických zařízení hradí výrobce náklady na zpracování a recyklaci použitého přístroje.
- Výrobce se zavazuje poskytnout uživateli veškeré informace týkající se nebezpečných látek obsažených v zařízení a způsobů recyklace těchto látek a informovat jej o existenci recyklace použitého zařízení. Zákon stanoví přísné tresty v případě porušení.















X. VYSVĚTLENÍ SYMBOLU



1. Na dokumentu















SYMBOL	POPIS
	Varování: nebezpečná situace, která může způsobit lehké nebo středně těžké zranění, pokud se jí nezabrání.
	Výstraha: nebezpečná situace, která může mít za následek smrt nebo vážné zranění, pokud se jí nezabrání.
	Důležité a/nebo užitečné doplňující informace k textu v tomto návodu.
	Tipy: praktické rady.

2. Na přístroji

SYMBOL	POPIS
	Výrobce
	Země výroby a datum výroby (rok/měsíc)
	Zdravotnický prostředek
	Označení CE (evropské nařízení týkající se zdravotnických prostředků)
	Referenční číslo výrobku
	Sériové číslo výrobku
	Jedinečný identifikátor zdravotnického prostředku
	Viz návod k použití
	Obecná výstražné označení
	Střídavý proud
	Ochranné uzemnění
	Příložná část typu B
	Klasifikace IP
	Symbol pro likvidaci odpadu v souladu se směrnicemi 2012/19/EU a 2011/65/EU

3. Na obalu

Požadavky na správnou manipulaci, skladování a přepravu.

SYMBOL	POPIS
	Tímto směrem nahoru
	Maximální počet výrobků uskladněných nad prodáváním výrobkem
	Křehké, manipulujte opatrně
	Udržujte v suchu
	Uvedte tepelné limity, kterým může být přístroj vystaven při zachování bezpečnosti
	Uvedte mezní hodnoty vlhkosti, kterým může být přístroj vystaven při zachování bezpečnosti
	Uvedte mezní hodnoty atmosférického tlaku, kterým může být přístroj vystaven při zachování bezpečnosti
	Zdravotnický prostředek
	Označení CE (evropské nařízení týkající se zdravotnických prostředků)
	Referenční číslo výrobku
	Sériové číslo výrobku
	Jedinečný identifikátor zdravotnického prostředku
	Symbol pro likvidaci odpadu v souladu se směrnicemi 2012/19/EU a 2011/65/EU
	Označuje, že obal je recyklovatelný

XI. VYLOUČENÍ ODPOVĚDNOSTI

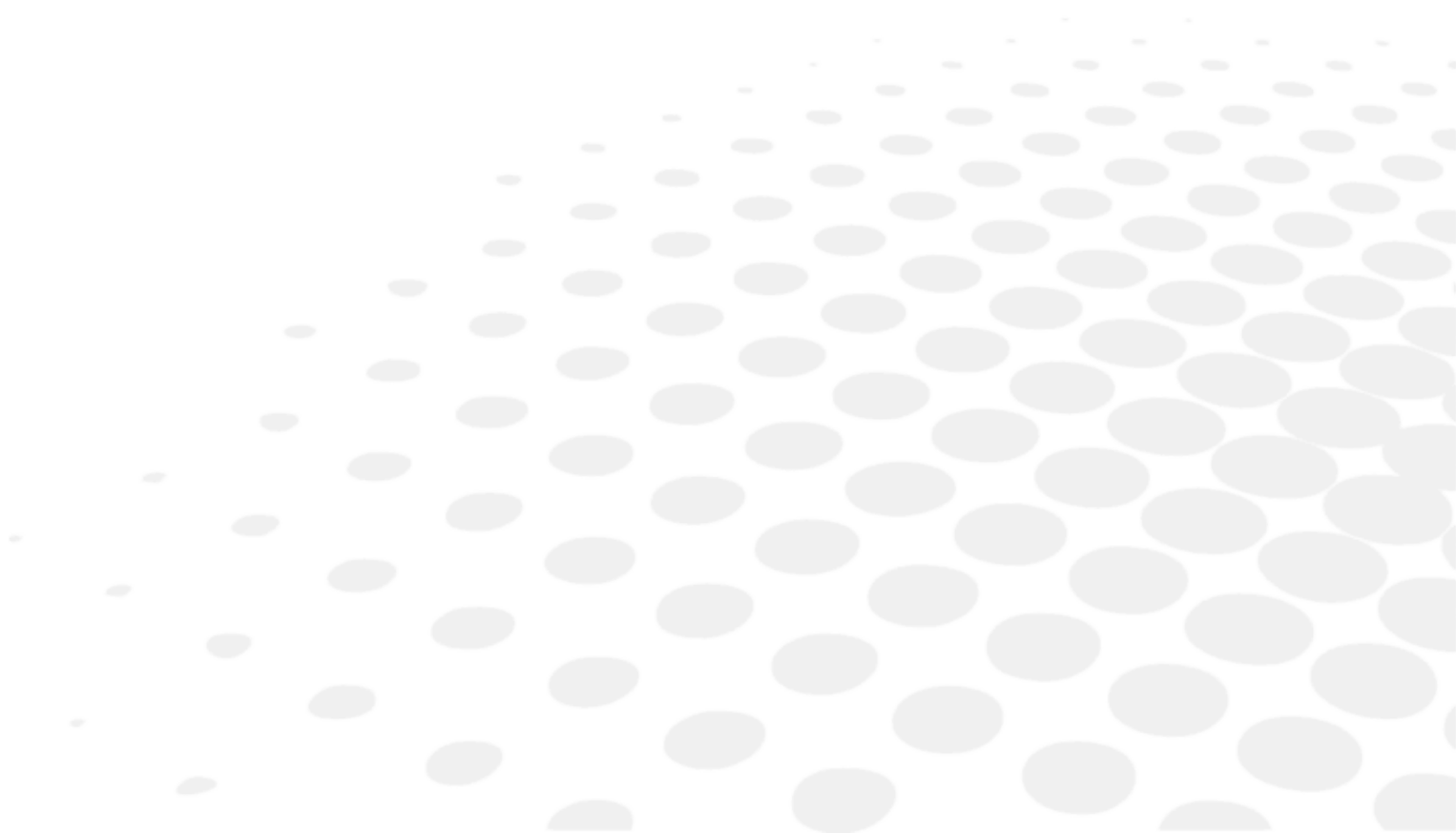

Výrobek mohou používat v souladu s platnými zákony a předpisy výhradně kvalifikovaní a profesionální uživatelé. Výrobek musí být nainstalován a používán v souladu s pokyny uvedenými v tomto uživatelském návodu a spolu s veškerými písemnými pokyny nebo doporučeními společnosti Essilor (dále jen „dokumentace“).

Společnost Essilor si vyhrazuje právo dokumentaci revidovat a čas od času provádět změny v jejím obsahu. Preventivní a opravná údržba (včetně pravidelné kalibrace, je-li podle dokumentace nutná) se provádí v souladu s dokumentací.

Jakákoli záruka na výrobek poskytovaná společností Essilor je podmíněna používáním výrobku v souladu s dokumentací a zamýšleným použitím výrobku a nevztahuje se na výrobky, které byly upraveny bez předchozího písemného souhlasu společnosti Essilor nebo opraveny třetí stranou, která nebyla společností Essilor schválena, ani na výrobky, které byly vystaveny fyzikálnímu, chemickému nebo elektrickému namáhání, pro které nebyly původně určeny.

Společnost Essilor nenesे odpovědnost za škody, které uživatel výrobku, výrobek nebo třetí strana utrpí v důsledku nedodržení této kapitoly ze strany uživatele.

Pokud výrobek nabízí funkci připojení, uživatel nese výhradní odpovědnost za to, že:

- na vlastní náklady vybere, pořídí a bude udržovat veškerý potřebný přístup k internetu a telekomunikacím a
- přijme a bude dodržovat postupy a opatření na ochranu svých pracovních stanic, hardwaru a softwaru jiných, než je výrobek, včetně ochrany proti virům nebo vniknutí do systému

XII. KÓD QR

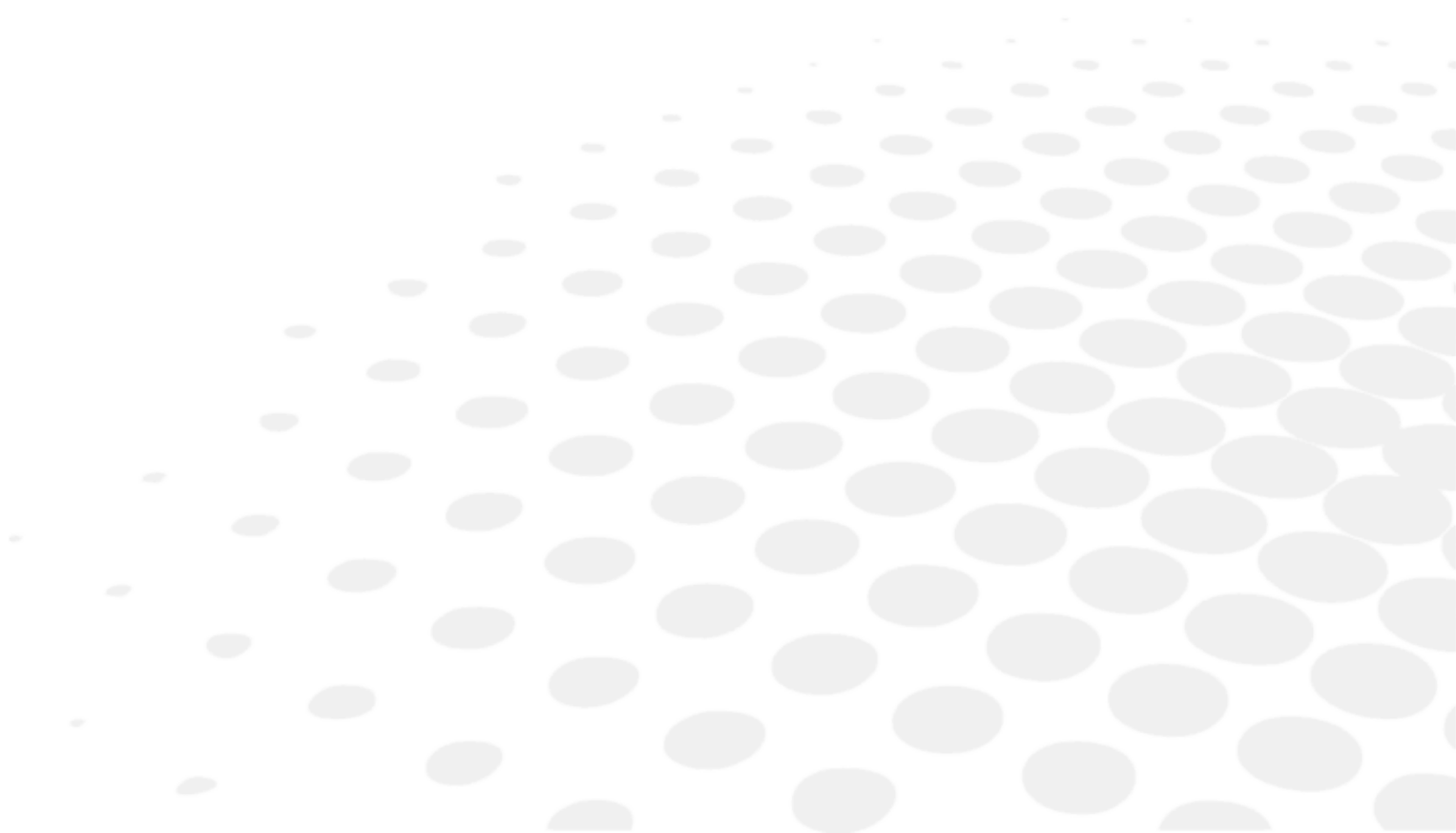

Nejnovější verze uživatelského návodu v příslušném jazyce je k dispozici na webu. Na vyžádání lze zdarma poskytnout papírovou verzi.

en The complete user manual is available on a web space in PDF format. To access it, please scan the QR code below using a dedicated tool or application. Please make sure that your device is suitable and has an appropriate software to display the electronic Instructions for use.

fr Le manuel utilisateur complet est disponible sur un espace web au format PDF. Pour y accéder, veuillez scanner le QR code ci-dessous à l'aide d'un outil ou d'une application dédié(e). Veuillez vous assurer que votre appareil est compatible et dispose d'un logiciel approprié pour afficher le manuel électronique.

ar لتمكن من الوصول إليه، يُرجى مسح رمز الاستجابة السريعة PDF دليل المستخدم الكامل متوفر من خلال موقع الويب بصيغة أدناه باستخدام أداة أو تطبيق مخصص لذلك. يُرجى التأكد من أن جهازك مناسب ويحتوي على برنامج مناسب لعرض التعليمات الإلكترونية الخاصة بالاستخدام.

be Поўная інструкцыя карыстальніка даступна ў інтэрнэт-прасторы у фармаце PDF. Каб атрымаць да яе доступ, адсканіруйце QR-код ніжэй пры дапамозе спецыяльнага сродку або праграмы. Калі ласка, упэўніцеся, што ваша прылада прыдатная для паказу электроннай Інструкцыі па карыстанню і што на ёй усталявана адпаведнае праграмае забеспячэнне.

bg Пълното ръководство за потребителя е достъпно в уеб пространството. За да получите достъп до него, моля, сканирайте QR кода по-долу, като използвате специален инструмент или приложение. Моля, уверете се, че вашето устройство е подходящо и разполага с подходящ софтуер за преглед на електронните Инструкции за употреба.

cs Kompletní uživatelský návod je k dispozici na webovém prostoru ve formátu PDF. Chcete-li k němu získat přístup, naskenujte prosím níže uvedený QR kód pomocí speciálního nástroje nebo aplikace. Ujistěte se prosím, že používáte vhodné zařízení, které má vhodný software pro zobrazení elektronického uživatelského návodu.

da Den komplette brugervejledning er tilgængelig på et webområde i PDF-format. For at få adgang til den skal du scanne QR-koden nedenfor ved hjælp af et dedikeret værktøj eller program. Sørg for, at din enhed er egnet og har en passende software til at vise de elektroniske brugsanvisninger.

de Die vollständige Bedienungsanleitung ist auf einem Webspace im PDF-Format verfügbar. Für den Zugriff scannen Sie bitte den untenstehenden QR-Code mit einem speziellen Tool oder einer Anwendung. Bitte vergewissern Sie sich, dass Ihr Gerät für die Anzeige der elektronischen Gebrauchsanweisungen geeignet ist und über eine entsprechende Software verfügt.

el Το πλήρες εγχειρίδιο χρήσης είναι διαθέσιμο σε έναν ιστοχώρο σε μορφή PDF. Για να αποκτήσετε πρόσβαση σε αυτό, σκανάρετε τον κωδικό QR παρακάτω χρησιμοποιώντας ένα ειδικό εργαλείο ή εφαρμογή. Βεβαιωθείτε ότι η συσκευή σας είναι κατάλληλη και έχει το κατάλληλο λογισμικό για την προβολή των ηλεκτρονικών οδηγιών χρήσης.

es El manual de uso completo está disponible en un espacio web. en formato PDF. Para acceder a él, escanee el código QR debajo utilizando una herramienta o aplicación dedicada. Asegúrese de que su dispositivo sea adecuado y tenga el software apropiado para mostrar las Instrucciones de uso electrónicas.

et Täielik kasutusjuhend on saadaval veebis PDF-vormingus. Juurdepääsuks palun skannige allolevat QR-koodi, kasutades selleks vastavat tööriista või rakendust. Veenduge, et teie seade sobib ja et selles on elektroonilise kasutusjuhendi kuvamiseks sobiv tarkvara.

fi Täysi käyttöopas on saatavana verkosta PDF-muodossa. Saat pääsyn siihen skannaamalla alla olevan QR-koodin käyttäen siihen tarkoitettu työkalua tai sovellusta. Varmista, että laitteesi on sopiva ja sisältää asianmukaisen ohjelmiston sähköisten käyttöohjeiden esittämiseen.

he למטה באמצעות כלי או QR-כדי לגשת אליו, יש לסרוק את קוד ה PDF המדריך המלא למשתמש זמין באתר אינטרנט בפורמט אפליקציה ייעודיים. חשוב לוודא שהמכשיר שלך מתאים ובעל תוכנה מתאימה להצגת הוראות השימוש האלקטרוניות.

hr Potpun korisnički priručnik dostupan je na mrežnom prostoru u PDF formatu. Da biste mu pristupili, skenirajte QR kod u nastavku pomoću odgovarajućeg alata ili aplikacije. Provjerite je li vaš uređaj prikladan i ima li odgovarajući softver za prikaz elektroničkih uputa za upotrebu.

- hu A teljes felhasználói kézikönyv elérhető az interneten PDF formátumban. Eléréséhez olvassa be az alábbi QR-kódot egy erre szolgáló eszközzel vagy alkalmazással. Ellenőrizze, hogy eszköze képes és rendelkezik a megfelelő szoftverrel az elektronikus használati útmutató megjelenítésére.
- id Panduan pengguna lengkap tersedia di ruang web dalam format PDF. Untuk mengaksesnya, silakan pindai kode QR di bawah ini menggunakan alat atau aplikasi khusus. Pastikan peranti Anda sesuai dan memiliki perangkat lunak yang layak untuk menampilkan petunjuk penggunaan elektronik.
- it Il manuale utente completo è disponibile in formato PDF su uno spazio Web. Per accedervi, leggere il codice QR sottostante mediante un apposito strumento o un'applicazione dedicata. Assicurarsi che il dispositivo sia adatto e che disponga di un software appropriato per visualizzare le istruzioni per l'uso in formato elettronico.
- ja 完全なユーザーマニュアルは、PDF形式でウェブスペースから入手できます。アクセスするには、専用のツールまたはアプリケーションを使用して、以下のQRコードをスキャンしてください。お使いのデバイスが適切であり、電子説明書を表示する適切なソフトウェアがインストールされていることを確認してください。
- ko 전체 사용 설명서는 웹 공간에 PDF 형식으로 있습니다. 이 설명서에 액세스하려면, 전용 도구 또는 앱을 사용하여 아래 QR 코드를 스캔하십시오. 사용자의 기기가 적합하고 전자적인 사용 설명서를 표시할 수 있는 적절한 소프트웨어가 있는지 확인하시기 바랍니다.
- lt Išsamaus naudotojo vadovo PDF formatu ieškokite interneto svetainėje. Kad jį atvertumėte, specialiu įrankiu arba programėle nuskaitykite toliau pateiktą QR kodą. Įsitinkite, kad jūsų įrenginys yra tinkamas ir turi tinkamą programinę įrangą elektroninems naudojimo instrukcijoms rodyti.
- lv Pilnā lietotāja instrukcija ir pieejama tīmeklī PDF formātā. Lai tai piekļūtu, lūdzu, noskenējiet tālāk redzamo kvadrātkodu, izmantojot tam paredzētu rīku vai lietojumprogrammu. Lūdzu, pārlicinieties, vai jūsu ierīce ir piemērota un vai tai ir atbilstoša programmatūra elektroniskās lietotāja instrukcijas attēlošanai.
- ms Manual pengguna yang lengkap boleh didapati di ruang laman dalam format PDF. Untuk mengaksesnya, sila imbas kod QR di bawah menggunakan alat atau aplikasi khusus. Sila pastikan yang peranti anda adalah serasi dan mempunyai perisian yang sesuai untuk memaparkan Arahan elektronik untuk tujuan penggunaan.
- mt Il-manwal tal-utent shiĥ huwa disponibbli fuq il-web f'format PDF. Biex taċċessah, jekk jogħġbok skennja l-kodiċi QR t'hawn taht permezz ta' għodda jew applikazzjoni apposta. Jekk jogħġbok żgura li l-apparat huwa xieraq u għandu s-software adattat biex juri l-Istruzzjonijiet għall-Użu elettronici.
- nl De volledige gebruikershandleiding is in PDF-formaat beschikbaar op een website. U kunt de handleiding bereiken door de QR-code hiernaast te scannen met een geschikte applicatie. Uw apparaat moet geschikt zijn en over de juiste software beschikken om de elektronische gebruiksaanwijzing weer te geven.
- no Den komplette brukerhåndboken er tilgjengelig på et webhotell i PDF-format. For å få tilgang til den, skann QR-koden nedenfor ved hjelp av et dedikert verktøy eller applikasjon. Sørg for at enheten din er egnet og har en passende programvare for å vise den elektroniske bruksanvisningen.
- pl Kompletna instrukcja użytkownika jest dostępna na stronie internetowej w formacie PDF. Aby uzyskać dostęp, zeskanuj poniższy kod QR przy użyciu dedykowanego narzędzia lub aplikacji. Upewnij się, że urządzenie jest zgodne i wyposażone w odpowiednie oprogramowanie pozwalające wyświetlać elektroniczną Instrukcję obsługi.
- pt O manual do utilizador completo está disponível num espaço online no formato PDF. Para aceder a este, queira digitalizar o QR Code abaixo usando uma ferramenta ou uma aplicação dedicada. Certifique-se de que o seu dispositivo é compatível e possui um software apropriado para exibir as instruções eletrónicas de utilização.
- pt (brazil) O manual do usuário completo está disponível em um espaço online no formato PDF. Para acessar a este, por favor, digitalizar o QR Code abaixo usando uma ferramenta ou um aplicativo dedicado. Seu dispositivo deve ser compatível e possuir um software apropriado para exibir as instruções eletrônicas de utilização.
- ro Manualul de utilizare complet este disponibil online în format PDF. Pentru a-l accesa, scanați codul QR de mai jos folosind un instrument sau o aplicație dedicată. Asigurați-vă că dispozitivul dumneavoastră este potrivit și are un software adecvat pentru afișarea Instrucțiunilor de utilizare în format electronic.
- ru Полное руководство пользователя доступно в интернет-пространстве в формате PDF. Чтобы получить к нему доступ, отсканируйте QR-код ниже с помощью специального инструмента или приложения. Убедитесь, что

ваше устройство подходит и имеет соответствующее программное обеспечение для отображения электронных инструкций по эксплуатации.

sk Celý používateľský manuál je dostupný vo webovom priestore vo formáte PDF. Ak chcete získať prístup, naskenujte nižšie uvedený QR kód pomocou špeciálneho nástroja alebo aplikácie. Uistite sa, že máte vhodné zariadenie s vhodným softvérom na zobrazenie elektronického návodu na použitie.

sl Celoten uporabniški priročnik je na voljo kot dokument PDF na spletnem mestu. Za dostop optično preberite spodnjo kodo QR z namenskim orodjem ali aplikacijo. Prepričajte se, da je vaša naprava primerna in ima ustrezno programsko opremo za prikaz elektronskih navodil za uporabo.

sr Kompletno uputstvo za korisnike je dostupno na veb prostoru u PDF formatu. Da biste mu pristupili, skenirajte QR kôd u nastavku pomoću namenske alatke ili aplikacije. Proverite da je vaš uređaj odgovarajući i da li ima potreban softver za prikaz elektronskog Uputstva za upotrebu.

sv Den fullständiga bruksanvisningen finns tillgänglig på ett webbutrymme i PDF-format. För att komma åt den, vänligen skanna QR-koden nedan med ett dedikerat verktyg eller program. Se till att din enhet är lämplig och har en passande programvara för att visa de elektroniska användningsinstruktionerna.

th สามารถรับคู่มือผู้ใช้ฉบับสมบูรณ์ในรูปแบบ PDF ได้จากบนเว็บไซต์ โดยในการเข้าถึง โปรดสแกนคิวอาร์โค้ดด้านล่างด้วยเครื่องมือหรือแอปพลิเคชันเฉพาะ โปรดตรวจสอบให้แน่ใจว่าอุปกรณ์ของคุณนั้นเหมาะสม และมีซอฟต์แวร์ที่สามารถใช้ในการแสดงคำแนะนำการใช้งานอิเล็กทรอนิกส์ได้อย่างถูกต้อง

tr Kullanım kılavuzunun tamamı web alanında, PDF formatında mevcuttur. Buna erişmek için lütfen uygun bir araç veya uygulama kullanarak aşağıdaki QR kodunu okutun. Lütfen cihazınızın uyumlu ve elektronik kullanım talimatlarını görüntülemek için uygun bir yazılıma sahip olduğundan emin olun.

uk Повна версія посібника користувача доступна в інтернеті в форматі PDF. Щоб отримати до нього доступ, скануйте QR-код нижче за допомогою спеціального додатку. Для перегляду електронного посібника користувача на вашому пристрої він повинен мати відповідні характеристики та програмне забезпечення.

vi Hướng dẫn sử dụng đầy đủ có sẵn trên không gian web ở định dạng PDF. Để truy cập, vui lòng quét mã QR bên dưới bằng công cụ chuyên dụng hoặc bằng ứng dụng. Vui lòng đảm bảo rằng thiết bị của bạn phù hợp và có phần mềm phù hợp để hiển thị Hướng dẫn sử dụng điện tử

zh 完整的操作手册以 PDF 格式在网络上提供。如需获取，请使用专门的工具或应用程序扫描下方二维码。请确保您的设备适用并安装有相应的软件，能够显示电子版使用说明。

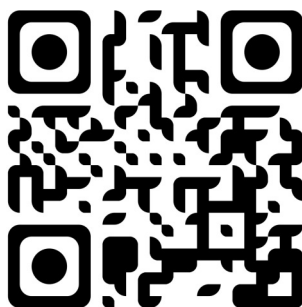

XIII. KONTAKTNÍ INFORMACE

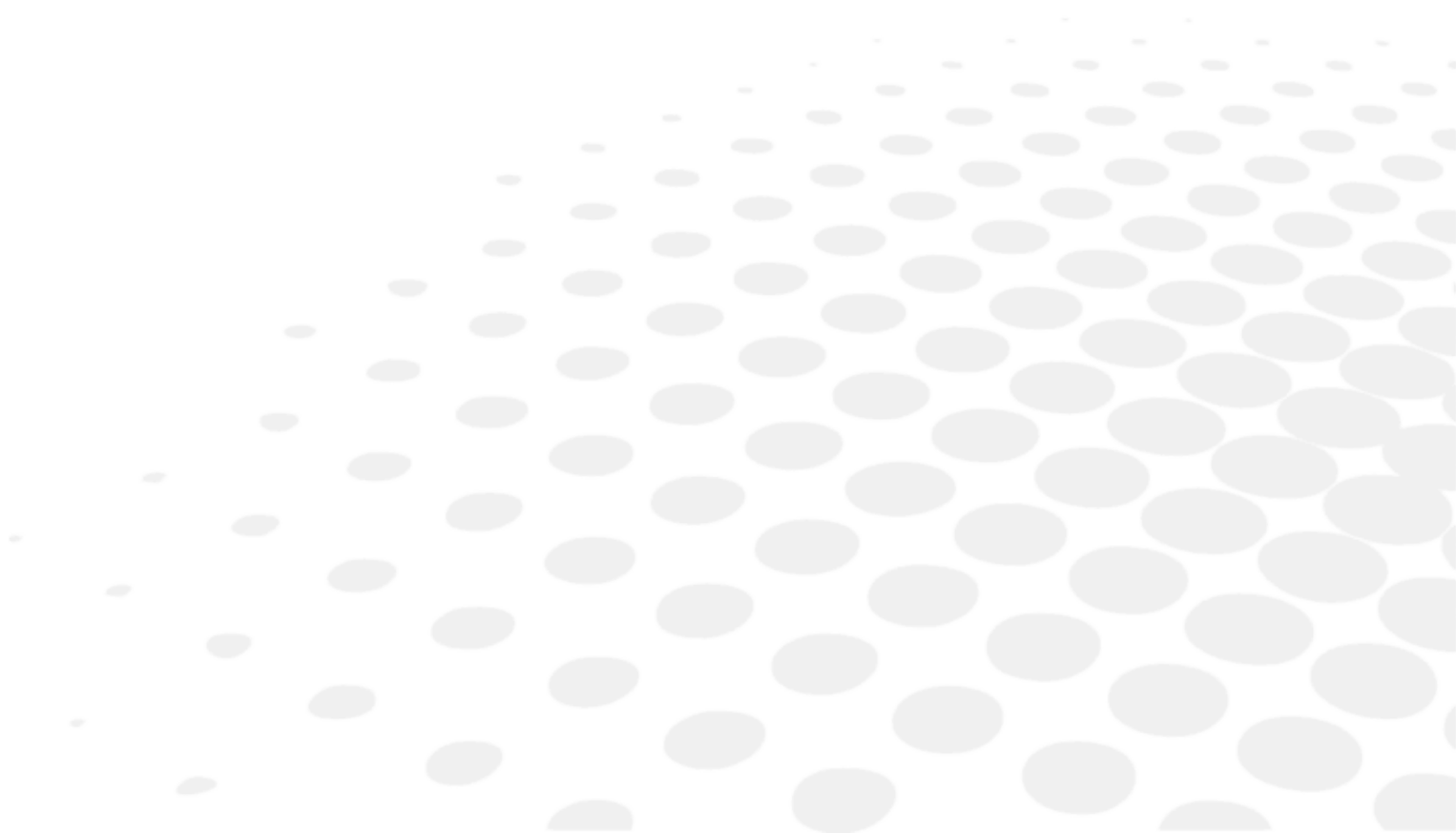

Pokud máte pocit, že přístroj nefunguje správně, důrazně doporučujeme, abyste jej zkontrolovali podle postupu pro odstraňování závad uvedeného v tomto návodu.

Pokud problém přetrvává, přístroj je poškozený nebo nefunguje správně nebo je třeba kontaktovat místního distributora, postupujte podle níže uvedených pokynů.

- Nejprve se obraťte na místního distributora ve vašem regionu nebo zemi. Veškeré informace najdete na stránkách www.essilor-instruments.com v sekci „Kontakt“.
- Pokud byl výrobek dodán spolu s elektronickým návodem a vy potřebujete papírovou podobu, obraťte se na místního distributora.
- Jakoukoli závažnou událost, která se v souvislosti s přístrojem stala, nahlaste na e-mailovou adresu essilor-instruments-vigilance@essilor.com a místnímu příslušnému orgánu pro zdravotnické prostředky.
- Než zavoláte místnímu distributorovi, nezapomeňte si ověřit model a sériové číslo přístroje.
- Sériové číslo je jedinečné pro tuto jednotku a naleznete jej na výrobku. Doporučujeme, abyste ihned po zakoupení našeho výrobku, vyplnili následující tabulku.
- Uschovejte si tento návod jako trvalý záznam o nákupu a uschovejte si doklad o nákupu.

Datum zakoupení:

Jméno prodejce:

Adresa prodejce:

Telefonní číslo prodejce:

Číslo modelu:

Sériové číslo:



Essilor International
147, rue de Paris – 94220 Charenton-le-Pont France
www.essilor.com

