

OST™

ESSILOR
INSTRUMENTS

100C • 100 • 150 • 250C • 250 • 250H • 350



KORISNIČKI PRIRUČNIK

KAZALO

I. Uvod	4
II. UPUTE ZA UPOTREBU	6
1. Predviđena upotreba	7
a. Namjena	7
b. Indikacije za upotrebu	7
2. Očekivana klinička korist	7
3. Kontraindikacije	7
4. Nuspojave	7
5. Predviđena populacija	7
6. Predviđeni korisnici	7
III. OPREZI I UPOZORENJA	8
1. Definicije	9
2. Sigurnost proizvoda	9
a. Mjere opreza za upotrebu	9
b. Izvor napajanja	10
c. Elektromagnetska kompatibilnost	10
d. Ostalo	10
IV. OPIS PROIZVODA	11
1. Plan proizvoda s opisom	12
a. OST 100 C	12
b. OST 100	12
c. OST 150	13
d. OST 250 C	13
e. OST 250	14
f. OST 250 H	14
g. OST 350	15
h. Standardne značajke	15
2. Popis pribora	16
a. Standardna	16
b. Neobvezno	16
c. Odvojivi dijelovi	17
V. INFORMACIJE O RADU	18
1. Postavljanje uređaja	19
2. Uključivanje/isključivanje [On/Off] uređaja	19
3. Spajanje na druge instrumente	19
VI. UPOTREBA PROIZVODA	21
1. OST 100C	22
2. OST 100, OST 150	22
3. OST 250 C	23
4. OST 250, OST 250 H, OST 350	23
VII. ODRŽAVANJE	25
1. Uvjeti skladištenja i rukovanja	26
2. Upute za čišćenje	26
VIII. POGREŠKE I RJEŠAVANJE PROBLEMA	27

IX. TEHNIČKI OPIS	29
1. Tehnički podaci	30
a. Životni vijek proizvoda	30
b. Dimenzije i težina proizvoda	30
c. Specifikacije za LED lampice	30
d. Akustične razine	30
e. Električni podaci o proizvodu	31
f. Potrošnja energije	31
g. IP klasifikacija	31
h. Tehničke informacije	31
2. Elektromagnetska kompatibilnost	32
3. Odlaganje u otpad	34
X. OBJAŠNENJE SIMBOLA	35
1. Na dokumentu	36
2. Na uređaju	36
3. Na pakiranju	37
XI. ISKLJUČENJE ODGOVORNOSTI	38
XII. KÓD QR	40
XIII. INFORMACIJE ZA KONTAKT	44

I. Uvod

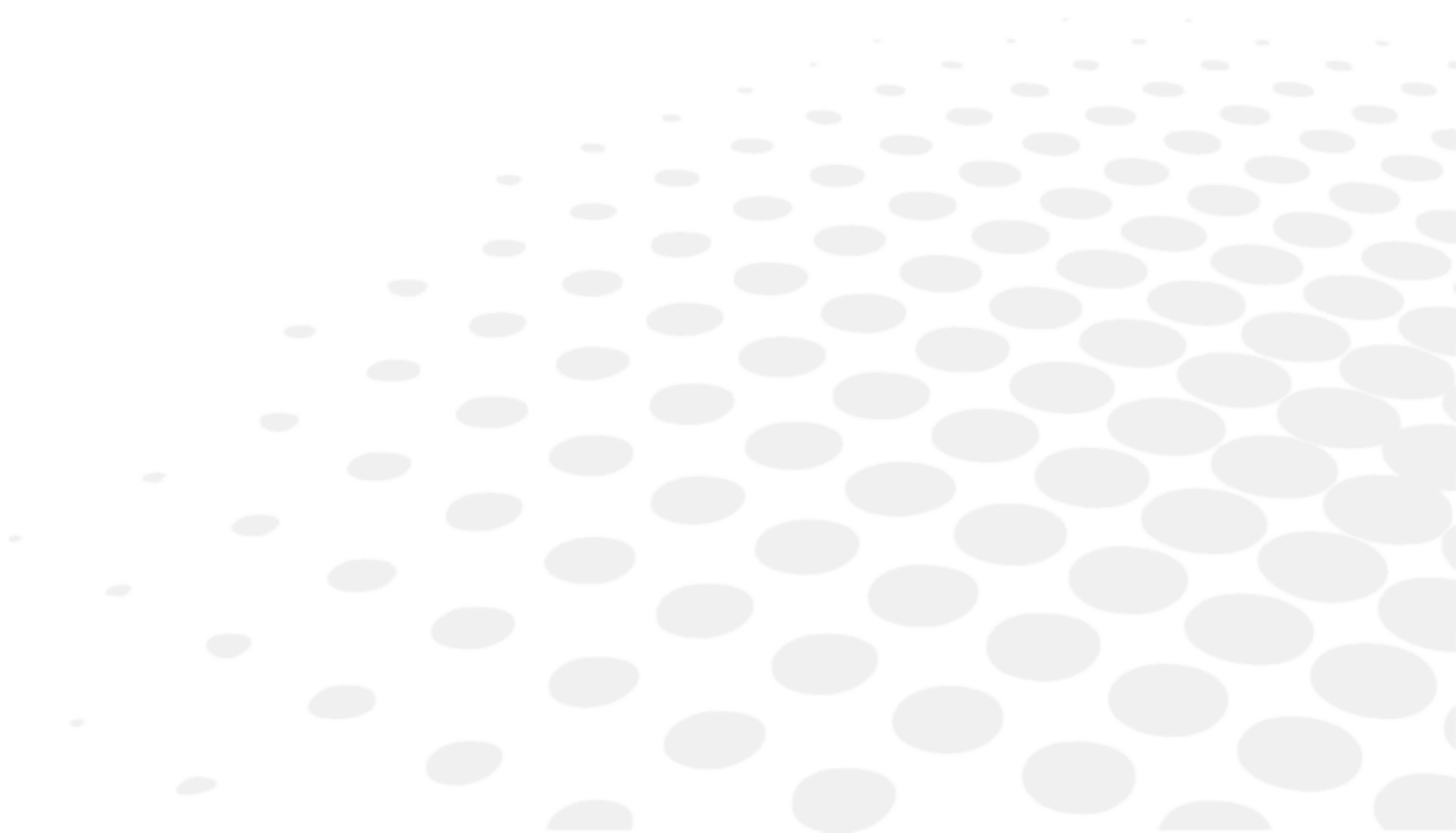



Najnovija inačica ovog korisničkog priručnika dostupna je na mrežnom prostoru.

Da biste pristupili ostalim dostupnim jezicima, očitajte kôd QR na kraju ovog korisničkog priručnika > poglavlje koda QR (p.40).

U svrhu sigurnije i učinkovitije upotrebe pridržavajte se uputa navedenih u ovom priručniku.

Autorska prava © 2025. Essilor – Prijevod izvornog priručnika – Sva prava pridržana.

Essilor International

147 rue de Paris, 94220, CHARENTON-LE-PONT

www.essilor.com

Bilo kakvo umnožavanje sadržaja ovog dokumenta, bilo djelomično ili u cjelini, u svrhu njegova objavljivanja ili distribuiranja bilo kojim putem i u bilo kojem formatu, čak i besplatno, strogo je zabranjeno bez prethodnog pisanog odobrenja društva Essilor.

II. UPUTE ZA UPOTREBU



1. Predviđena upotreba

a. Namjena

Refrakcijske jedinice namijenjene su za uporabu od strane oftalmologa tijekom oftalmoloških pregleda u kombinaciji s oftalmološkim instrumentima (foropteru, refraktometar, keratometar, biomikroskop).

b. Indikacije za upotrebu

Ove refrakcijske jedinice pružaju nekoliko prilagodbi za pacijente i instrumente za ergonomski prilagođen pregled.

2. Očekivana klinička korist

Ove refrakcijske jedinice pružaju podršku pacijentima i omogućuju kontrolu položaja oftalmoloških instrumenata oftalmolozima tijekom oftalmološkog pregleda ili liječenja.

3. Kontraindikacije

Nema poznatih kontraindikacija.

Ove su jedinice dizajnirane za pacijente do 150 kg.

4. Nuspojave

Nema poznatih nuspojava.

Prijavite svaki ozbiljan incident koji se dogodio u vezi s uređajem na essilor-instruments-vigilance@essilor.com i lokalnom nadležnom tijelu za medicinske uređaje.

5. Predviđena populacija

Ove refrakcijske jedinice prilagođene su pacijentima koji mogu sjediti na stolici, u skladu s maksimalnim kapacitetom težine pacijenata.

Refrakcijske jedinice OST 250 H i OST 350 namijenjene su za pacijente u invalidskim kolicima.



6. Predviđeni korisnici

Ove uređaje smiju upotrebljavati samo oftalmolozi.

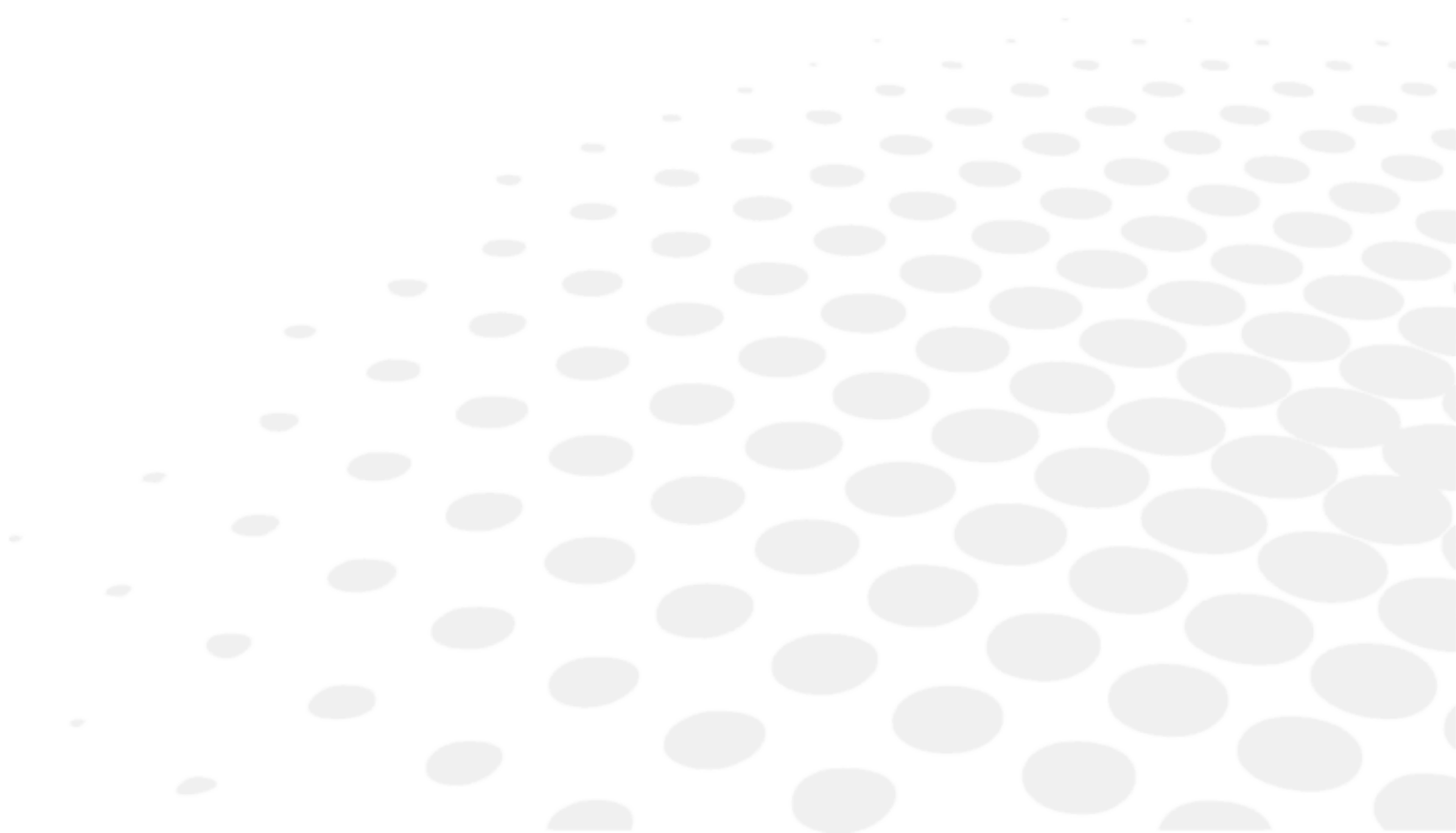
III. OPREZI I UPOZORENJA



1. Definicije

SIMBOL	OPIS
	Oprez: opasna situacija koja, ako se ne izbjegne, može dovesti do lakših ili srednje teških ozljeda.
	Upozorenje: opasna situacija koja, ako se ne izbjegne, može dovesti do smrti ili teških ozljeda.
	Važne i/ili korisne dodatne informacije koje se odnose na tekst u ovom priručniku.

2. Sigurnost proizvoda

- Ne upotrebljavajte refraktometar osim na način objašnjen u ovom priručniku.
- Refrakcijsku jedinicu upotrebljavajte uz napon od 220 – 230 V AC, 50/60 Hz (raspon tolerancije za te vrijednosti utvrđen je kao 10 %). Inače može doći do ozbiljnog oštećenja uređaja i teških ozljeda korisnika.

a. Mjere opreza za upotrebu



- Nikada nemojte pokušati rastaviti instrument. To može uzrokovati kvar ili požar.
- Ako instrument ne radi ispravno, nemojte dirati unutrašnjost. Isključite utikač iz utičnice i obratite se svom zastupniku.
- Ako se tekućina prolije na instrument ili strani predmeti uđu unutra, isključite utikač iz utičnice i obratite se svom zastupniku.
- Ako se pojave bilo kakve abnormalnosti (buka, dim, itd.), isključite utikač iz utičnice i obratite se svom zastupniku. Daljnja upotreba može dovesti do požara ili osobne ozljede.
- Navlake su krhke, rukovanje s njima dok nosite nakit ili imate duge nokte može dovesti do ogrebotina.
- Bijeli omoti mogu s vremenom požutjeti ako su izloženi ultraljubičastom svjetlu dulje vrijeme.
- Ne postavljajte refrakcijsku jedinicu na mjesta gdje može doći do propuštanja vode ili na mokro tlo.
- Nakon ugradnje ne pokušavajte pomaknuti stol za instrumente. Ne vucite konzolu i stup stalka, inače biste mogli oštetiti uređaj.
- Tehničku instalaciju i postavljanje instrumenta trebalo bi izvesti ovlašteno servisno osoblje. Ako bilo tko osim ovlaštenog servisnog osoblja izvede intervencije na refrakcijskoj jedinici, poništava se jamstvo uređaja.
- Tijekom pregleda kretanje jedinice mora biti pod stalnim nadzorom zdravstvenog djelatnika. Zdravstveni djelatnik mora osigurati da tijekom kretanja nema prepreka koje bi mogle uzrokovati sudare koji mogu dovesti do ozljede ili oštećenja opreme. Zdravstveni djelatnik mora upozoriti pacijenta da rukama ne smiju doći u dodir sa stolom kada se stol pomakne u nulti položaj.
- Zdravstveni djelatnik mora osigurati da je prostor između pacijenta na stolici i stola jedinice koju treba pomaknuti dovoljno širok da spriječi kontakt između pacijenta i stola. Zdravstveni djelatnik mora spustiti stolicu za pacijenta i/ili povisiti stol prije početka pregleda.
- Da biste rukovali ručnim krakom, uvijek otpustite crnu ručku **PRIJE** rotiranja kraka, a zatim je blokirajte kako biste je zadržali na mjestu.



- Nemojte pokušati popraviti ili izmijeniti instrument.
- Nikada nemojte pokušati sami izvršiti bilo kakve popravke unutar instrumenta. U slučaju kvarova obratite se svom zastupniku.
- Djeca mlađa od 6 godina ne smiju koristiti refrakcijsku jedinicu bez prisustva roditelja.
- Refrakcijska jedinica nije prikladna za upotrebu na zraku/u atmosferi zapaljivog anestetičkog plina, kisika ili dušičnog oksida/zapaljivih anestetičkih plinova.
- Ovaj proizvod treba upotrebljavati u okruženju bez zapaljivih anestetičkih plinova i ostalih zapaljivih plinova.

b. Izvor napajanja



- Nemojte upotrebljavati trake za napajanje s više utičnica, adaptere ili produžne kabele za priključivanje instrumenta na električnu mrežu.
- Provjerite je li kabel za napajanje u potpunosti priključen u utičnicu i u instrument. Ako ga ne umetnete pravilno, može doći do požara ili strujnog udara.
- Redovito čistite kabel za napajanje kako biste izbjegli nakupljanje prašine. Ako je kabel prljav, može uzrokovati kvar ili požar.
- Ako se kabel za napajanje zagrije nakon upotrebe instrumenta, provjerite nije li prljav. Ako nije, zamijenite kabel za napajanje novim. Daljnja upotreba može uzrokovati kvar ili osobne ozljede.
- Upotrebljavajte instrument pod odgovarajućim naponom. Daljnja upotreba pod naponom većim od nazivne snage može uzrokovati kvar ili požar.
- Držite utikač kada priključujete ili isključujete kabel za napajanje.
- Upotrebljavajte samo kabel za napajanje isporučen uz uređaj.



- Da bi se izbjegla opasnost od strujnog udara, ovaj uređaj mora biti priključen isključivo na mrežno napajanje s uzemljenjem.
- Obvezno upotrijebite kabel za uzemljenje kabela za napajanje prilikom priključenja na terminal za uzemljenje.
- Nemojte oštetiti kabel za napajanje (savijanjem, povlačenjem ili postavljanjem teških predmeta na njega itd.). Nemojte ga niti mijenjati. Ako je kabel oštećen (labav kontakt, oštećena ovojnica itd.), zamijenite ga novim kabelom. Daljnja upotreba može uzrokovati strujni udar ili požar.
- Nemojte dirati utikač mokrim rukama. To može dovesti do strujnog udara.
- Ako instrument ne upotrebljavate dulje vrijeme, izvucite kabel za napajanje iz utičnice.

c. Elektromagnetska kompatibilnost

Ovaj uređaj generira, koristi i može zračiti radiofrekvencijsku (RF) energiju. Ako se oprema ne koristi kako je navedeno u ovom priručniku, može uzrokovati elektromagnetske smetnje.

Proizvod je ispitan u skladu s normom EN 60601-1-2 za medicinske proizvode i utvrđena je njegova sukladnost s prihvatljivim ograničenjima. Ta ograničenja pokazuju da uređaj pruža prihvatljivu zaštitu od elektromagnetskih smetnji (EMC) kada se upotrebljava prema uputama u priručniku.

Uređaj je projektiran i proizveden u skladu sa zahtjevima norme EN 60601-1-2. Na njega mogu utjecati prijenosni i mobilni radiofrekvencijski komunikacijski uređaji. Stoga se ne smije skladištiti s drugom opremom.

Za više informacija o ovom uređaju i elektromagnetskoj kompatibilnosti (EMC) potraite u dijelu IX.2 ovog priručnika.

d. Ostalo

- Metalno kućište refrakcijske jedinice ima zaštitno uzemljenje. No, pouzdanost uzemljenja ovisi o izvoru napajanja mjesta na kojem se uređaj upotrebljava. Uređaj biste trebali upotrebljavati kad je priključen na uzemljenu utičnicu.
- Isključite glavno napajanje kad radite. Pobrinite se da je u lampu i ulaze za napajanje na refrakcijskoj jedinici priključen ispravan utikač.
- Pažljivo provjerite refraktometar i pribor i budite sigurni da se nisu oštetili tijekom otpreme. Ako su refrakcijska jedinica i/ili pribor oštećeni tijekom otpreme, obratite se svom distributeru.
- Prije prve upotrebe refrakcijske jedinice pažljivo pročitajte korisnički priručnik i pobrinite se da ga u cijelosti razumijete.
- Čuvajte korisnički priručnik na mjestu s kojega ga korisnik može brzo uzeti.

IV. OPIS PROIZVODA

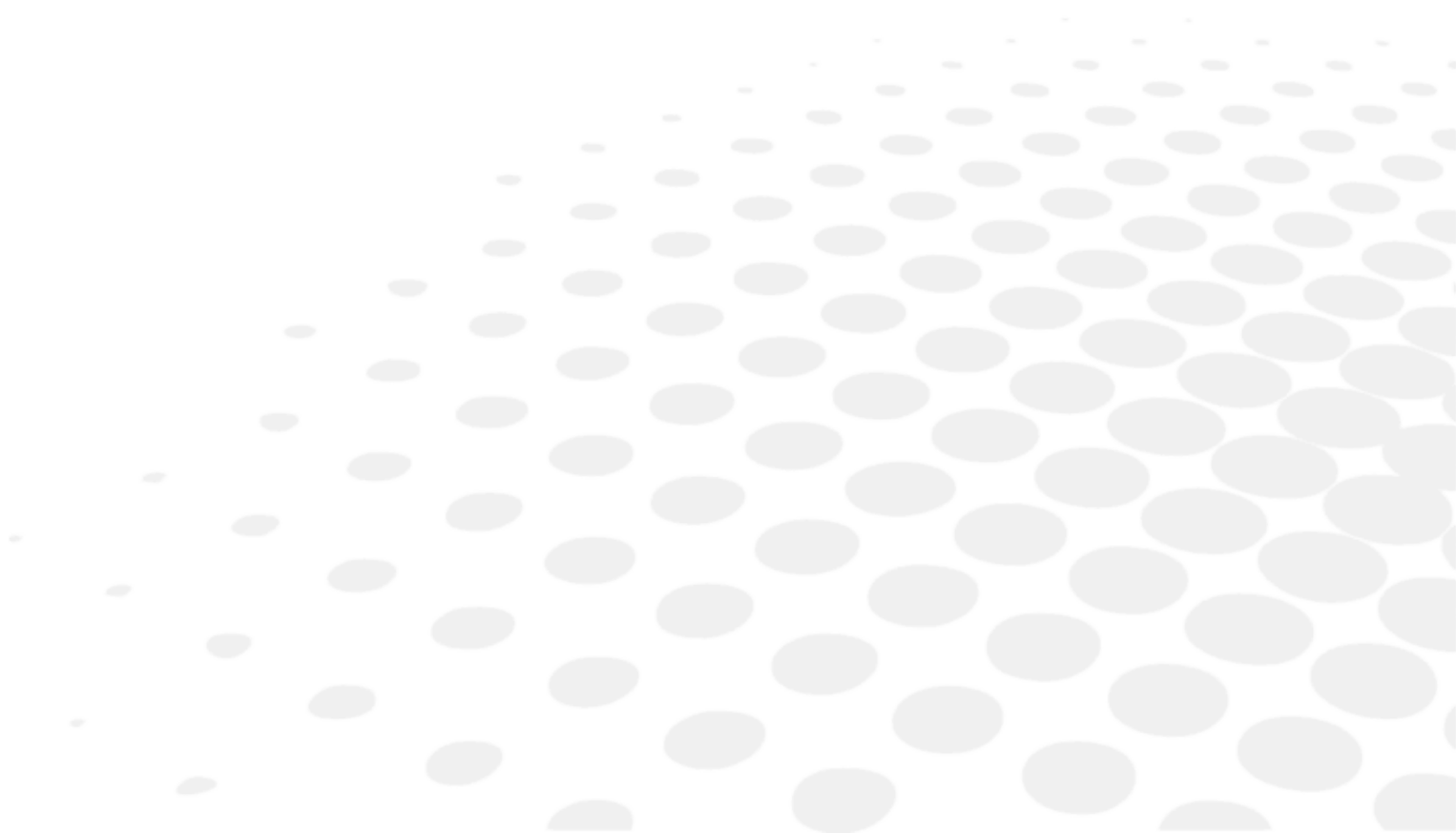

1. Plan proizvoda s opisom

a. OST 100 C



Pri čemu je:

1. **Stolica:** stolica na kojoj pacijent sjedi tijekom pregleda.
2. **Stup postolja:** stup na kojem su postavljeni svjetiljka za glavu, grafoskop, krak ručnog foroptera i drugi instrumenti.
3. **Glavno kućište:** središnji dio refraktometra.
4. **Utičnica:** utičnica za dodatni instrument, 220 – 230 V AC, 50/60 Hz.

b. OST 100

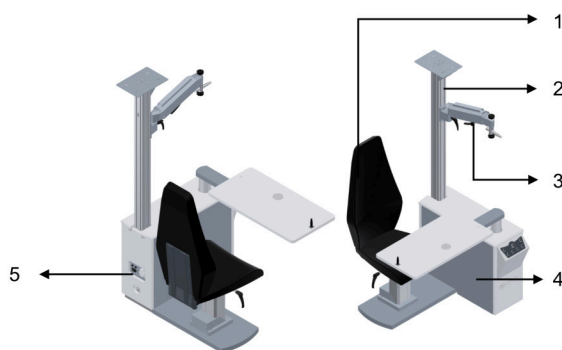

Pri čemu je:

1. **Stolica:** stolica na kojoj pacijent sjedi tijekom pregleda.
2. **Stup postolja:** stup na kojem su postavljeni svjetiljka za glavu, grafoskop, krak ručnog foroptera i drugi instrumenti.
3. **Krak ručnog foroptera:** krak na koji je postavljen foropter.
4. **Glavno kućište:** središnji dio refraktometra.
5. **Utičnica:** utičnica za dodatni instrument, 220 – 230 V AC, 50/60 Hz.

c. OST 150

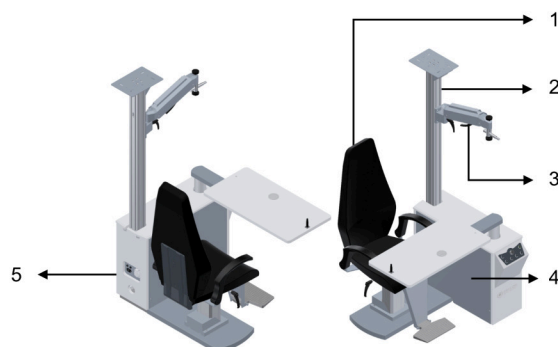

Pri čemu je:

1. **Stolica:** stolica na kojoj pacijent sjedi tijekom pregleda.
2. **Stup postolja:** stup na kojem su postavljeni svjetiljka za glavu, grafoskop, krak ručnog foroptera i drugi instrumenti.
3. **Krak ručnog foroptera:** krak na koji je postavljen foropter.
4. **Glavno kućište:** središnji dio refraktometra.
5. **Utičnica:** utičnica za dodatni instrument, 220 – 230 V AC, 50/60 Hz.

d. OST 250 C

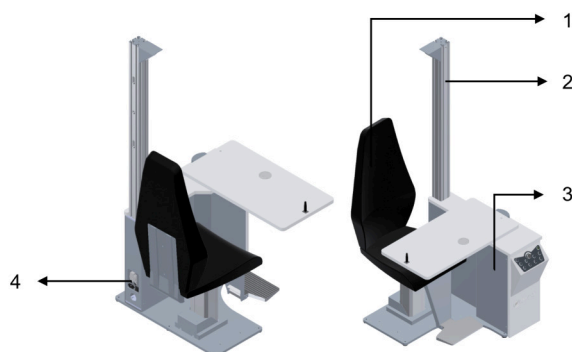

Pri čemu je:

1. **Stolica:** stolica na kojoj pacijent sjedi tijekom pregleda.
2. **Stup postolja:** stup na kojem su postavljeni svjetiljka za glavu, grafoskop, krak ručnog foroptera i drugi instrumenti.
3. **Glavno kućište:** središnji dio refraktometra.
4. **Utičnica:** utičnica za dodatni instrument, 220 – 230 V AC, 50/60 Hz.

e. OST 250

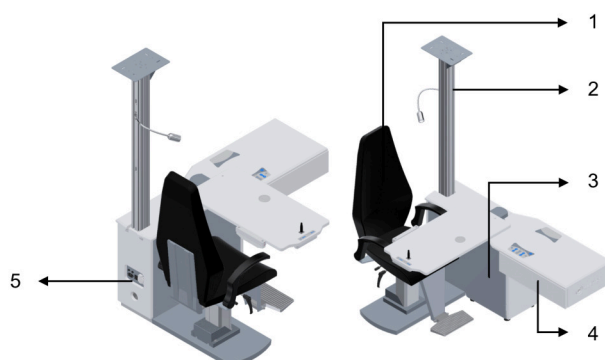

Pri čemu je:

1. **Stolica:** stolica na kojoj pacijent sjedi tijekom pregleda.
2. **Stup postolja:** stup na kojem su postavljeni svjetiljka za glavu, grafoskop, krak ručnog foroptera i drugi instrumenti.
3. **Glavno kućište:** središnji dio refraktometra.
4. **Ladica:** Ladica za pohranu kompleta probnih leća ili pribora.
5. **Utičnica:** utičnica za dodatni instrument, 220 – 230 V AC, 50/60 Hz.

f. OST 250 H

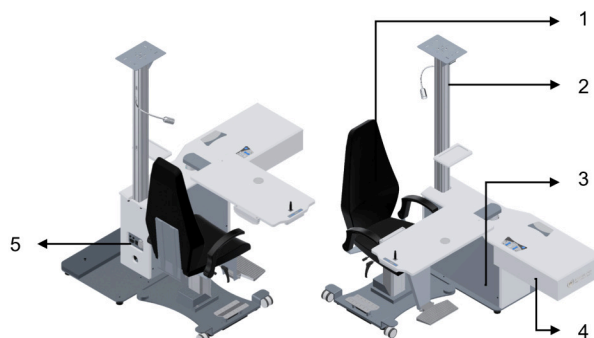

Pri čemu je:

1. **Stolica:** stolica na kojoj pacijent sjedi tijekom pregleda.
2. **Stup postolja:** stup na kojem su postavljeni svjetiljka za glavu, grafoskop, krak ručnog foroptera i drugi instrumenti.
3. **Glavno kućište:** središnji dio refraktometra.
4. **Ladica:** Ladica za pohranu kompleta probnih leća ili pribora.
5. **Utičnica:** utičnica za dodatni instrument, 220 – 230 V AC, 50/60 Hz.

g. OST 350



Pri čemu je:

1. **Stolica:** stolica na kojoj pacijent sjedi tijekom pregleda.
2. **Stup postolja:** stup na kojem su postavljeni svjetiljka za glavu, grafoskop, krak ručnog forooptera i drugi instrumenti.
3. **Trostruki stol:** trostruki stol koji se okreće na koji stanu tri oftalmološka instrumenta zajedno.
4. **Ladica:** ladica za pohranu kompleta probnih leća ili pribora.
5. **Glavno kućište:** središnji dio refraktometra.
6. **Utičnica:** utičnica za dodatni instrument, 220 – 230 V AC, 50/60 Hz.

h. Standardne značajke

Standardne značajke	OST 100 C	OST 100	OST 150	OST 250 C	OST 250	OST 250 H	OST 350
Fiksni naslon za stolicu	✓	✓	✓	✓	Nije primjenjivo	Nije primjenjivo	Nije primjenjivo
Naslon stolice koji se može spustiti do kraja	Nije primjenjivo	Nije primjenjivo	Nije primjenjivo	Nije primjenjivo	✓	✓	✓
Okretanje stolice za 360°	✓	✓	✓	Nije primjenjivo	✓	✓	✓
Motorizirana stolica podesiva po visini	✓	✓	✓	✓	✓	✓	✓
Odvojena osnovna ploča	✓	Nije primjenjivo	Nije primjenjivo	Nije primjenjivo	Nije primjenjivo	Nije primjenjivo	Nije primjenjivo
Prikladno za invalidska kolica	Nije primjenjivo	Nije primjenjivo	Nije primjenjivo	Nije primjenjivo	Nije primjenjivo	✓	✓
LED svjetiljka za glavu od 5 W	✓	✓	✓	✓	✓	✓	✓
Fleksibilna svjetiljka za pregled vida na blizinu	Neobvezno	Neobvezno	Neobvezno	Neobvezno	✓	✓	✓
Oslonac za stopala na stolici	✓	Neobvezno	✓	✓	✓	✓	✓
Naslon za ruke na stolici	Neobvezno	Neobvezno	✓	Neobvezno	✓	✓	✓
Ručni krak	Neobvezno	✓	✓	Neobvezno	Neobvezno	Neobvezno	Neobvezno
Klizni stol	Nije primjenjivo	✓	✓	✓	✓	✓	Okretni
Mini tipkovnica na kliznom stolu	Nije primjenjivo	Nije primjenjivo	Nije primjenjivo	Nije primjenjivo	✓	✓	Nije primjenjivo

Mini tipkovnica na okretnom stolu	Nije primjenjivo	Nije primjenjivo	Nije primjenjivo	Nije primjenjivo	Nije primjenjivo	Nije primjenjivo	✓
Električni stol s podesivom visinom	Nije primjenjivo	Nije primjenjivo	Nije primjenjivo	✓	✓	✓	✓
Ploča grafoskopa na profilu	Neobvezno	✓	✓	Neobvezno	✓	✓	Neobvezno
Ploča kraka projektora	Neobvezno	Neobvezno	Neobvezno	Neobvezno	Neobvezno	Neobvezno	✓
Nosač pribora na stupu	Neobvezno	Neobvezno	Neobvezno	Neobvezno	Neobvezno	✓	✓
Mehanička kočnica	Nije primjenjivo	✓	✓	Nije primjenjivo	✓	Nije primjenjivo	Nije primjenjivo
Elektromagnetska kočnica	Nije primjenjivo	Nije primjenjivo	Nije primjenjivo	✓	Nije primjenjivo	✓	✓
Nožna pedala za podizanje stolice	Nije primjenjivo	Nije primjenjivo	Nije primjenjivo	Neobvezno	Neobvezno	Neobvezno	✓
Univerzalni naslon za bradu	Nije primjenjivo	Neobvezno	Neobvezno	Neobvezno	✓	✓	Neobvezno
Jedna ladica	Nije primjenjivo	Nije primjenjivo	Nije primjenjivo	Nije primjenjivo	✓	✓	✓

2. Popis pribora

a. Standardna

- Korisnički priručnik

b. Neobvezno

Dodatna oprema	Reference	OST 100 C	OST 100	OST 150	OST 250 C	OST 250	OST 250 H	OST 350
Ručni krak	OST012	✓	✓	✓	✓	✓	✓	✓
Razdjelnik	OST046	✓	✓	✓	✓	✓	✓	✓
Nosač pribora na stupu za OST	OST047	✓	✓	✓	✓	✓	✓	✓
Potporni krak monitora	OST048	✓	✓	✓	✓	✓	✓	✓
Oslonac za stopala na stolici	OST109	✓	✓	✓	✓	✓	✓	✓
Naslon za ruke na stolici	OST110	✓	✓	✓	✓	✓	✓	✓
Fleksibilna svjetiljka za pregled vida na blizinu	OST127	✓	✓	✓	✓	Nije primjenjivo	Nije primjenjivo	Nije primjenjivo
Ploča kraka projektora	OST202	✓	✓	✓	✓	✓	✓	✓
Fleksibilna svjetiljka za pregled vida na blizinu	OST208	Nije primjenjivo	Nije primjenjivo	Nije primjenjivo	Nije primjenjivo	✓	✓	✓
Univerzalni naslon za bradu	OST210	Nije primjenjivo	✓	✓	✓	✓	✓	Nije primjenjivo
Dvostruki stup	OST254	Nije primjenjivo	Nije primjenjivo	Nije primjenjivo	Nije primjenjivo	✓	✓	Nije primjenjivo
Nožna pedala za podizanje stolice	OST371	Nije primjenjivo	Nije primjenjivo	Nije primjenjivo	Nije primjenjivo	✓	✓	✓

Dvostruka ladica s policom	OST376	✓	✓	✓	✓	✓	✓	✓
Krak s motornim pogonom	OST380	✓	Nije primjenjivo	Nije primjenjivo	Nije primjenjivo	✓	✓	✓
Mini krak s motornim pogonom	OST380C	Nije primjenjivo	Nije primjenjivo	Nije primjenjivo	✓	Nije primjenjivo	Nije primjenjivo	Nije primjenjivo
Trostruka ladica, mobilna	OST381	✓	✓	✓	✓	✓	✓	✓
Dvostruka ladica, mobilna	OST382	✓	✓	✓	✓	✓	✓	✓

c. Odvojivi dijelovi

- Kabel za napajanje (2,5 m)

V. INFORMACIJE O RADU

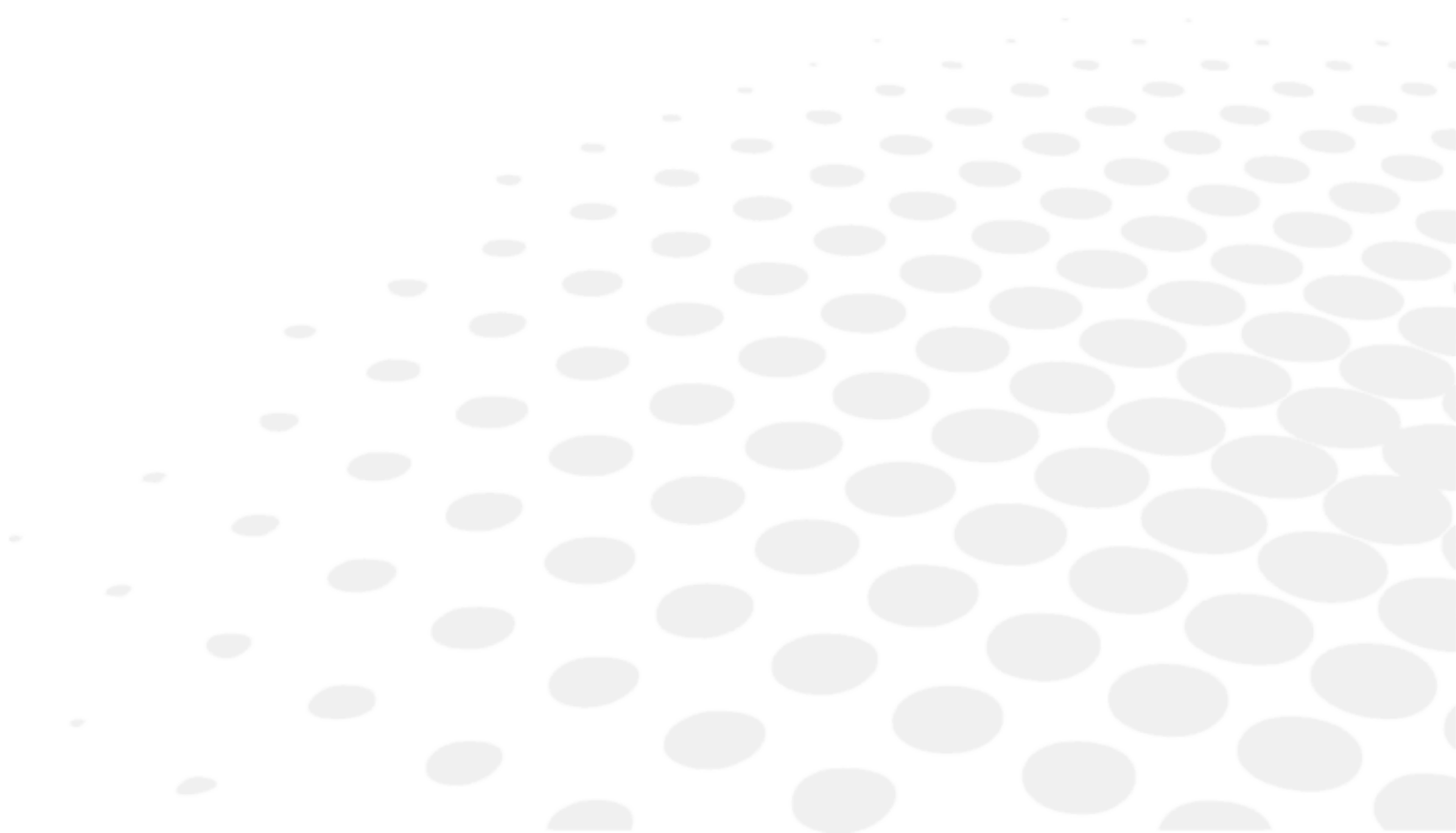



- Instrument mora postaviti ovlašteno servisno osoblje. Da bi se ugradio instrument ili promijenilo njegovo spajanje, obratite se svom zastupniku društva Essilor.
- Pridržavajte se mjera opreza u nastavku:
 - Nemojte ugraditi instrument na mjestu:
 - Gdje se nakuplja prašina ili prljavština,
 - Izravno izloženom suncu,
 - Bogatom kisikom,
 - S ekstremnim temperaturama i razinama vlage,
 - Gdje postoji vjerojatnost jakih oscilacija ili iznenadnih udara.
- Nemojte upotrebljavati instrument uz zapaljive anestetike ili u kombinaciji sa zapaljivim tvarima.

1. Postavljanje uređaja



Priručnici za instalaciju mogu se na zahtjev dostaviti lokalnom tehničkom timu tvrtke Essilor.



Essilor se odriče svake odgovornosti u slučaju neispravne ugradnje proizvoda od strane osoba koje nisu ovlašteno servisno osoblje koje je obučeno u tvrtki Essilor.

2. Uključivanje/isključivanje [On/Off] uređaja

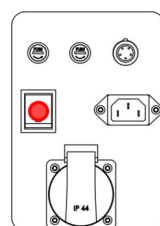
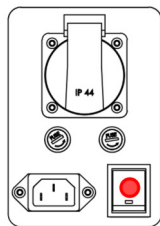
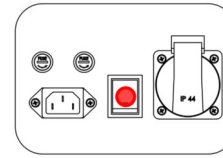
OST 100 C	OST 250 C	OST 100 / OST 150 / OST250 / OST250 H / OST 350
		



Priključite uređaj.

Postupak uključivanja/ isključivanja ([On/Off]) izvodi se pritiskom na gumb za napajanje koji je gore označen crvenom bojom.

3. Spajanje na druge instrumente

OST se može povezati s dodatnom opremom, npr.:

- Ručni krak
- Razdjelnik
- Nosač pribora na stupu
- Potporni krak monitora
- Oslonac za stopala na stolici
- Naslon za ruke na stolici
- Fleksibilna svjetiljka za pregled vida na blizinu
- Ploča kraka projektora
- Univerzalni naslon za bradu
- Dvostruki stup
- Nožna pedala za podizanje stolice
- Dvostruka ladica s policom
- Krak s motornim pogonom

- Mini krak s motornim pogonom
- Trostruka ladica, mobilna
- Dvostruka ladica, mobilna



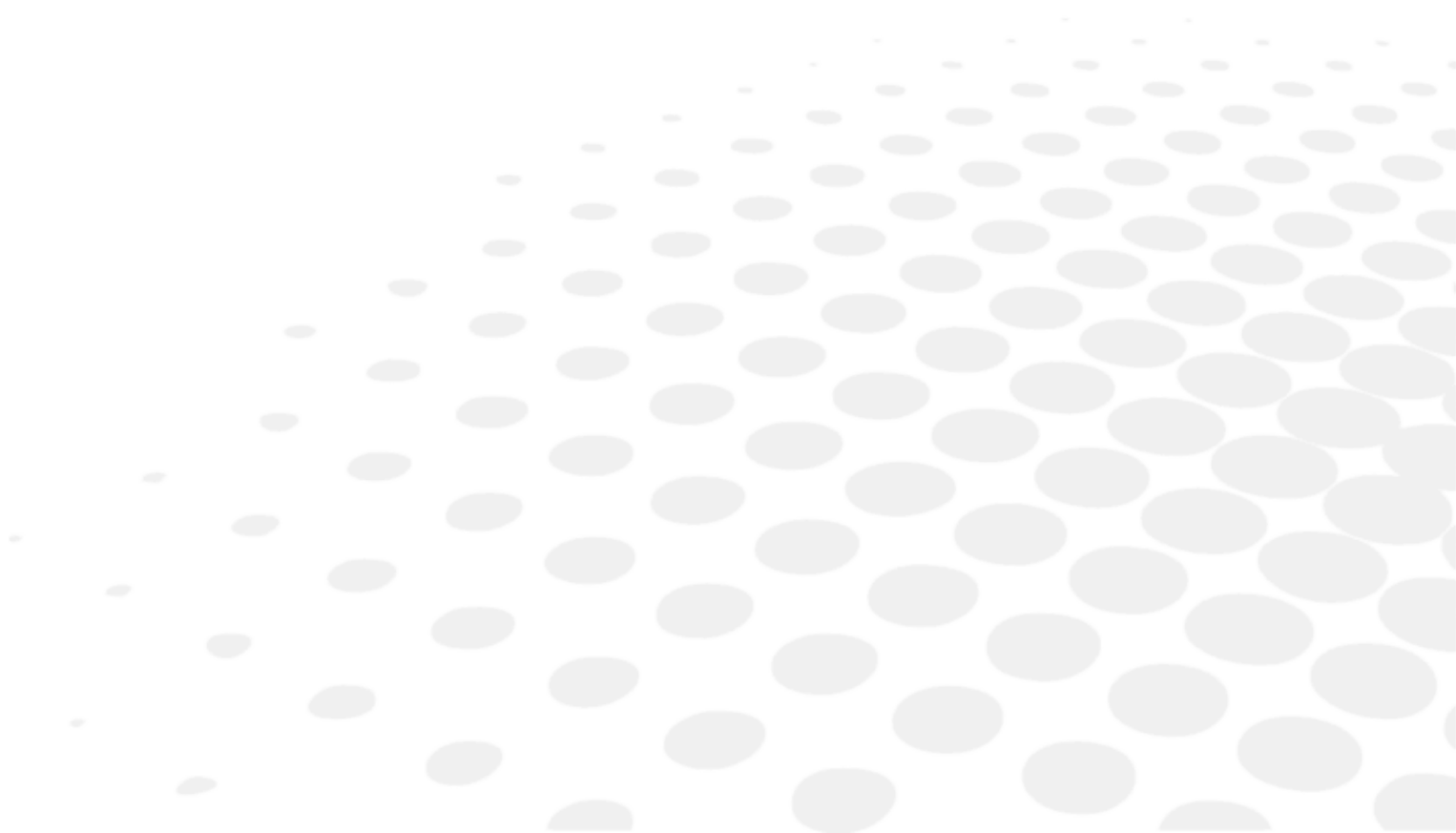

Tehničku ugradnju i postavljanje ostalih instrumenata mora izvršiti ovlašteno servisno osoblje.

Za pojedinosti se obratite svom lokalnom distributeru.

VI. UPOTREBA PROIZVODA













1. OST 100C

Tipkovnica	Kontrola	Opis
		Upravljanje uključivanjem/isključivanjem napajanja
		Upravljanje pomicanjem stolice gore/dolje
		Motorno upravljanje krakom (neobvezno)
		Upravljanje svjetiljkom za vid na blizu









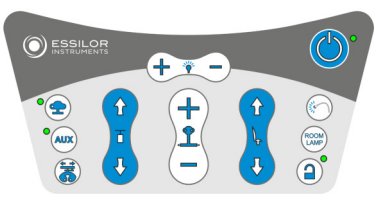

2. OST 100, OST 150



Tipkovnica	Kontrola	Opis
		Upravljanje uključivanjem/isključivanjem napajanja
		Upravljanje svjetlom svjetiljke
		Upravljanje napajanjem grafoskopa
		Upravljanje pomoćnim napajanjem
		Upravljanje pomicanjem stolice gore/dolje
		Upravljanje svjetlom biomikroskopa

3. OST 250 C

Tipkovnica	Kontrola	Opis
		Upravljanje uključivanjem/isključivanjem napajanja
		Upravljanje svjetlom svjetiljke
		Upravljanje napajanjem grafoskopa
		Upravljanje pomoćnim napajanjem
		Upravljanje pomicanjem stolice gore/dolje
		Upravljanje svjetlom biomikroskopa
		Upravljanje elektromagnetom
		Upravljanje pomicanjem tablice gore/dolje
		Motorno upravljanje krakom (neobvezno)

4. OST 250, OST 250 H, OST 350

Tipkovnica	Kontrola	Opis
		Upravljanje uključivanjem/isključivanjem napajanja
		Upravljanje svjetiljkom za glavu koja se može prigušiti
		Upravljanje napajanjem grafoskopa
		Upravljanje pomoćnim napajanjem
		Motorno upravljanje krakom (neobvezno)
		Upravljanje svjetiljkom za vid na blizu
		
		Upravljanje elektromagnetom
		Upravljanje pomicanjem stolice gore/dolje

		Upravljanje pomicanjem tablice gore/dolje
		Upravljanje svjetlom biomikroskopa



Podsjetnik i najbolje prakse

Da biste rukovali ručnim krakom, uvijek otpustite crnu ručku PRIJE rotiranja kraka, a zatim je blokirajte kako biste je zadržali na mjestu.

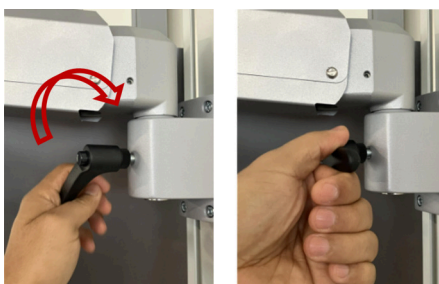

Ručka je zavrnutu u držač kraka. Kada je blokirana, navojni kraj vijka blokira rotaciju kraka.

Ako se ručka ne otpusti prije rotacije kraka, vijak će se istrošiti.

VII. ODRŽAVANJE

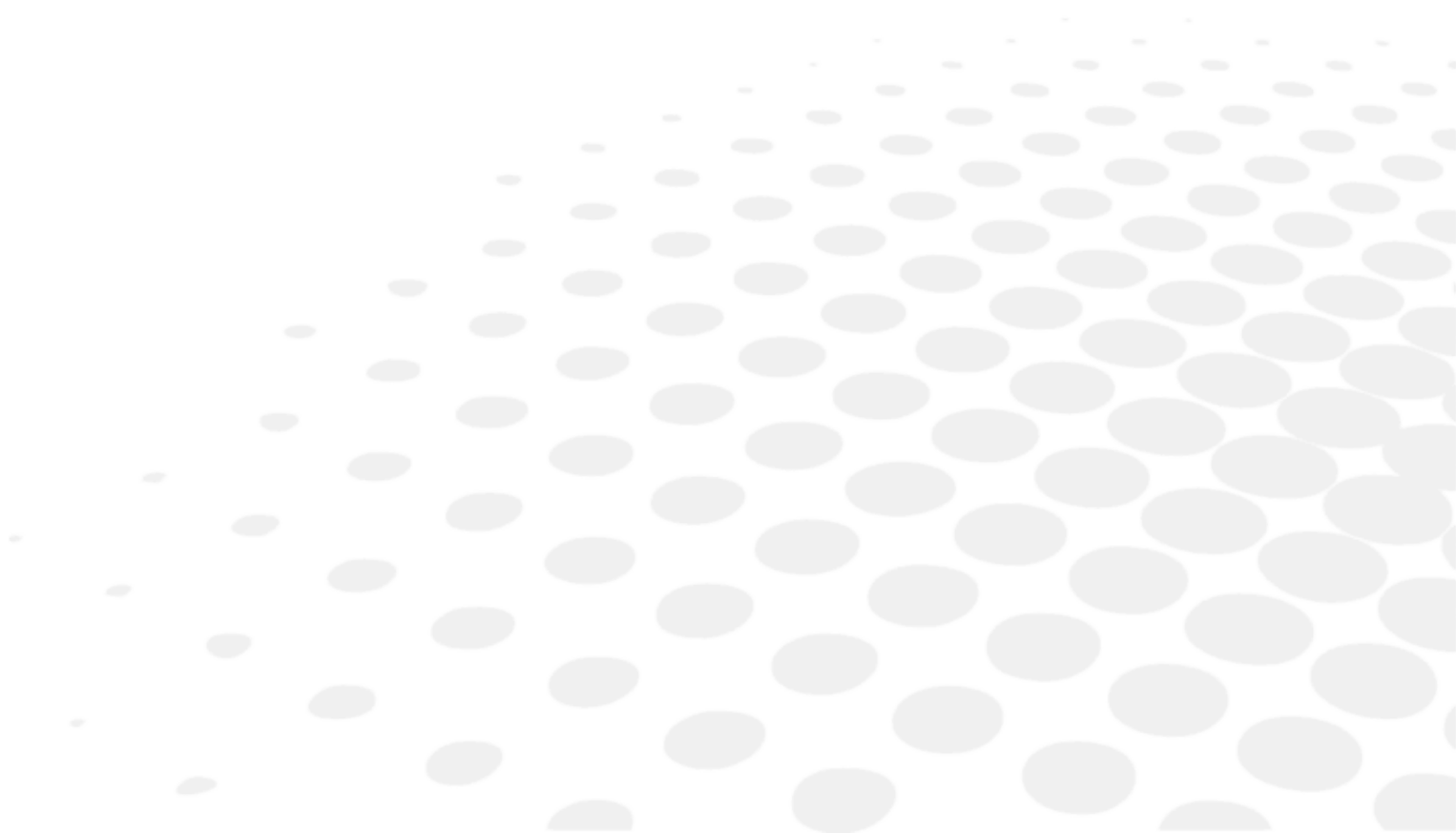



- Kako bi se osigurala sigurnost i rad instrumenta, sve radnje održavanja, osim ako nije drugačije navedeno u ovom priručniku, moraju obavljati kvalificirani tehničari za održavanje.
- Ako ustanovite da je ovaj uređaj prljav, možete ga čistiti koliko god često želite (pogledajte posebne metode čišćenja).

1. Uvjeti skladištenja i rukovanja



Poštujte radne, skladišne i prijevozne uvjete navedene u nastavku.
 Izbjegavajte uvjete kondenzacije.

	Temperatura	Vlažnost	Atmosferski tlak
Upotreba	[+20°C; +30°C]	[30 %; 70%]	[0.49 atm; 1 atm]
Skladištenje	[0°C; +40°C]	[30 %; 70%]	[0.49 atm; 1 atm]
Prijevoz	[-10°C; +50°C]	[30 %; 70%]	[0.49 atm; 1 atm]

2. Upute za čišćenje



Nikada nemojte koristiti alkohol-ksilol i slična tekuća sredstva za čišćenje stolice i drvenog dijela refrakcijske jedinice. Ta sredstva za čišćenje mogu oštetiti plastične i drvene površine.



Kako biste izbjegli bilo kakav incident, isključite instrument prije čišćenja.

- Prije čišćenja obavezno isključite uređaj pritiskom na gumb za napajanje i isključite kabel za napajanje.
- Drvene i metalne dijelove refrakcijske jedinice možete očistiti čistom vlažnom krpom.

VIII. POGREŠKE I RJEŠAVANJE PROBLEMA

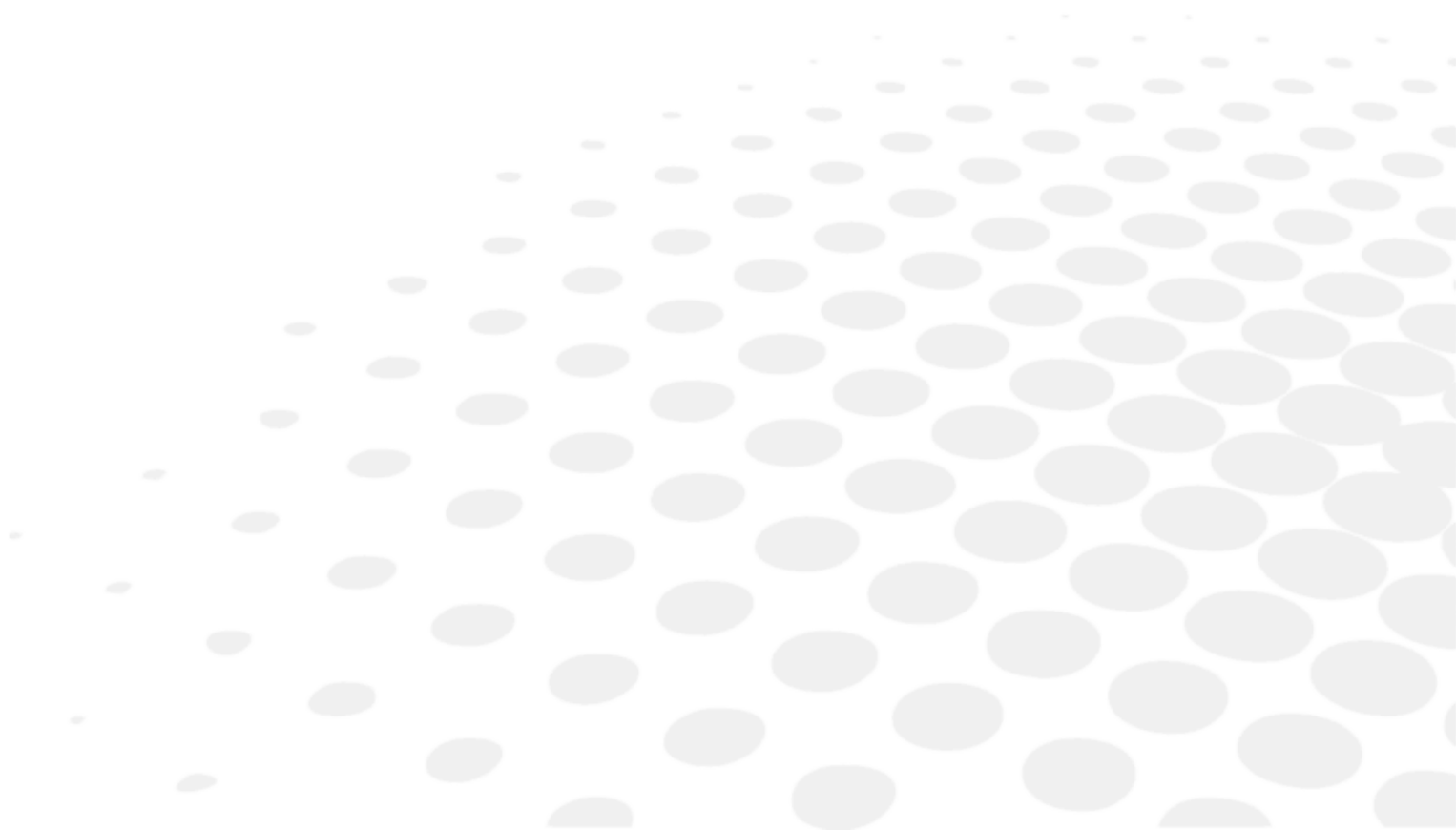

Ako uočite problem, proučite tablicu u nastavku da biste poduzeli potrebne mjere.

Simptomi	Uzroci i mjere
Refraktometar ne radi. LED lampica tipkovnice se ne uključuje.	Nema struje na jedinici <ul style="list-style-type: none"> • Utičnica na koju je uređaj priključen je u kvaru. Obratite se ovlaštenom električaru radi provjere utičnice. • Kabel za napajanje stola oštećen je (mogu se vidjeti znakovi udaraca ili pucanja). Rezervni kabel za napajanje može osigurati vaš ovlaštenu distributer. • Provjerite stakleni osigurač na stražnjoj strani instrumenta. Zamijenite osiguračima iste vrijednosti. Rezervne osigurače može osigurati vaš ovlaštenu distributer. Ploča tipkovnice ne radi <ul style="list-style-type: none"> • Obratite se ovlaštenom servisu.
Svjetiljka za glavu ne radi	Žarulja svjetiljke za glavu je pregorjela <ul style="list-style-type: none"> • Isključite napajanje, odspojite kabel i promijenite žarulju. Rezervne žarulje može osigurati vaš ovlaštenu distributer.

Ako se problem ne riješi nakon poduzimanja prethodno spomenutih mjera, odmah se obratite lokalnom distributeru.

Vašeg je zastupnika osposobilo društvo Essilor.



Pogledajte nazivnu pločicu i javite nam sljedeće informacije:

- Naziv instrumenta: OST XXX
- Serijski broj: Sedmeroznamenasti broj naveden na nazivnoj pločici
- Pojednosti o kvarovima

IX. TEHNIČKI OPIS

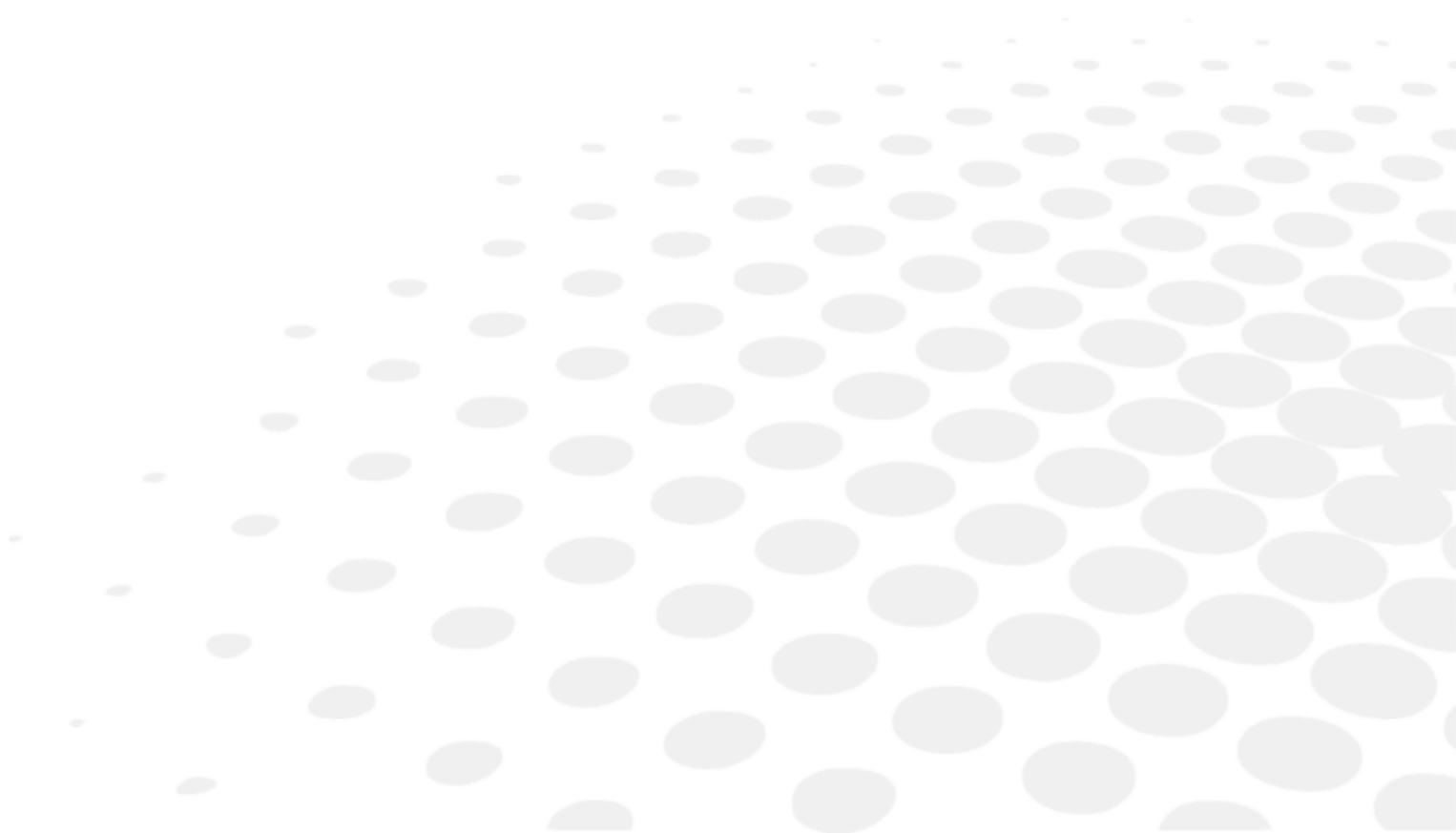

OST je medicinski proizvod I. klase (Uredba (EU) 2017/745).

Osnovni UDI uređaja: 361502000000I0ST0000000DX.

1. Tehnički podaci

a. Životni vijek proizvoda

Očekivani je životni vijek uređaja i njegovih komponenti deset godina.

b. Dimenzije i težina proizvoda

Dimenzije

Dimenzije	OST 100 C	OST 100	OST 150	OST 250 C	OST 250	OST 250 H	OST 350
Visina	195 cm	185 cm	185 cm	185 cm	185 cm	185 cm	180 cm
Širina	Kučiče: 50 cm Stolica: 50 cm	160 cm	160 cm	140 cm	175 cm	180 cm	175 cm
Dubina	Kučiče: 67,5 cm Stolica: 89 cm	130 cm	130 cm	118,5 cm	142 cm	160 cm	185 cm

Težina

Težina	OST 100 C	OST 100	OST 150	OST 250 C	OST 250	OST 250 H	OST 350
Ukupna težina	160 kg	190 kg	200 kg	245 kg	235 kg	375 kg	360 kg

c. Specifikacije za LED lampice

Za OST 100 C, OST 100, OST 150, OST 250 C

- W: 4,5 W
- Im: 350 lm
- T[Kelvin]: 2700 K = topla bijela
- V. Hz: 220 – 240 V~. 50/60 Hz
- Vrsta: GU10

Za OST 250, OST 250 H, OST 350

- W: 4,5 W, s prigušivanjem
- Im: 350 lm
- T[Kelvin]: 2700 K = topla bijela
- V. Hz: 220 – 240 V~. 50/60 Hz
- Vrsta: GU10

d. Akustične razine

Za OST 100 C, OST 100, OST 150, OST 250 C

- Okolina: 45 dB
- Maksimalna izloženost: 53 dB

Za OST 250, OST 250 H, OST 350

- Okolina: 48,2 dB
- Maksimalna izloženost: 58,2 dB

e. Električni podaci o proizvodu

Za OST 100 C

- Napon: 220 – 230 V AC, 50/60 Hz
- Osigurač: 8 ampera
- Električna klasifikacija: Klasa 1, tip B

Za OST 100, OST 150, OST 250, OST 250, OST 250

- Napon: 220 – 230 V AC, 50/60 Hz
- Osigurač: 8 ampera
- Utičnica na stolu: 0 – 6 – 12 V AC s prigušivanjem i 220 – 230 V AC, 50/60 Hz
- Električna klasifikacija: Klasa 1, tip B

Za OST 350

- Napon: 220 – 230 V AC, 50/60 Hz
- Osigurač: 10 ampera
- Utičnica na stolu: 0 – 6 – 12 V AC s prigušivanjem i 220 – 230 V AC, 50/60 Hz
- Električna klasifikacija: Klasa 1, tip B

f. Potrošnja energije

Model	Volt	Amper	Voltamper	Vat	Kilovat
OST 100 C	220 V	0,90 A	140 VA	200 W	1,58 kWh
OST 100/OST 150	220 V	0,90 A	140 VA	200 W	1,58 kWh
OST 250 C	220 V	1,00 A	200 VA	220 W	1,55 kWh
OST 250	220 V	0,6 A	120 VA	135 W	1,45 kWh
OST 250 H	220 V	0,7 A	130 VA	160 W	1,50 kWh
OST 350	220 V	1,05 A	210 VA	225 W	1,60 kWh

g. IP klasifikacija

IP20

h. Tehničke informacije

	OST 100 C	OST 100	OST 150	OST 250 C	OST 250	OST 250 H	OST 350
Kapacitet kliznog stola	Nije primjenjivo	20 + 20 kg	20 + 20 kg	20 + 20 kg	20 + 20 kg	20 + 20 kg	20 + 20 + 20 kg
Nosivost stolice	150 kg	150 kg	150 kg	150 kg	150 kg	150 kg	150 kg
Stolica se pričvršćuje rukom	Rotacija 360°	Rotacija 360°	Rotacija 360°	Fiksno	Rotacija 360°	Rotacija 360°	Rotacija 360°
Hod stolice	18 cm	18 cm	18 cm	18 cm	18 cm	18 cm	18 cm
Motor stolice	24 V DC	24 V DC	24 V DC	24 V DC	24 V DC	24 V DC	24 V DC
Hod stola	Nije primjenjivo	Nije primjenjivo	Nije primjenjivo	18 cm	18 cm	18 cm	18 cm
Motor stola	Nije primjenjivo	Nije primjenjivo	Nije primjenjivo	24 V DC	24 V DC	24 V DC	24 V DC

2. Elektromagnetska kompatibilnost

U ovom ćete poglavlju pronaći informacije potrebne kako biste osigurali da je vaš uređaj instaliran i stavljen u pogon u najboljim uvjetima u smislu elektromagnetske kompatibilnosti.



- Sve informacije navedene u nastavku temelje se na normativnim zahtjevima kojima podliježu proizvođači elektromedicinskih uređaja, kako je definirano u standardu IEC60601-1-2 Ed4.
- Uređaj je u skladu s mjerodavnim standardima elektromagnetske kompatibilnosti, no korisnik mora osigurati da nikakve elektromagnetske smetnje ne stvaraju dodatni rizik, kao što su radiofrekvencijski odašiljači ili drugi elektronički uređaji.
- Različiti kabeli uređaja moraju biti odvojeni jedni od drugih.
- Određene vrste mobilnih telekomunikacijskih uređaja, kao što su mobilni telefoni, mogu stvarati smetnje u radu uređaja. Stoga se moraju poštovati preporučeni razmaci.
- Uređaj se ne smije upotrebljavati u blizini drugih uređaja niti stavljeti na drugi uređaj. Ako se to ne može izbjeći, potrebno je prije uporabe provjeriti njegovo ispravno funkcioniranje u uvjetima uporabe. Upotreba dodatne opreme koju nije naveo ili prodao proizvođač kao zamjenske dijelove može dovesti do povećanja emisija ili smanjenja otpornosti uređaja.
- U slučaju da uređaj prestane raditi, resetirajte ga i ponovno pokrenite test od početka. Nemojte koristiti prethodne podatke za određivanje dioptrije.

Smjernice i izjava proizvođača – elektromagnetske emisije

Uređaj je namijenjen upotrebi u elektromagnetskom okruženju navedenom u nastavku. Korisnik ili kupac ovog uređaja trebao bi osigurati upotrebu u takvim okruženjima.

Ispitivanje emisija	Sukladnost	Elektromagnetsko okruženje – smjernice
RF emisije CISPR 11	1. skupina	Uređaj upotrebljava radiofrekvencijsku energiju samo za svoje unutarnje funkcije. Stoga su njegove radiofrekvencijske emisije vrlo niske te nije vjerojatno da će prouzročiti smetnje na obližnjoj elektroničkoj opremi.
RF emisije CISPR 11	Razred B	Uređaj je prikladan za upotrebu u svim objektima, uključujući lokalne objekte i objekte koji su izravno priključeni na niskonaponsku mrežu koja opskrbljuje zgrade namijenjene lokalnim potrebama.
Harmonijske emisije IEC 61000-3-2	Razred A	
Kolebanja napona / treperenja IEC 61000-3-3	Kompatibilno	

Smjernice i proizvođačeva izjava – elektromagnetska otpornost

Uređaj je namijenjen upotrebi u elektromagnetskom okruženju navedenom u nastavku. Korisnik ili kupac ovog uređaja trebao bi osigurati da se uređaj upotrebljava u takvom okruženju.

Ispitivanje otpornosti	Razina ispitivanja IEC 60601	Razina sukladnosti	Elektromagnetsko okruženje – smjernice
Elektrostatska izbijanja (EB) IEC 61000-4-2	+ 8 kV pri kontaktu + 15 kV putem zraka	+ 8 kV pri kontaktu + 15 kV putem zraka	Podovi moraju biti drveni, betonski ili prekriveni keramičkim pločicama. Ako su podovi prekriveni sintetičkim materijalom, relativna vlažnost trebala bi biti najmanje 30 %.
Električne brze prijelazne pojave / kratki impulsi IEC 61000-4-4	± 2 kV 100 kHz	± 2 kV 100 kHz	Kvaliteta mrežnog napajanja trebala bi odgovarati tipičnom bolničkom okruženju.
Otpornost na impulse IEC 61000-4-5	0,5 – 1 kV međufazno 0,5 – 1 – 2 kV faza na uzemljenje	+ 0,5 – 1 kV međufazno 0,5 – 1 – 2 kV faza na uzemljenje	Kvaliteta mrežnog napajanja trebala bi odgovarati tipičnom bolničkom okruženju.
Naponski propadi, kratkotrajni prekidi i kolebanja napona na ulaznim vodovima napajanja IEC 61000-4-11	%0 U_T ; 0,5 na 0°, 45°, 90°, 135°, 180°, 225°, 270° i 335°, 70 % U_T ; 25 ciklusa 0 % U_T ; 1 ciklus 0 % U_T ; 250 ciklusa	%0 U_T ; 0,5 na 0°, 45°, 90°, 135°, 180°, 225°, 270° i 335°, 70 % U_T ; 25 ciklusa 0 % U_T ; 1 ciklus 0 % U_T ; 250 ciklusa	Kvaliteta mrežnog napajanja trebala bi odgovarati tipičnom bolničkom okruženju.
Magnetsko polje frekvencije električne struje (50/60 Hz) IEC 61000-4-8	30 A/m, 50 Hz	30 A/m, 50 Hz	Magnetska polja frekvencije napajanja trebala bi odgovarati tipičnim razinama specifičnima za bolničko okruženje.

NAPOMENA: Vrijednost U_T je mrežni napon izmjenične struje prije primjene ispitne razine.

Preporučena sigurnosna udaljenost između prijenosne i mobilne RF komunikacijske opreme i uređaja

Uređaj je namijenjen upotrebi u elektromagnetskom okruženju navedenom u nastavku. Korisnik ili kupac ovog uređaja trebao bi osigurati upotrebu u takvom elektromagnetskom okruženju.

Ispitivanje otpornosti	Razina ispitivanja IEC 60601	Razina sukladnosti	Elektromagnetsko okruženje – smjernice
Vodene radiofrekvencije IEC 61000-4-6	150 kHz – 80 MHz, 3 Vrms, 80 % AM (1 kHz) (6 Vrms za ISM pojaseve)	3 $V_{učinkovitost}$	Prijenosna i mobilna oprema za radiofrekvencijsku komunikaciju ne smije se upotrebljavati na udaljenosti od bilo kojeg dijela uređaja Model 005, uključujući kabele, koja je manja od sigurnosne udaljenosti izračunate jednadžbom koja je prikladna za frekvenciju odašiljača. Preporučena sigurnosna udaljenost $d = 1,16 \sqrt{P}$ $d = 1,2 \sqrt{P}$ 0,15 MHz do 80 MHz $d = 2,3 \sqrt{P}$ 80 MHz do 2,7 GHz P predstavlja najveću izlaznu snagu odašiljača u vatima (W) prema podacima proizvođača odašiljača, a d preporučenu sigurnosnu udaljenost u metrima (m).
Zračene radiofrekvencije IEC 61000-4-3	80 MHz – 2700 MHz, 3 V/m, 80 % AM (1 kHz)	3 V/m	Jačina zračenog polja s fiksnih radiofrekvencijskih odašiljača, određena elektromagnetskim ispitivanjem lokacije, trebala bi biti manja od razine sukladnosti u svakom frekvencijskom rasponu. Može doći do smetnji zbog blizine opreme označene sljedećim simbolom: 

NAPOMENA 1: pri frekvencijama od 80 MHz i 800 MHz primjenjuje se veći frekvencijski raspon.

NAPOMENA 2: ovi vodiči možda nisu prikladni za sve situacije. Na širenje elektromagnetskih valova utječu apsorpcija i refleksija s konstrukcijom, predmeta i osoba.

^a ISM pojasevi (industrijske, znanstvene i medicinske primjene) od 150 kHz do 80 MHz, od 6,765 do 6,795 MHz, od 13,553 MHz do 13,567 MHz, od 26,957 MHz do 27,283 MHz i od 40,66 MHz do 40,70 MHz.

^b Razine sukladnosti u ISM frekvencijskom pojasu u frekvencijskom rasponu od 150 kHz i 80 MHz te u frekvencijskom rasponu od 80 MHz do 2,5 Ghz namijenjene su smanjenju mogućnosti smetnji uzrokovanih nenamjernim prijenosom mobilne/prijenosne komunikacijske opreme u područje pacijenata. Stoga se uzima u obzir dodatni faktor od 10/3 u formuli koja se koristi za izračun preporučene sigurnosne udaljenosti za odašiljače u tim frekvencijskim rasponima.

^c Jačina zračenog polja s fiksnih odašiljača, poput baznih stanica za radiotelefonske (mobilne/bežične) i zemaljske mobilne radijske uređaje, amaterske radijske uređaje, AM i FM radijska emitiranja i televizijska emitiranja ne mogu se teoretski točno utvrditi. Pri procjeni elektromagnetskog okruženja fiksnih radiofrekvencijskih odašiljača potrebno je razmotriti elektromagnetsko ispitivanje lokacije. Ako izmjerena jačina polja na kojoj se upotrebljava uređaj Model 005 premašuje gore navedenu primjenjivu razinu radiofrekvencijske sukladnosti, potrebno je pratiti radi li ET oprema (ili ET sustav) ispravno. Ako se uoči nepravilnost u radu, možda će biti potrebno poduzeti dodatne mjere, poput promjene orijentacije ili lokacije uređaja Model 005.

^d U frekvencijskom rasponu između 150 kHz i 80 MHz jačina polja trebala bi biti manja od 1 V/m.

3. Odlaganje u otpad



Upute za zbrinjavanje instrumenta u skladu su s Direktivama 2012/19/EU i 2011/65/EU u vezi s ograničavanjem opasnih tvari u električnoj i elektroničkoj opremi te zbrinjavanjem električne i elektroničke opreme.

Kad instrument dođe do kraja radnog vijeka, ne smije se baciti s kućnim otpadom. Odlaze ga se u središtu za odlaganje otpada kojim upravlja općina ili tvrtke koje nude tu uslugu.

Odvojenim zbrinjavanjem električnih uređaja sprečava se uništavanje okoliša ili ugrožavanje zdravlja koji bi mogli nastati zbog neusklađenog zbrinjavanja, a omogućuje se i recikliranje materijala od kojih je taj uređaj sastavljen radi uštede energije i resursâ.

Piktogram spremnika na kotačima prikazan je na naljepnici instrumenta. On ukazuje na obvezu odvojenog prikupljanja i zbrinjavanja električne i elektroničke opreme koja je dotrajala / više se ne upotrebljava.





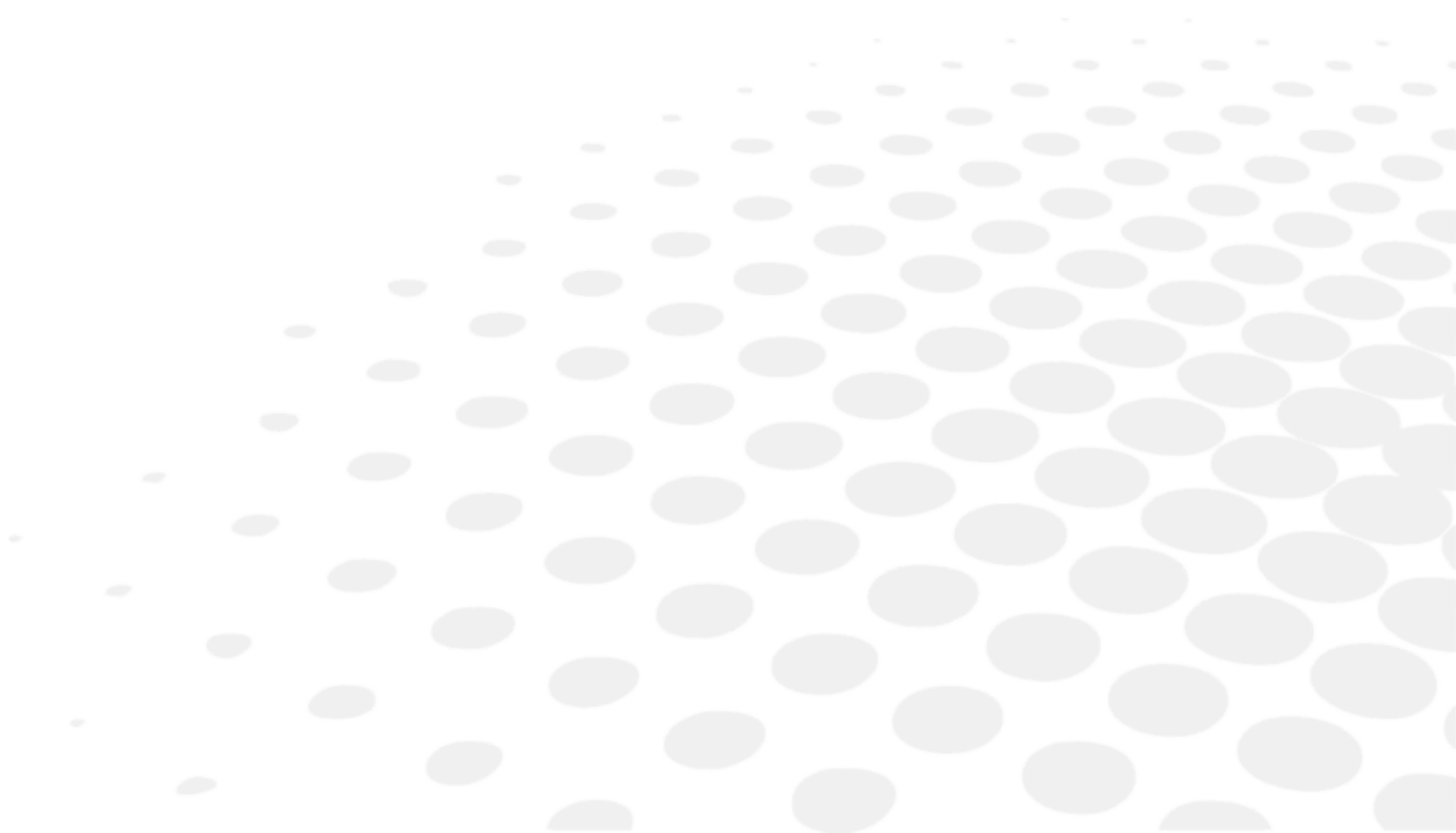

- Korisnik mora uzeti u obzir potencijalno štetne učinke na okoliš i zdravlje ljudi koji bi mogli proizaći iz nesukladnog zbrinjavanja instrumenta u cijelosti ili nekih njegovih komponenti.
- Kako bi izbjeglo ispuštanje opasnih tvari u okoliš i potaknulo očuvanje prirodnih resursa, proizvođač omogućuje, u slučaju da korisnik želi zbrinuti instrument na kraju njegovog radnog vijeka, ponovnu upotrebu, oporabu i recikliranje instrumenta i njegovih komponenti. Prije odlaganja instrumenta moraju se uzeti u obzir zahtjevi europskih i nacionalnih propisa.
- Instrument nemojte odlagati s kućnim otpadom, već ga odložite odvojeno tako što ćete ga dati društvu specijaliziranom za odlaganje električne i elektroničke opreme ili mjesnoj upravnoj službi zaduženoj za odvoz otpada.
- Dobavljač ili proizvođač dužan je obnoviti staru opremu.
- Ulaskom u konzorcij za otpad tehnološke opreme proizvođač pokriva troškove obrade i recikliranja rabljenog instrumenta.
- Proizvođač se obvezuje korisniku dati sve informacije o opasnim tvarima sadržanima u uređaju i načinima recikliranja tih tvari te ga obavijestiti o postojanju recikliranja korištene opreme. Zakonom su predviđene stroge kazne u slučaju njegove povrede.















X. OBJAŠNENJE SIMBOLA



1. Na dokumentu















SIMBOL	OPIS
	Oprez: opasna situacija koja, ako se ne izbjegne, može dovesti do lakših ili srednje teških ozljeda.
	Upozorenje: opasna situacija koja, ako se ne izbjegne, može dovesti do smrti ili teških ozljeda.
	Važne i/ili korisne dodatne informacije koje se odnose na tekst u ovom priručniku.
	Savjeti: praktični savjeti.

2. Na uređaju

SIMBOL	OPIS
	Proizvođač
	Zemlja proizvodnje i datum proizvodnje (godina-mjesec)
	Medicinski proizvod
	Oznaka CE (Europska uredba o medicinskim proizvodima)
	Referenca proizvoda
	Serijski broj proizvoda
	Jedinstveni identifikator uređaja
	Pogledajte priručnik s uputama / brošuru
	Znak za opća upozorenja
	Izmjenična struja
	Zaštitno uzemljenje (masa)
	Primijenjeni dio tipa B
	IP klasifikacija
	Simbol za odlaganje otpada u skladu s direktivama 2012/19/EU i 2011/65/EU

3. Na pakiranju

Za zahtjeve za pravilno rukovanje, skladištenje i prijevoz.

SIMBOL	OPIS
	Ova strana prema gore
	Maksimalno slaganje proizvoda na predmetni proizvod
	Krhko; pažljivo rukujte
	Mora biti suho
	Označava temperaturna ograničenja kojima medicinski proizvod može biti izložen u potpunoj sigurnosti
	Označava ograničenja vlažnosti kojima medicinski proizvod može biti izložen u potpunoj sigurnosti
	Označava ograničenja atmosferskog tlaka kojima medicinski proizvod može biti izložen u potpunoj sigurnosti
	Medicinski proizvod
	Oznaka CE (Europska uredba o medicinskim proizvodima)
	Referenca proizvoda
	Serijski broj proizvoda
	Jedinstveni identifikator uređaja
	Simbol za odlaganje otpada u skladu s direktivama 2012/19/EU i 2011/65/EU
	Označava da se ambalaža može reciklirati

XI. ISKLJUČENJE ODGOVORNOSTI

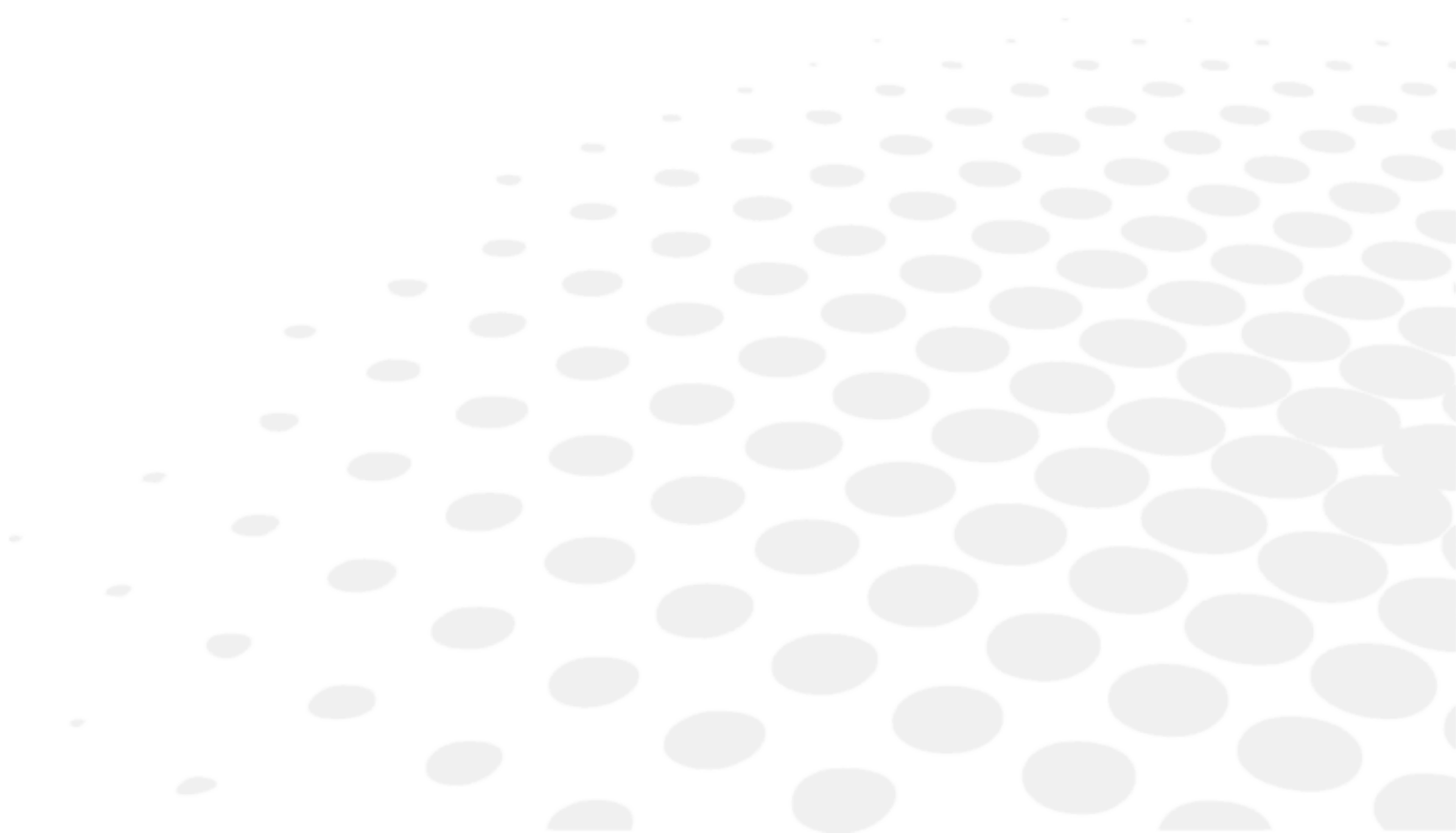

Proizvod moraju upotrebljavati kvalificirani stručnjaci u skladu s važećim zakonima i propisima. Proizvod se mora ugraditi i upotrebljavati u skladu s uputama navedenima u ovom korisničkom priručniku i svim pisanim uputama ili preporukama koje daje Essilor („dokumentacija”).

Essilor zadržava pravo revizije dokumentacije i povremenih izmjena njenog sadržaja. Preventivno i korektivno održavanje (uključujući redovitu kalibraciju, ako je potrebno prema dokumentaciji) mora se provoditi u skladu s dokumentacijom.

Svako jamstvo za proizvod koje nudi Essilor ovisi o upotrebi proizvoda u skladu s dokumentacijom i s predviđenom upotrebom proizvoda i ne pokriva proizvode koji su izmijenjeni bez prethodnog pisanog odobrenja društva Essilor ili koje je popravila treća strana koju Essilor nije odobrio ni proizvode koji su bili izloženi fizičkom, kemijskom ili električnom opterećenju za koje proizvodi nisu izvorno osmišljeni.

Essilor nije odgovoran ni za kakvu štetu koju pretrpi korisnik proizvoda, proizvod ili bilo koja treća strana, a koja proizlazi iz korisnikova nepoštovanja ovog odjeljka.

Ako proizvod nudi funkciju povezivanja, korisnik je isključiv odgovoran za:

- odabir, pribavljanje i održavanje svih potrebnih pristupa internetu i telekomunikacija o vlastitom trošku i
- donošenje i održavanje postupaka i mjera za zaštitu svojih radnih stanica, hardvera i softvera, osim ovog proizvoda, uključujući protiv bilo kakvog virusa ili upada

XII. KôD QR

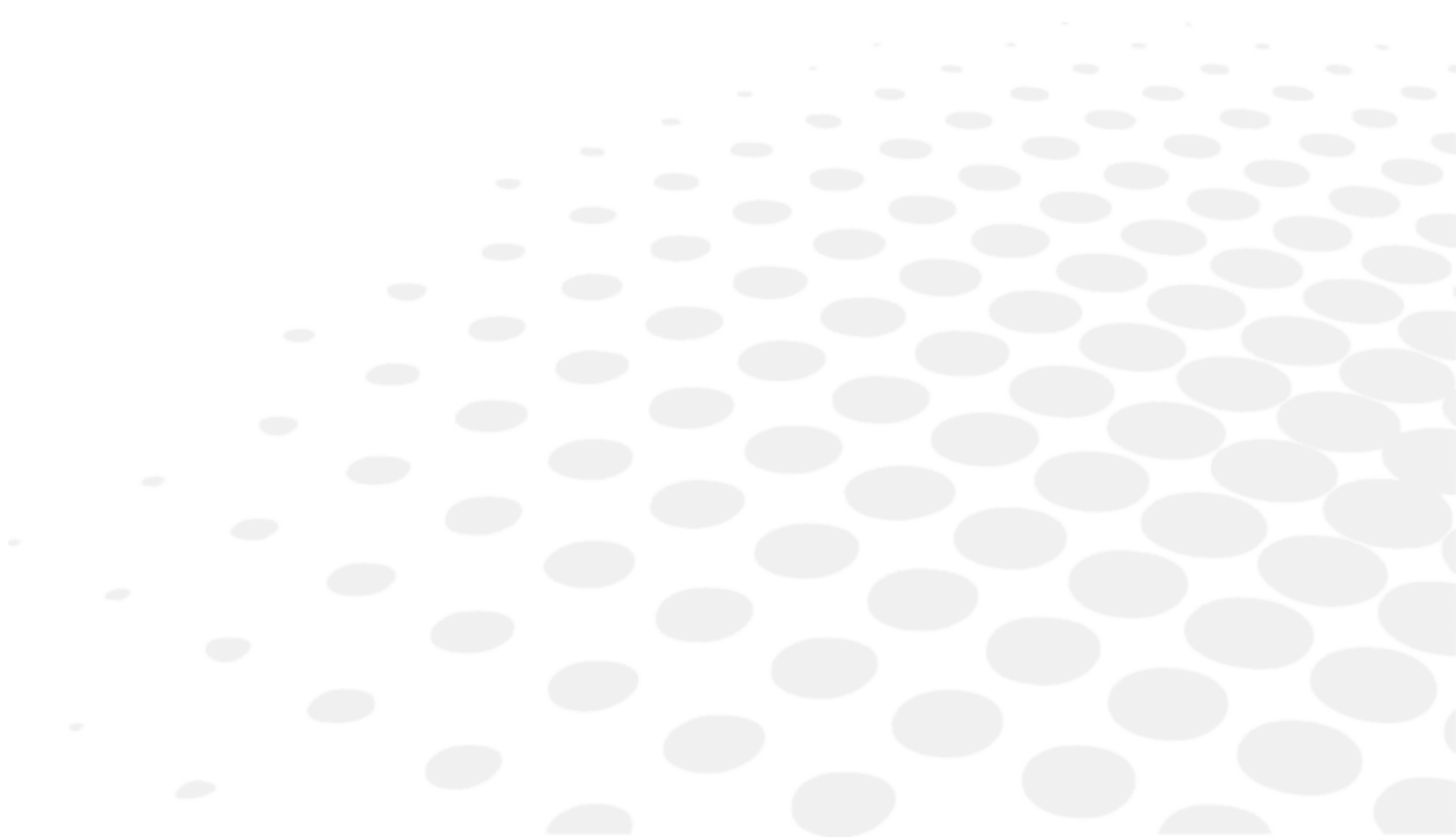

Najnovija verzija korisničkog priručnika na odgovarajućem jeziku dostupna je na mrežnom prostoru. Papirnata inačica može se osigurati besplatno na zahtjev.

en The complete user manual is available on a web space in PDF format. To access it, please scan the QR code below using a dedicated tool or application. Please make sure that your device is suitable and has an appropriate software to display the electronic Instructions for use.

fr Le manuel utilisateur complet est disponible sur un espace web au format PDF. Pour y accéder, veuillez scanner le QR code ci-dessous à l'aide d'un outil ou d'une application dédié(e). Veuillez vous assurer que votre appareil est compatible et dispose d'un logiciel approprié pour afficher le manuel électronique.

ar لتمكن من الوصول إليه، يُرجى مسح رمز الاستجابة السريعة PDF دليل المستخدم الكامل متوفر من خلال موقع الويب بصيغة أدناه باستخدام أداة أو تطبيق مخصص لذلك. يُرجى التأكد من أن جهازك مناسب ويحتوي على برنامج مناسب لعرض التعليمات الإلكترونية الخاصة بالاستخدام.

be Поўная інструкцыя карыстальніка даступна ў інтэрнэт-прасторы у фармаце PDF. Каб атрымаць да яе доступ, адсканіруйце QR-код ніжэй пры дапамозе спецыяльнага сродку або праграмы. Калі ласка, упэўніцеся, што ваша прылада прыдатная для паказу электроннай Інструкцыі па карыстанню і што на ёй усталявана адпаведнае праграмае забеспячэнне.

bg Пълното ръководство за потребителя е достъпно в веб пространството. За да получите достъп до него, моля, сканирайте QR кода по-долу, като използвате специален инструмент или приложение. Моля, уверете се, че вашето устройство е подходящо и разполага с подходящ софтуер за преглед на електронните Инструкции за употреба.

cs Kompletní uživatelský návod je k dispozici na webovém prostoru ve formátu PDF. Chcete-li k němu získat přístup, naskenujte prosím níže uvedený QR kód pomocí speciálního nástroje nebo aplikace. Ujistěte se prosím, že používáte vhodné zařízení, které má vhodný software pro zobrazení elektronického uživatelského návodu.

da Den komplette brugervejledning er tilgængelig på et webområde i PDF-format. For at få adgang til den skal du scanne QR-koden nedenfor ved hjælp af et dedikeret værktøj eller program. Sørg for, at din enhed er egnet og har en passende software til at vise de elektroniske brugsanvisninger.

de Die vollständige Bedienungsanleitung ist auf einem Webspace im PDF-Format verfügbar. Für den Zugriff scannen Sie bitte den untenstehenden QR-Code mit einem speziellen Tool oder einer Anwendung. Bitte vergewissern Sie sich, dass Ihr Gerät für die Anzeige der elektronischen Gebrauchsanweisungen geeignet ist und über eine entsprechende Software verfügt.

el Το πλήρες εγχειρίδιο χρήσης είναι διαθέσιμο σε έναν ιστοχώρο σε μορφή PDF. Για να αποκτήσετε πρόσβαση σε αυτό, σκανάρετε τον κωδικό QR παρακάτω χρησιμοποιώντας ένα ειδικό εργαλείο ή εφαρμογή. Βεβαιωθείτε ότι η συσκευή σας είναι κατάλληλη και έχει το κατάλληλο λογισμικό για την προβολή των ηλεκτρονικών οδηγιών χρήσης.

es El manual de uso completo está disponible en un espacio web. en formato PDF. Para acceder a él, escanee el código QR debajo utilizando una herramienta o aplicación dedicada. Asegúrese de que su dispositivo sea adecuado y tenga el software apropiado para mostrar las Instrucciones de uso electrónicas.

et Täielik kasutusjuhend on saadaval veebis PDF-vormingus. Juurdepääsuks palun skannige allolevat QR-koodi, kasutades selleks vastavat tööriista või rakendust. Veenduge, et teie seade sobib ja et selles on elektroonilise kasutusjuhendi kuvamiseks sobiv tarkvara.

fi Täysi käyttöopas on saatavana verkosta PDF-muodossa. Saat pääsyt siihen skannaamalla alla olevan QR-koodin käyttäen siihen tarkoitettu työkalua tai sovellusta. Varmista, että laitteesi on sopiva ja sisältää asianmukaisen ohjelmiston sähköisten käyttöohjeiden esittämiseen.

he למטה באמצעות כלי או QR-כדי לגשת אליו, יש לסרוק את קוד ה-PDF המדריך המלא למשתמש זמין באתר אינטרנט בפורמט אפליקציה ייעודיים. חשוב לוודא שהמכשיר שלך מתאים ובעל תוכנה מתאימה להצגת הוראות השימוש האלקטרוניות.

hr Potpun korisnički priručnik dostupan je na mrežnom prostoru u PDF formatu. Da biste mu pristupili, skenirajte QR kod u nastavku pomoću odgovarajućeg alata ili aplikacije. Provjerite je li vaš uređaj prikladan i ima li odgovarajući softver za prikaz elektroničkih uputa za upotrebu.

- hu A teljes felhasználói kézikönyv elérhető az interneten PDF formátumban. Eléréséhez olvassa be az alábbi QR-kódot egy erre szolgáló eszközzel vagy alkalmazással. Ellenőrizze, hogy eszköze képes és rendelkezik a megfelelő szoftverrel az elektronikus használati útmutató megjelenítésére.
- id Panduan pengguna lengkap tersedia di ruang web dalam format PDF. Untuk mengaksesnya, silakan pindai kode QR di bawah ini menggunakan alat atau aplikasi khusus. Pastikan peranti Anda sesuai dan memiliki perangkat lunak yang layak untuk menampilkan petunjuk penggunaan elektronik.
- it Il manuale utente completo è disponibile in formato PDF su uno spazio Web. Per accedervi, leggere il codice QR sottostante mediante un apposito strumento o un'applicazione dedicata. Assicurarsi che il dispositivo sia adatto e che disponga di un software appropriato per visualizzare le istruzioni per l'uso in formato elettronico.
- ja 完全なユーザーマニュアルは、PDF形式でウェブスペースから入手できます。アクセスするには、専用のツールまたはアプリケーションを使用して、以下のQRコードをスキャンしてください。お使いのデバイスが適切であり、電子説明書を表示する適切なソフトウェアがインストールされていることを確認してください。
- ko 전체 사용 설명서는 웹 공간에 PDF 형식으로 있습니다. 이 설명서에 액세스하려면, 전용 도구 또는 앱을 사용하여 아래 QR 코드를 스캔하십시오. 사용자의 기기가 적합하고 전자적인 사용 설명서를 표시할 수 있는 적절한 소프트웨어가 있는지 확인하시기 바랍니다.
- lt Išsamaus naudotojo vadovo PDF formatu ieškokite interneto svetainėje. Kad jį atvertumėte, specialiu įrankiu arba programėle nuskaitykite toliau pateiktą QR kodą. Įsitinkite, kad jūsų įrenginys yra tinkamas ir turi tinkamą programinę įrangą elektroninems naudojimo instrukcijoms rodyti.
- lv Pilnā lietotāja instrukcija ir pieejama tīmeklī PDF formātā. Lai tai piekļūtu, lūdzu, noskenējiet tālāk redzamo kvadrātkodu, izmantojot tam paredzētu rīku vai lietojumprogrammu. Lūdzu, pārlicinieties, vai jūsu ierīce ir piemērota un vai tai ir atbilstoša programmatūra elektroniskās lietotāja instrukcijas attēlošanai.
- ms Manual pengguna yang lengkap boleh didapati di ruang laman dalam format PDF. Untuk mengaksesnya, sila imbas kod QR di bawah menggunakan alat atau aplikasi khusus. Sila pastikan yang peranti anda adalah serasi dan mempunyai perisian yang sesuai untuk memaparkan Arahan elektronik untuk tujuan penggunaan.
- mt Il-manwal tal-utent shiĥ huwa disponibbli fuq il-web f'format PDF. Biex taċċessah, jekk jogħġbok skennja l-kodiċi QR t'hawn taht permezz ta' għodda jew applikazzjoni apposta. Jekk jogħġbok żgura li l-apparat huwa xieraq u għandu s-software adattat biex juri l-Istruzzjonijiet għall-Użu elettronici.
- nl De volledige gebruikershandleiding is in PDF-formaat beschikbaar op een website. U kunt de handleiding bereiken door de QR-code hiernaast te scannen met een geschikte applicatie. Uw apparaat moet geschikt zijn en over de juiste software beschikken om de elektronische gebruiksaanwijzing weer te geven.
- no Den komplette brukerhåndboken er tilgjengelig på et webhotell i PDF-format. For å få tilgang til den, skann QR-koden nedenfor ved hjelp av et dedikert verktøy eller applikasjon. Sørg for at enheten din er egnet og har en passende programvare for å vise den elektroniske bruksanvisningen.
- pl Kompletna instrukcja użytkownika jest dostępna na stronie internetowej w formacie PDF. Aby uzyskać dostęp, zeskanuj poniższy kod QR przy użyciu dedykowanego narzędzia lub aplikacji. Upewnij się, że urządzenie jest zgodne i wyposażone w odpowiednie oprogramowanie pozwalające wyświetlać elektroniczną Instrukcję obsługi.
- pt O manual do utilizador completo está disponível num espaço online no formato PDF. Para aceder a este, queira digitalizar o QR Code abaixo usando uma ferramenta ou uma aplicação dedicada. Certifique-se de que o seu dispositivo é compatível e possui um software apropriado para exibir as instruções eletrónicas de utilização.
- pt (brazil) O manual do usuário completo está disponível em um espaço online no formato PDF. Para acessar a este, por favor, digitalizar o QR Code abaixo usando uma ferramenta ou um aplicativo dedicado. Seu dispositivo deve ser compatível e possuir um software apropriado para exibir as instruções eletrônicas de utilização.
- ro Manualul de utilizare complet este disponibil online în format PDF. Pentru a-l accesa, scanați codul QR de mai jos folosind un instrument sau o aplicație dedicată. Asigurați-vă că dispozitivul dumneavoastră este potrivit și are un software adecvat pentru afișarea Instrucțiunilor de utilizare în format electronic.
- ru Полное руководство пользователя доступно в интернет-пространстве в формате PDF. Чтобы получить к нему доступ, отсканируйте QR-код ниже с помощью специального инструмента или приложения. Убедитесь, что

ваше устройство подходит и имеет соответствующее программное обеспечение для отображения электронных инструкций по эксплуатации.

sk Celý používateľský manuál je dostupný vo webovom priestore vo formáte PDF. Ak chcete získať prístup, naskenujte nižšie uvedený QR kód pomocou špeciálneho nástroja alebo aplikácie. Uistite sa, že máte vhodné zariadenie s vhodným softvérom na zobrazenie elektronického návodu na použitie.

sl Celoten uporabniški priročnik je na voljo kot dokument PDF na spletnem mestu. Za dostop optično preberite spodnjo kodo QR z namenskim orodjem ali aplikacijo. Prepričajte se, da je vaša naprava primerna in ima ustrezno programsko opremo za prikaz elektronskih navodil za uporabo.

sr Kompletno uputstvo za korisnike je dostupno na veb prostoru u PDF formatu. Da biste mu pristupili, skenirajte QR kôd u nastavku pomoću namenske alatke ili aplikacije. Proverite da je vaš uređaj odgovarajući i da li ima potreban softver za prikaz elektronskog Uputstva za upotrebu.

sv Den fullständiga bruksanvisningen finns tillgänglig på ett webbutrymme i PDF-format. För att komma åt den, vänligen skanna QR-koden nedan med ett dedikerat verktyg eller program. Se till att din enhet är lämplig och har en passande programvara för att visa de elektroniska användningsinstruktionerna.

th สามารถรับคู่มือผู้ใช้ฉบับสมบูรณ์ในรูปแบบ PDF ได้จากบนเว็บไซต์ โดยในการเข้าถึง โปรดสแกนคิวอาร์โค้ดด้านล่างด้วยเครื่องมือหรือแอปพลิเคชันเฉพาะ โปรดตรวจสอบให้แน่ใจว่าอุปกรณ์ของคุณนั้นเหมาะสม และมีซอฟต์แวร์ที่สามารถใช้ในการแสดงคำแนะนำการใช้งานอิเล็กทรอนิกส์ได้อย่างถูกต้อง

tr Kullanım kılavuzunun tamamı web alanında, PDF formatında mevcuttur. Buna erişmek için lütfen uygun bir araç veya uygulama kullanarak aşağıdaki QR kodunu okutun. Lütfen cihazınızın uyumlu ve elektronik kullanım talimatlarını görüntülemek için uygun bir yazılıma sahip olduğundan emin olun.

uk Повна версія посібника користувача доступна в інтернеті в форматі PDF. Щоб отримати до нього доступ, скануйте QR-код нижче за допомогою спеціального додатку. Для перегляду електронного посібника користувача на вашому пристрої він повинен мати відповідні характеристики та програмне забезпечення.

vi Hướng dẫn sử dụng đầy đủ có sẵn trên không gian web ở định dạng PDF. Để truy cập, vui lòng quét mã QR bên dưới bằng công cụ chuyên dụng hoặc bằng ứng dụng. Vui lòng đảm bảo rằng thiết bị của bạn phù hợp và có phần mềm phù hợp để hiển thị Hướng dẫn sử dụng điện tử

zh 完整的操作手册以 PDF 格式在网络上提供。如需获取，请使用专门的工具或应用程序扫描下方二维码。请确保您的设备适用并安装有相应的软件，能够显示电子版使用说明。

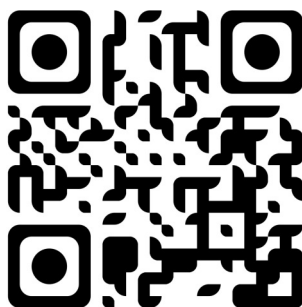

XIII. INFORMACIJE ZA KONTAKT

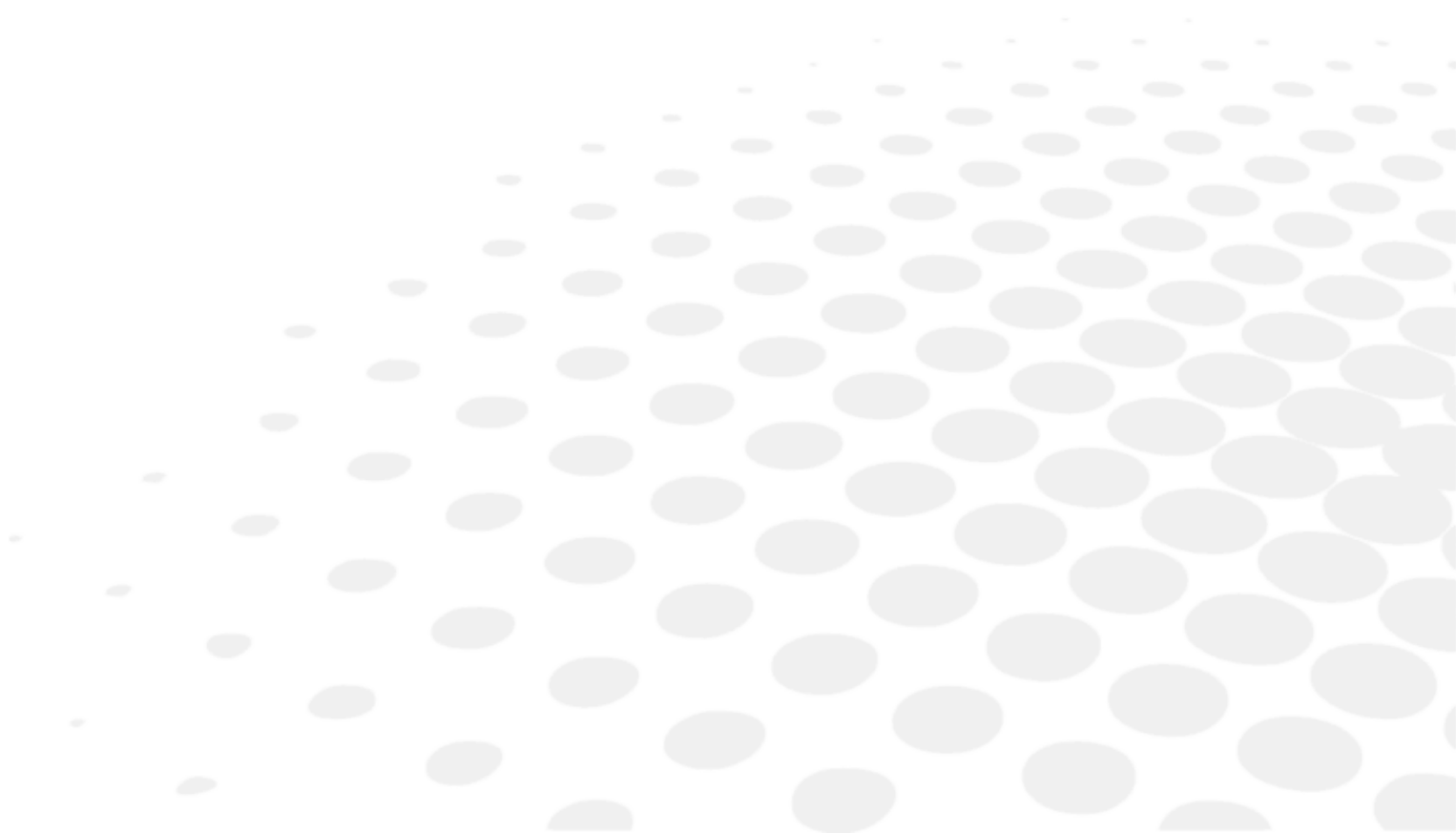

Ako se čini da instrument ne radi ispravno, preporučuje se provjeriti instrument u skladu s postupkom za rješavanje problema u ovom priručniku.

Ako se bilo koji problem nastavi ili je instrument oštećen ili ne radi ispravno ili se spominje da se obratite svom lokalnom distributeru, slijedite korake u nastavku.

- Najprije se obratite lokalnom distributeru u svojoj pokrajini ili zemlji. Sve informacije dostupne su na stranici www.essilor-instruments.com u odjeljku „Kontakt“.
- Ako je proizvod isporučen s uputama u elektroničkom obliku, a trebate papirnati format, obratite se svom lokalnom distributeru.
- Prijavite svaki ozbiljan incident koji se dogodio u vezi s uređajem na stranici essilor-instruments-vigilance@essilor.com i lokalnom nadležnom tijelu za medicinske uređaje.
- Prije nego nazovete lokalnog distributera, provjerite model i serijski broj.
- Serijski broj jedinstven je za ovu jedinicu i dostupan je na proizvodu. Preporučuje se ispuniti sljedeću tablicu čim kupite naš proizvod.
- Čuvajte ovaj priručnik kao trajni zapis o kupnji i čuvajte račun kao dokaz kupnje.

Datum kupnje:

Naziv dobavljača:

Adresa dobavljača:

Telefonski broj dobavljača:

Br. modela:

Serijski broj:



Essilor International
147, rue de Paris – 94220 Charenton-le-Pont France
www.essilor.com

