



BEDIENUNGSANLEITUNG

INHALT

I. EINLEITUNG	4
1. Hauptmerkmale des Sehtafel-Bildschirms	5
2. Geräteklassifikation	5
3. Verwendete Symbole	5
4. Copyright	6
II. GERÄT	7
1. Überprüfen des Geräts	8
2. Überprüfung des Zubehörs	8
3. Auspacken, Installieren und Anschließen	9
a. Auspacken	9
b. Installation	10
c. Anschluss	15
4. Transport	15
5. Bezeichnung und Lage der Elemente	15
III. ANPASSUNGEN VOR DER UNTERSUCHUNG	17
1. EIN/AUS-Schalten	18
2. Positionieren des Bildschirms	19
3. Einstellungen	19
a. Konfigurieren des Bildschirms	19
b. Anpassen von Sehzeichen vom Bedienpult	21
IV. AKTUALISIEREN DES BILDSCHIRMS	28
1. Aktualisierung durch USB-Schlüssel	29
2. Über LAN (IP)	32
V. STÖRUNGSSUCHE	35
VI. TECHNISCHE DATEN	37
VII. SICHERHEITSHINWEISE & WARNMELDUNGEN	39
1. Haftungsausschlussklausel	40
2. Sicherheitshinweise & Warnmeldungen	40
a. Netzteil	41
b. Computernetzwerk	42
c. Entsorgung	43
3. Elektromagnetische Verträglichkeit	43
a. Länge der Leitungen, Kabel usw.	43
b. Empfohlener Trennungsabstand	44
c. Elektromagnetische Emissionen	44
d. Magnetische und elektromagnetische Störfestigkeit	44
e. Elektromagnetische Störfestigkeit, Hochfrequenzen	45
4. Reinigung & Wartung	46
a. Reinigung	46
b. WARTUNG	46
VIII. QR-CODE	48

I. EINLEITUNG



 Das vollständige Benutzerhandbuch ist auf einem Webspeicherplatz verfügbar.
 Um auf andere verfügbare Sprachen zuzugreifen, können Sie den am Ende dieser Bedienungsanleitung > Kapitel QR Code (p.48) zur Verfügung stehenden QR-Code scannen.

1. Hauptmerkmale des Sehtafel-Bildschirms

Der Vision-C 600 ist ein eigenständiges Sehtest-Tafelsystem, das ein breites Spektrum an Sehtafeln auf einem LCD-Bildschirm anzeigt.

2. Geräteklassifikation

Vision-C 600 ist ein Medizinprodukt der Klasse I und des Typs B.

Es besitzt die -Kennzeichnung.

Datum der ersten Kennzeichnung: 2020. Seine geschätzte Mindestlebensdauer beträgt 7 Jahre.

Dieses Gerät erfüllt die Auflagen der Verordnung 2017/745/UE.

Für eine sicherere und effektivere Verwendung sollten allerdings die Anweisungen in diesem Handbuch befolgt werden.











Dieses Gerät erfüllt die in Abschnitt 15 der FCC-Verordnung festgelegten Einschränkungen. Seine Benutzung erfüllt die folgenden Bedingungen: (1) Dieses Gerät darf keine Interferenzen verursachen und (2) muss Interferenzen von externen Quellen akzeptieren, insbesondere wenn diese zu Fehlfunktionen führen können.



Diese Grenzwerte sind festgelegt worden, um einen angemessenen Schutz gegen Interferenzen in Wohnumgebungen zu gewährleisten. Dieses Gerät erzeugt, verwendet und gibt ggf. Hochfrequenzenergie ab, die die Funkkommunikation beeinträchtigen kann, wenn es nicht in strikter Übereinstimmung mit den Herstelleranweisungen installiert und verwendet wird. Es kann jedoch nicht garantiert werden, dass unter bestimmten Bedingungen keine Störungen auftreten. Sie können feststellen, ob dieses Gerät den Radio- oder Fernsehempfang stört, indem Sie das Gerät ein- und ausschalten.

Gemäß den Anforderungen der FCC-Bestimmungen würde jede Änderung an diesem Gerät, die nicht ausdrücklich vom Hersteller genehmigt wurde, das Recht des Benutzers zur Verwendung dieses Geräts aufheben.







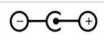

3. Verwendete Symbole

Auf der Verpackung

	Vorsicht: Eine gefährliche Situation, die, wenn sie nicht vermieden wird, zu leichten oder mittelschweren Verletzungen führen kann.
	Warnung: eine gefährliche Situation, die, wenn sie nicht vermieden wird, zum Tod oder zu schweren Verletzungen führen kann.
	Gefahr: eine gefährliche Situation, die, wenn sie nicht vermieden wird, zum Tod oder zu schweren Verletzungen führen kann.
	Verpflichtung, in der Bedienungsanleitung nachzuschlagen
	Wichtige und/oder nützliche Zusatzinformationen zu dem Text in diesem Handbuch.
	Gleichstrom
	Hersteller
	Herstellungsdatum (Jahr)
	CE-Kennzeichnung (Europäische Verordnung über Medizinprodukte).
	Medizinprodukt

	Konform mit FCC-Normen
	Abfallentsorgungssymbol gemäß den Richtlinien 2012/19/EU und 2011/65/EU
(i)	ON = Eingeschaltet (Netzteil an das Stromnetz angeschlossen)
O.	OFF = Ausgeschaltet (Netzteil vom Stromnetz getrennt)
	Polarität

Auf der Verpackung

	Mit Vorsicht zu handhaben!
	Nach oben
	Stapeln von max. 1 Gerät auf dem Marktgerät
	Fragil
	Trocken halten
	CE-Kennzeichnung (Europäische Verordnung über Medizinprodukte).
	Zeigt die Temperaturgrenzwerte an, denen das Medizinprodukt bedenkenlos ausgesetzt werden kann.
	Zeigt die Grenzwerte für die Luftfeuchtigkeit an, denen das Medizinprodukt bedenkenlos ausgesetzt werden kann.
	Zeigt die Grenzwerte für den Luftdruck an, denen das Medizinprodukt bedenkenlos ausgesetzt werden kann.

4. Copyright

Copyright © 2021 Essilor - Originalhandbuch Alle Rechte vorbehalten.

Die Wiedergabe des Inhalts dieses Dokuments, ob in Teilen oder als Ganzes, zum Zwecks der Veröffentlichung oder Verbreitung auf irgendeinem Wege und in gleich welchem Format, sogar kostenlos, ist ohne Essilors zuvorige schriftliche Zustimmung strengstens untersagt.

II. GERÄT

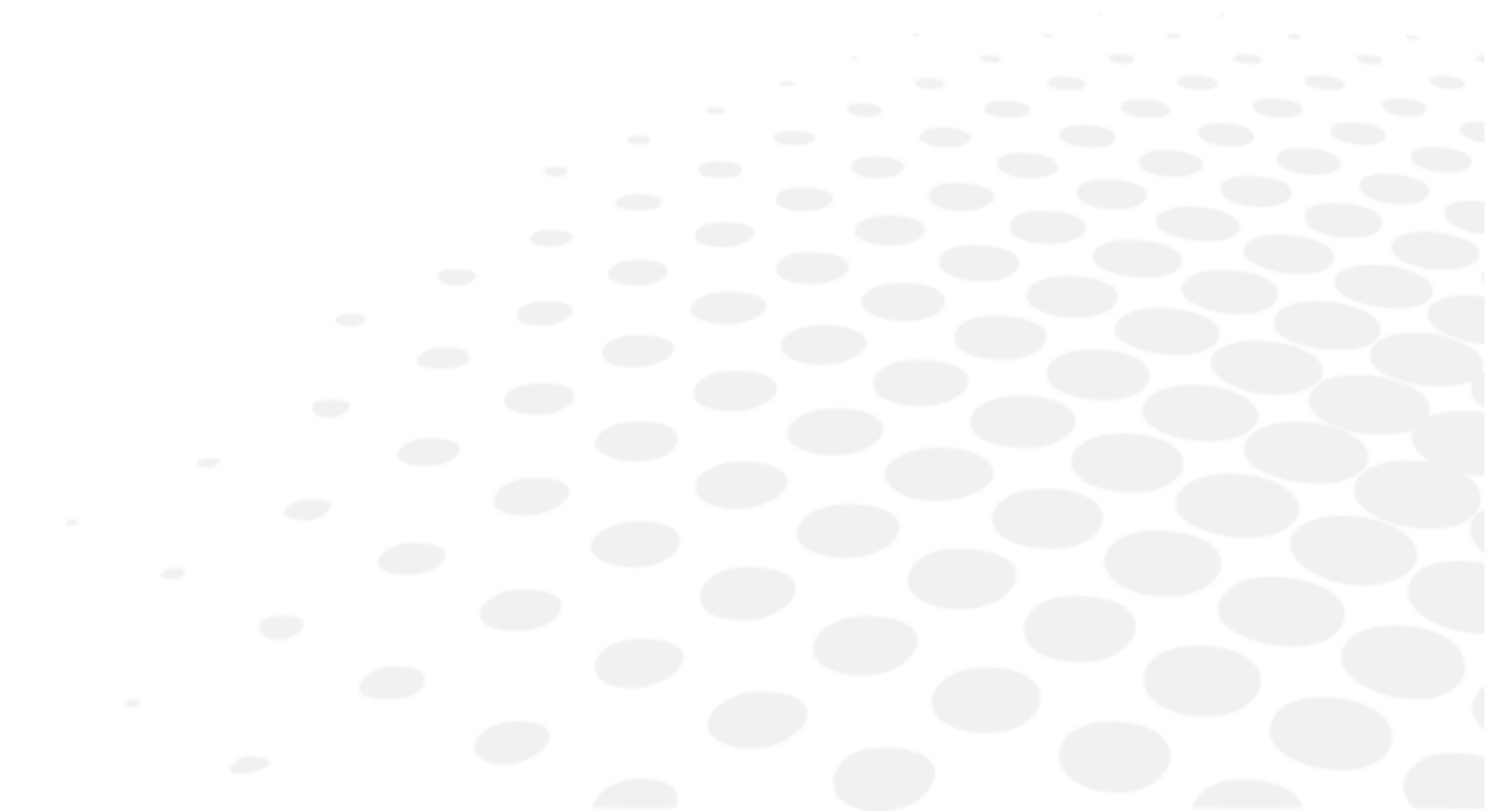

1. Überprüfen des Geräts





Überprüfen Sie das Gerät (einmal pro Woche), um sicherzustellen, dass es korrekt an der Wand befestigt ist.

2. Überprüfung des Zubehörs

Beim Auspacken überprüfen, ob das folgende Standardzubehör enthalten ist.

Standardzubehör und abnehmbare Geräteteile

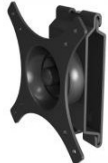
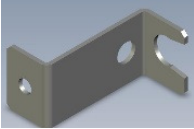
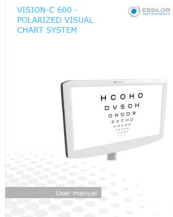
	<p>Netzteil*</p>
	<p>Ethernet-Kabel, 2 m</p>
	<p>Netzkabel*, 1,80 m x 2</p> <ul style="list-style-type: none"> • USA: Artikelnummer CA6096 • Europa: Artikelnummer VRSA05
	<p>Wandhalterung</p>
	<p>Netzkabelhalter</p>
	<p>Bedienungsanleitung</p>

*

Abnehmbare Geräteteile



Der Vision-C 600 ist vollständig kompatibel und für den Betrieb mit dem Vision-R ausgelegt™ phoropter.

3. Auspacken, Installieren und Anschließen



Dieses Gerät muss von einem spezialisierten Techniker installiert werden. Wenden Sie sich für die Installation des Geräts oder die Änderung des Anschlusses an Ihren Essilor-Händler.

Die nachfolgenden Vorsichtsmaßnahmen beachten:

- Das Gerät nicht an einem Ort aufstellen:
 - wo sich Staub oder Schmutz ansammelt
 - der direkt den Lichtstrahlen ausgesetzt ist
 - mit viel Sauerstoff
 - mit extremen Temperaturen und Feuchtigkeitswerten
 - an dem starke Schwankungen oder plötzliche Erschütterungen auftreten können
- Das Gerät nicht mit brennbaren Anästhetika oder in Verbindung mit entflammenden Substanzen verwenden.
- Das Gerät darf nicht herunterfallen; dies würde wahrscheinlich Betriebsstörungen verursachen. Wenn das Gerät herunterfällt, kann es ebenfalls Quetschungen an Ihrem Körper oder Ihren Füßen verursachen.
- Achten Sie darauf, dass das Gerät nicht in der Nähe einer Steckdose montiert wird.
- Drücken Sie die Einsätze nicht zu weit in die Wand.

a. Auspacken

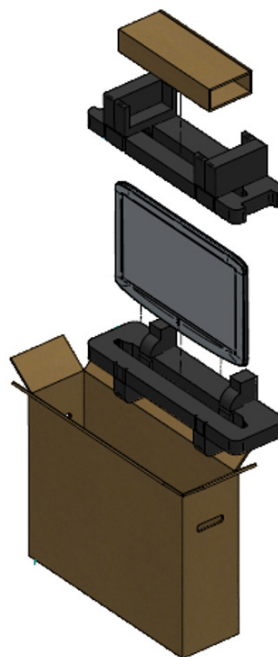

- 1 Öffnen Sie den Karton und nehmen Sie die Zubehörbox heraus.



- 2 Entfernen Sie den Schaumstoff.



- 3 Nehmen Sie den Bildschirm vorsichtig aus dem Karton.



- 4 Nehmen Sie die Schutzhülle ab.

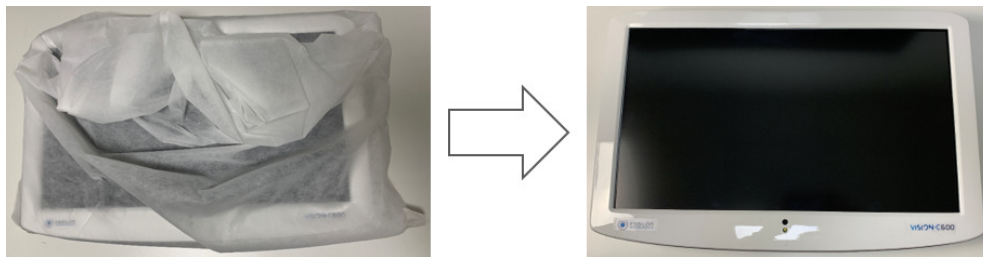

b. Installation



1. Suchen Sie eine geeignete Stelle an der Wand, um die Wandhalterung anzubringen, an der das Gerät befestigt werden soll.
> Stellen Sie sicher, dass der Refraktionsabstand den Anforderungen für direkte Ansicht oder Spiegelanordnung entspricht.
2. Die mitgelieferte Wandhalterung mit den Metallstreben nach oben und außen an der Wand ausrichten und die Befestigungslöcher für markieren.
3. Positionieren Sie die Wandhalterung an der Wand, und schrauben bzw. klopfen Sie die Schrauben (Nägel) in die Löcher.
4. Hängen Sie das Gerät auf, indem Sie die Löcher auf der Rückseite des Geräts mit den Metallstreben der Wandhalterung ausrichten und das Gerät auf diese Metallstreben aufhängen.

Größe

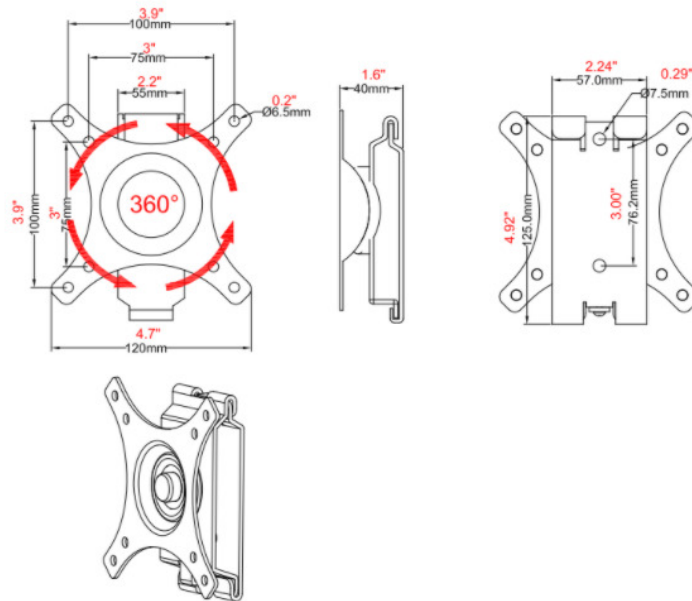

Komponenten

Bildschirmplatte, Ionenplatte (x1)	
Wandplatte	
Schrauben M4x16 mm, Artikelnummer CV6273 (x4)	
Befestigungsschraube ST6.3*65 vmm (x2)	
Dübel (x2)	
Unterlegscheibe (x2)	

Installation der VESA-Halterung

- 1 Das an der Wand zu befestigende Teil abschrauben und entfernen.

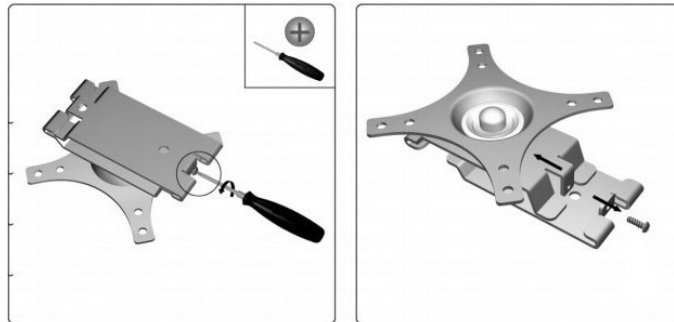

- 2 Das Wandteil positionieren, die 2 Befestigungslöcher markieren und dann bohren.

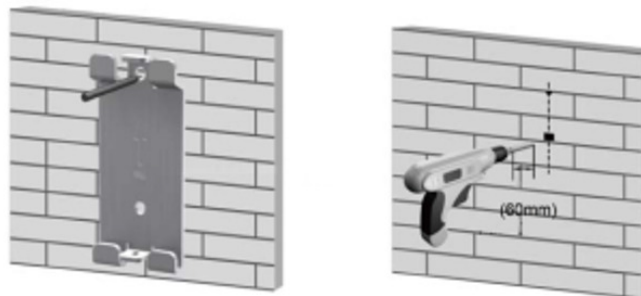

- 3 Die mitgelieferten Holzdübel einsetzen.

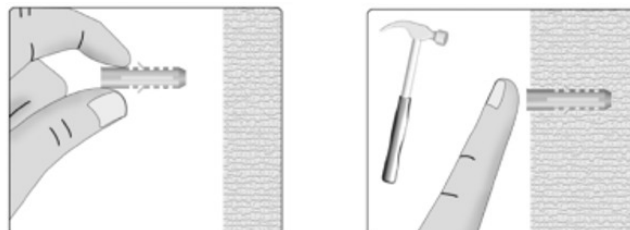

- 4 Das Wandteil der Halterung an der Wand festschrauben.

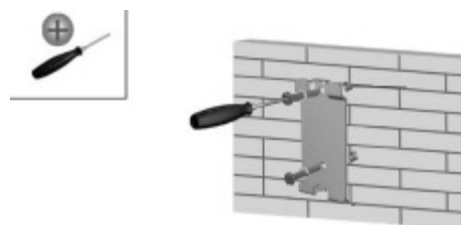

- 5 Das andere Teil mit den 4 Schrauben, Artikelnummer CV6273 (M4x16mm), befestigen.



- 6 Den Bildschirm von oben positionieren wie unten gezeigt.

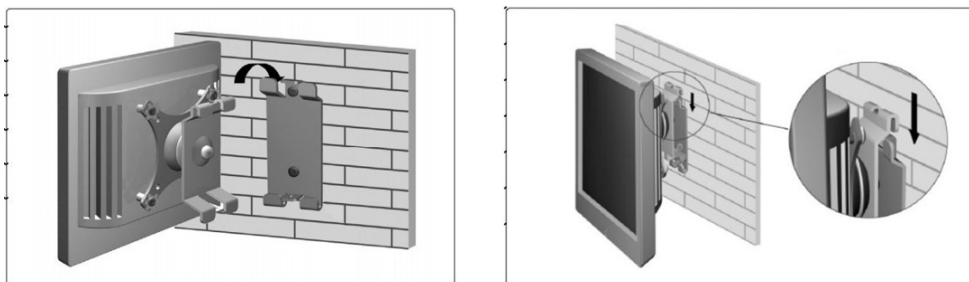

- 7 Die Sicherungsschraube festziehen.

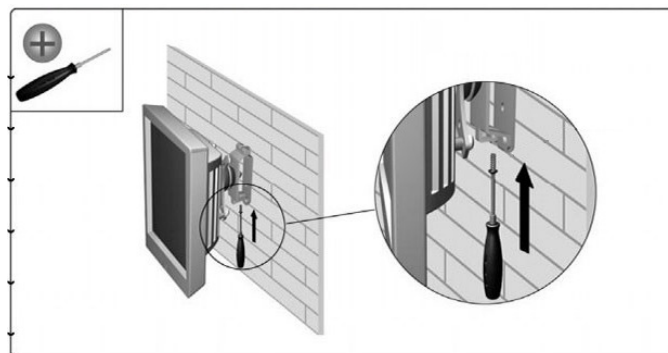

- 8 Den Bildschirmwinkel nach Bedarf einstellen.

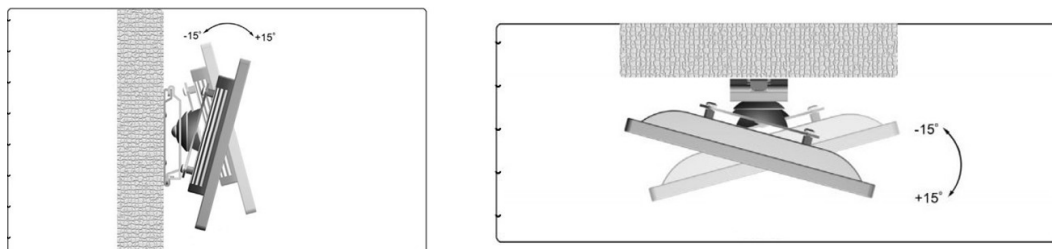



Der Sehtafel-Bildschirm kann auch auf einem Standfuß befestigt werden (Artikelnummer CS510,

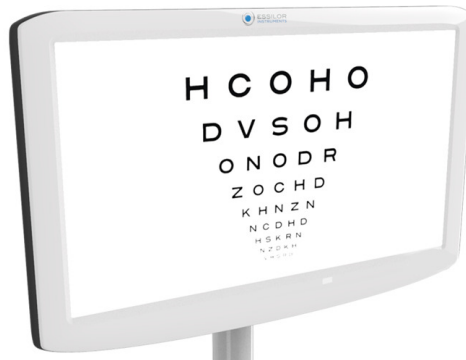

Installation des Netzkabelhalters

- 1 Den Netzkabelhalter positionieren.



- 2 Die Halterung an der richtigen Stelle festschrauben.



Die Schraube wird geliefert.



> Der Netzkabelhalter ist montiert.



c. Anschluss

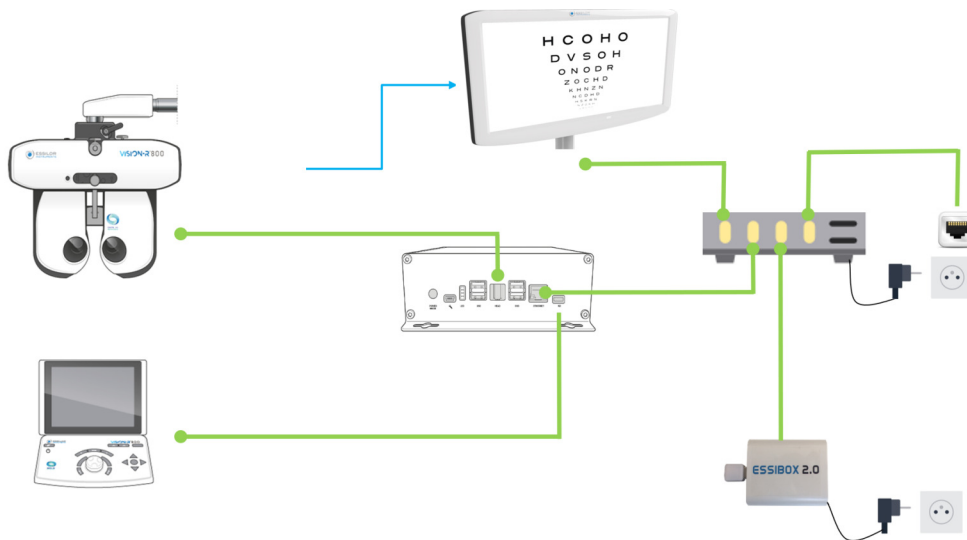

Über:

- Kabelverbindung
- Infrarotverbindung

4. Transport



Das Gerät ist in seiner Originalverpackung zu transportieren und zu lagern.
Die Lagerungs- und Transportbedingungen finden Sie in den Spezifikationen dieses Dokuments.
Die Originalverpackung für eventuelle erneute Transporte des Geräts sorgfältig aufbewahren.

5. Bezeichnung und Lage der Elemente

Die wichtigsten Komponenten des Vision-C 600 sind nachfolgend dargestellt.

Vorderseite



- 1. Polarisations-LCD
- 2. IR-Sensor
- 3. Weiße LED (Maddox-Test)

Rückseite



- 1. Belüftung
- 2. Sprecher
- 3. Fixierzone
- 4. Belüftung

Anschluss



- 1. Netzschalter; EIN/AUS
- 2. Stromeingang DC 12 V
- 3. RH45 Lan
- 4. USB1
- 5. USB2

III. ANPASSUNGEN VOR DER UNTERSUCHUNG

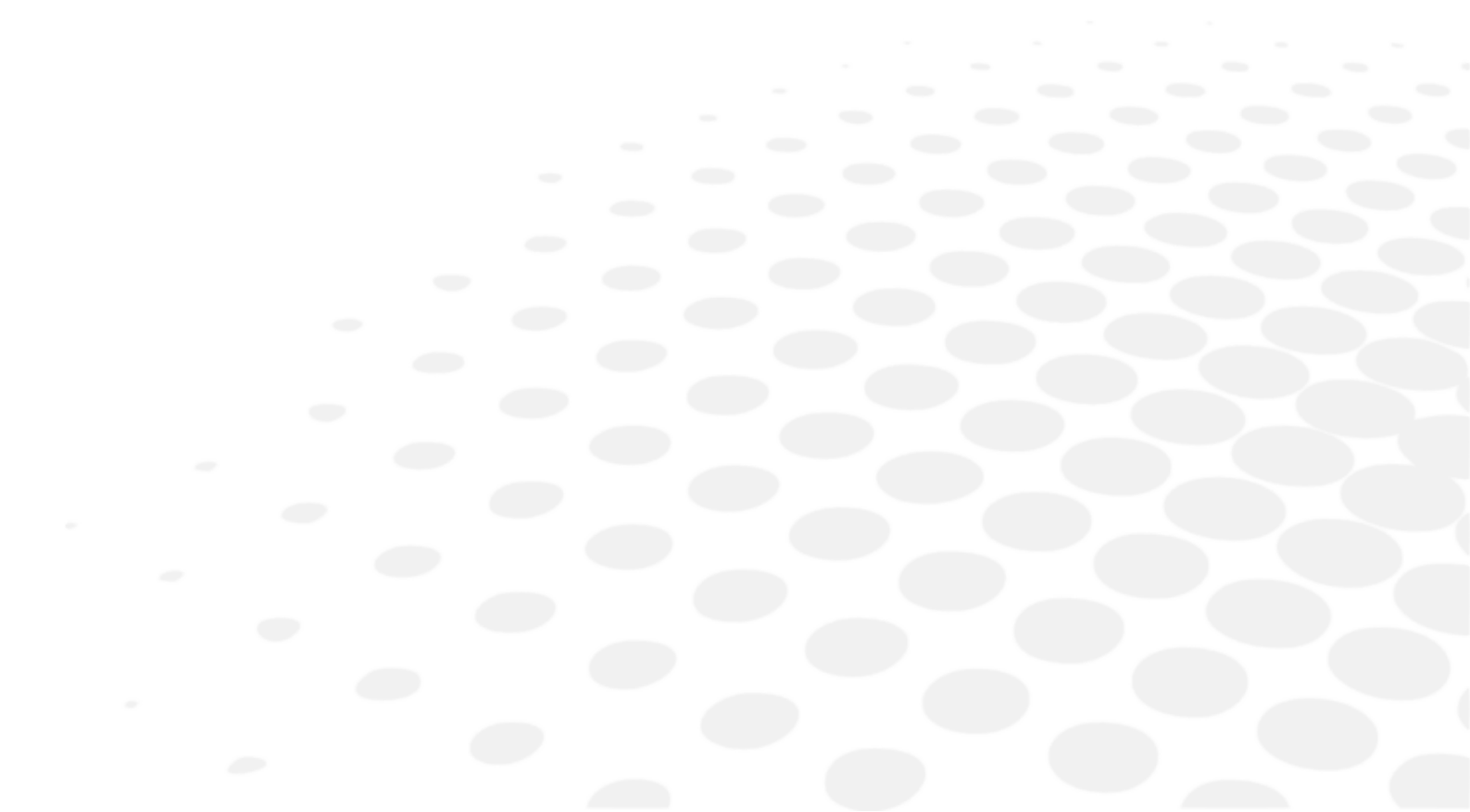

1. EIN/AUS-Schalten

Einschalten des Geräts

- 1 Drücken Sie den EIN/AUS-Schalter auf dem Sehtafel-Bildschirm.



- > Der Bildschirm schaltet sich ein.

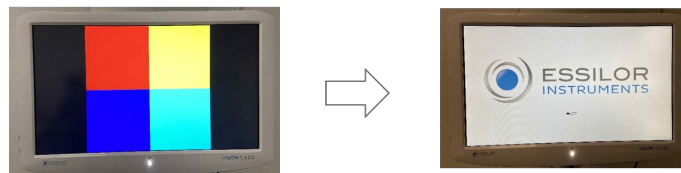

Sie können die Verbindung zwischen der Bedienpulttastatur und dem Bildschirm überprüfen, indem Sie auf die Sehzeichen (Optotypen) klicken (sie sollten auf dem Bildschirm erscheinen).

- > Das Gerät ist einsatzbereit.

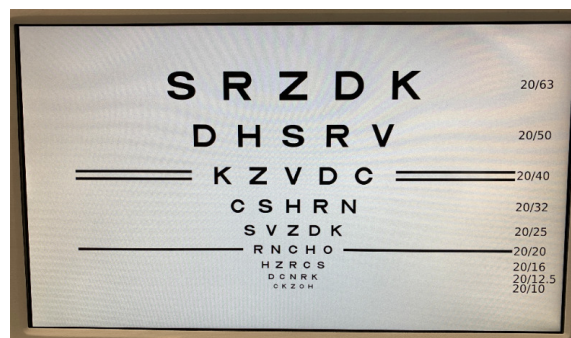

Ausschalten des Geräts

- 1 Drücken Sie den EIN/AUS-Schalter auf dem Sehtafel-Bildschirm.

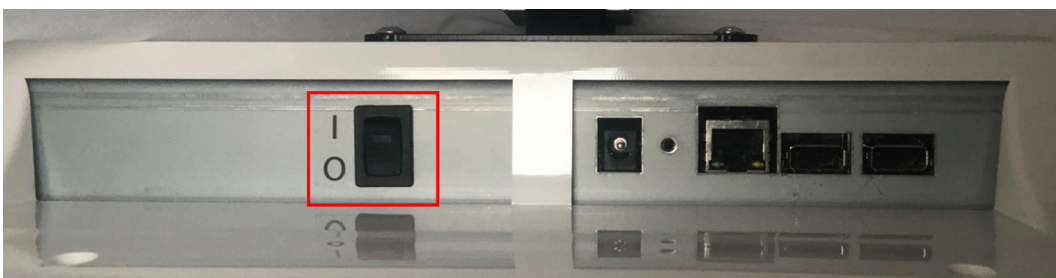

> Der Bildschirm schaltet sich aus.

2. Positionieren des Bildschirms

Stellen Sie das Gerät so auf, dass sich die Mitte des LCD-Bildschirms auf Augenhöhe des Patienten befindet

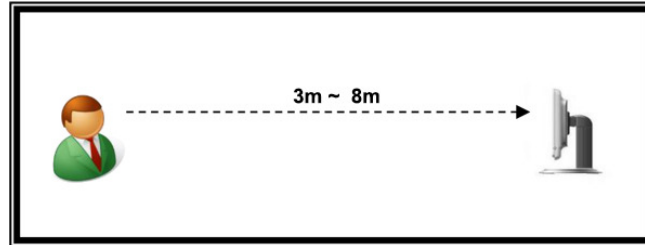

Sehzeichen werden entsprechend dem jeweiligen Bildschirmabstand generiert.

3. Einstellungen

a. Konfigurieren des Bildschirms

Alle Vision-C 600 Einstellungen sind auf dem Bedienpult des Vison-R konfiguriert.

Sie können die Standardkonfigurationen des Bildschirms ändern, indem Sie auf > des Bedienpults klicken.

> Die Seite der Geräteeinstellungen wird angezeigt.

> Klicken Sie dann auf .

> Die folgende Seite wird angezeigt:

Für die IP-Verbindung

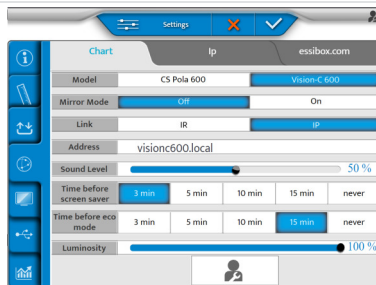

Für den IR-Anschluss

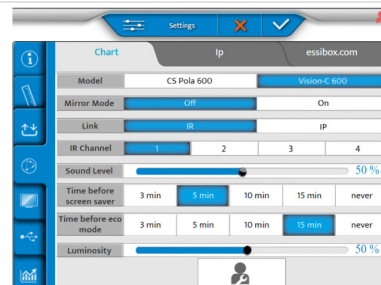



Mit der Taste [Vision-C 600 Configuration] wird das Popup-Fenster der Vision-C 600-Konfiguration aufgerufen.

Diese Schaltfläche ist nur im Technikermodus verfügbar.

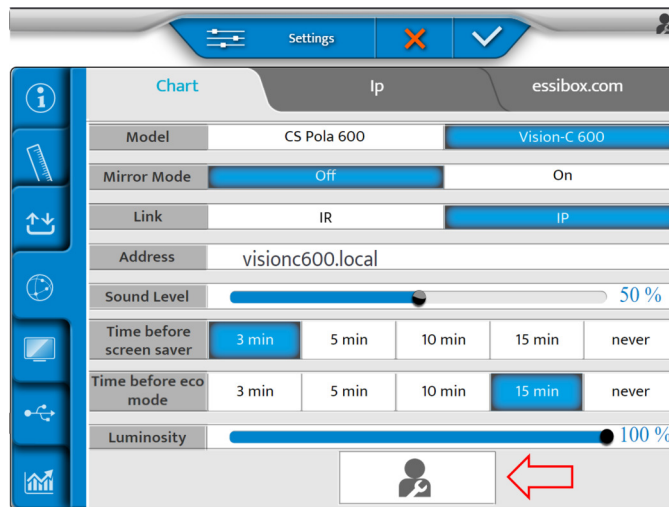

Jetzt können Sie die folgenden Einstellungen vornehmen:

- [Model]
- [Mirror mode]
- [Link]
- [Address]
- [Sound level]
- [Time before screen saver]
- [Time before eco mode]
- [Luminosity]



Wenn [Chart Type] auf [Vision-C 600] eingestellt ist, ist die IP-Kommunikation verfügbar.

Wenn die IP-Kommunikation eingestellt ist, wird [IR Channel] durch [IP Address] ersetzt.

Wenn [Vision-C 600] ausgewählt ist, sind [Time before eco mode] und [Time before screen saver] als [Vision-C 600 Configuration] Taste verfügbar.

Wenn Sie auf die Taste [Vision-C 600 Configuration] drücken, wird das folgende Popup-Fenster angezeigt:

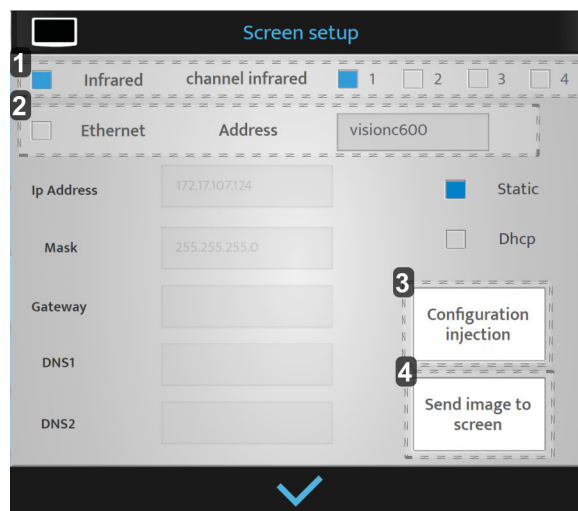

1. [Infrared]

Nur wenn die [IR] Option ausgewählt ist.

2. [Ethernet]

Nur wenn die [Ethernet] Option ausgewählt ist.

> Es ist der Name des Bildschirms (bis zu 12 Zeichen).



3. [Configuration injection]

Die Konfigurationen werden an den Sehtafel-Bildschirm gesendet.



4. [Send image to Vision-C 600]

Zum Testen der Verbindung wird ein Bild zum Sehtafel-Bildschirm gesendet.

Drücken Sie, nachdem Sie die Einstellungen vorgenommen haben, auf:

-  zum Bestätigen.
- , um abubrechen.

b. Anpassen von Sehzeichen vom Bedienpult
Über IR

- 1 Sie können Sehzeichen vom Bedienpult generieren, indem Sie auf  >  der Bedienpulttastatur drücken.
 - 2 Klicken Sie dann auf .
- > Die folgende Seite wird angezeigt:

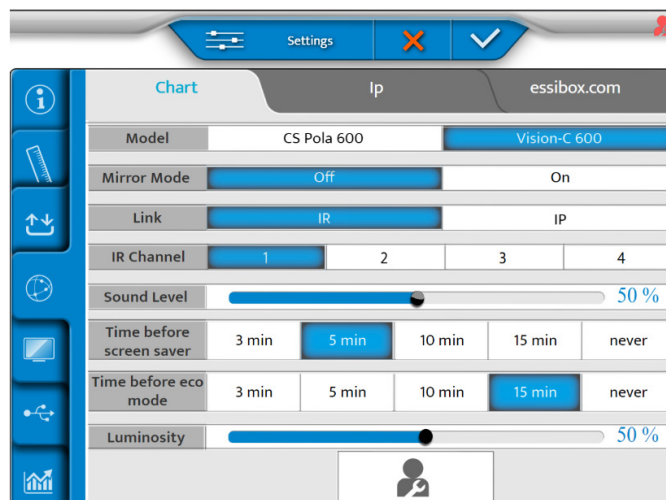



- 3 Stellen Sie entsprechend Ihrer Konfiguration den Spiegelmodus auf [OFF] oder [ON].

- 4 Klicken Sie dann auf .
- > Die folgende Seite wird angezeigt:

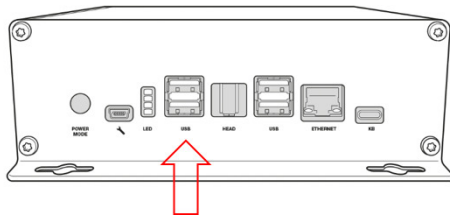

- 5 Stellen Sie die Sehschärfe ein:
- cm
 - Zoll
 - Dioptrie
- 6 Und stellen Sie den Abstand vom Phoropter-Kopf zum Bildschirm im [Far Exam Distance] Menü ein.
- 7 Schließen Sie einen USB-Schlüssel an der Seite des Bedienpults oder direkt am Netzteil an.



- 8 Wählen Sie  auf dem Bildschirm aus.

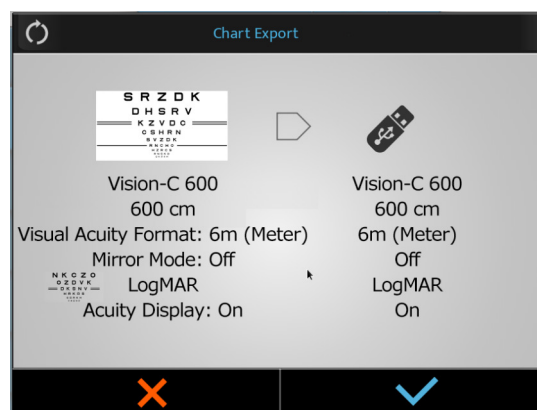

- 9 Drücken Sie zur Bestätigung auf .
- > Der Vorgang beginnt.

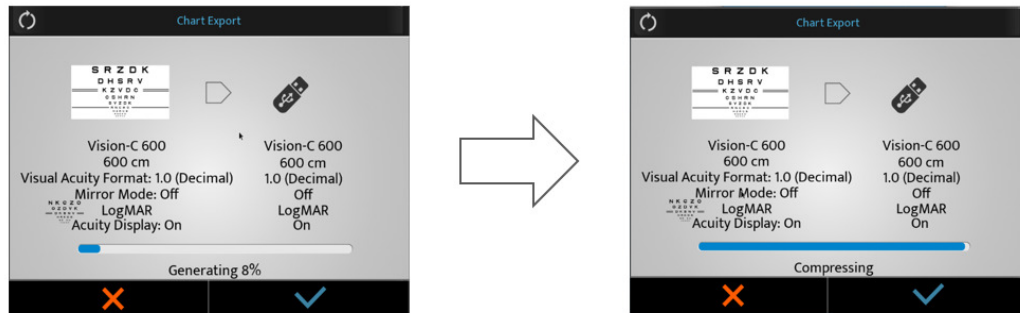

- > Es erscheint ein Warnmeldungs-Popup-Fenster.

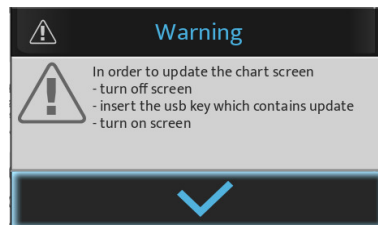

- > Drücken Sie zur Bestätigung auf .
- > Die Sehzeichen werden angepasst.
- 10 Schließen Sie dann den USB-Schlüssel an einen der USB-Anschlüsse des Sehtafel-Bildschirms an.

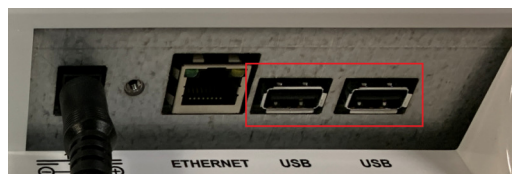

- 11 Schalten Sie den Bildschirm ein.
- > Das Update wird automatisch gestartet.

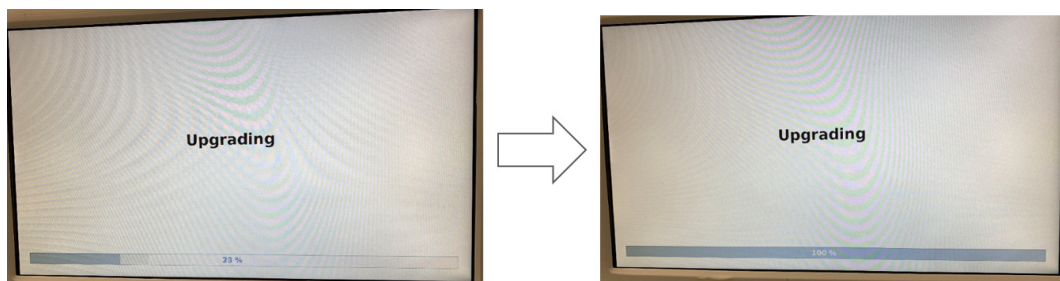

12 Entfernen Sie den USB-Stick.

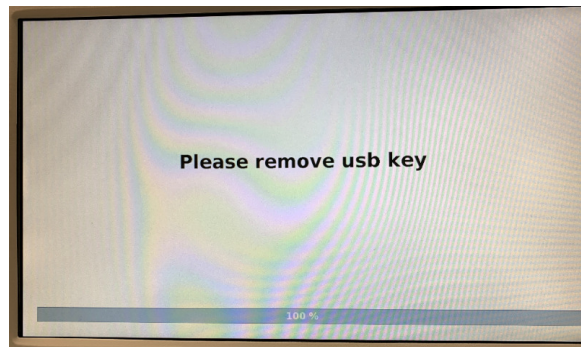

> Der Sehtafel-Bildschirm wird automatisch neu gestartet.

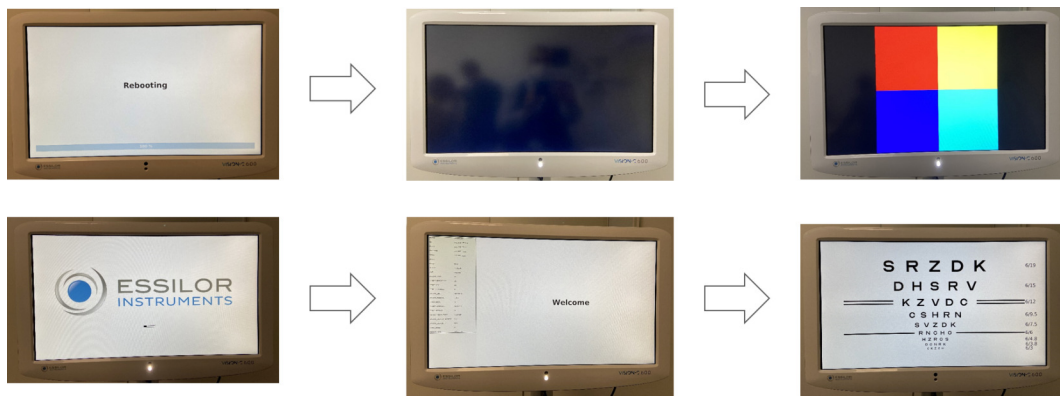

Über IP (LAN)

- 1 Sie können Sehzeichen vom Bedienpult generieren, indem Sie auf der Bedientastatur drücken.
 - 2 Klicken Sie dann auf .
- > Die folgende Seite wird angezeigt:

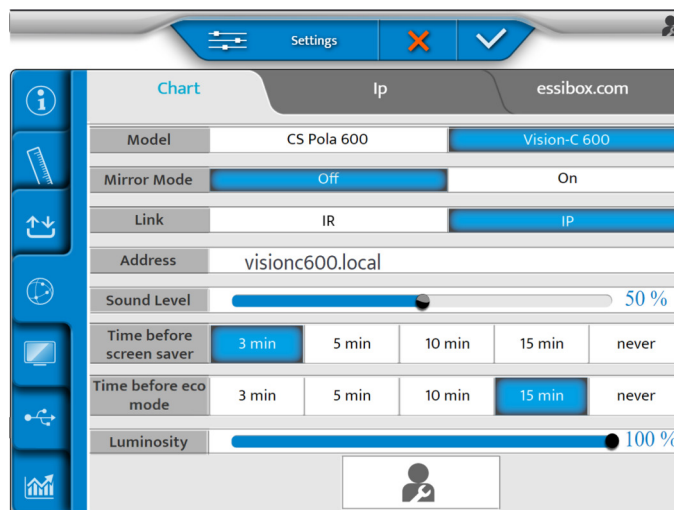

- 3 Stellen Sie entsprechend Ihrer Konfiguration den Spiegelmodus auf [OFF] oder [ON].

- 4 Klicken Sie dann auf .
- > Die folgende Seite wird angezeigt:

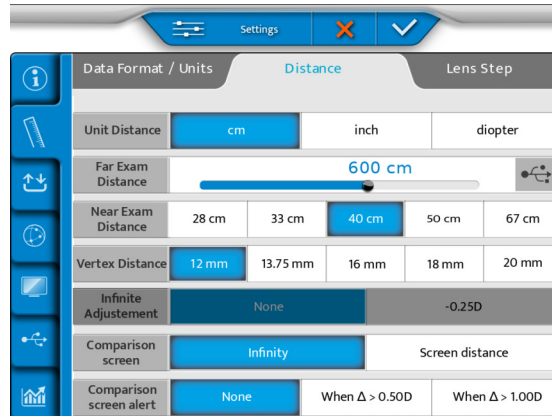

- 5 Stellen Sie die Sehschärfe ein:
- o cm
 - o Zoll
 - o Dioptrie
- 6 Und stellen Sie den Abstand vom Phoropter-Kopf zum Bildschirm im [Far Exam Distance] Menü ein.
- 7 Wählen Sie  auf dem Bildschirm aus.

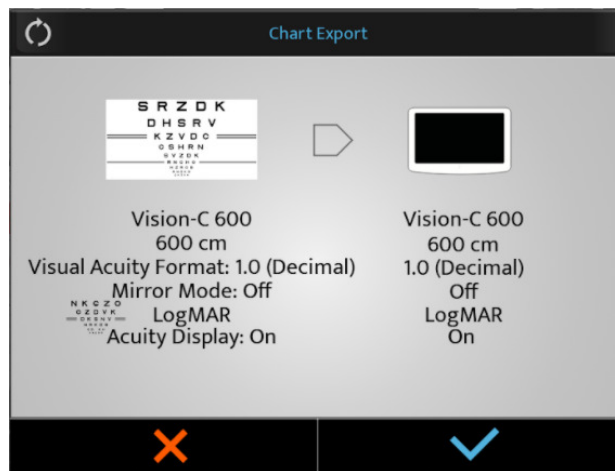

- 8 Drücken Sie auf , um das Update zu starten.

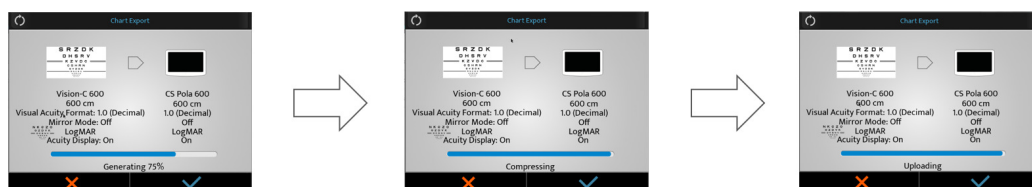

> Der Vision-600 lädt die Software herunter und aktualisiert sie.



> Dann startet das System neu.



> Die Meldung [Waiting chart screen] wird auf der Tastatur angezeigt.

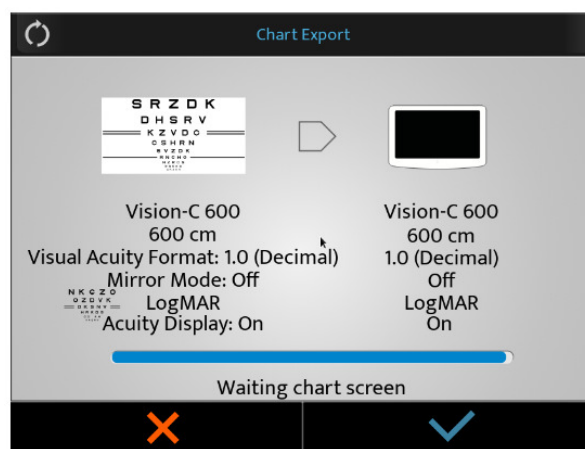

- 9 Unternehmen Sie nichts.
> Das System startet ein zweites Mal neu.

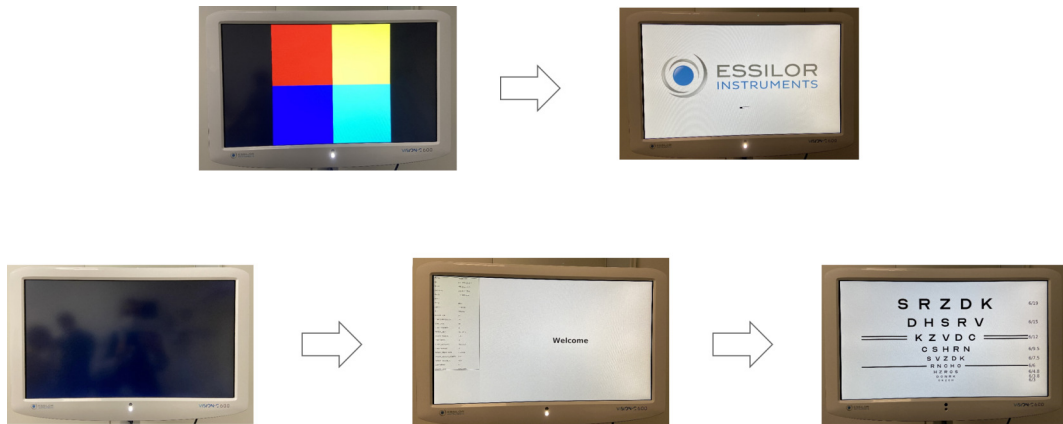

- 10 Am Ende der Aktualisierung auf ✓ drücken.

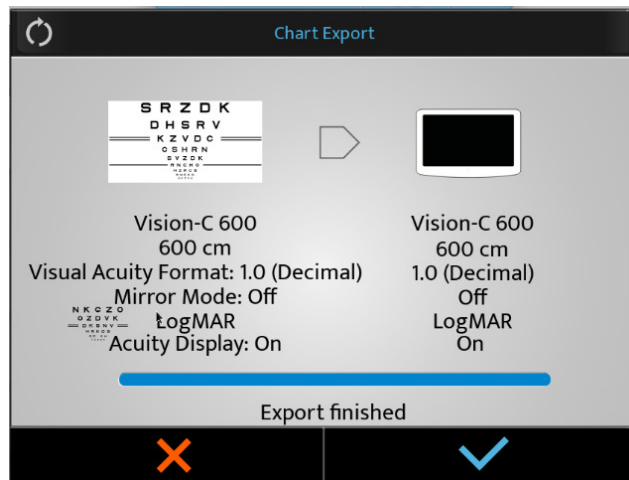

IV. AKTUALISIEREN DES BILDSCHIRMS

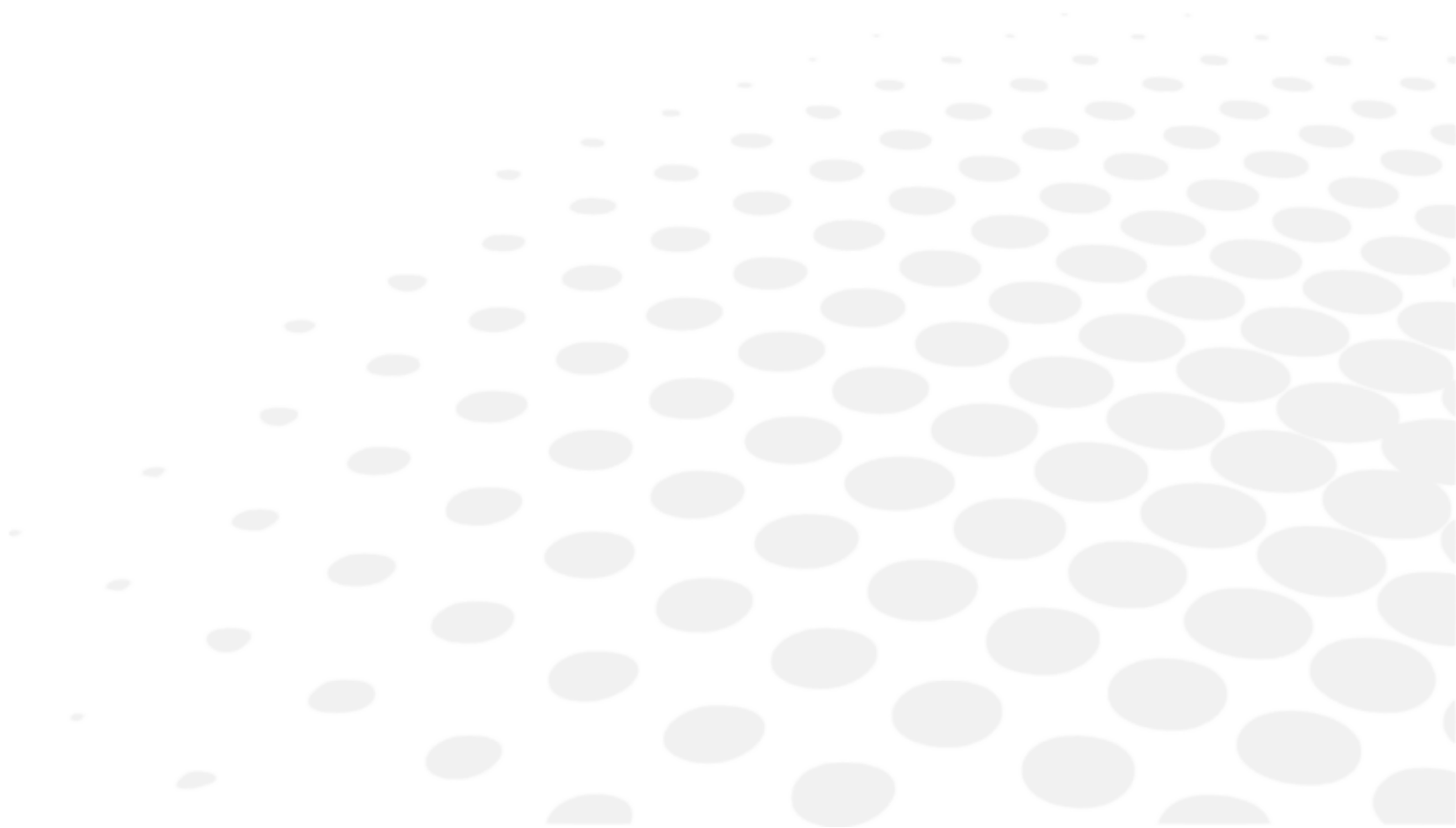



Das Vision-C 600 Update wird vom Vision-R 700 & Vision-R 800 verwaltet.

Wenn ein neuer Speicher des Vision-R 700 & Vision-R 800 verfügbar ist, ist es einschließlich des Speichers des Vision-C 600.

1. Aktualisierung durch USB-Schlüssel

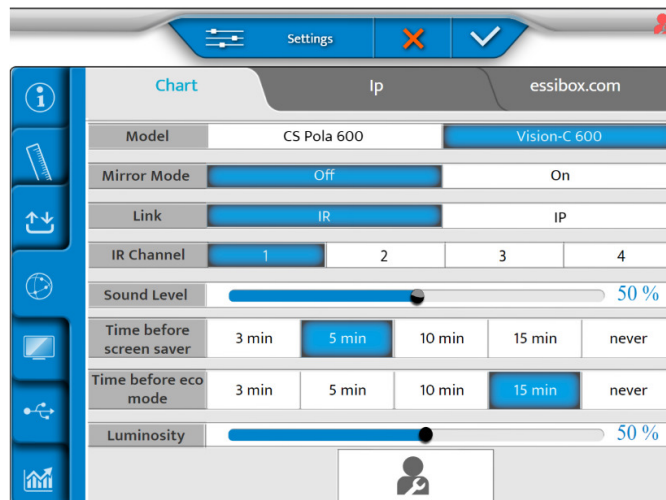
- 1 Klicken Sie auf  >  des Bedienpults.
 - 2 Klicken Sie dann auf .
- > Die folgende Seite wird angezeigt:



- 3 Legen Sie die [Link] Konfiguration mit [IR] fest.
 - 4 Klicken Sie dann auf .
- > Die folgende Seite wird angezeigt:

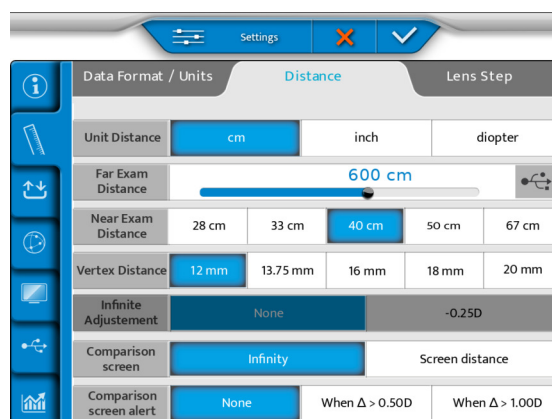

- 5 Schließen Sie einen USB-Schlüssel an der Seite des Bedienpults oder direkt am Netzteil an.



- 6 Wählen Sie  auf dem Bildschirm aus.

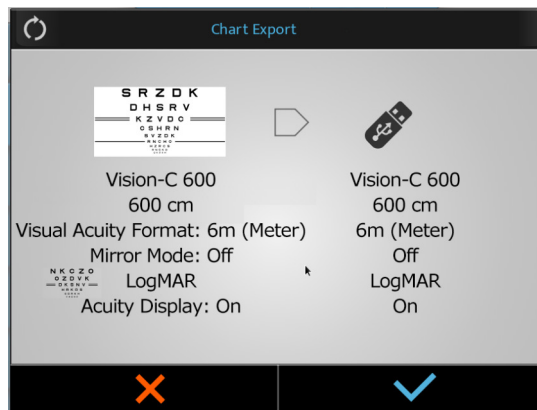

- 7 Drücken Sie zur Bestätigung auf .
> Der Vorgang beginnt.

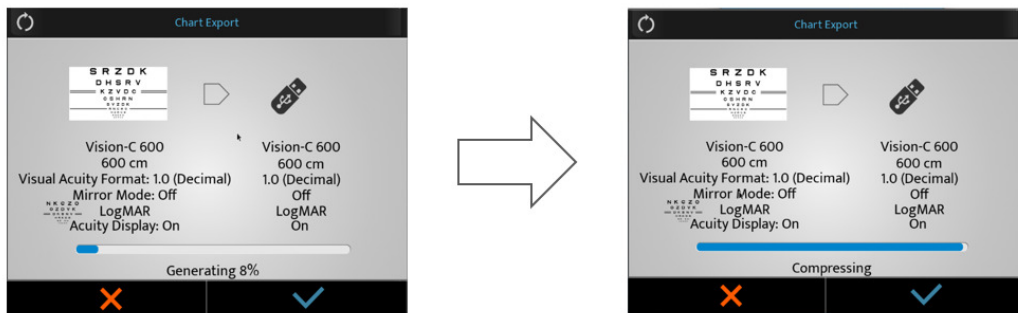

- > Es erscheint eine Warnmeldung.

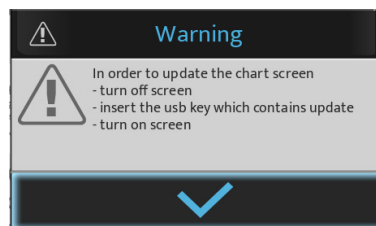

- > Drücken Sie zur Bestätigung auf .
> Die Sehzeichen werden angepasst.

- 8 Schließen Sie dann den USB-Schlüssel an einen der USB-Anschlüsse des Sehtafel-Bildschirms an.

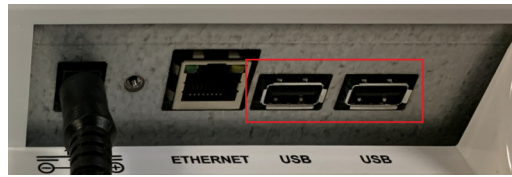

- 9 Schalten Sie den Bildschirm ein.
> Das Update wird automatisch gestartet.

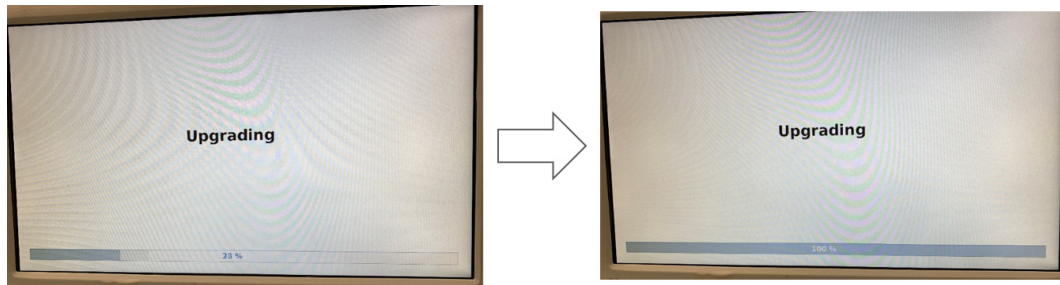

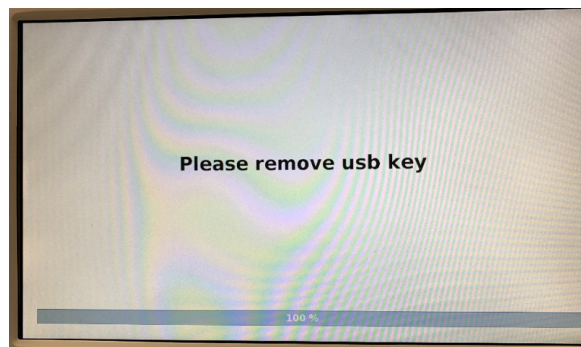

- 10 Entfernen Sie den USB-Stick.



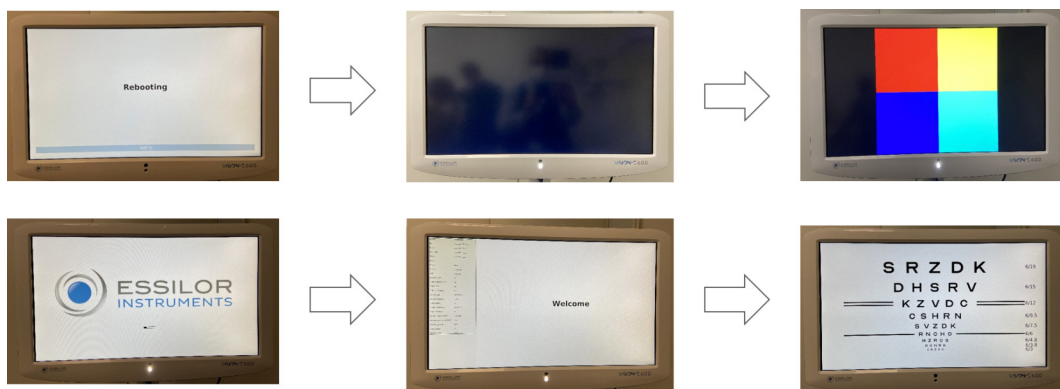

- > Der Sehtafel-Bildschirm wird automatisch neu gestartet.



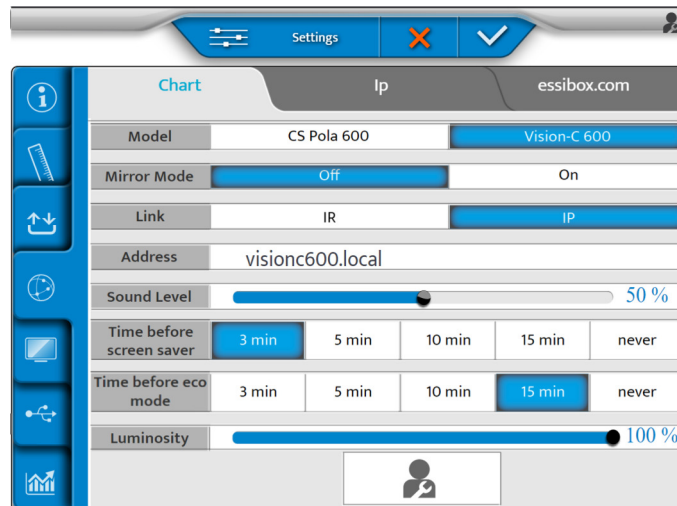

2. Über LAN (IP)

- 1 Klicken Sie auf  >  des Bedienpults.
 - 2 Klicken Sie dann auf .
- > Die folgende Seite wird angezeigt:

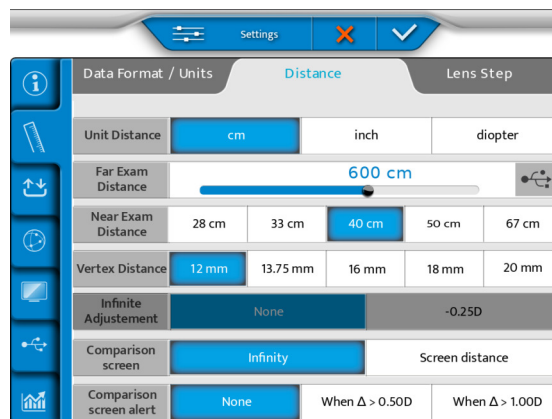

- 3 Legen Sie die [Link] Konfiguration mit [IP] fest.
 - 4 Klicken Sie dann auf .
- > Die folgende Seite wird angezeigt:



5 Wählen Sie  auf dem Bildschirm aus.

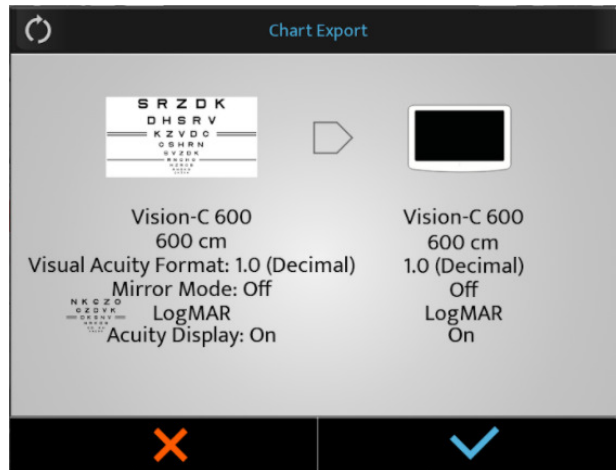

6 Drücken Sie auf , um das Update zu starten.

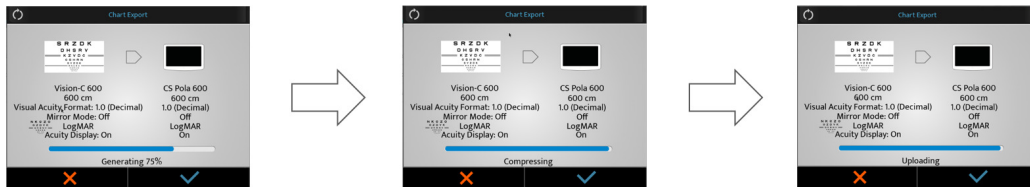

> Der Vision-600 lädt die Software herunter und aktualisiert sie.



> Dann startet das System neu.



> Die Meldung [Waiting chart screen] wird auf der Tastatur angezeigt.

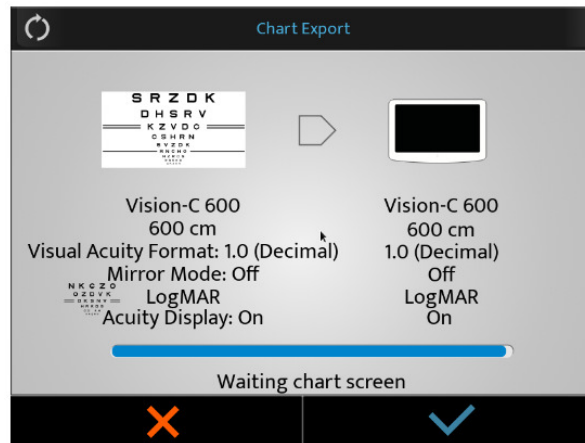

7 Unternehmen Sie nichts.

> Das System startet ein zweites Mal neu.

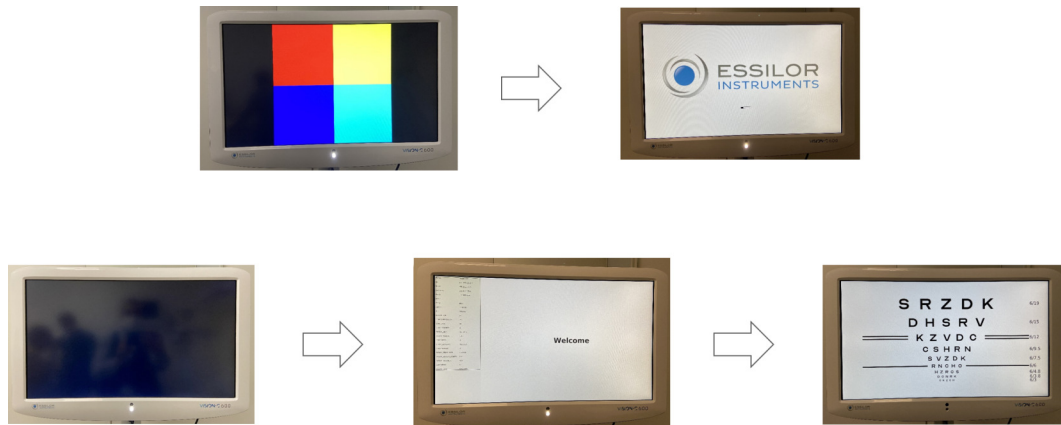

8 Drücken Sie am Ende der Aktualisierung auf ✓.

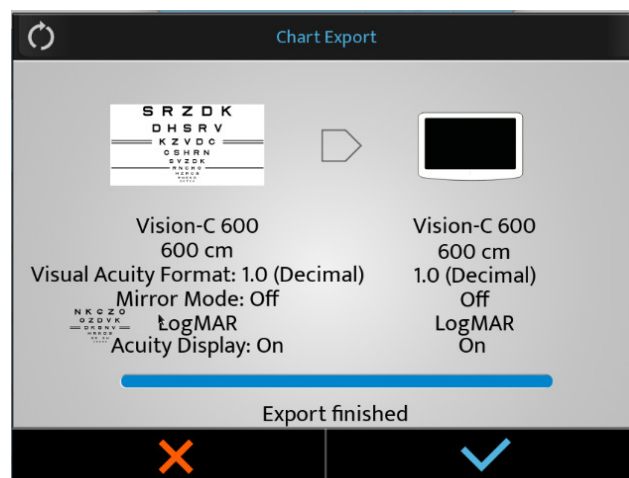

V. STÖRUNGSSUCHE

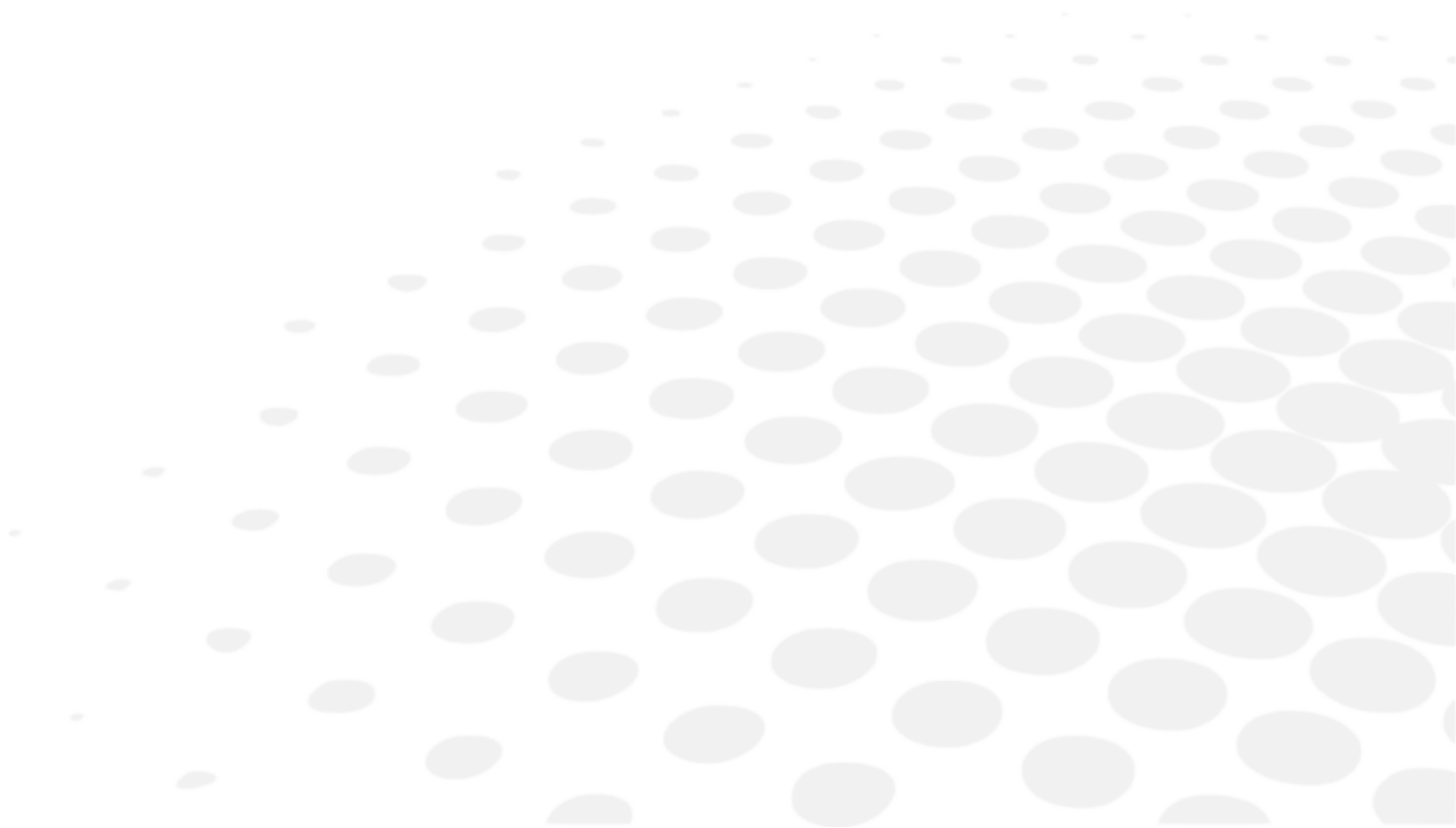

Beziehen Sie sich bei einem identifizierten Problem auf die nachstehende Tabelle, um die entsprechenden Maßnahmen zu ergreifen.

Problem	Mögliche Ursache	Empfohlene Lösung
Das Gerät schaltet sich nicht ein.	Netzkabel nicht angeschlossen.	Der Stecker muss in der Steckdose stecken.
Falsche SD-Karten-Montage	Der Bildschirm bleibt beim Start schwarz	Öffnen Sie das Gerät sowie die Abdeckung für den Zugang zur Hauptplatine. Nehmen Sie die SD-Karte heraus und stecken Sie sie so ein, dass die Karte die Stifte berührt. Starten Sie das Gerät neu und bringen Sie, falls es startet, alle Abdeckungen wieder an. Wenn sich das Gerät nicht einschalten lässt, wenden Sie sich an den technischen Support vor Ort.

Wenn das Problem nach den oben genannten Maßnahmen nicht behoben wurde, wenden Sie sich umgehend an Ihren Händler vor Ort.

Bitte beachten Sie das Typenschild und teilen Sie uns die folgenden Informationen mit:

- Gerätebezeichnung: VISION-C 600
- Seriennummer: 9 Ziffern, die auf dem Typenschild angegeben sind
- Detailliert beschriebene Mängel

Ihr Händler wurde von Essilor geschult.

VI. TECHNISCHE DATEN

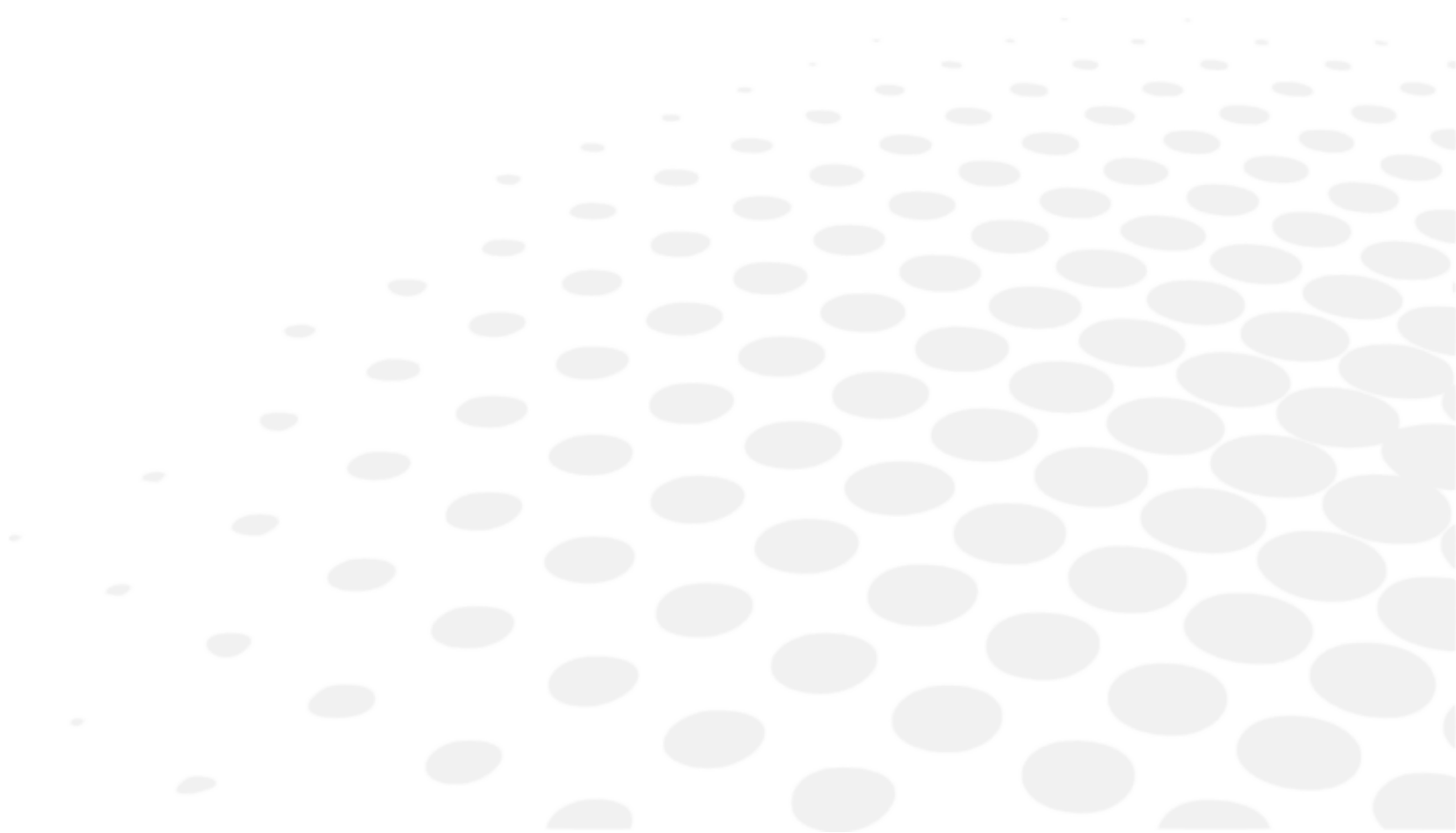

- LCD-Typ: 24-Zoll-IVO-TFT-LCD/optisches polarisierendes Glas
- Auflösung 1920 x 1080 Pixel
- Größe des Sehtafelfensters
 - Länge: 293,2 mm
 - Breite: 521,3 mm
- Helligkeit Max. 250 cd/m²
- Betrachtungsabstand: 3 m ~ 8 m (0,25 Stufung)
- Speicherkarte: SD-Karte (8 GB)
- Audioausgang: Mono max. 4W
- Stromversorgung:
 - 12V  5A (Netzadapter)
 - Modell: GSM60A12-P1J
- Energieverbrauch: Weniger als 60 VA
- Kommunikation:
 - Kabelgebunden: Ethernet
 - Drahtlos: IR-DA-Verbindung
- Abmessungen und Gewicht
 - Länge: 393,6 mm
 - Breite: 612 mm
 - Tiefe: 71,3 mm
 - Gesamtgewicht: 7,9 kg

LED-Spezifikationen

- Sichtbare weiße LED:
 - Farbe: weiß
 - Farbtemperatur: 5000 K
 - Lichtstrom: 35,9 lm
 - Klasse: NC
- Infrarot-LED:
 - Farbe: IR
 - Wellenlänge: 850 nm
 - Strahlungsintensität: 1000 mW/s
 - Klasse: 2

VII. SICHERHEITSHINWEISE & WARNMELDUNGEN

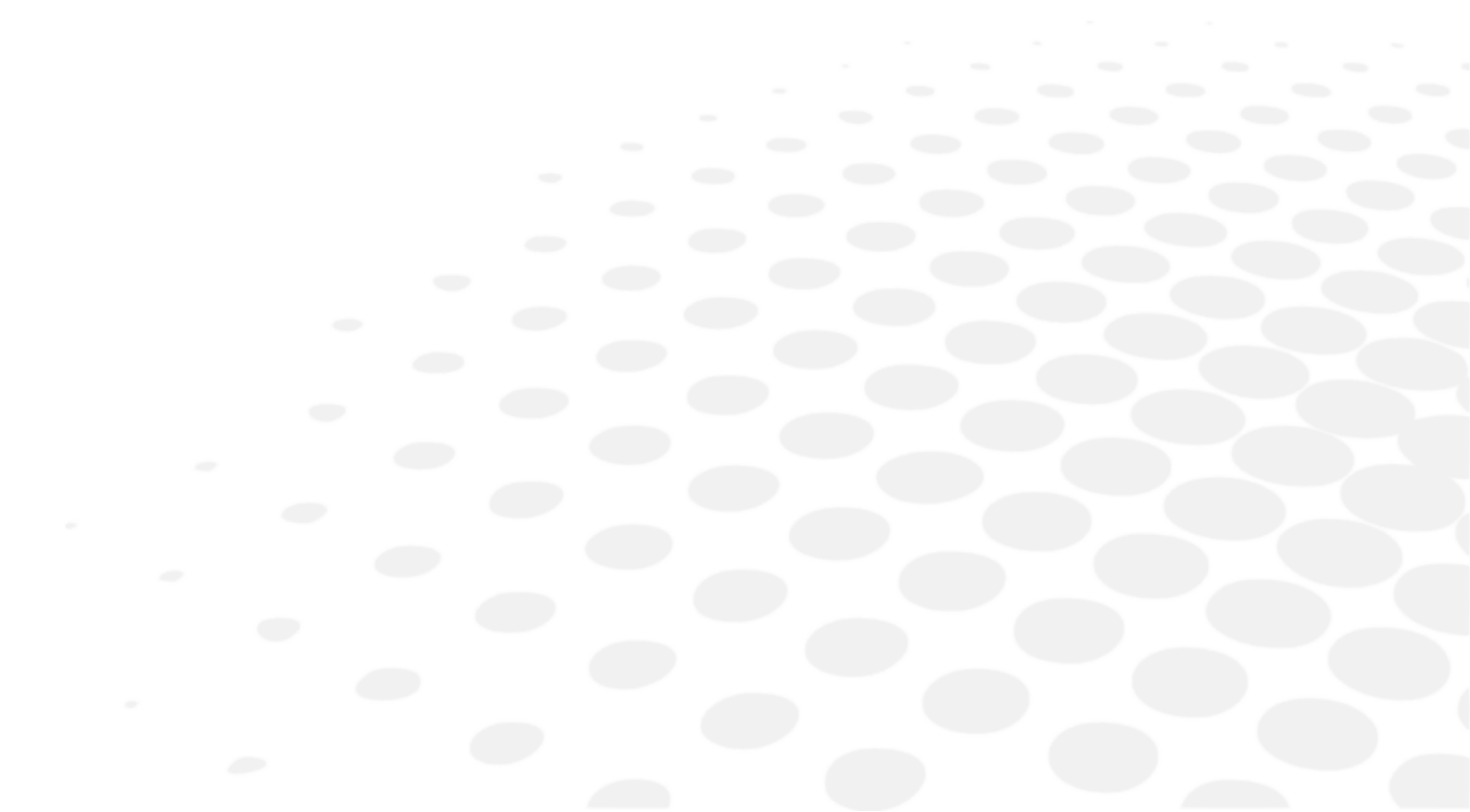

1. Haftungsausschlussklausel



- Die Ergebnisse bzw. technischen Daten, die sich aus der Handhabung oder der Verwendung von Geräten ergeben, müssen von Fachleuten analysiert werden, die Erfahrung in verschiedenen Anwendungsbereichen des Geräts haben, um das Risiko einer Fehleinschätzung oder fehlerhaften Analyse der Daten zu vermeiden.
- Die Diagnose wird unter der Verantwortung des Benutzers durchgeführt und Essilor lehnt jegliche Haftung für die Ergebnisse dieser Diagnosen ab.
- Alle von Essilor direkt bzw. indirekt konstruierte, vermarktete bzw. in Verkehr gebrachte Geräte sind nach den geltenden Bestimmungen und Vorschriften konzipiert. Sie enthält die erforderlichen Informationen, um den beabsichtigten Gebrauch zu gewährleisten und die Identifizierung des Herstellers unter Berücksichtigung der Ausbildung, Erfahrung und Kenntnisse des vorgesehenen Benutzers zu ermöglichen.
- Diese Informationen, einschließlich der in den begleitenden Produkthandbüchern enthaltenen Informationen und der technischen Beratung, die sowohl mündlich als auch schriftlich oder bei einer Demonstration gegeben werden, werden auf der Grundlage bestmöglicher Kenntnisse bereitgestellt. Sie müssen jedoch als Informationen ohne bindende Wirkung, einschließlich gewerblicher Schutzrechte Dritter, angesehen werden. Sie befreien den Kunden nicht von der Überprüfung der aktuellen Versionen, der gegebenen Hinweise und Ratschläge, insbesondere der technischen Sicherheitsdatenblätter, Anweisungen und technischen Informationen, sowie von der Beurteilung der Fähigkeit der Geräte, den während der Lieferung beabsichtigten Gebrauch sicherzustellen.
- Die Anwendung, Verwendung und Handhabung dieser Geräte sowie die vom Kunden auf der Grundlage technischer Beratungs- bzw. Wartungsaktivitäten entwickelten Produkte stehen nicht unter der Kontrolle von Essilor. Sie fallen daher unter die alleinige Verantwortung des Kunden. Wie unten angegeben, lehnt Essilor jegliche Verantwortung für die Angelegenheit ab.
- Für den Verkauf von Produkten gelten die allgemeinen Verkaufs- und Lieferbedingungen in der abgeänderten Form.

2. Sicherheitshinweise & Warnmeldungen



- Beachten Sie die nachfolgend angegebenen Betriebs-, Lager und Transportbedingungen:
- Vermeiden Sie Bedingungen mit Auftreten von Kondensation.

	Temperatur	Feuchtigkeit	Luftdruck
Verwendung	[+15°C; +30°C]	[30 %; 90 %]	[800 hPA; 1060 hPA]
Lagerung	[- 10°C; + 55°C]	[10 %; 95 %]	[700 hPA; 1060 hPA]
Transport	[- 40°C; + 70°C]	[10 %; 95 %]	[700 hPA; 1060 hPA]



- Wesentliche Leistungsmerkmale: Aus regulatorischer Sicht besitzt das Produkt keine wesentlichen Leistungsmerkmale.
- Installieren Sie das Gerät nicht neben drahtlosen Geräten (TV, Radio usw.). Das Instrument kann Störungen verursachen.
- Versuchen Sie nie, das Gerät auseinanderzunehmen. Dies kann zu Betriebsstörungen oder einem Brand führen.
- Berühren Sie nicht den Innenbereich des Geräts, wenn es nicht ordnungsgemäß funktioniert. Ziehen Sie den Netzstecker aus der Steckdose und wenden Sie sich an Ihren Händler.
- Wenn Flüssigkeiten auf das Gerät gelangen oder Fremdkörper in das Gerät eindringen, ziehen Sie den Netzstecker aus der Steckdose und wenden Sie sich an Ihren Händler.
- Falls es zu Anomalien kommt (Lärm, Rauch usw.), ziehen Sie den Netzstecker aus der Steckdose und wenden Sie sich an Ihren Händler. Die weitere Verwendung kann zu einem Brand oder zu Personenschäden führen.
- Das Vorhandensein von Fingerabdrücken oder Staub auf dem Bildschirm wirkt sich auf die angezeigten Sehzeichen aus. Es wird daher empfohlen, sie nicht mit den Fingern zu berühren und von Staub fernzuhalten. Fingerabdrücke oder Staub vorsichtig mit einem weichen Tuch entfernen.
- Auf den empfindlichen Abdeckungen kann es zu Kratzern kommen, wenn bei ihrer Handhabung Schmuck getragen wird bzw. die Person lange Fingernägel hat.
- Die weißen Abdeckungen können mit der Zeit vergilben, wenn sie über einen längeren Zeitraum ultraviolettem Licht ausgesetzt sind.



- Versuchen Sie nicht, das Gerät zu reparieren oder Änderungen an ihm vorzunehmen.
- Versuchen Sie nie, Reparaturen im Innern des Geräts selbst auszuführen. Wenden Sie sich bei Betriebsstörungen an Ihren Händler.
- Öffnen Sie die Abdeckung nicht, um die Gefahr eines Stromschlags zu vermeiden. Wenden Sie sich für jegliche Reparaturen an Ihren Händler.

- Jeder schwerwiegende Zwischenfall im Zusammenhang mit dem Gerät ist dem Hersteller und der zuständigen Behörde des Mitgliedstaats zu melden, in dem der Benutzer bzw. Patient ansässig sind.
- Es gibt keine Grenzbedingungen, die das Gerät tolerieren kann.

a. Netzteil



- **WARNUNG:** Zur Vermeidung von Stromschlägen darf dieses Gerät nur an ein Stromnetz mit Schutzerdung angeschlossen werden.
- Stellen Sie sicher, dass Sie den Erdleiter des Netzanschlusskabels für den Anschluss an die Erdungsklemme verwenden.
- Beschädigen Sie das Netzanschlusskabel nicht (indem Sie es biegen, an ihm ziehen, schwere Gegenstände auf es stellen usw.). Nehmen Sie ebenfalls keine Modifikationen an ihm vor. Wenn das Kabel beschädigt ist (lockerer Stift, Beschädigung der Isolierung usw.), ersetzen Sie es durch ein neues. Die weitere Verwendung kann zu einem Stromschlag oder Brand führen.
- Berühren Sie den Netzstecker nicht mit nassen Händen. Dies kann zu einem Stromschlag führen.
- Wenn Sie das Gerät einen längeren Zeitraum nicht verwenden, ziehen Sie das Netzanschlusskabel aus der Steckdose.



- Verwenden Sie keine Steckdosenleisten, Netzadapter oder Verlängerungskabel, um das Gerät an das Stromnetz anzuschließen.
- Stellen Sie sicher, dass das Netzanschlusskabel vollständig in den Stecker und das Gerät eingesteckt ist. Wird es nicht ordnungsgemäß eingesteckt, kann es zu einem Brand oder Stromschlag kommen.
- Reinigen Sie das Netzanschlusskabel regelmäßig, um Staubablagerungen zu vermeiden. Wenn das Kabel schmutzig ist, kann es zu einer Betriebsstörung oder einem Brand kommen.
- Wenn das Netzanschlusskabel nach der Verwendung des Geräts heiß wird, prüfen Sie, ob es verschmutzt ist. Falls dies nicht der Fall ist, ersetzen Sie das Netzanschlusskabel durch ein neues. Die weitere Verwendung kann Betriebsstörungen oder Personenschäden verursachen.
- Verwenden Sie das Gerät mit der entsprechenden Netzspannung. Die weitere Verwendung mit einer Netzspannung, die größer als die Nennleistung ist, kann zu Betriebsstörungen oder einen Brand führen.
- Halten Sie den Stecker fest, wenn Sie das Netzanschlusskabel einstecken oder herausziehen.
- Verwenden Sie nur das mit dem Gerät gelieferte Netzkabel (US oder EUropa), Modell H05VV-F-Kabel Typ 3G 10 mm², das mit einem VIIG-Stecker ausgestattet ist. SJT 3x18 AWG, ausgestattet mit Nema 5-15P HF in Krankenhausqualität für US/CAN ausgestattet. Länge 2 m.

b. Computernetzwerk



- Dieses Gerät kann Daten über eine USB- oder RJ45-Schnittstelle auf einen Computer oder andere Geräte übertragen. Diese Geräte müssen der Norm IEC 62368-1 entsprechen. Zweck ist die Erfassung von Refraktionsdaten.
 - Das IT-Netzwerk muss parametrieren werden, um die Textdatei von der Produktadresse (Firewall-Parameter) zu akzeptieren
 - Übertragungsroutinen sind konform mit den FTP-Protokollen.
 - Bei der Risikoanalyse des Produktdesigns wurde keine gefährliche Situation gemeldet.
 - Externe Geräte, die zum Anschluss an die Signalausgänge des Geräts bestimmt sind, müssen der einschlägigen Produktnorm für diese Geräte IEC 62368-1 für IT-Ausrüstung entsprechen. Darüber hinaus müssen alle derartigen Kombinationen - Medizinische elektrische Systeme - die Anforderungen in Abschnitt 16 der IEC 60601-1 erfüllen. Geräte, die die geltenden Leckstrom-Auflagen der IEC 60601-1 nicht erfüllen, müssen außerhalb des Patientenbereichs (mindestens 1,5 m vom Patienten entfernt oder über einen Trenntransformator zur Verringerung der Leckströme) aufgestellt werden.
- Jede Person, die externe Geräte an das Gerät anschließt, hat ein Medizinisches Elektrisches System gebildet und ist daher dafür verantwortlich, dass das System die Anforderungen in Abschnitt 16 der IEC 60601-1 erfüllt. Im Zweifelsfall wenden Sie sich an einen qualifizierten Medizintechniker oder Ihren lokalen Vertreter.
- Eine Trennvorrichtung (Isolationsvorrichtung) ist erforderlich, um die außerhalb der Patientenumgebung befindlichen Geräte von den in der Patientenumgebung befindlichen Geräten zu isolieren. Eine solche Trennvorrichtung ist insbesondere dann erforderlich, wenn eine Netzwerkverbindung hergestellt wird. Die Anforderung an die Trennvorrichtung ist in Abschnitt 16.5 der IEC 60601-1 festgelegt.
- Wird dieses Gerät an ein Computernetzwerk angeschlossen, in dem sich andere Geräte befinden, kann dies Sicherheits- und Datenschutzrisiken verursachen.
- Vom zuständigen Unternehmen wird erwartet, dass es diese Risiken erkennt, analysiert, bewertet und kontrolliert.
- Jegliche späteren Änderungen am Computernetzwerk können Risiken verursachen und weitere Analysen erforderlich machen.
- Zu diesen Änderungen gehören:
 - Änderung der Konfiguration des Computernetzwerks
 - Anschluss zusätzlicher Geräte an das Computernetz,
 - Trennung von Elementen des Computernetzwerks,
 - Update der an das Computernetz angeschlossenen Geräte
 - Upgrade der an das Computernetz angeschlossenen Geräte

Wenden Sie sich für detaillierte Informationen zu diesem Gerät an Ihren Händler.

c. Entsorgung



Anweisungen zur Entsorgung des Geräts gemäß den Richtlinien 2012/19/EU und 2011/65/EU über die Begrenzung gefährlicher Stoffe in Elektro- und Elektronikgeräten und die Entsorgung elektrischer und elektronischer Abfälle.

Wenn das Gerät das Ende seiner Lebensdauer erreicht hat, darf es nicht mit dem Hausmüll entsorgt werden. Es kann in einem Abfallentsorgungszentrum abgegeben werden, das von der Gemeinde oder den Einzelhändlern betrieben wird, die diesen Service anbieten. Durch die getrennte Entsorgung eines elektrischen Geräts werden Umwelt- oder Gesundheitsschäden vermieden, die durch eine nicht bestimmungsgemäße Entsorgung entstehen könnten. Außerdem können die Materialien, aus denen es besteht, recycelt werden, um Energie und Ressourcen zu sparen. Auf dem Etikett des Geräts ist das Piktogramm einer durchgekreuzten Mülltonne zu sehen. Es weist auf die Verpflichtung zur getrennten Sammlung und Entsorgung von Elektro- und Elektronikgeräten hin.



- Der Benutzer muss die potenziell schädlichen Auswirkungen auf die Umwelt und die menschliche Gesundheit berücksichtigen, die sich aus der nicht bestimmungsgemäßen Entsorgung des Geräts in seiner Gesamtheit oder einiger seiner Komponenten ergeben können.
- Um die Freisetzung gefährlicher Stoffe in die Umwelt zu vermeiden und die Erhaltung der natürlichen Ressourcen zu fördern, erleichtert der Hersteller für den Fall, dass der Benutzer das Gerät nach Ablauf seiner Lebensdauer entsorgen möchte, die Wiederverwendung, Verwertung und das Recycling des Geräts und seiner Komponenten. Vor der Entsorgung des Geräts müssen die Anforderungen der europäischen und nationalen Vorschriften berücksichtigt werden.
- Entsorgen Sie das Gerät nicht mit dem Hausmüll, sondern entsorgen Sie es separat, indem Sie es in einem auf die Entsorgung von Elektro- und Elektronikgeräten spezialisierten Unternehmen oder bei den für die Abfallsammlung zuständigen örtlichen Behörden abgeben.
- Der Anbieter oder Hersteller ist zur Rücknahme der Altgeräte verpflichtet.
- Durch die Mitgliedschaft in einem Konsortium für den Abfall technischer Geräte trägt der Hersteller die Kosten für die Aufbereitung und das Recycling des verwendeten Geräts.
- Der Hersteller verpflichtet sich, den Benutzern alle Informationen über die im Produkt enthaltenen gefährlichen Stoffe und über die Verfahren zum Recycling dieser Stoffe zur Verfügung zu stellen und sie über das bestehende Recycling der verwendeten Geräte zu informieren. Das Gesetz sieht für den Fall eines Verstoßes schwere Sanktionen vor.

3. Elektromagnetische Verträglichkeit



Alle unten aufgeführten Informationen basieren auf normativen Anforderungen, denen Hersteller von elektromedizinischen Geräten unterliegen, wie sie in der Norm IEC60601-1-2 Ed4 definiert sind.

Obwohl das Gerät den geltenden Normen für die elektromagnetische Verträglichkeit entspricht, müssen die Benutzer sicherstellen, dass jegliche elektromagnetische Störungen kein zusätzliches Risiko verursachen, beispielsweise Hochfrequenzsender oder andere elektronische Geräte.

In diesem Kapitel finden Sie Informationen, die erforderlich sind, um sicherzustellen, dass Ihr Gerät unter den besten Bedingungen hinsichtlich der elektromagnetischen Verträglichkeit installiert und in Betrieb genommen wird. Die einzelnen Kabel des Geräts müssen voneinander getrennt sein.

Bestimmte Arten mobiler Telekommunikationsgeräte wie Mobiltelefone können das Gerät beeinträchtigen. Deshalb müssen die empfohlenen Trennungsabstände eingehalten werden.

Das Gerät darf nicht in der Nähe eines anderen Geräts verwendet oder auf einem anderen Gerät aufgestellt werden. Wenn dies nicht vermieden werden kann, ist es vor der Verwendung erforderlich, die ordnungsgemäße Funktionsweise unter den Anwendungsbedingungen zu überprüfen. Die Verwendung von Zubehör, das nicht vom Hersteller als Ersatzteile angegeben oder verkauft wird, kann zu erhöhten Emissionen oder zu einer Verringerung der Störfestigkeit des Geräts führen.

Falls das Gerät nicht mehr funktioniert, setzen Sie das Gerät zurück, beginnen Sie den Test von vorn und verwenden Sie nicht die vorherigen Verschreibungsdaten.

a. Länge der Leitungen, Kabel usw.



Die Länge der Leitungen oder Kabel muss mehr als 3 Meter betragen.

Art des Tests	Gemäß
HF-Emission	CISPR 11, Klasse A
Oberschwingungsströme	IEC 61000-3-2
Spannungsschwankungen und Flicker	IEC 61000-3-2
Störfestigkeit gegen die Entladung statischer Elektrizität	IEC 61000-4-2
Störfestigkeit gegen Strahlung - elektromagnetische Felder	IEC 61000-4-3
Störfestigkeit gegen schnelle transiente elektrische Störgrößen und Bursts	IEC 61000-4-4
Störfestigkeit gegen Stoßspannungen	IEC 61000-4-5
Störfestigkeit gegen leitungsgeführte Störgrößen aufgrund von Hochfrequenz	IEC 61000-4-6
Störfestigkeit gegen Strahlung - Magnetfelder	IEC 61000-4-8
Störfestigkeit gegen Spannungsabsenkungen, Kurzzeitunterbrechungen und Spannungsschwankungen	IEC 61000-4-11

b. Empfohlener Trennungsabstand



Das Gerät ist für den Gebrauch in einer elektromagnetischen Umgebung bestimmt, in der Störungen durch HF-Strahlung kontrolliert werden.

Der Benutzer oder Installateur des Geräts kann dazu beitragen, elektromagnetische Störungen zu vermeiden, indem er einen Mindestabstand einhält, der von der maximalen Leistung der Ausrüstung für die Hochfrequenzübertragung abhängt. Tragbare HF-Kommunikationsgeräte (einschließlich Teile wie Antennenkabel und externe Antennen) müssen bei der Verwendung mindestens einen Abstand von 30 cm (12 Zoll) zu einem Teil des Geräts haben, einschließlich der vom Hersteller angegebenen Kabel. Andernfalls kann es sein, dass die Leistung dieser Geräte beeinträchtigt wird.

c. Elektromagnetische Emissionen



Dieses Gerät ist zur Verwendung in der nachstehend angegebenen elektromagnetischen Umgebung bestimmt. Es liegt in der Verantwortung der Kunden oder Benutzer zu überprüfen, ob das Gerät in einer derartigen Umgebung verwendet wird.

Emissionsprüfung	Konformität	Elektromagnetische Umgebung - Richtlinien
Störungen durch elektromagnetische Strahlung (Strahlungsemissionen) (CISPR 11)	Gruppe 1	Das Gerät nutzt HF-Energie für interne Funktionen.
Störspannung in Kraftwerken (leitungsgeführte Emissionen) (CISPR 11)	Klasse B	Das Gerät eignet sich für den Gebrauch in allen Einrichtungen, einschließlich Privathaushalten und Gebäuden, die direkt an das öffentliche Niederspannungsnetz zur Versorgung von Wohngebäuden angeschlossen sind.
Oberschwingungsströme (IEC61000-3-2)	Klasse A Konform	
Spannungsänderungen, Spannungsschwankungen und Flicker (IEC61000-3-3)	Konform	

d. Magnetische und elektromagnetische Störfestigkeit



Das Gerät ist zur Verwendung in der nachstehend beschriebenen elektromagnetischen Umgebung bestimmt.

Es liegt in der Verantwortung der Kunden oder Benutzer zu überprüfen, ob das Gerät in einer derartigen Umgebung verwendet wird.

Immunitätsprüfung	Prüfstand IEC 60601 und Konformitätsniveau	Elektromagnetische Umgebung - Richtlinien
Entladung statischer Elektrizität (IEC61000-4-2)	± 8 kV Kontakt ± 15 kV Luft	Umgebung einer professionellen Gesundheitseinrichtung.
Schnelle transiente elektrische Störgrößen und Bursts (IEC 61000-4-4)	± 2 kV bei Netzversorgungsleitungen ± 1 kV für die Signalanschlüsse	
Stoßspannungen (IEC61000-4-5)	± 2 kV im Differenzialmodus ± 1 V im Strombetrieb	
Zugewiesenes Magnetfeld mit Industriefrequenz (IEC61000-4-8)	30 A/m	
Spannungsabfälle, Kurzunterbrechungen und Spannungsschwankungen (IEC61000-4-11)	0 % U_T für 0,5 Zyklen (0°, 45°, 90°, 135°, 180°, 225°, 270° und 315° für 0,5 Zyklen) 0 % U_T für 1 Zyklus 70 % U_T Für 25 Zyklen bei 50 Hz für 30 Zyklen bei 60 Hz Einphasig: 0°	Umgebung einer professionellen Gesundheitseinrichtung. Wenn für den Einsatz des Systems ein fortgesetzter Betrieb bei Stromausfällen erforderlich ist, wird empfohlen, das medizinische Gerät mit einer separaten Stromquelle (USV usw.) zu versorgen.
Spannungsunterbrechungen (IEC61000-4-11)	0 % U_T für 250 Zyklen bei 50 Hz für 300 Zyklen bei 60 Hz	



U_T ist die Netzwechselfspannung vor Anwendung des Prüfniveaus.

e. Elektromagnetische Störfestigkeit, Hochfrequenzen



Das Gerät ist zur Verwendung in der nachstehend beschriebenen elektromagnetischen Umgebung bestimmt. Es liegt in der Verantwortung der Kunden oder Benutzer zu überprüfen, ob das Gerät in einer derartigen Umgebung verwendet wird.

Tragbare HF-Kommunikationsgeräte (einschließlich Teile wie Antennenkabel und externe Antennen) sollten bei der Verwendung mindestens einen Abstand von 30 cm (12 Zoll) zu einem Teil des einen Test ausführenden Geräts haben, einschließlich der vom Hersteller angegebenen Kabel. Andernfalls kann es sein, dass die Leistung dieser Geräte beeinträchtigt wird.

Immunitätsprüfung	Prüfstand IEC 60601 und Konformitätsniveau	Elektromagnetische Umgebung - Richtlinien
Ausgestrahlte Hochfrequenz der elektromagnetischen Felder (IEC61000-4-3)	3 V/m 80 MHz bis 2,7 GHz 80 % MA bei 1 kHz	Arbeitsmedizinische Einrichtung.
Von drahtlosen HF-Kommunikationsgeräten ausgestrahlte Nahfelder (IEC 61000-4-3-Übergangsmethode)	V/m 710 MHz, 745 MHz, 780 MHz, 5240 MHz, 5550 MHz, 5785 MHz, 27 V/m 385 MHz 28 V/m 450 MHz, 810 MHz, 870 MHz, 930 MHz, 1720 MHz, 1845 MHz, 1970 MHz, 2450 MHz,	
Feldinduzierte leitungsgeführte Störungen RF (IEC610004-6)	3 V 150 kHz bis 80 MHz 6 V bei ISM-Frequenz und -Bandbreite zwischen 0,15 MHz und 80 MHz, Amateurfunkfrequenz einschließlich 80 % MA bei 1 KHz	

4. Reinigung & Wartung



- Um die Sicherheit und die Leistungsfähigkeit des Gerätes zu gewährleisten, müssen alle Wartungsarbeiten, sofern in diesem Handbuch nicht anders angegeben, von qualifizierten Wartungstechnikern ausgeführt werden.
- Dieses Instrument ist ein optisches Gerät. Gehen Sie jederzeit sorgsam mit ihm um.
- Den Bildschirm nicht mit den Fingern berühren und darauf achten, alle Staubablagerungen zu beseitigen, die die Anzeige der Sehzeichen verfälschen könnten.
- Wenn Sie feststellen, dass dieses Gerät verschmutzt ist, können Sie es beliebig oft reinigen (siehe spezifische Reinigungsmethoden).



Um Zwischenfälle zu vermeiden, ziehen Sie das Gerät vor dem Reinigen aus der Steckdose.

- Essilor stellt dem Händler auf Anfrage Schaltpläne, Bauteillisten, Beschreibungen, Kalibrierungsanweisungen oder andere Informationen zur Verfügung, um ihm die Reparatur der Geräteteile, die von ESSILOR als vom Händler reparierbar gekennzeichnet sind, zu erleichtern.

a. Reinigung



- Verwenden Sie immer ein leicht angefeuchtetes weiches Tuch (Mikrofaser, Silikon), um das Gerät zu reinigen
- Keine Flüssigkeit auf den Bildschirm oder andere Teile des Geräts sprühen, um jede Beschädigung der Elektronikplatinen zu vermeiden.
- Verwenden Sie zum Reinigen des Geräts kein Benzol, Verdünnungsmittel, organische Lösungsmittel, Äther oder Benzin.

b. WARTUNG

Falls Probleme mit dem Gerät auftreten, bitte wie folgt vorgehen.

1. Stellen Sie das Gerät ab.
2. Entfernen Sie das Netzkabel, das an das Gerät angeschlossen ist.
3. Schließen Sie das Netzteil an das Gerät an und schalten Sie die Stromversorgung ein.

4. Überprüfen Sie, ob die LED-Betriebsanzeige grün ist.
5. Überprüfen Sie, ob das Gerät mit der Vision-R-Tastatur einwandfrei funktioniert (siehe Kapitel [Adjustments before the examination]),
6. Wenn das Gerät nicht ordnungsgemäß funktioniert, gehen Sie bitte wie unten beschrieben vor.

Überprüfen Sie die Modellbezeichnung und die Seriennummer des Geräts, und wenden Sie sich umgehend an Ihren Essilor-Ansprechpartner.

Dieses Gerät kann möglicherweise aufgrund von elektromagnetischen Wellen, die durch Handys, Transceiver, funkgesteuertes Spielzeug usw. verursacht werden, gestört werden.

Achten Sie darauf, dass keine Gegenstände, die den Betrieb dieses Gerät stören könnten, in dessen Nähe gebracht werden.

VIII. QR-CODE

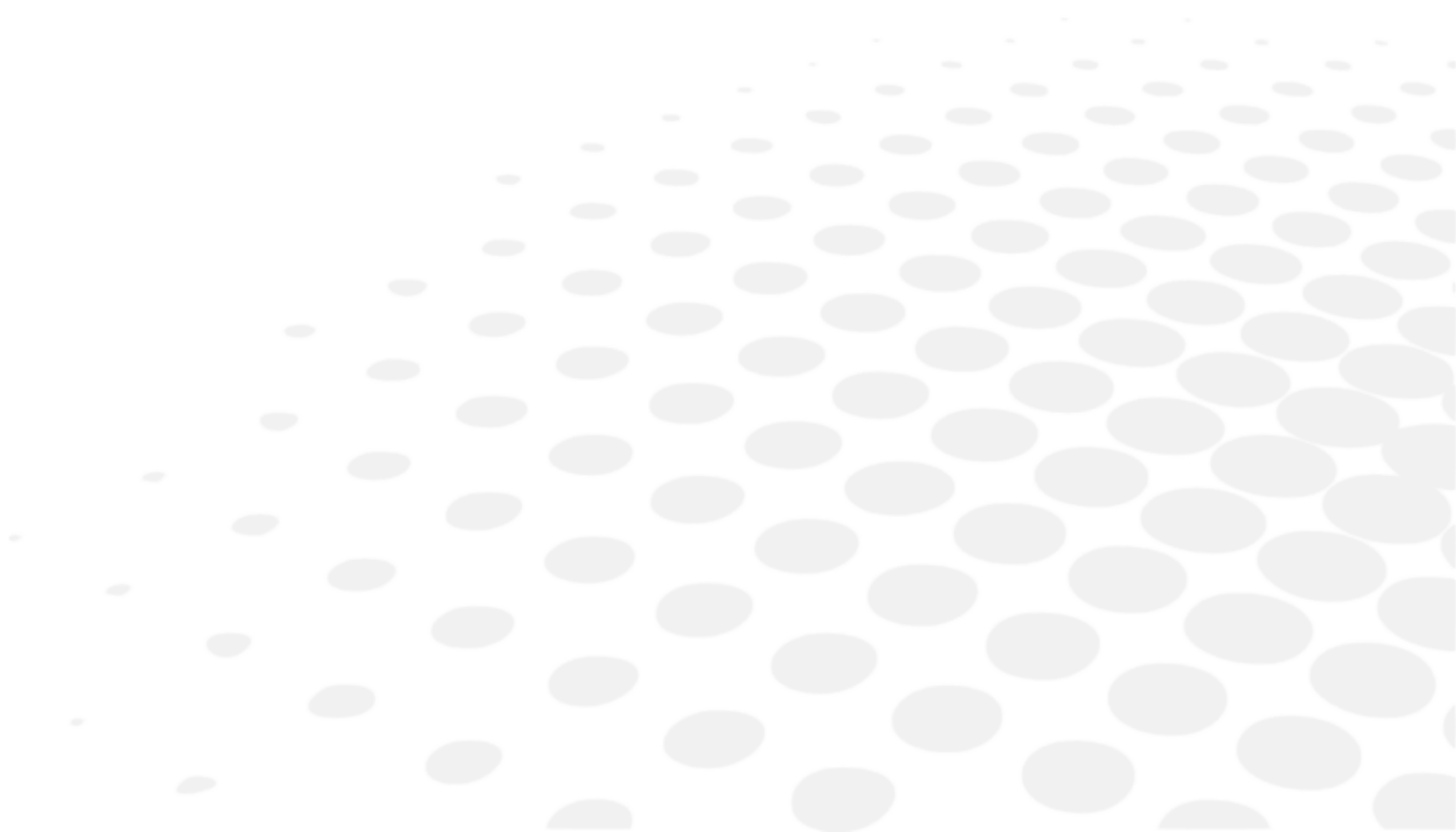



The complete user manual is available on a web space. To access it, please scan the QR code below using a dedicated application.



Le manuel utilisateur complet est disponible sur un espace web. Pour y accéder veuillez scanner le QR code ci-dessous à l'aide d'une application dédiée.



Die vollständige Bedienungsanleitung ist auf einem Speicherplatz verfügbar: Für den Zugriff darauf scannen Sie bitte untenstehenden QR-Code mittels einer dafür vorgesehenen Anwendung.

العربية الأدبية

إن الدليل الكامل للمستخدم متاح على استضافة ويب. لتتمكن من الوصول إليه، يُرجى مسح رمز الاستجابة السريعة أدناه باستخدام تطبيق مخصص لذلك.



O manual do usuário completo está disponível na área web do cliente. Para acessar, escaneie o código QR abaixo usando o aplicativo respectivo.



Пълното ръководство за потребителя е достъпно на уеб пространство. За достъп, моля, сканирайте QR кода по-долу с помощта на специално предназначено приложение.



可通过网络空间访问操作手册全文。如需访问该空间，请使用专用应用程序扫描QR码。



완전한 사용자 매뉴얼이 웹사이트에 있습니다. 전용 앱을 사용해 아래의 QR 코드를 스캔하면 접근할 수 있습니다.



Potpuni korisnički priručnik dostupan je na webu. Da biste mu pristupili, skenirajte QR-kod u nastavku namjenskom aplikacijom.



Den komplette brugermanual findes på et websted. Du får adgang til den ved at scanne QR-koden nedenfor ved hjælp af en dertil beregnet applikation.



El manual de uso completo está disponible en la web. Para acceder, escanee el código QR que se encuentra a continuación con la ayuda de una aplicación.



Täielik kasutusjuhend on saadaval veebis. Juurdepääsuks palun skannige allolevat QR-koodi, kasutades selleks spetsiaalset rakendust.



Täydellinen käyttöohje on käytettävissä verkossa. Avaa käyttöohje skannaamalla QR-koodi asianmukaisella sovelluksella.



Το πλήρες εγχειρίδιο χρήσης διατίθεται σε έναν ιστοχώρο. Για να μεταβείτε σε αυτόν, σαρώστε τον παρακάτω κωδικό QR μέσω μιας ειδικής εφαρμογής.

- | | |
|---|---|
|  | A teljes használati útmutató megtalálható a webes felületen. A hozzáféréshez, kérjük, olvassa le a lenti QR-kódot a megfelelő alkalmazás használatával. |
|  | Panduan pengguna yang lengkap tersedia di halaman web. Untuk mengaksesnya, silakan pindai kode QR berikut menggunakan aplikasi khusus. |
|  | Il manuale utente completo è disponibile su uno spazio Web. Per accedervi, scansionare il codice QR seguente mediante un'applicazione dedicata. |
|  | ユーザーマニュアル完全版はウェブサイト内で閲覧いただけます。そちらにアクセスするには、専用アプリケーションを使用して以下のQRコードをスキャンしてください。 |
|  | Pilnā lietotāja instrukcija ir pieejama tīmeklī. Lai tai piekļūtu, lūdzu, noskenējiet tālāk redzamo QR kodu, izmantojot tam paredzētu lietojumprogrammu. |
|  | Išsamaus naudotojo vadovo ieškokite interneto svetainėje. Kad jį atvertumėte, specialia programėle nuskaitykite toliau pateiktą QR kodą. |
|  | Manual pengguna yang lengkap boleh didapati di ruangan web. Untuk akses, sila imbas kod QR di bawah menggunakan aplikasi yang berkenaan. |
|  | Den komplette brukerhåndboken er tilgjengelig på et webområde. For å få tilgang, må du skanne QR-koden nedenfor ved hjelp av en dedikert applikasjon. |
|  | De volledige gebruikershandleiding is beschikbaar op een website. U kunt de handleiding bereiken door de QR-code hiernaast te scannen met een geschikte applicatie. |
|  | Kompletna instrukcja użytkownika jest dostępna na stronie internetowej. Aby uzyskać do niej dostęp, zeskanuj poniższy kod QR przy użyciu dedykowanej aplikacji. |
|  | O manual do utilizador completo está disponível num espaço web. Para aceder, queira digitalizar o QR code seguinte com a ajuda de uma aplicação dedicada. |
|  | Celá uživatelská příručka je k dispozici na webu. Pro přístup k ní oskenujte níže uvedený QR kód pomocí specializované aplikace. |
|  | Versiunea integrală a manualului de utilizare este disponibilă pe un site web. Pentru a-l accesa, scanați codul QR de mai jos cu ajutorul unei aplicații dedicate. |
|  | Полное руководство пользователя доступно в Интернете. Для доступа просканируйте приведенный ниже QR-код с помощью специального приложения. |



Potpuno korisničko uputstvo je dostupno na vebu. Da biste mu pristupili, skenirajte QR kôd u nastavku pomoću namenske aplikacije.



Celý používateľský manuál je dostupný na internete. Aby ste sa k nemu dostali, naskenujte QR kód nižšie pomocou na to určenej aplikácie.



Celoten uporabniški priročnik je na voljo na spletnem mestu. Za dostop do njega skenirajte spodnjo kodo QR z uporabo namenske aplikacije.



Den fullständiga handboken finns på en plats på Internet. Skanna QR-koden nedan med en lämplig app för att få åtkomst till den.



มีคู่มือผู้ใช้ฉบับสมบูรณ์อยู่ในพื้นที่เว็บ เพื่อเข้าถึงข้อมูล กรุณาสแกนรหัส QR ด้านล่างนี้โดยใช้แอปพลิเคชันเฉพาะงาน



Kullanma kılavuzunun tamamı internette bulunmaktadır. Kılavuza erişmek için, QR kodunu uygun bir uygulama kullanarak taratınız.



Повне керівництво користувача доступно в Інтернеті. Для доступу проскануйте наведений нижче QR-код за допомогою спеціального додатку.



Cẩm nang hướng dẫn sử dụng hoàn chỉnh hiện có trên không gian web. Để truy cập, vui lòng quét mã QR bên dưới bằng ứng dụng chuyên dụng.





Essilor International
147, rue de Paris – 94220 Charenton-le-Pont France
www.essilor.com