

# VISION-C 600



MANUAL DE USO

# ÍNDICE

I. INTRODUCCIÓN	4
II. PAQUETE SUMINISTRADO	6
1. Desembalaje y almacenamiento	7
2. Lista de accesorios	8
III. DESCRIPCIÓN GENERAL	9
1. Uso previsto	10
a. Fin previsto	10
b. Indicaciones de uso	10
c. Beneficio clínico esperado	10
d. Población prevista	10
e. Usuarios previstos	10
2. Descripción del dispositivo	10
a. Lado frontal	10
b. Lado posterior	10
c. Conexión	11
IV. INSTALACIÓN / CONEXIÓN	12
1. Instalación del dispositivo	13
a. Instalación del soporte VESA	14
b. Instalación del soporte del cable de alimentación	17
2. Encendido/Apagado	18
a. Encender el instrumento	18
b. Apagar el instrumento	19
3. Conexión con otros instrumentos	19
V. AJUSTES ANTES DEL EXAMEN	20
1. Posicionamiento de la pantalla	21
2. Configuraciones	21
a. Configurar la pantalla	21
b. Ajustar los optotipos desde la consola	23
VI. ACTUALIZAR LA PANTALLA	30
1. Actualización mediante llave USB	31
2. Mediante LAN (IP)	34
VII. VISUALIZACIÓN DE ERRORES	37
VIII. CONSIDERACIONES DE SEGURIDAD	39
1. Símbolos (dispositivo y embalaje)	40
a. En el documento	40
b. En el dispositivo y el embalaje	40
2. Precauciones de uso	41
3. Contraindicaciones	41
4. Efectos secundarios	42
5. Cláusula de exclusión de responsabilidad	42
6. Fuente de alimentación	42
7. Precauciones relativas a la red informática	43
8. Compatibilidad electromagnética	43
a. Longitud de los cables, etc.	44

b. Distancia de separación recomendada	44
c. Emisiones electromagnéticas	44
d. Inmunidad magnética y electromagnética	44
e. Inmunidad electromagnética, radiofrecuencias	45
<b>IX. RESOLUCIÓN DE PROBLEMAS</b>	<b>47</b>
<b>X. MANTENIMIENTO</b>	<b>49</b>
1. Condiciones de almacenamiento y manipulación	50
2. Limpieza	50
3. Inspección periódica y mantenimiento	50
4. Desmontaje del producto y transporte	51
5. Eliminación	51
<b>XI. ESPECIFICACIONES</b>	<b>52</b>
1. Información técnica	53
a. Dimensiones y peso	53
b. Especificaciones de LED	53
2. Conectividad con otros dispositivos	53
3. Requisitos de TI	53
<b>XII. CÓDIGO QR</b>	<b>54</b>

# I. INTRODUCCIÓN





La última versión de este manual de uso está disponible en un espacio de web.

Para acceder a otros idiomas disponibles, escanee el código QR que se encuentra al final de este manual de uso > Capítulo código QR (p.54).

Para un uso más seguro y eficaz, siga las instrucciones descritas en este manual.

Copyright © 2023 Essilor - Manual original - Todos los derechos reservados.

Cualquier reproducción del contenido de este documento, parcial o total, con el objetivo de publicarla o difundirla en cualquier medio o formato, incluso de forma gratuita, está estrictamente prohibida sin el previo consentimiento por escrito de Essilor.

## **II. PAQUETE SUMINISTRADO**



## 1. Desembalaje y almacenamiento

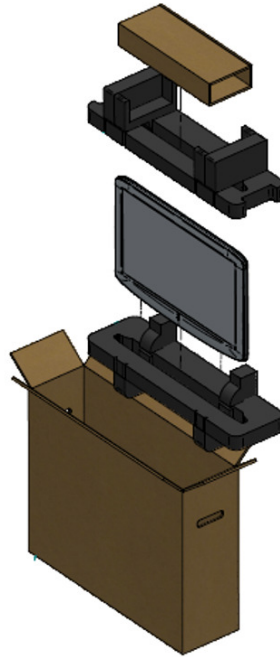

- 1 Abra la caja y retire la caja de accesorios.



- 2 Retire la espuma.



- 3 Saque la pantalla de la caja con cuidado.



- 4 Retire la cubierta protectora.

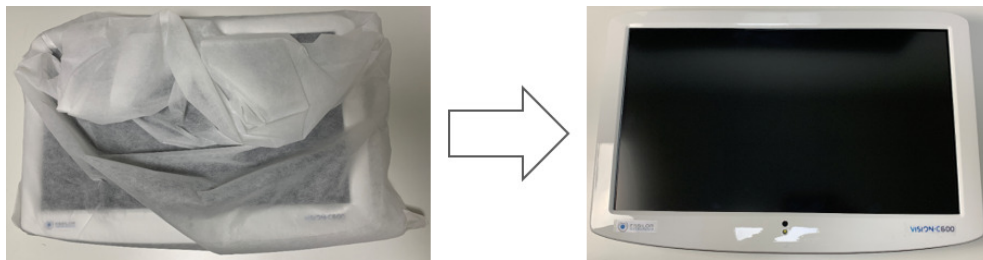

## 2. Lista de accesorios

Al desembalar el producto, compruebe que se incluyen los siguientes accesorios estándar.

### Accesorios estándar y piezas desmontables

- Bloque de alimentación\* (x1)
- Cable Ethernet, 2 m (x1)
- Cable de alimentación\*, 1,80 m (x2)
  - EEUU: ref. CA6096
  - Europa: ref. VRSA05
- Soporte de montaje en pared (x1)
- Soporte de cable de alimentación (x1)
- Manual de uso (x1)

\* Piezas aplicadas



Vision-C 600 es totalmente compatible y está diseñado para trabajar con los forópteros Vision-R™ forópteros.

### **III. DESCRIPCIÓN GENERAL**

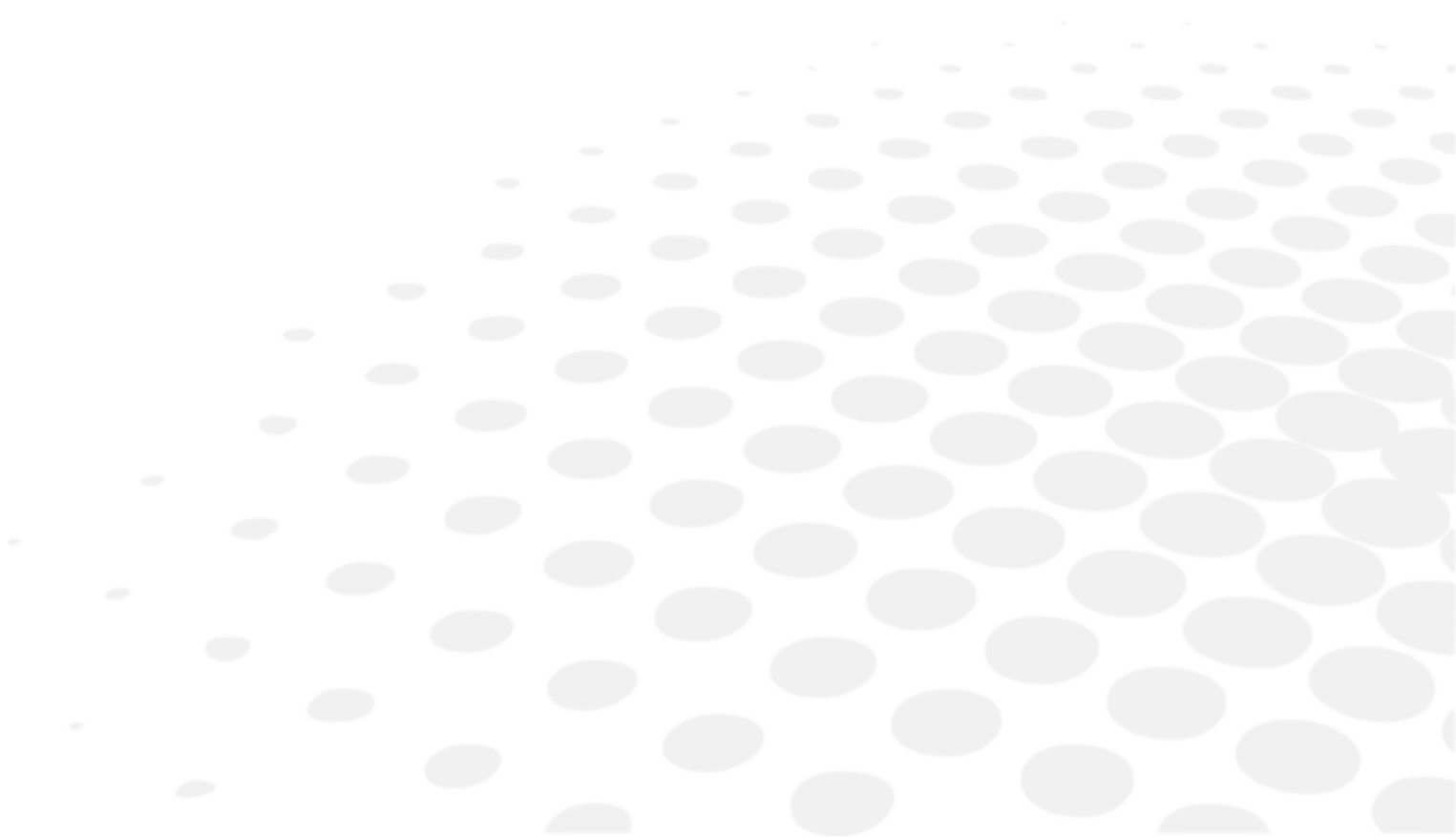

## 1. Uso previsto

### a. Fin previsto

Vision-C 600 (VRS001) es un sistema de optotipos visual, de tipo autónomo, que muestra una amplia gama de optotipos, basado en el panel LCD.

### b. Indicaciones de uso

Esta sección no es aplicable.

### c. Beneficio clínico esperado

Esta sección no es aplicable.

### d. Población prevista

Esta sección no es aplicable.

### e. Usuarios previstos

Este dispositivo está destinado únicamente a los profesionales de la vista.

## 2. Descripción del dispositivo

A continuación se muestran los principales componentes de Vision-C 600.

### a. Lado frontal

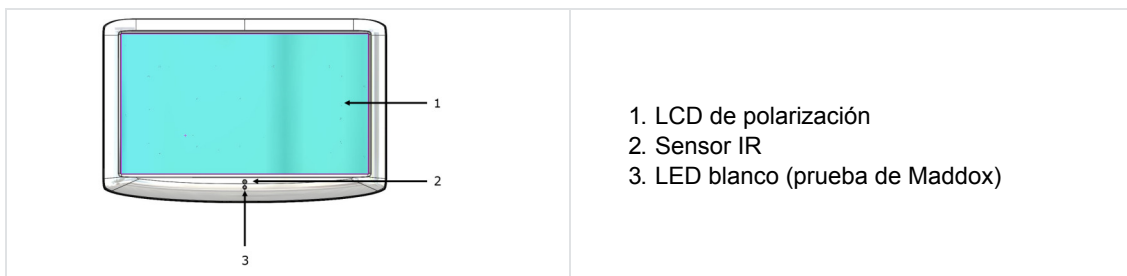

### b. Lado posterior

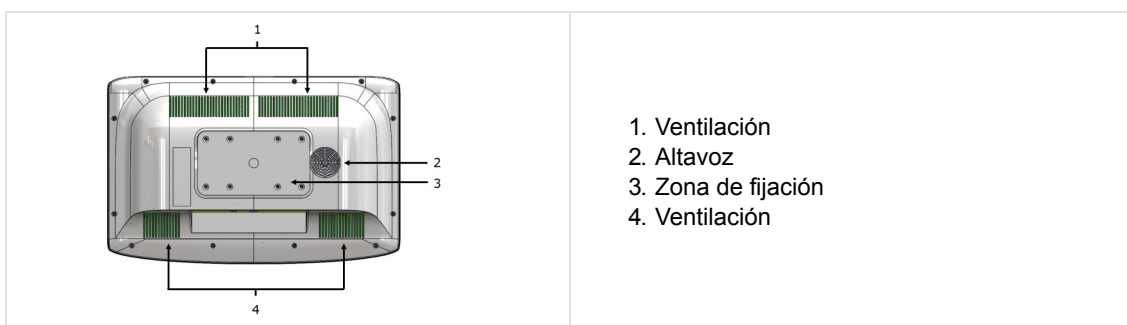

### c. Conexión

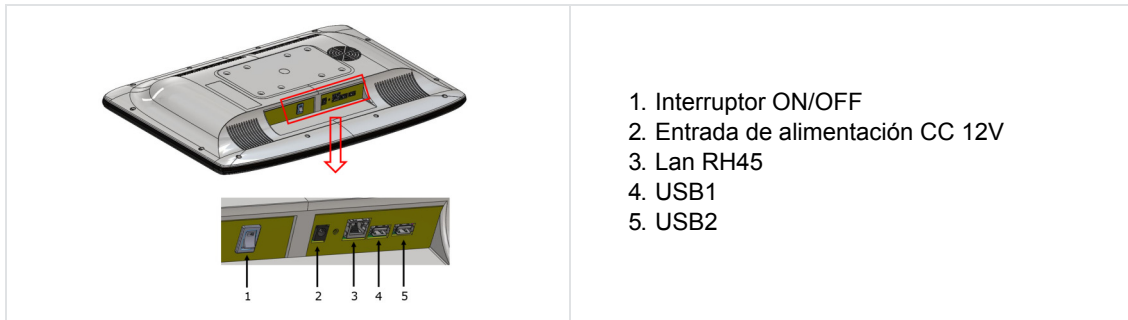

## **IV. INSTALACIÓN / CONEXIÓN**

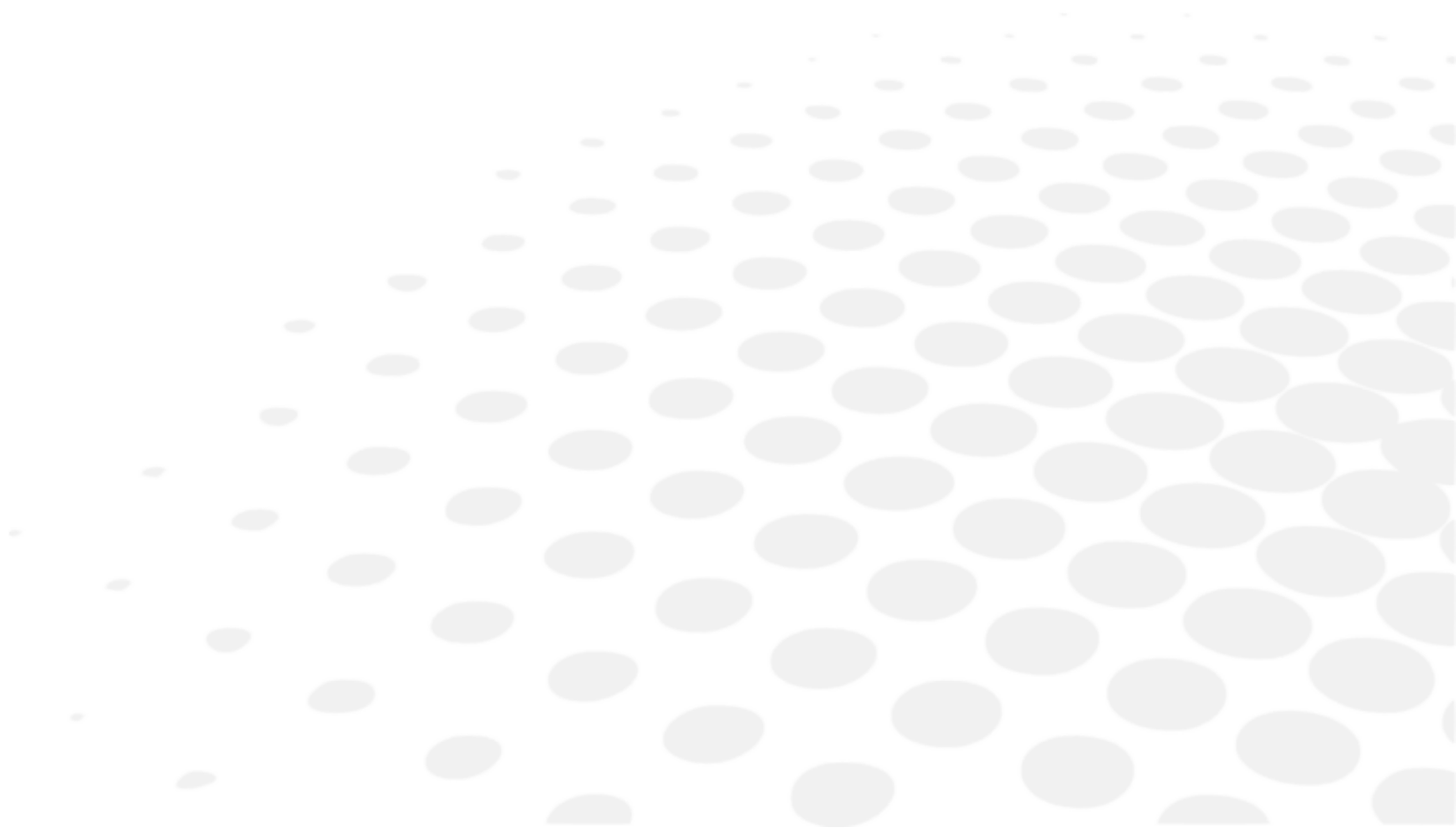



Este instrumento debe ser instalado por un técnico especializado. Para instalar el instrumento o cambiar su conexión, póngase en contacto con su distribuidor Essilor.

Observe las siguientes precauciones:

- No instale el instrumento en un lugar:
  - donde se acumule polvo o suciedad,
  - directamente expuesto a los rayos de luz,
  - rico en oxígeno,
  - con temperaturas y niveles de humedad extremos,
  - donde pueda sufrir oscilaciones fuertes o golpes repentinos.
- No usar el instrumento con anestésicos inflamables ni en combinación con agentes inflamables.
- El instrumento no debe caer, ya que probablemente causaría fallos de funcionamiento. Si cae, el instrumento también podría aplastarle el cuerpo o los pies.
- Asegúrese de montar el dispositivo lejos de una toma de corriente.
- No fuerce demasiado los orificios en la pared.

## 1. Instalación del dispositivo



1. Busque un punto adecuado en la pared para colocar el soporte de montaje del producto.

> Asegúrese de que la distancia de refracción cumpla con los requisitos para la visión directa o en espejo.

2. Nivele el soporte de montaje en la pared con las lengüetas metálicas hacia arriba y hacia afuera en la pared, y marque los orificios para la instalación.





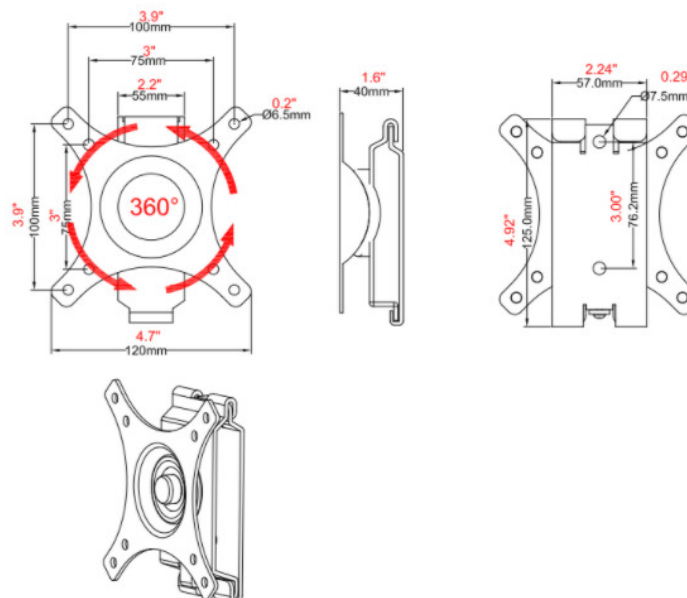

3. Coloque el soporte de montaje en la pared y atornille o presione los tornillos (o clavos) en los orificios.

4. Cuelgue el producto alineando los orificios en la parte posterior de la unidad con las bandas metálicas del soporte de montaje en la pared, y cuelgue la unidad en estas bandas.

### Dimensiones



**Componentes**

DESCRIPCIÓN	VISUAL
Placa de pantalla, placa de iones (x1)	
Placa de pared	
Tornillo M4x16 mm, ref. CV6273 (x4)	
Tornillo de fijación ST6.3*65 vmm (x2)	
Tubo de expansión (x2)	
Arandela (x2)	

**a. Instalación del soporte VESA**

- 1 Desenrosque y retire la pieza que se va a fijar en la pared.

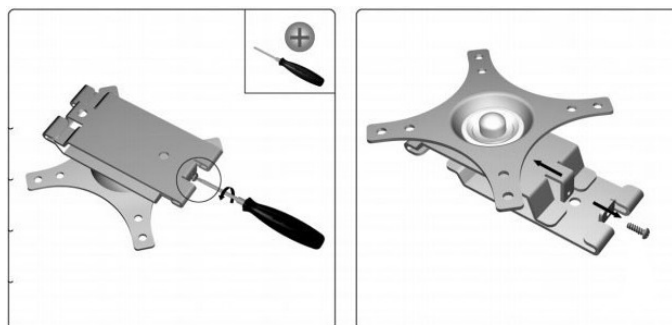

- 2 Coloque la pieza para marcar los 2 puntos de fijación y realice las perforaciones.

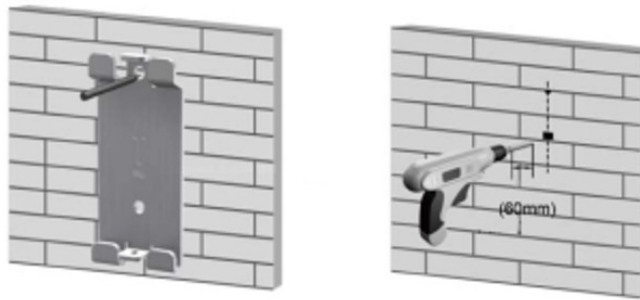

- 3 Encaje la espiga de madera proporcionada.



- 4 Atornille la pieza de pared del soporte.

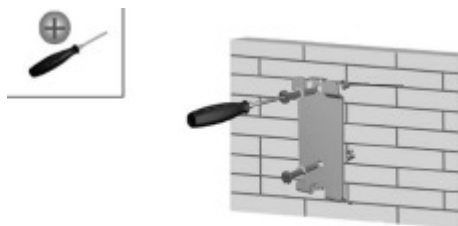

- 5 Atornille la otra pieza con los 4 tornillos ref. CV6273 (M4x16 mm).



6 Coloque la pantalla desde arriba como se muestra debajo.

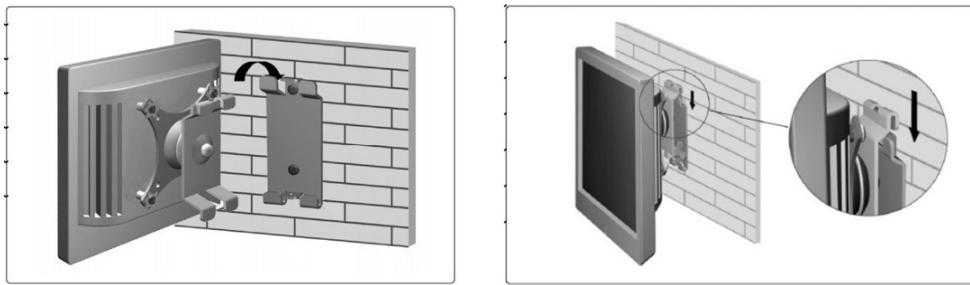

7 Enrosque el tornillo de seguridad.

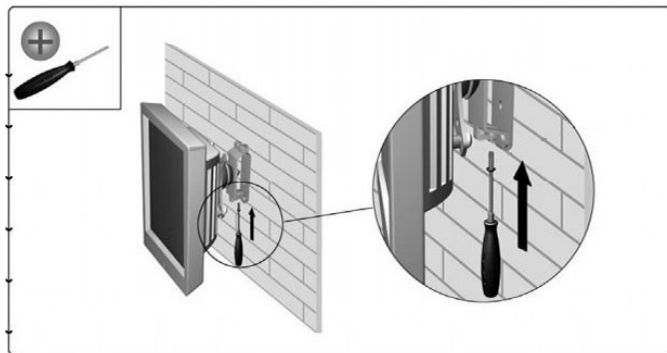

8 Ajuste el ángulo de la pantalla según sea necesario.

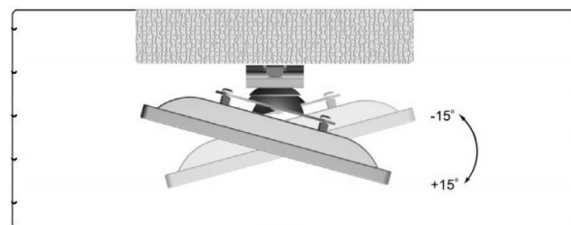
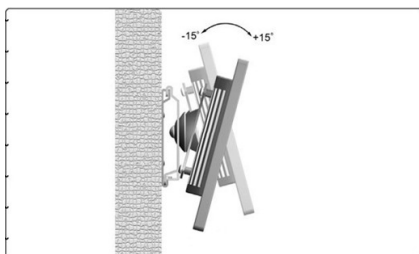

También es posible colocar la pantalla de optotipos sobre un soporte (ref. CS510).



## **b. Instalación del soporte del cable de alimentación**

- 1 Coloque el soporte de fijación del cable de alimentación.



- 2 Atornille el soporte en el lugar correcto.



El tornillo se suministra con el producto.



- > El soporte del cable de alimentación está montado.



## 2. Encendido/Apagado

### a. Encender el instrumento

- 1 A continuación, pulse el botón ON/OFF en la pantalla del optotipo.

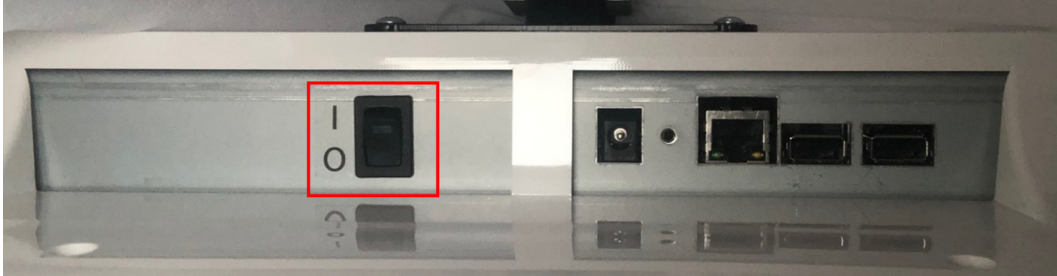

- > La pantalla se enciende.

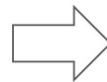

Puede comprobar la conexión entre el teclado de la consola y la pantalla haciendo clic en los optotipos (deben aparecer en la pantalla).

- > El instrumento está listo para ser utilizado.

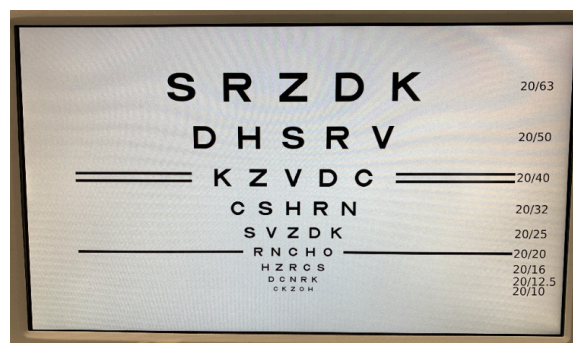

## b. Apagar el instrumento

### Apagar el instrumento

- 1 A continuación, pulse el botón ON/OFF en la pantalla del optotipo.



> La pantalla se apaga.

## 3. Conexión con otros instrumentos

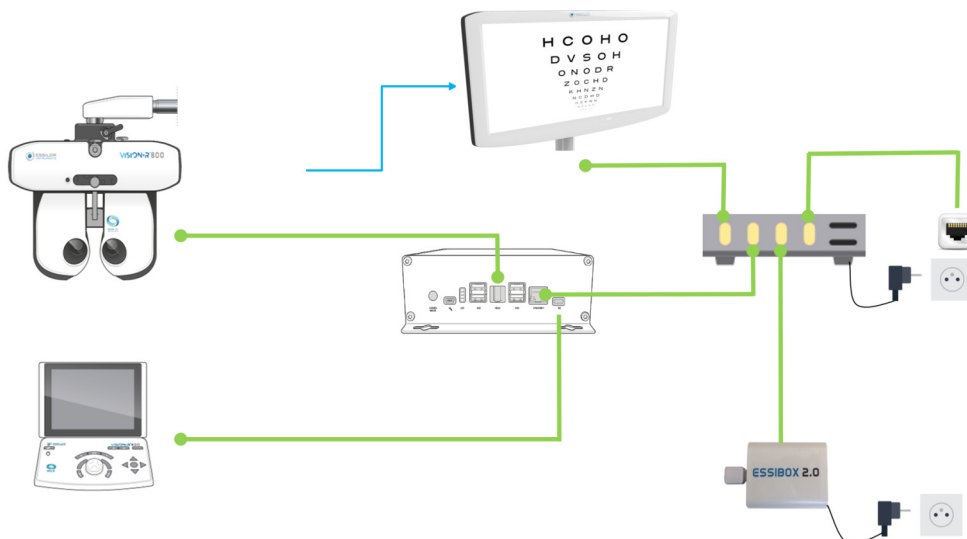

### Con:

- █ Conexión por cable
- █ Conexión infrarroja

## **V. AJUSTES ANTES DEL EXAMEN**



## 1. Posicionamiento de la pantalla

Coloque el producto de modo que el centro de la pantalla LCD quede al nivel de los ojos del paciente.

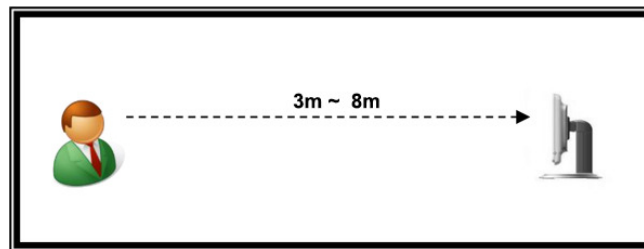



Los optotipos se generan en función de las distancias de ajuste de la pantalla.

## 2. Configuraciones

### a. Configurar la pantalla

Todas las configuraciones de Vision-C 600 se hacen en la consola de Vision-R.

Es posible modificar la configuración predeterminada de la pantalla pulsando  >  en la consola.

> Aparece la página Configuración del instrumento.

> A continuación, haga clic en .

> Aparece la siguiente página:

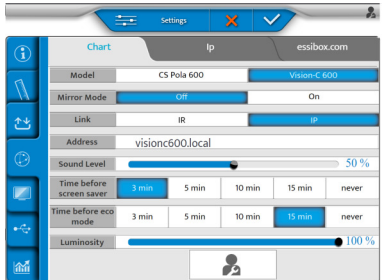
Para conexión IP	Para conexión IR
	



Al pulsar el botón [Vision-C 600 Configuration] aparece el menú de configuración del Vision-C 600. Este botón solo está disponible en modo técnico.

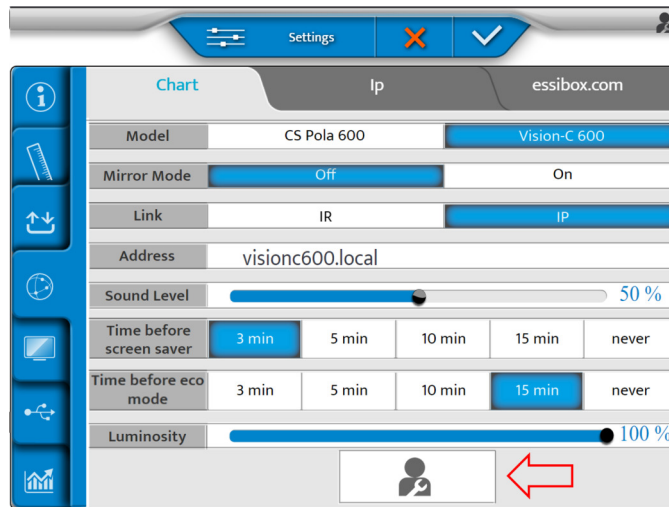

Ahora puede hacer los siguientes ajustes:

- [Model]
- [Mirror mode]
- [Link]
- [Address]
- [Sound level]
- [Time before screen saver]
- [Time before eco mode]
- [Luminosity]



Cuando está configurado [Chart Type] en [Vision-C 600], la comunicación IP está disponible. Si está configurada la comunicación IP, [IR Channel] se sustituye por [IP Address].

Cuando está seleccionado [Vision-C 600], [Time before eco mode] y [Time before screen saver] están disponibles en el botón [Vision-C 600 Configuration].

Haga clic en el botón [Vision-C 600 Configuration], aparece la siguiente ventana emergente:

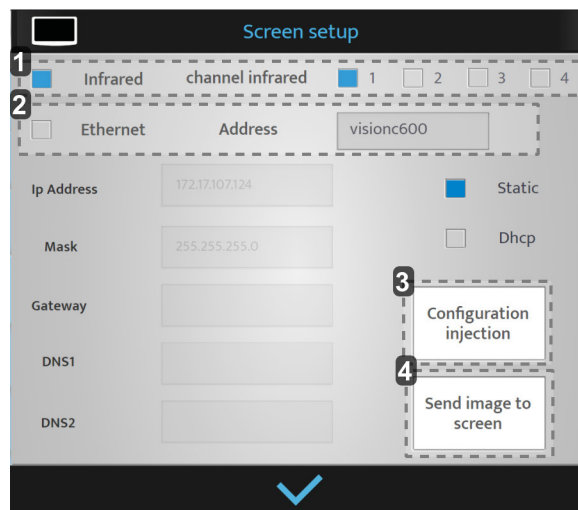

#### 1. [Infrared]

Solo cuando se selecciona [IR].

## 2. [Ethernet]

Solo cuando se selecciona [Ethernet].

> Es el nombre de la pantalla (puede tener 12 caracteres).



## 3. [Configuration injection]

Los ajustes se envían a la pantalla de optotipos.

## 4. [Send image to Vision-C 600]



Se envía una imagen a la pantalla de optotipos para probar la conexión.

Una vez realizados los ajustes, pulse:

-  para confirmar.
-  para cancelar.

## b. Ajustar los optotipos desde la consola

### Mediante IR

1 Es posible generar optotipos desde la consola pulsando en   del teclado de la consola.

2 A continuación, haga clic en .

> Aparecerá la página siguiente:

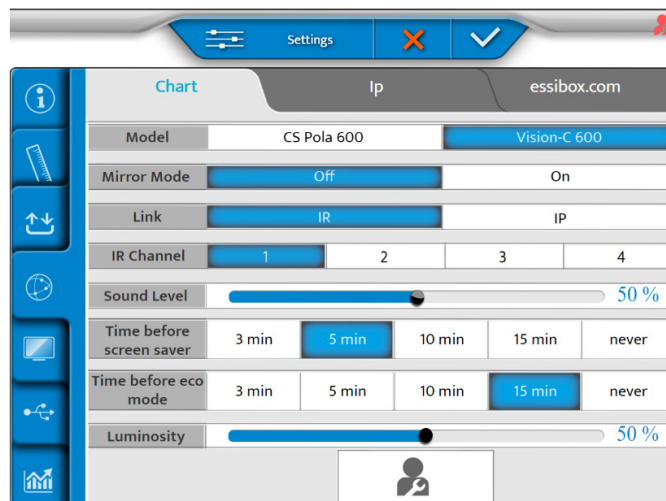

3 Ajuste el modo espejo en [OFF] o en [ON] según su configuración.

- 4 A continuación, haga clic en .
- > Aparecerá la página siguiente:

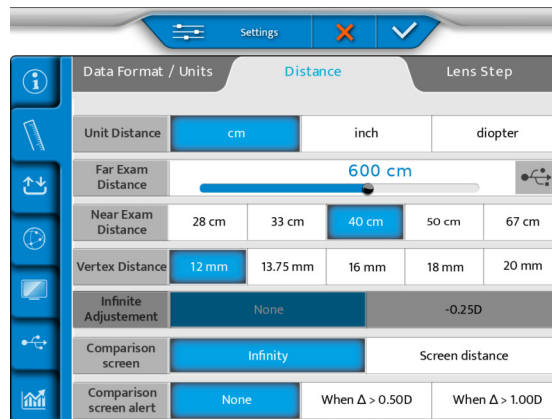

- 5 Establecer la agudeza visual:
- o cm
  - o pulgada
  - o dioptría
- 6 Y ajuste la distancia de la cabeza del foróptero a la pantalla en el menú [Far Exam Distance].
- 7 Inserte una llave USB en el lado de la consola o, directamente, en la fuente de alimentación.



- 8 Seleccione  en la pantalla.

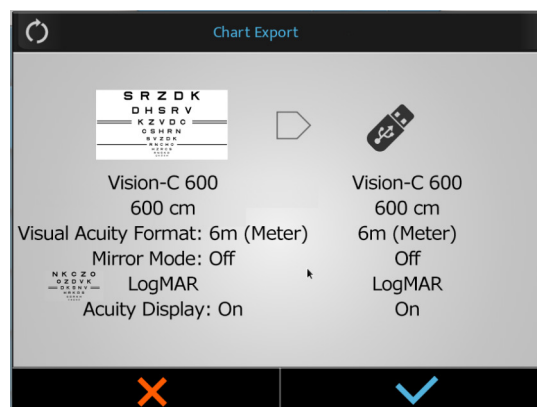

9 Pulse  para confirmar.

> Se inicia el proceso.

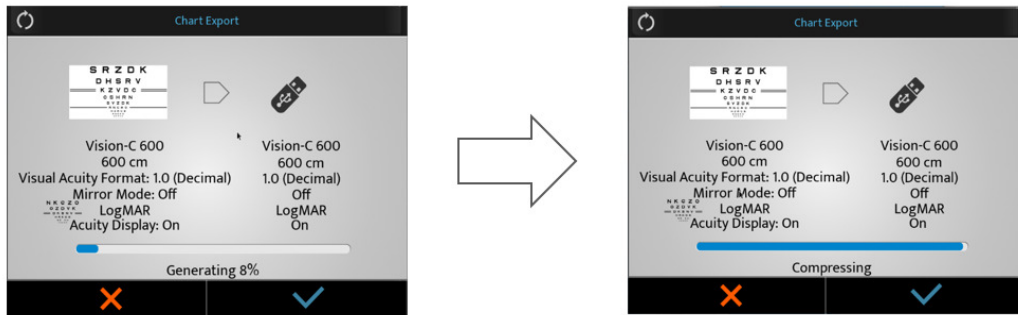

> Aparece una ventana de advertencia.

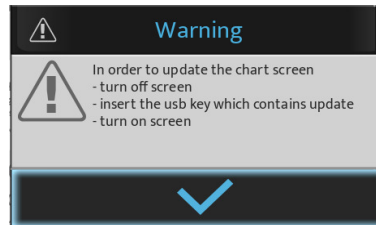

> Pulse  para confirmar.

> Los optotipos se ajustan.

10 A continuación, conecte la llave USB en uno de los puertos USB de la pantalla de optotipos.

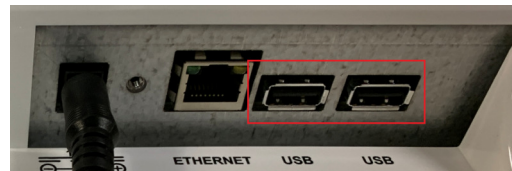

11 Encienda la pantalla.

> La actualización se iniciará automáticamente.

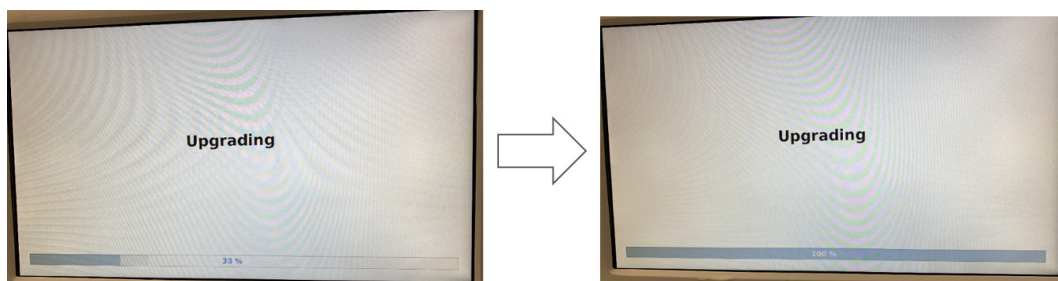



12 Extraiga la llave USB.



> La pantalla de optotipos se reiniciará automáticamente.



**Mediante IP (LAN)**

- 1 Es posible generar optotipos desde la consola pulsando en  >  del teclado de la consola.
  - 2 A continuación, haga clic en .
- > Aparecerá la página siguiente:

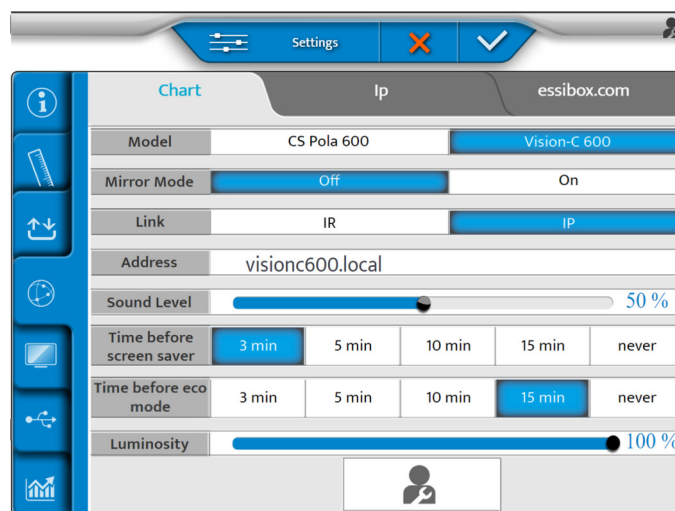

- 3 Ajuste el modo espejo en [OFF] o en [ON] según su configuración.

- 4 A continuación, haga clic en .  
> Aparecerá la página siguiente:

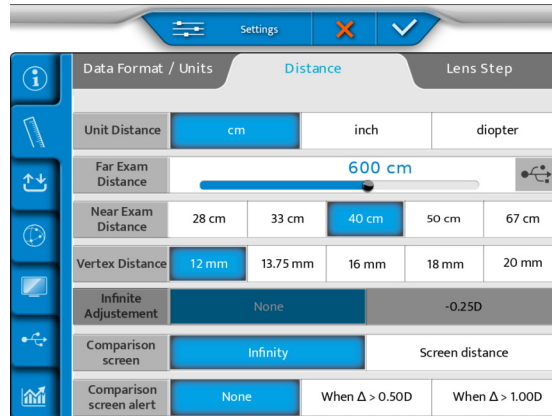

- 5 Establecer la agudeza visual:
- o cm
  - o pulgada
  - o dioptría
- 6 Y ajuste la distancia de la cabeza del foróptero a la pantalla en el menú [Far Exam Distance].
- 7 Seleccione  en la pantalla.



- 8 Pulse  para iniciar la actualización.



- > El Vision-600 está descargando y actualizando el software.



- > Entonces el sistema se reinicia.



- > Aparece el mensaje [Waiting chart screen] en el teclado.



- 9 No haga nada.  
> El sistema se reinicia por segunda vez.

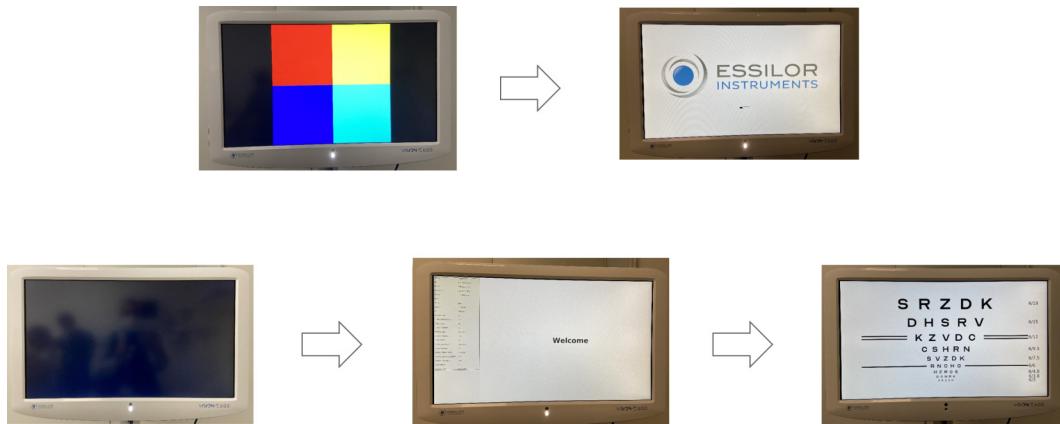

- 10 Al final de la actualización pulse .

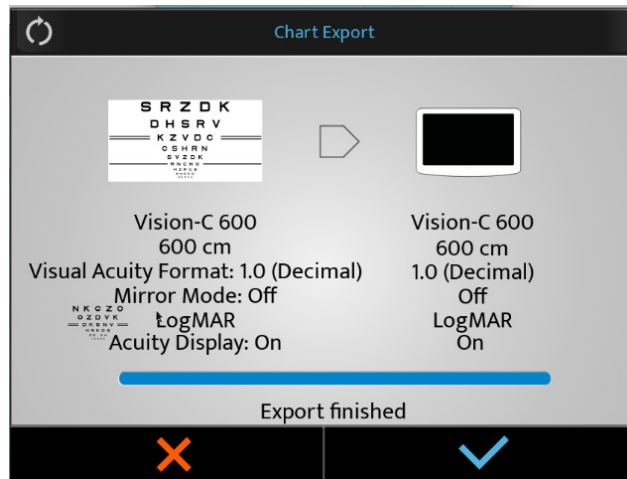



## **VI. ACTUALIZAR LA PANTALLA**





La actualización del Vision-C 600 es gestionada por Vision-R 700 y Vision-R 800.

Cuando una nueva memoria del Vision-R 700 y el Vision-R 800 está disponible, incluye la del Vision-C 600.

## 1. Actualización mediante llave USB

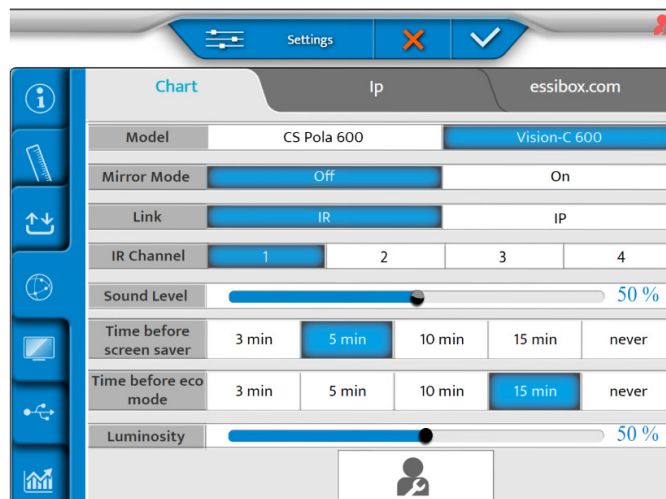
- 1 Haga clic en  >  de la consola.
- 2 A continuación, haga clic en .
  - > Aparecerá la página siguiente:



- 3 Ajuste la configuración [Link] con [IR].
- 4 A continuación, haga clic en .
  - > Aparecerá la página siguiente:

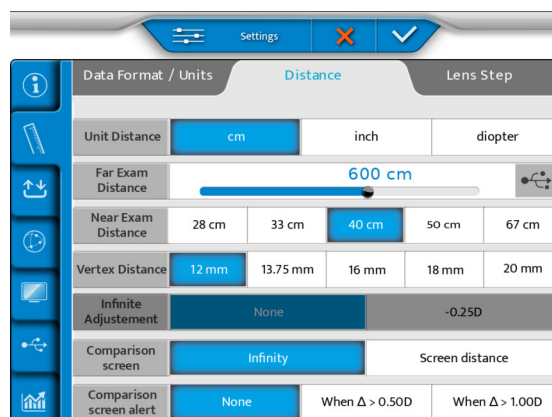

- 5 Inserte una llave USB en el lado de la consola o, directamente, en la fuente de alimentación.

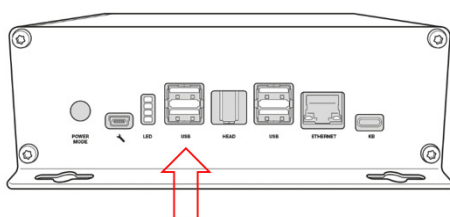

6 Seleccione  en la pantalla.

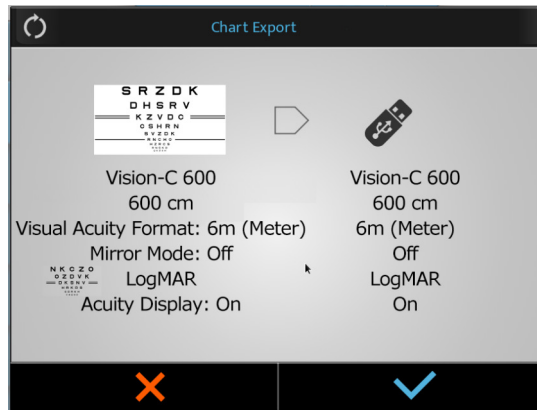

7 Pulse  para confirmar.

> Se inicia el proceso.

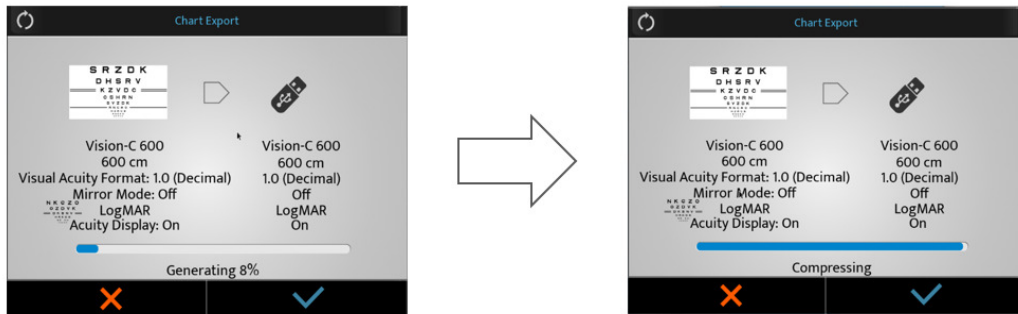

> Aparece una ventana de advertencia.

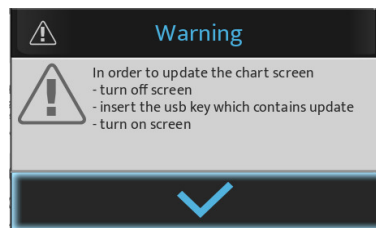

> Pulse  para confirmar.

> Los optotipos se ajustan.

8 Conecte la llave USB en uno de los puertos USB de la pantalla de optotipos.

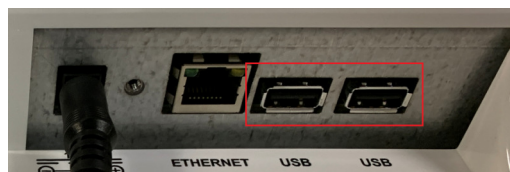

- 9 Encienda la pantalla.  
> La actualización se iniciará automáticamente.





- 10 Extraiga la llave USB.





- > La pantalla de optotipos se reiniciará automáticamente.

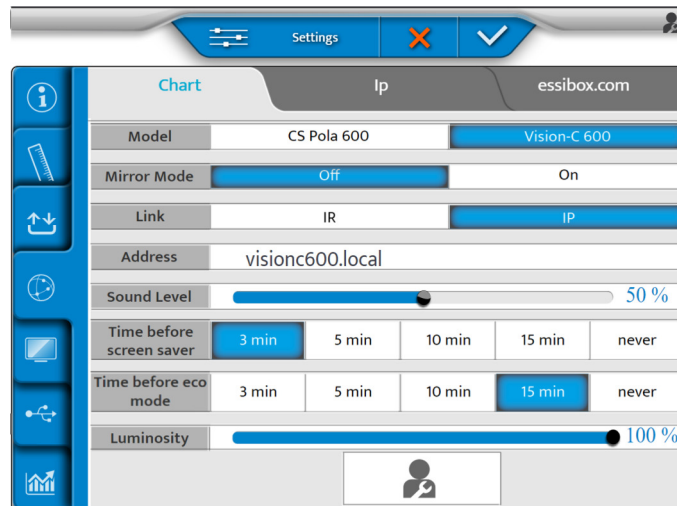

## 2. Mediante LAN (IP)

- 1 Haga clic en  >  de la consola.
  - 2 A continuación, haga clic en .
- > Aparecerá la página siguiente:



- 3 Ajuste la configuración [Link] con [IP].
  - 4 A continuación, haga clic en .
- > Aparecerá la página siguiente:



5 Seleccione  en la pantalla.

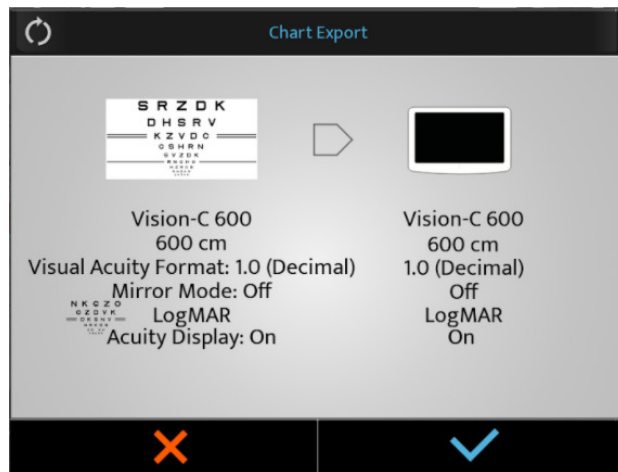

6 Pulse  para iniciar la actualización.

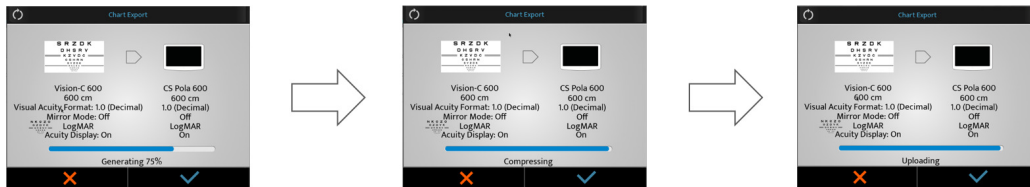

> El Vision-C 600 está descargando y actualizando el software.



> Entonces el sistema se reinicia.



> Aparece el mensaje [Waiting chart screen] en el teclado.

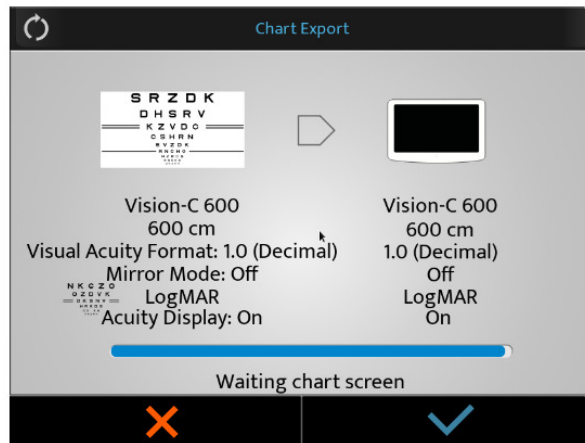

7 No haga nada.

> El sistema se reinicia por segunda vez.



8 Al final de la actualización pulse .

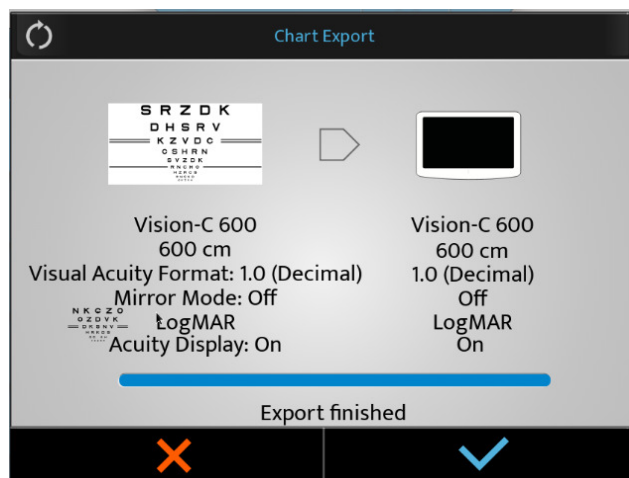

## VII. VISUALIZACIÓN DE ERRORES



Esta sección no es aplicable.

## **VIII. CONSIDERACIONES DE SEGURIDAD**







Cualquier incidente grave que se produzca en relación con el dispositivo deberá comunicarse al fabricante y a la autoridad competente del Estado miembro en el que esté establecido el usuario y/o el paciente.

Vision-C 600 es un dispositivo médico de clase I [Reglamento (UE) 2017/745].













UDI básico del dispositivo: 361502VISIONCBI

## 1. Símbolos (dispositivo y embalaje)

### a. En el documento

SÍMBOLO	DESCRIPCIÓN
	Precaución: una situación peligrosa que, de no evitarse, podría dar lugar a lesiones leves o moderadas.
	Advertencia: una situación peligrosa que, de no evitarse, podría provocar la muerte o lesiones graves.
	Peligro: una situación peligrosa que, de no evitarse, provocará la muerte o lesiones graves.
	Información adicional importante y/o útil relacionada con el texto de este manual.
	Consejos: Sugerencia práctica.

### b. En el dispositivo y el embalaje

SÍMBOLO	DESCRIPCIÓN
	Obligación de consultar el manual de funcionamiento.
	Corriente alterna (AC)
	Corriente continua (CC)
	Fabricante
	Fecha de fabricación (año)
	Marcado CE (Reglamento europeo sobre dispositivos médicos).
	Dispositivo médico
	Consulte las instrucciones de uso o consulte las instrucciones de uso electrónicas.
	Conexión de protección a tierra. (Este dispositivo es un equipo electromédico de Clase 1 con aislamiento galvánico).
	Polaridad
	Cumple con las normas FCC
	Símbolo de eliminación de residuos de conformidad con las Directivas 2012/19/UE y 2011/65/UE
	ON = Encendido (fuente de alimentación conectada a la red principal)

	OFF = Apagado (fuente de alimentación desconectada de la red principal)
	Manipúlelo con cuidado.
	En sentido ascendente
	Apilamiento máximo de 1 producto encima del producto de mercado.
	Frágil
	Mantener seco
	Marcado CE (Reglamento europeo sobre dispositivos médicos).
	Indica los límites térmicos a los que se puede exponer el dispositivo médico con total seguridad.
	Indica los límites de humedad a los que se puede exponer el dispositivo médico con total seguridad.
	Indica los límites de presión atmosférica a los que se puede exponer el dispositivo médico con total seguridad.

## 2. Precauciones de uso



- Prestaciones esenciales: Desde el punto de vista normativo, el producto no tiene unas prestaciones esenciales.
- No instale el instrumento junto a dispositivos inalámbricos (TV, radio, etc.). El instrumento puede causar interferencias.
- No intente nunca desmontar el instrumento. Esto puede provocar un mal funcionamiento o un incendio.
- Si el instrumento no funciona correctamente, no toque el interior. Desenchúfelo y consulte a su distribuidor.
- Si se derrama líquido en el instrumento o entran objetos extraños en el interior, desenchúfelo y consulte a su distribuidor.
- Si se produce alguna anomalía (ruido, humo, etc.), desenchúfelo y consulte a su distribuidor. El uso continuado puede provocar incendios o lesiones personales.
- La presencia de huellas dactilares o polvo en las partes ópticas, por ejemplo en las ventanas de observación, afecta a la precisión de las mediciones. Por lo tanto, se recomienda no manipularlos con los dedos y mantenerlos alejados del polvo. Si hay huellas dactilares o polvo en las partes ópticas, límpielas con un paño suave.
- Las cubiertas son frágiles, si lleva joyas o tiene las uñas largas mientras las manipula puede rayarlas.
- Las cubiertas blancas pueden amarillear con el tiempo cuando se exponen a la luz ultravioleta durante un periodo prolongado.
- No hay condiciones límite que el dispositivo pueda tolerar.



- No intente reparar o modificar el instrumento.
- No intente nunca reparar el interior del instrumento usted mismo. En caso de avería, consulte a su distribuidor.
- Para evitar cualquier riesgo de electrocución, no abra la tapa. Consulte a su distribuidor para cualquier reparación.

## 3. Contraindicaciones

Sin contraindicaciones.

## 4. Efectos secundarios

No tiene efectos secundarios no deseados.

## 5. Cláusula de exclusión de responsabilidad



- Los resultados y/o los datos técnicos resultantes de la manipulación o utilización de instrumentos deberán ser analizados por profesionales con experiencia en diversos ámbitos de aplicación del instrumento, a fin de evitar cualquier riesgo de mala lectura o análisis incorrecto de los datos.
- Los diagnósticos se realizan bajo la responsabilidad del usuario y Essilor declina toda responsabilidad por los resultados de estos diagnósticos.
- Cada instrumento fabricado, comercializado y/o lanzado directa o indirectamente al mercado por Essilor está diseñado de acuerdo con las disposiciones y reglamentos vigentes. Contiene la información necesaria para garantizar el uso previsto y permitir la identificación del fabricante, teniendo en cuenta la formación, la experiencia y los conocimientos del usuario al que va destinado.
- Esta información, incluida la que figura en los manuales de productos que los acompañan y el asesoramiento técnico prestado, ya sea oral, escrito o comunicado durante una demostración, se facilita sobre la base de los mejores conocimientos. Sin embargo, debe considerarse información sin ningún efecto vinculante, incluidos los derechos de propiedad industrial de terceros. No exime al cliente de comprobar las versiones actuales, las recomendaciones y sugerencias comunicadas, en particular las fichas técnicas de datos de seguridad, las instrucciones y la información técnica, así como de evaluar la capacidad de los instrumentos para garantizar el uso previsto durante la entrega.
- La aplicación, utilización y manipulación de estos instrumentos, así como de los productos desarrollados por el cliente sobre la base de actividades de consultoría técnica y/o mantenimiento, no están bajo el control de Essilor. Por lo tanto, son responsabilidad exclusiva del cliente. Essilor declina toda responsabilidad en el asunto, como se indica a continuación.
- La venta de los productos se rige por nuestras condiciones generales de venta y entrega, con las correspondientes modificaciones.

## 6. Fuente de alimentación

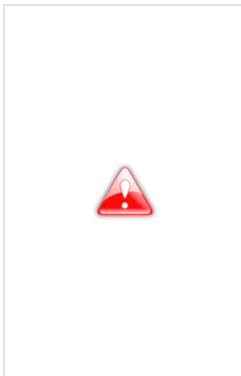

- **ADVERTENCIA:** Para evitar el riesgo de descarga eléctrica, este equipo solo se debe conectar a una red eléctrica con protección de puesta a tierra.
- Utilice el cable de toma a tierra cuando lo conecte al terminal de tierra.
- Evite dañar el cable (doblándolo, tirando de él o colocando encima objetos pesados, etc.). No lo modifique tampoco. Si el cable está dañado (contacto flojo, funda dañada, etc.), sustitúyalo por un cable nuevo. Si sigue utilizándolo puede provocar una descarga eléctrica o un incendio.
- No toque el enchufe con las manos mojadas, Puede causar una descarga eléctrica.
- Si no utiliza el instrumento durante un periodo prolongado, desconecte el cable de alimentación de la toma.



- No utilice regletas con múltiples enchufes, adaptadores o cables de extensión para conectar el instrumento a la red.
- Asegúrese de que el cable de alimentación esté completamente insertado en el enchufe y en el instrumento. Si no se inserta correctamente, puede producirse un incendio o una descarga eléctrica.
- Limpie el cable de alimentación regularmente para evitar la acumulación de polvo. Si el cable está sucio, puede provocar un mal funcionamiento o un incendio.
- Si el cable de alimentación se pone caliente después de utilizar el instrumento, compruebe que no esté sucio. Si no es así, sustituya el cable de alimentación por otro nuevo. Si sigue utilizándolo puede causar un mal funcionamiento o lesiones personales.
- Utilice el aparato con la tensión de alimentación apropiada. El uso continuado con una tensión de alimentación superior a la potencia nominal puede provocar un mal funcionamiento o un incendio.
- Sujete el enchufe cuando inserte o extraiga el cable de alimentación.
- Utilice solo el cable de alimentación suministrado con el dispositivo, modelo H05VV-F tipo de cable 3G 10 mm<sup>2</sup>, provisto de enchufe VIIG. SJT 3x18 AWG provisto de enchufe de grado hospitalario Nema 5-15P HF para EE.UU./CAN ; 2 m de longitud.

## 7. Precauciones relativas a la red informática



- Este instrumento puede transferir datos a una computadora u otros dispositivos mediante una interfaz USB o RJ45. Estos dispositivos deben cumplir la norma IEC 62368-1. El propósito es proporcionar los datos refractivos.
  - La red de TI debe parametrizarse para aceptar el archivo de texto de la dirección del producto (parámetros de firewall)
  - Las rutinas de transferencia son compatibles con los protocolos FTP.
  - No se ha notificado ninguna situación peligrosa mediante el análisis de riesgos de diseño del producto.
  - Los equipos externos destinados a la conexión a salidas de señal en el dispositivo deberán cumplir la norma de producto pertinente para dicho equipo IEC 62368-1 para equipos informáticos. Además, todas estas combinaciones - Sistemas Eléctricos Médicos - deberán cumplir los requisitos establecidos en la cláusula 16 de la IEC 60601-1. Los equipos que no cumplan los requisitos de corriente de fuga de la IEC 60601-1 se mantendrán fuera del entorno del paciente (al menos a 1,5 m del soporte del paciente o se suministrarán a través de un transformador independiente para reducir las corrientes de fuga).
- Toda persona que conecte equipos externos al dispositivo ha formado un Sistema Eléctrico Médico y, por lo tanto, es responsable de que el sistema cumpla los requisitos de la cláusula 16 de la IEC 60601-1. En caso de duda, póngase en contacto con un técnico médico cualificado o con su representante local.
- Se necesita un dispositivo de separación (dispositivo de aislamiento) para aislar el equipo situado fuera del entorno del paciente del equipo situado dentro del entorno del paciente. En particular, se requiere un dispositivo de separación cuando se realice una conexión de red. El requisito del dispositivo de separación se define en la cláusula 16.5 de la IEC 60601-1.
- La conexión de este instrumento a una red informática que incluya otros equipos puede suponer riesgos para la seguridad y la protección de los datos.
- Se espera que la organización responsable identifique, analice, evalúe y controle estos riesgos.
- Cualquier cambio posterior en la red informática puede causar riesgos y requerir otro análisis.
- Estos cambios incluyen:
  - cambiar la configuración de la red informática;
  - conectar elementos adicionales a la red informática;
  - desconectar elementos de la red informática;
  - actualizar el equipo conectado a la red informática;
  - instalar una versión mejorada del equipo conectado a la red informática.

Póngase en contacto con su distribuidor para obtener información detallada sobre este instrumento.

## 8. Compatibilidad electromagnética



Toda la información que figura a continuación se basa en los requisitos normativos a los que están sujetos los fabricantes de dispositivos electromédicos, tal como se definen en la norma IEC60601-1-2 Ed4.

El dispositivo cumple las normas de compatibilidad electromagnética aplicables, pero el usuario debe asegurarse de que cualquier interferencia electromagnética no cree un riesgo adicional, como los transmisores de radiofrecuencia u otros dispositivos electrónicos.

En este capítulo encontrará la información necesaria para asegurarse de que su dispositivo está instalado y puesto en servicio en las mejores condiciones en términos de compatibilidad electromagnética. Los diferentes cables del dispositivo deben separarse unos de otros.

Ciertos tipos de dispositivos de telecomunicaciones móviles, como los teléfonos móviles, pueden interferir con el dispositivo. Por consiguiente, deben respetarse las distancias de separación recomendadas.

El dispositivo no se utilizará cerca de otro dispositivo ni se colocará encima. Si esto no puede evitarse, es necesario comprobar su correcto funcionamiento en las condiciones de uso antes de utilizarlo. El uso de accesorios distintos de los especificados o vendidos por el fabricante como piezas de recambio puede dar lugar a un aumento de las emisiones o a una disminución de la inmunidad del dispositivo.

En caso de que el dispositivo deje de funcionar, reinicie el dispositivo, reinicie la prueba desde el principio, no utilice los datos anteriores para hacer la prescripción.

### a. Longitud de los cables, etc.



La longitud de los cables debe ser superior a 3 metros.

TIPO DE PRUEBA	DE CONFORMIDAD CON
Emisiones de RF	CISPR 11, clase A
Emisiones de corriente armónica	IEC 61000-3-2
Fluctuaciones de tensión e intermitencias	IEC 61000-3-2
Inmunidad a la descarga electrostática	IEC 61000-4-2
Inmunidad radiada - Campos electromagnéticos	IEC 61000-4-3
Inmune a transientes rápidos eléctricos y ráfagas rápidas	IEC 61000-4-4
Inmunidad a ondas expansivas	IEC 61000-4-5
Inmunidad a las alteraciones de la radiofrecuencia conducida	IEC 61000-4-6
Inmunidad radiada - Campos magnéticos	IEC 61000-4-8
Inmunidad a las bajadas de tensión, microcortes y variaciones de tensión	IEC 61000-4-11

### b. Distancia de separación recomendada



El dispositivo está destinado a ser utilizado en un entorno electromagnético en el que se controlen las perturbaciones de la radiación RF.

El usuario o instalador del dispositivo puede ayudar a evitar interferencias electromagnéticas manteniendo una distancia mínima, dependiendo de la potencia máxima del equipo de transmisión de radiofrecuencia. Los dispositivos portátiles de comunicaciones RF (incluidos los dispositivos como los cables de antena y las antenas externas) no deben utilizarse a menos de 30 cm (12 pulgadas) de cualquier parte del dispositivo, incluidos los cables especificados por el fabricante. De lo contrario, el rendimiento de estos dispositivos podría verse afectado.

### c. Emisiones electromagnéticas



Este producto está destinado a utilizarse en el entorno electromagnético que se especifica a continuación. Depende del cliente o del usuario verificar que el instrumento se utilice en este entorno.

PRUEBA DE EMISIONES	CONFORMIDAD	ENTORNO ELECTROMAGNÉTICO – INDICACIONES
Alteración de la radiación electromagnética (Emisiones Radiadas) (CISPR 11)	Grupo 1	El producto utiliza energía RF para funciones internas.
Tensión disruptiva en las centrales eléctricas (emisiones realizadas) (CISPR 11)	Clase B	El producto podrá utilizarse en todos los establecimientos, incluidos los locales domésticos y los que estén conectados directamente a la red eléctrica pública de baja tensión.
Emisiones de corriente armónica (IEC61000-3-2)	Clase A Conforme	
Variaciones de tensión, fluctuaciones de tensión e intermitencias (IEC61000-3-3)	Conforme	

### d. Inmunidad magnética y electromagnética



El producto está destinado a utilizarse en el entorno electromagnético que se especifica a continuación. Depende del cliente o del usuario verificar que el instrumento se utilice en este entorno.

PRUEBA DE INMUNIDAD	NIVEL DE PRUEBA IEC 60601 Y NIVEL DE CONFORMIDAD	ENTORNO ELECTROMAGNÉTICO – INDICACIONES
Descarga electrostática (ESD) (IEC61000-4-2)	± 8 kV de contacto ± 15 kV de aire	Entorno de una instalación sanitaria profesional.
Transientes rápidos eléctricos y ráfagas (IEC61000-4-4)	±2 kV para líneas de suministro eléctrico ±1 kV para los puertos de señal	
Olas de choque (IEC61000-4-5)	± 2 KV en modo diferencial ± 1 KV en modo corriente	
Campo magnético de frecuencia industrial asignado (IEC61000-4-8)	30 A/m	
Disminuciones de tensión, interrupciones cortas y variaciones de tensión (IEC61000-4-11)	0 % $U_T$ para 0,5 ciclos (0°, 45°, 90°, 135°, 180°, 225°, 270° y 315° para 0,5 ciclos) 0 % $U_T$ para un ciclo 70 % $U_T$ Para 25 ciclos a 50 Hz Durante 30 ciclos a 60 Hz Fase única: 0°	Entorno de una instalación sanitaria profesional. Si el uso del sistema requiere un funcionamiento continuo durante los cortes de energía, se recomienda conectar el dispositivo médico a una fuente de alimentación independiente (UPS, etc.).
Interrupciones de tensión (IEC61000-4-11)	0 % $U_T$ para 250 ciclos a 50 Hz durante 300 ciclos a 60 Hz	



$U_T$  es la tensión de red en CA antes de aplicar el nivel de prueba.

### e. Inmunidad electromagnética, radiofrecuencias



El producto está destinado a utilizarse en el entorno electromagnético que se especifica a continuación. Depende del cliente o del usuario verificar que el instrumento se utilice en este entorno.

Los dispositivos portátiles de comunicaciones RF (incluidos los dispositivos como los cables de antena y las antenas externas) no deben utilizarse a menos de 30 cm (12 pulgadas) de cualquier parte del dispositivo objeto de la prueba, incluidos los cables especificados por el fabricante. De lo contrario, el rendimiento de estos dispositivos podría verse afectado.

PRUEBA DE INMUNIDAD	NIVEL DE PRUEBA IEC 60601 Y NIVEL DE CONFORMIDAD	ENTORNO ELECTROMAGNÉTICO – INDICACIONES
Radiofrecuencia radiada de campos electromagnéticos (IEC61000-4-3)	3 V/m De 80 MHz a 2,7 GHz 80% MA a 1 kHz	Centro de salud ocupacional.
Campos de proximidad emitidos por dispositivos de comunicaciones inalámbricas RF (método provisional IEC 61000-4-3)	V/m 710 MHz, 745 MHz, 780 MHz, 5240 MHz, 5550 MHz, 5785 MHz, 27 V/m 385 MHz 28 V/m 450 MHz, 810 MHz, 870 MHz, 930 MHz, 1720 MHz, 1845 MHz, 1970 MHz, 2450 MHz,	

Interrupciones inducidas por campo RF (IEC610004-6)	3 V De 150 kHz a 80 MHz 6 V en frecuencia ISM y banda entre 0,15 MHz y 80 MHz, radiofrecuencia amateur incluyendo 80% MA a 1 KHz	
---	--	--

## **IX. RESOLUCIÓN DE PROBLEMAS**

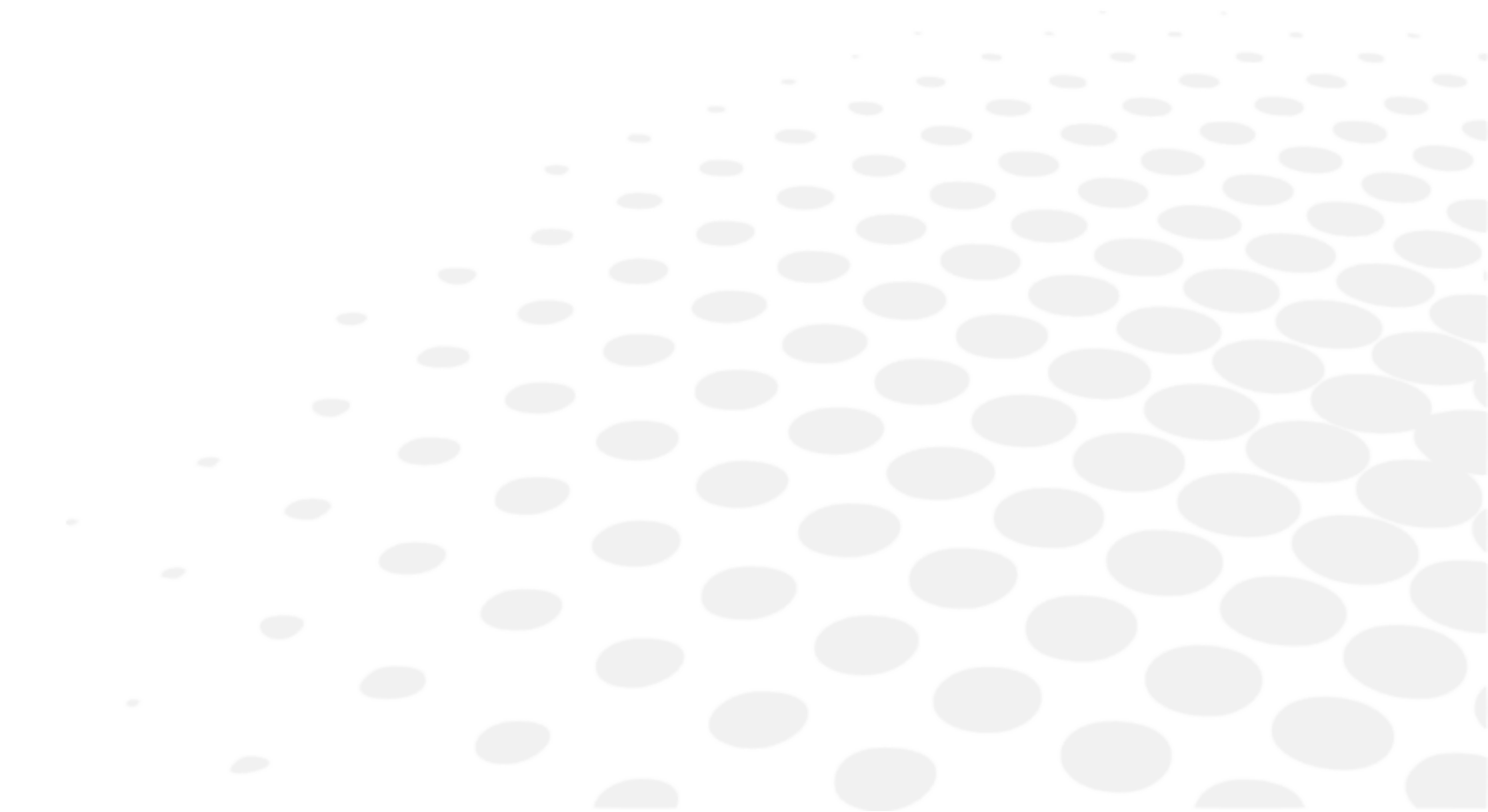

Si se detecta un problema, consulte la tabla que figura a continuación para tomar las medidas adecuadas.

SÍNTOMAS	CAUSAS Y MEDIDAS
El producto no se enciende	<ul style="list-style-type: none"> <li>• El cable de alimentación no está enchufado &gt; El enchufe debe estar conectado a la toma de corriente.</li> </ul>
Montaje incorrecto de la tarjeta SD	<ul style="list-style-type: none"> <li>• La pantalla permanece negra al inicio. &gt; Abra el producto y abra la tapa para acceder a la placa principal. &gt; Extraiga la tarjeta SD y vuelva a colocarla para que la tarjeta toque los pines. &gt; Reinicie el producto y, en el caso de que se encienda, vuelva a colocar la tapa. &gt; Si el producto no se enciende, póngase en contacto con su soporte técnico local.</li> </ul>

Si el problema no se ha resuelto después de tomar las medidas mencionadas anteriormente, póngase en contacto con su distribuidor local inmediatamente.

Su distribuidor ha sido formado por Essilor.



Consulte la placa de identificación y facilítenos la siguiente información:

- Nombre del instrumento: VISION-C 600
- Número de serie: 9 caracteres numéricos indicados en la placa de identificación
- Defectos detallados

## **X. MANTENIMIENTO**





- A fin de garantizar la seguridad y el funcionamiento del instrumento, todas las operaciones de mantenimiento, salvo que se especifique otra cosa en el presente manual, deberán ser realizadas por técnicos de mantenimiento cualificados.
- Este instrumento es un dispositivo óptico de gran precisión. Hay que manejarlo con cuidado en todo momento.
- No toque la pantalla con los dedos y tenga cuidado de limpiar cualquier acumulación de polvo que pueda distorsionar la visualización de los optotipos.
- Si encuentra que este dispositivo está sucio, puede limpiarlo con la frecuencia que desee (consulte los métodos de limpieza específicos).

## 1. Condiciones de almacenamiento y manipulación



Respete las condiciones de funcionamiento, almacenamiento y transporte que se indican a continuación. Evite las condiciones de condensación.

	Temperatura	Humedad	Presión atmosférica
Uso	[+15°C; +30°C]	[30 %; 90 %]	[800 hPA; 1060 hPA]
Almacenamiento	[- 10°C; + 55°C]	[10 %; 95 %]	[700 hPA; 1060 hPA]
Transporte	[- 40°C; + 70°C]	[10 %; 95 %]	[700 hPA; 1060 hPA]

## 2. Limpieza



Para evitar accidentes, desenchufe el instrumento antes de limpiarlo.



- Utilice siempre un paño suave ligeramente húmedo (microfibra, silicona) para limpiar el instrumento.
- No rocíe líquido en la pantalla o ni en otras partes del producto, independientemente del líquido, para no correr el riesgo de dañar las placas electrónicas.
- No utilice benceno, diluyentes, disolventes orgánicos, éter o gasolina para limpiar el instrumento.

Essilor facilitará, previa solicitud, los diagramas de circuitos, listas de componentes, descripciones, instrucciones de calibrado u otra información que ayude al distribuidor a reparar las piezas de este dispositivo que Essilor considere que pueden ser reparadas por el distribuidor.

## 3. Inspección periódica y mantenimiento



Inspeccione el instrumento (una vez a la semana) para asegurarse de que esté correctamente fijado en la pared.

Si se presentan problemas con el producto, siga estas indicaciones.

1. Apague el dispositivo.
2. Quite el cable de electricidad conectado al equipo.
3. Conecte el adaptador al equipo y encienda la corriente.
4. Compruebe si el led del cable está verde.
5. Compruebe que el equipo funciona correctamente con el teclado del Vision-R (véase el capítulo [Adjustments before the examination]).
6. Si el equipo no funciona correctamente, le recomendamos que haga lo siguiente:

Compruebe el nombre del modelo y el número de serie del equipo y póngase en contacto con su distribuidor de Essilor inmediatamente.

Este producto puede funcionar incorrectamente debido a las ondas electromagnéticas emitidas por teléfonos celulares, transmisores-receptores, juguetes a control remoto, etc.

Asegúrese de mantener alejados este tipo de objetos, que afectan el rendimiento del producto.

## 4. Desmontaje del producto y transporte

Esta sección no es aplicable.

## 5. Eliminación



Instrucciones para la eliminación del instrumento de conformidad con las Directivas 2012/19/UE y 2011/65/UE relativas a la reducción de las sustancias peligrosas en aparatos eléctricos y electrónicos y a la eliminación de los residuos eléctricos y electrónicos.

Cuando llegue al final de su vida útil, el instrumento no se debe tirar con la basura del hogar. Puede eliminarse en un centro de gestión de residuos gestionado por el municipio o por los minoristas que ofrecen este servicio.

La eliminación por separado de un dispositivo eléctrico evita cualquier daño al medio ambiente o a la salud que pueda resultar de una eliminación no conforme, y también permite reciclar los materiales que lo componen para ahorrar energía y recursos.

El pictograma del contenedor con ruedas aparece en la etiqueta del instrumento. Indica la obligación de recoger y eliminar por separado los aparatos eléctricos y electrónicos al final de su vida útil o fuera de uso.





- El usuario debe tener en cuenta los efectos potencialmente perjudiciales para el medio ambiente y la salud humana que podrían derivarse de la eliminación no conforme del instrumento en su totalidad o de algunos de sus componentes.
- Para evitar la liberación de sustancias peligrosas en el medio ambiente y fomentar la preservación de los recursos naturales, el fabricante facilita, en caso de que el usuario desee desechar el instrumento al final de su vida útil, la reutilización, recuperación y reciclado del instrumento y sus componentes. Antes de desechar el instrumento, deben tenerse en cuenta los requisitos de los reglamentos europeos y nacionales.
- No tire el instrumento con los residuos domésticos, sino que debe desecharlo por separado dándolo a una empresa especializada en la eliminación de aparatos eléctricos y electrónicos o a los servicios administrativos locales encargados de la recogida de residuos.
- El proveedor o fabricante deberá recuperar el equipo antiguo.
- Al formar parte de un consorcio de residuos de equipos tecnológicos, el fabricante cubre los costes de tratamiento y reciclado del instrumento usado.
- El fabricante se compromete a facilitar al usuario toda la información relativa a las sustancias peligrosas contenidas en el dispositivo y a los métodos de reciclaje de dichas sustancias, así como a informarle de la existencia de reciclaje del equipo usado. La ley prevé sanciones severas en caso de infracción.

## **XI. ESPECIFICACIONES**



## 1. Información técnica

La vida prevista del dispositivo y sus componentes es de 7 años.

- Tipo de LCD: IVO TFT LCD de 24 pulgadas/tipo de cristal polarizante óptico
- Resolución: 1920 x 1080 píxeles
- Tamaño de la ventana de optotipos:
  - Longitud: 293,2 mm
  - Anchura: 521,3 mm
- Brillo: Máx. 250 cd/m<sup>2</sup>
- Distancia de visión: 3 m ~ 8 m (ajuste en intervalos de 0,25)
- Tarjeta de memoria: Tarjeta SD (8 GB)
- Salida de audio: Mono 4W máx.
- Fuente de alimentación:
  - 100 - 240 V  50/6 OHZ
  - 12 V  5 A (adaptador de potencia)
  - Modelo: GSM60A12-P1J
- Consumo de energía: Inferior a 60 VA
- Comunicación:
  - Cable: Ethernet
  - Inalámbrica: Comunicación de IR DA

### a. Dimensiones y peso

- Longitud: 393,6 mm
- Anchura: 612 mm
- Profundidad: 71,3 mm
- Peso total: 7,9 kg

### b. Especificaciones de LED

- LED blanco visible:
  - Color: blanco
  - Cromaticidad CCT: 5000 K
  - Flujo: 35,9 lm
  - Clase: NC
- LED infrarrojo:
  - Color: IR
  - Longitud de onda: 850 nm
  - Intensidad radiante: 1.000 mW/sr
  - Clase: 2

## 2. Conectividad con otros dispositivos

Esta sección no es aplicable.

## 3. Requisitos de TI

Esta sección no es aplicable.

## XII. CÓDIGO QR



La última versión del manual de uso en el idioma correspondiente está disponible en un espacio web. Bajo petición, se puede proporcionar una versión en papel de forma gratuita.

en The complete user manual is available on a web space in PDF format. To access it, please scan the QR code below using a dedicated tool or application. Please make sure that your device is suitable and has an appropriate software to display the electronic Instructions for use.

fr Le manuel utilisateur complet est disponible sur un espace web au format PDF. Pour y accéder, veuillez scanner le QR code ci-dessous à l'aide d'un outil ou d'une application dédié(e). Veuillez vous assurer que votre appareil est compatible et dispose d'un logiciel approprié pour afficher le manuel électronique.

ar لتتمكن من الوصول إليه، يُرجى مسح رمز الاستجابة السريعة أدناه باستخدام أداة أو تطبيق PDF دليل المستخدم الكامل متوفر من خلال موقع الويب بصيغة مخصص لذلك. يُرجى التأكد من أن جهازك مناسب ويحتوي على برنامج مناسب لعرض التعليمات الإلكترونية الخاصة بالاستخدام.

be Поўная інструкцыя карыстальніка даступна ў інтэрнэт-прасторы у фармаце PDF. Каб атрымаць да яе доступ, адсканіруйце QR-код ніжэй пры дапамозе спецыяльнага сродку або праграмы. Калі ласка, упэўніцеся, што ваша прылада прыдатная для паказу электроннай Інструкцыі па карыстанню і што на ёй усталявана адпаведнае праграмае забеспячэнне.

bg Пълното ръководство за потребителя е достъпно в уеб пространството. За да получите достъп до него, моля, сканирайте QR кода по-долу, като използвате специален инструмент или приложение. Моля, уверете се, че вашето устройство е подходящо и разполага с подходящ софтуер за преглед на електронните Инструкции за употреба.

cs Kompletní uživatelský návod je k dispozici na webovém prostoru ve formátu PDF. Chcete-li k němu získat přístup, naskenujte prosím níže uvedený QR kód pomocí speciálního nástroje nebo aplikace. Ujistěte se prosím, že používáte vhodné zařízení, které má vhodný software pro zobrazení elektronického uživatelského návodu.

da Den komplette brugervejledning er tilgængelig på et webområde i PDF-format. For at få adgang til den skal du scanne QR-koden nedenfor ved hjælp af et dedikeret værktøj eller program. Sørg for, at din enhed er egnet og har en passende software til at vise de elektroniske brugsanvisninger.

de Die vollständige Bedienungsanleitung ist auf einem Webspace im PDF-Format verfügbar. Für den Zugriff scannen Sie bitte den untenstehenden QR-Code mit einem speziellen Tool oder einer Anwendung. Bitte vergewissern Sie sich, dass Ihr Gerät für die Anzeige der elektronischen Gebrauchsanweisungen geeignet ist und über eine entsprechende Software verfügt.

el Το πλήρες εγχειρίδιο χρήσης είναι διαθέσιμο σε έναν ιστοχώρο σε μορφή PDF. Για να αποκτήσετε πρόσβαση σε αυτό, σκανάρετε τον κωδικό QR παρακάτω χρησιμοποιώντας ένα ειδικό εργαλείο ή εφαρμογή. Βεβαιωθείτε ότι η συσκευή σας είναι κατάλληλη και έχει το κατάλληλο λογισμικό για την προβολή των ηλεκτρονικών οδηγιών χρήσης.

es El manual de uso completo está disponible en un espacio web. en formato PDF. Para acceder a él, escanee el código QR debajo utilizando una herramienta o aplicación dedicada. Asegúrese de que su dispositivo sea adecuado y tenga el software apropiado para mostrar las Instrucciones de uso electrónicas.

et Täielik kasutusjuhend on saadaval veebis PDF-vormingus. Juurdepääsuks palun skannige allolevat QR-koodi, kasutades selleks vastavat tööriista või rakendust. Veenduge, et teie seade sobib ja et selles on elektroonilise kasutusjuhendi kuvamiseks sobiv tarkvara.

fi Täysi käyttöopas on saatavana verkosta PDF-muodossa. Saat pääsyn siihen skannaamalla alla olevan QR-koodin käyttäen siihen tarkoitettu työkalua tai sovellusta. Varmista, että laitteesi on sopiva ja sisältää asianmukaisen ohjelmiston sähköisten käyttöohjeiden esittämiseen.

hr Potpun korisnički priručnik dostupan je na mrežnom prostoru u PDF formatu. Da biste mu pristupili, skenirajte QR kod u nastavku pomoću odgovarajućeg alata ili aplikacije. Provjerite je li vaš uređaj prikladan i ima li odgovarajući softver za prikaz elektroničkih uputa za upotrebu.

hu A teljes felhasználói kézikönyv elérhető az interneten PDF formátumban. Eléréséhez olvassa be az alábbi QR-kódot egy erre szolgáló eszközzel vagy alkalmazással. Ellenőrizze, hogy eszköze képes és rendelkezik a megfelelő szoftverrel az elektronikus használati útmutató megjelenítésére.

id	<p>Panduan pengguna lengkap tersedia di ruang web dalam format PDF. Untuk mengaksesnya, silakan pindai kode QR di bawah ini menggunakan alat atau aplikasi khusus. Pastikan peranti Anda sesuai dan memiliki perangkat lunak yang layak untuk menampilkan petunjuk penggunaan elektronik.</p>
it	<p>Il manuale utente completo è disponibile in formato PDF su uno spazio Web. Per accedervi, leggere il codice QR sottostante mediante un apposito strumento o un'applicazione dedicata. Assicursi che il dispositivo sia adatto e che disponga di un software appropriato per visualizzare le istruzioni per l'uso in formato elettronico.</p>
ja	<p>完全なユーザーマニュアルは、PDF形式でウェブスペースから入手できます。アクセスするには、専用のツールまたはアプリケーションを使用して、以下のQRコードをスキャンしてください。お使いのデバイスが適切であり、電子説明書を表示する適切なソフトウェアがインストールされていることを確認してください。</p>
ko	<p>전체 사용 설명서는 웹 공간에 PDF 형식으로 있습니다. 이 설명서에 액세스하려면, 전용 도구 또는 앱을 사용하여 아래 QR 코드를 스캔하십시오. 사용자의 기기가 적합하고 전자적인 사용 설명서를 표시할 수 있는 적절한 소프트웨어가 있는지 확인하시기 바랍니다.</p>
lt	<p>Išsamaus naudotojo vadovo PDF formatu ieškokite interneto svetainėje. Kad jį atvertumėte, specialiu įrankiu arba programėle nuskaitykite toliau pateiktą QR kodą. Įsitinkite, kad jūsų įrenginys yra tinkamas ir turi tinkamą programinę įrangą elektroninems naudojimo instrukcijoms rodyti.</p>
lv	<p>Pilnā lietotāja instrukcija ir pieejama tīmeklī PDF formātā. Lai tai piekļūtu, lūdzu, noskenējiet tālāk redzamo kvadrātkodu, izmantojot tam paredzētu rīku vai lietojumprogrammu. Lūdzu, pārlicinieties, vai jūsu ierīce ir piemērota un vai tai ir atbilstoša programmatūra elektroniskās lietotāja instrukcijas attēlošanai.</p>
ms	<p>Manual pengguna yang lengkap boleh didapati di ruang laman dalam format PDF. Untuk mengaksesnya, sila imbas kod QR di bawah menggunakan alat atau aplikasi khusus. Sila pastikan yang peranti anda adalah serasi dan mempunyai perisian yang sesuai untuk memaparkan Arahan elektronik untuk tujuan penggunaan.</p>
nl	<p>De volledige gebruikershandleiding is in PDF-formaat beschikbaar op een website. U kunt de handleiding bereiken door de QR-code hiernaast te scannen met een geschikte applicatie. Uw apparaat moet geschikt zijn en over de juiste software beschikken om de elektronische gebruiksaanwijzing weer te geven.</p>
no	<p>Den komplette brukerhåndboken er tilgjengelig på et webhotell i PDF-format. For å få tilgang til den, skann QR-koden nedenfor ved hjelp av et dedikert verktøy eller applikasjon. Sørg for at enheten din er egnet og har en passende programvare for å vise den elektroniske bruksanvisningen.</p>
pl	<p>Kompletna instrukcja użytkownika jest dostępna na stronie internetowej w formacie PDF. Aby uzyskać dostęp, zeskanuj poniższy kod QR przy użyciu dedykowanego narzędzia lub aplikacji. Upewnij się, że urządzenie jest zgodne i wyposażone w odpowiednie oprogramowanie pozwalające wyświetlać elektroniczną Instrukcję obsługi.</p>
pt	<p>O manual do utilizador completo está disponível num espaço online no formato PDF. Para aceder a este, queira digitalizar o QR Code abaixo usando uma ferramenta ou uma aplicação dedicada. Certifique-se de que o seu dispositivo é compatível e possui um software apropriado para exibir as instruções eletrónicas de utilização.</p>
pt (brazil)	<p>O manual do usuário completo está disponível em um espaço online no formato PDF. Para acessar a este, por favor, digitalizar o QR Code abaixo usando uma ferramenta ou um aplicativo dedicado. Seu dispositivo deve ser compatível e possuir um software apropriado para exibir as instruções eletrônicas de utilização.</p>
ro	<p>Manualul de utilizare complet este disponibil online în format PDF. Pentru a-l accesa, scanați codul QR de mai jos folosind un instrument sau o aplicație dedicată. Asigurați-vă că dispozitivul dumneavoastră este potrivit și are un software adecvat pentru afișarea Instrucțiunilor de utilizare în format electronic.</p>
ru	<p>Полное руководство пользователя доступно в интернет-пространстве в формате PDF. Чтобы получить к нему доступ, отсканируйте QR-код ниже с помощью специального инструмента или приложения. Убедитесь, что ваше устройство подходит и имеет соответствующее программное обеспечение для отображения электронных инструкций по эксплуатации.</p>
sk	<p>Celý používateľský manuál je dostupný vo webovom priestore vo formáte PDF. Ak chcete získať prístup, naskenujte nižšie uvedený QR kód pomocou špeciálneho nástroja alebo aplikácie. Uistite sa, že máte vhodné zariadenie s vhodným softvérom na zobrazenie elektronickeho návodu na použitie.</p>

- sl Celoten uporabniški priročnik je na voljo kot dokument PDF na spletnem mestu. Za dostop optično preberite spodnjo kodo QR z namenskim orodjem ali aplikacijo. Prepričajte se, da je vaša naprava primerna in ima ustrezno programsko opremo za prikaz elektronskih navodil za uporabo.
- sr Kompletno uputstvo za korisnike je dostupno na veb prostoru u PDF formatu. Da biste mu pristupili, skenirajte QR kôd u nastavku pomoću namenske alatke ili aplikacije. Proverite da je vaš uređaj odgovarajući i da li ima potreban softver za prikaz elektronskog Uputstva za upotrebu.
- sv Den fullständiga bruksanvisningen finns tillgänglig på ett webbutrymme i PDF-format. För att komma åt den, vänligen skanna QR-koden nedan med ett dedikerat verktyg eller program. Se till att din enhet är lämplig och har en passande programvara för att visa de elektroniska användningsinstruktionerna.
- th สามารถรับคู่มือผู้ใช้ฉบับสมบูรณ์ในรูปแบบ PDF ได้จากบนเว็บไซต์ โดยในการเข้าถึง โปรดสแกนคิวอาร์โค้ดด้านล่างด้วยเครื่องมือหรือแอปพลิเคชันเฉพาะ โปรดตรวจสอบให้แน่ใจว่าอุปกรณ์ของคุณนั้นเหมาะสม และมีซอฟต์แวร์ที่สามารถใช้ในการแสดงคำแนะนำการใช้งานอิเล็กทรอนิกส์ได้อย่างถูกต้อง
- tr Kullanım kılavuzunun tamamı web alanında, PDF formatında mevcuttur. Buna erişmek için lütfen uygun bir araç veya uygulama kullanarak aşağıdaki QR kodunu okutun. Lütfen cihazınızın uyumlu ve elektronik kullanım talimatlarını görüntülemek için uygun bir yazılıma sahip olduğundan emin olun.
- uk Повна версія посібника користувача доступна в інтернеті в форматі PDF. Щоб отримати до нього доступ, скануйте QR-код нижче за допомогою спеціального додатку. Для перегляду електронного посібника користувача на вашому пристрої він повинен мати відповідні характеристики та програмне забезпечення.
- vi Hướng dẫn sử dụng đầy đủ có sẵn trên không gian web ở định dạng PDF. Để truy cập, vui lòng quét mã QR bên dưới bằng công cụ chuyên dụng hoặc bằng ứng dụng. Vui lòng đảm bảo rằng thiết bị của bạn phù hợp và có phần mềm phù hợp để hiển thị Hướng dẫn sử dụng điện tử
- zh 完整的操作手册以 PDF 格式在网络上提供。如需获取，请使用专门的工具或应用程序扫描下方二维码。请确保您的设备适用并安装有相应的软件，能够显示电子版使用说明。





Essilor International  
147, rue de Paris – 94220 Charenton-le-Pont France  
[www.essilor.com](http://www.essilor.com)

