



KORISNIČKI PRIRUČNIK

SADRŽAJ

I. UVOD	4
II. ISPORUČENI PAKET	6
1. Raspakiravanje i skladištenje	7
2. Popis pribora	8
III. OPĆI OPIS	9
1. Predviđena upotreba	10
a. Namjena	10
b. Indikacije za upotrebu	10
c. Očekivana klinička korist	10
d. Predviđena populacija	10
e. Predviđeni korisnici	10
2. Opis uređaja	10
a. Prednja strana	10
b. Stražnja strana	10
c. Spajanje	11
IV. POSTAVLJANJE/SPAJANJE	12
1. Postavljanje uređaja	13
a. Postavljanje nosača VESA	14
b. Postavljanje držača kabela za napajanje	17
2. Uključivanje/isključivanje	18
a. Uključivanje instrumenta	18
b. Isključivanje instrumenta	19
3. Spajanje na druge instrumente	19
V. PRILAGODBE PRIJE PREGLEDA	20
1. Određivanje položaja zaslona	21
2. Postavke	21
a. Konfiguracija zaslona	21
b. Prilagodba optotipa s upravljačkog uređaja	23
VI. AŽURIRAJTE ZASLON	30
1. Ažuriranje pomoću USB ključa.	31
2. Pomoću LAN-a (IP)	34
VII. PRIKAZ POGREŠKE	37
VIII. SIGURNOSNA UPOZORENJA	39
1. Simboli (uređaj i pakiranje)	40
a. Na dokumentu	40
b. Na uređaju i pakiranju	40
2. Mjere opreza za upotrebu	41
3. Kontraindikacije	41
4. Nuspojave	42
5. Isključenje klauzule o odgovornosti	42
6. Izvor napajanja	42
7. Mjere opreza u vezi s mrežom informacijske tehnologije	43
8. Elektromagnetska kompatibilnost	43
a. Duljina kabela, vodova itd.	44

b. Preporučena sigurnosna udaljenost	44
c. Elektromagnetske emisije	44
d. Magnetska i elektromagnetska otpornost	44
e. Elektromagnetska otpornost, radijske frekvencije	45
IX. RJEŠAVANJE PROBLEMA	46
X. ODRŽAVANJE	48
1. Uvjeti skladištenja i rukovanja	49
2. Čišćenje	49
3. Povremeni pregled i održavanje	49
4. Rastavljanje proizvoda i prijevoz	49
5. Odlaganje u otpad	50
XI. SPECIFIKACIJE	51
1. Tehnički podaci	52
a. Mjere i težina	52
b. Specifikacije LED-ova	52
2. Mogućnost spajanja na druge uređaje	52
3. Zahtjevi za IT	52
XII. KÓD QR	53

I. UVOD





Najnovija inačica ovog korisničkog priručnika dostupna je na mrežnom prostoru.

Da biste pristupili ostalim dostupnim jezicima, očitajte kôd QR na kraju ovog korisničkog priručnika > poglavlje s kodom QR (p. 53).

U svrhu sigurnije i učinkovitije upotrebe pridržavajte se uputa navedenih u ovom priručniku.

Autorska prava © 2023. Essilor – Prijevod izvornog priručnika – Sva prava pridržana.

Bilo kakvo umnožavanje sadržaja ovog dokumenta, bilo djelomično ili u cjelini, u svrhu njegova objavljivanja ili distribuiranja bilo kojim putem i u bilo kojem formatu, čak i besplatno, strogo je zabranjeno bez prethodnog pisanog odobrenja društva Essilor.

II. ISPORUČENI PAKET



1. Raspakiravanje i skladištenje

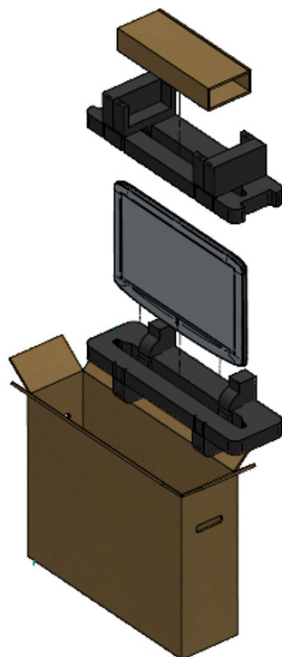

- 1 Otvorite kutiju i uklonite kutiju s priborom.



- 2 Uklonite pjenu.



- 3 Nježno izvadite zaslon iz kutije.



- 4 Uklonite zaštitni pokrov.



2. Popis pribora

Tijekom raspakiravanja provjerite je li uključena sljedeća standardna oprema.

Standardni pribor i odvojni dijelovi

- Napajanje* (x1)
- Ethernet kabel, 2 m (x1)
- Kabel za napajanje*, 1,80 m (x2)
 - SAD: ref. CA6096
 - Europa: ref. VRSA05
- Zidni nosač (x1)
- Držač kabela za napajanje (x1)
- Korisnički priručnik (x1)

* Primijenjeni dijelovi



Sustav Vision-C 600 u potpunosti je sukladan i projektiran za rad s uređajem Vision-R.™ foroptera.

III. OPĆI OPIS

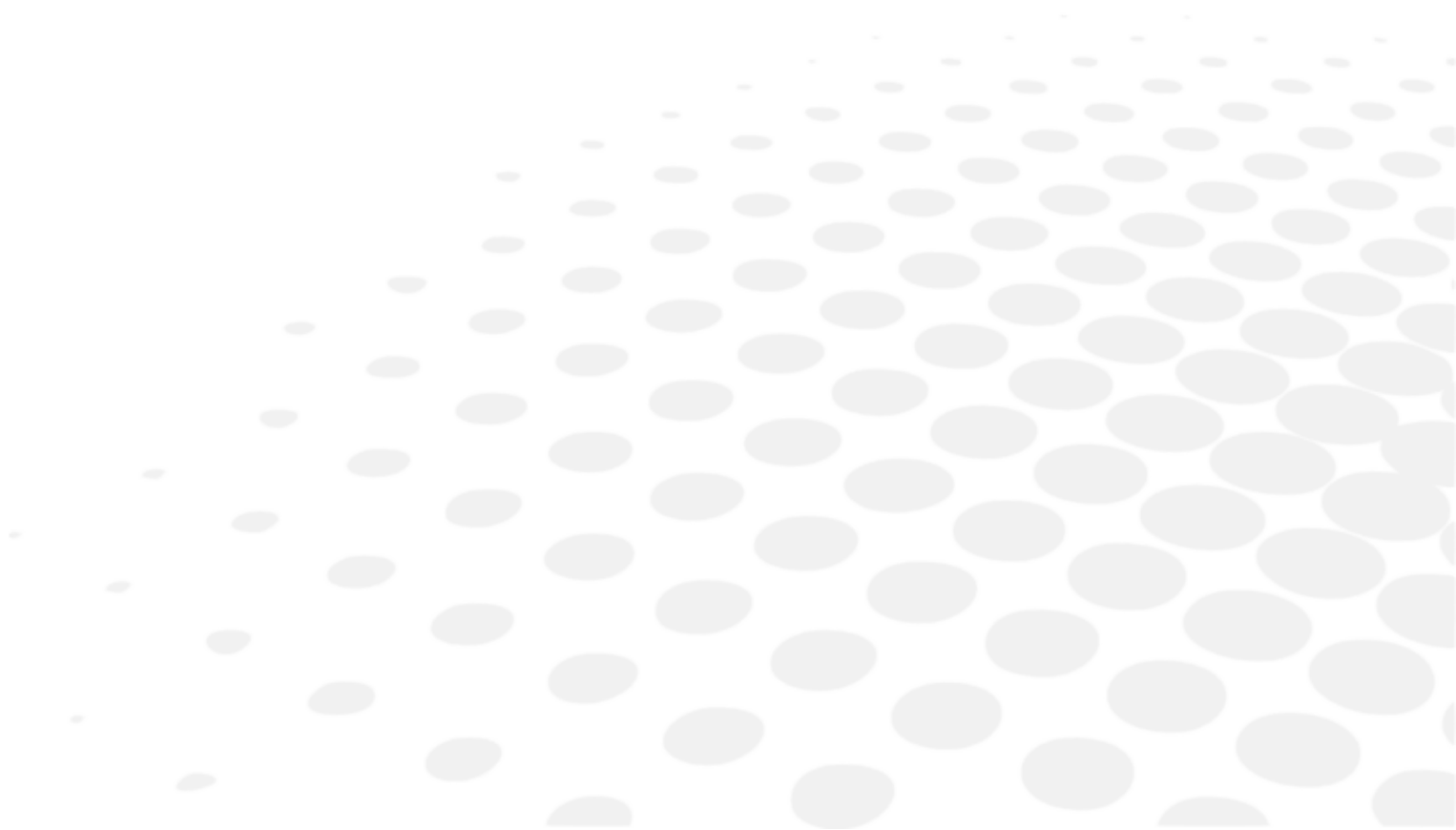

1. Predviđena upotreba

a. Namjena

Vision-C 600 (VRS001) je sustav za grafikone vida samostalnog tipa na kojem se prikazuje široki raspon grafikona temelju LCD panela.

b. Indikacije za upotrebu

Ovaj se odjeljak ne primjenjuje.

c. Očekivana klinička korist

Ovaj se odjeljak ne primjenjuje.

d. Predviđena populacija

Ovaj se odjeljak ne primjenjuje.

e. Predviđeni korisnici

Uređaj smiju upotrebljavati samo stručnjaci za oči (oftalmolozi).

2. Opis uređaja

Glavni dijelovi sustava Vision-C 600 prikazani su u nastavku.

a. Prednja strana



b. Stražnja strana

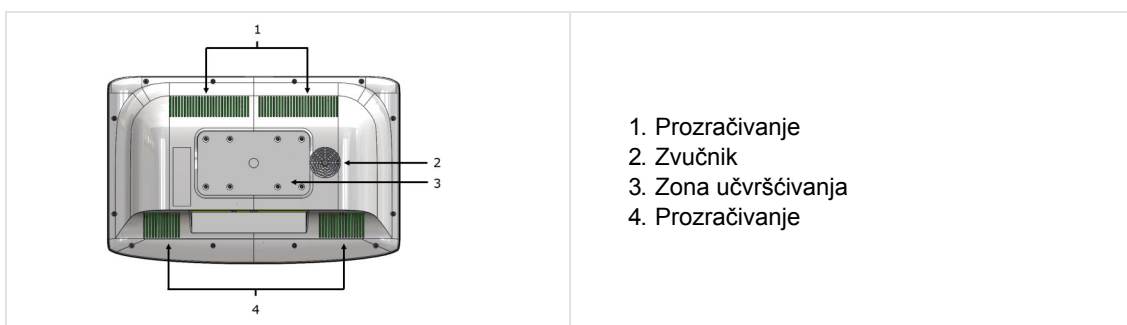

c. Spajanje

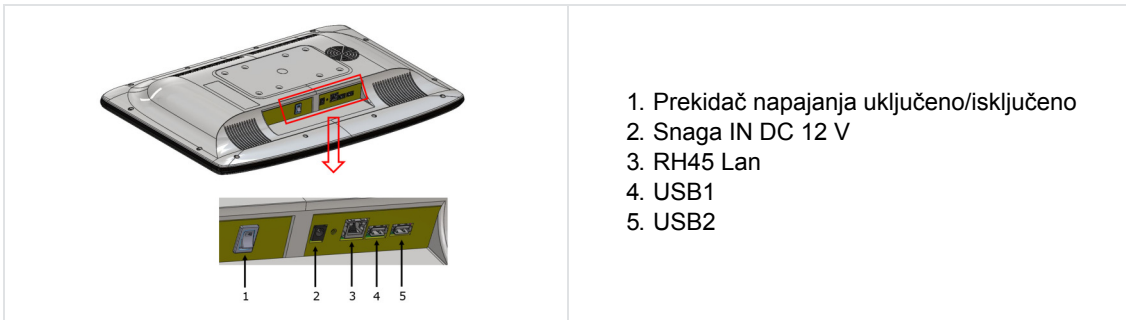

IV. POSTAVLJANJE / SPAJANJE





Instrument mora postaviti specijalizirani tehničar. Da bi se ugradio instrument ili promijenilo njegovo spajanje, obratite se svom zastupniku društva Essilor.

Pridržavajte se mjera opreza u nastavku:

- Nemojte ugraditi instrument na mjestu:
 - gdje se nakuplja prašina ili prljavština,
 - izravno izloženom zrakama svjetla,
 - bogatom kisikom,
 - s ekstremnim temperaturama i razinama vlage,
 - gdje postoji vjerojatnost jakih oscilacija ili iznenadnih udara.
- Nemojte upotrebljavati instrument uz zapaljive anestetike ili u kombinaciji sa zapaljivim tvarima.
- Instrument ne smije pasti; to bi vjerojatno uzrokovalo kvarove. Ako padne, instrument bi također mogao zgnječiti vaše tijelo ili stopala.
- Pobrinite se da uređaj postavite podalje od utičnice.
- Nemojte gurati umetke preduboko u zid.

1. Postavljanje uređaja





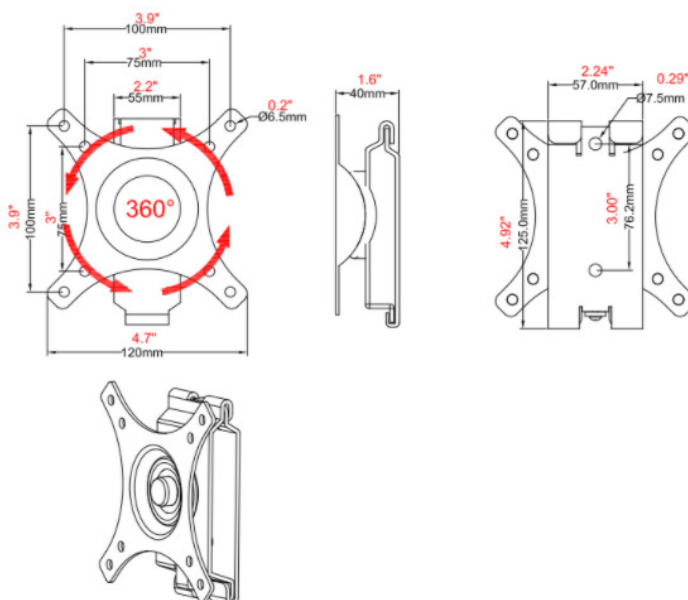

1. Pronađite prikladnu točku na zidu za pričvršćivanje zidnog nosača kojim se proizvod podupire.
> Pobrinite se da refrakcijska udaljenost odgovara zahtjevima za izravan prikaz ili zrcalni raspored.
2. Izravnajte isporučeni zidni nosač s metalnim pločicama usmjerenim prema gore i van na zidu i označite rupe za postavljanje.
3. Stavite zidni nosač na zid i stegnite ili gurnite vijke (čavle) u rupe.
4. Objesite proizvod poravnavanjem rupa na stražnjem dijelu jedinice s metalnim vrpčama na zidnom nosaču i objesite jedinicu na te vrpce.

Veličina



Dijelovi

OPIS	OPTIČKI
Ploča za zaslon, ionska ploča (x1)	
Zidna ploča	
Vijak M4 x 16 mm, ref. CV6273 (x4)	
Vijak za pričvršćivanje ST6.3*65 vmm (x2)	
Dio za učvršćivanje vijka (x2)	
Podložak (x2)	

a. Postavljanje nosača VESA

- 1 Odvijte i uklonite dio koji će biti postavljen na zid.

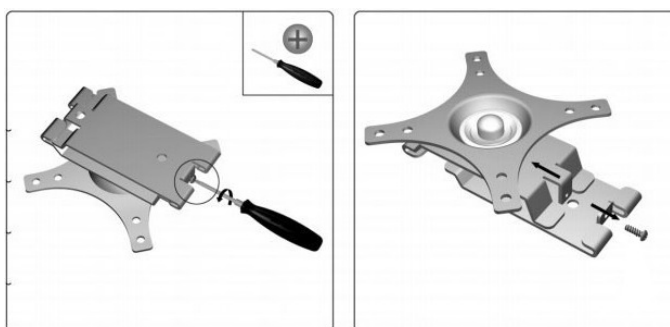

- 2 Postavite zidni dio da biste označili 2 rupe za pričvršćivanje i probušite.

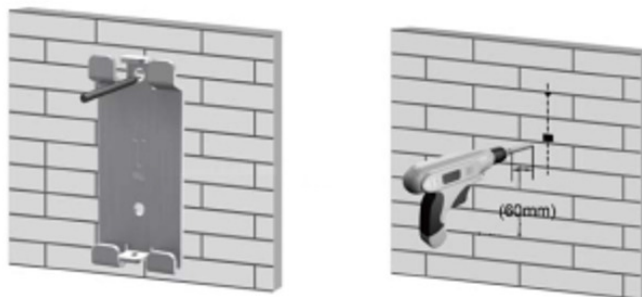

- 3 U rupu postavite isporučeni drveni nastavak za učvršćivanje.

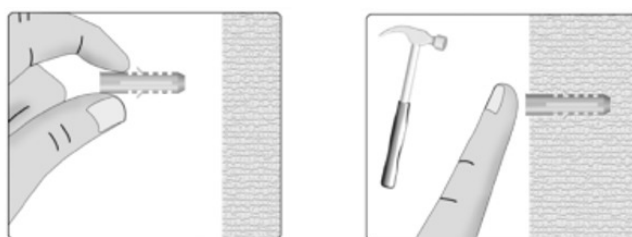

- 4 Vijkom pričvrstite zidni dio nosača.



- 5 Drugi dio pričvrstite pomoću 4 vijka ref. CV6273 (M4 x 16 mm).



- 6 Postavite zaslon odozgo, kao što je prikazano u nastavku.

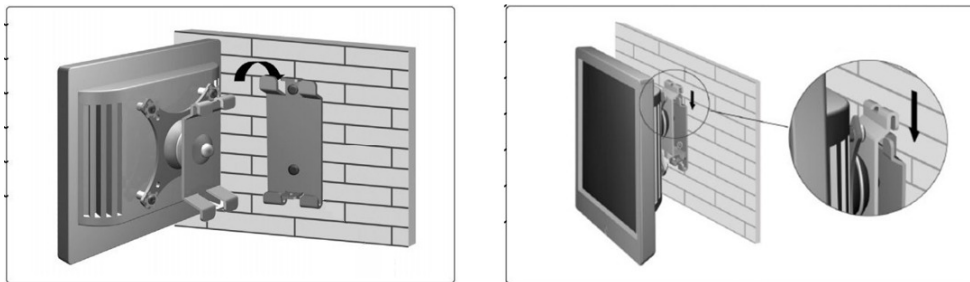

- 7 Pričvrstite sigurnosni vijak.

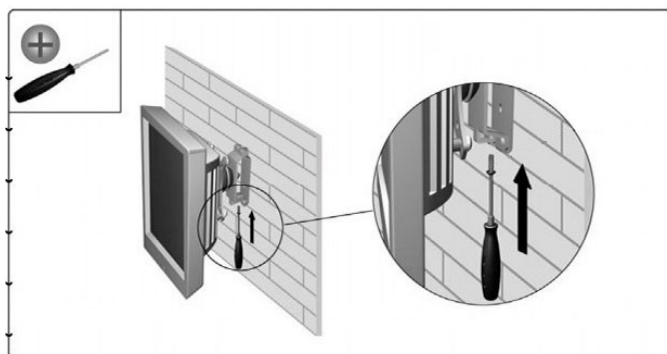

- 8 Prilagodite kut zaslona po potrebi.

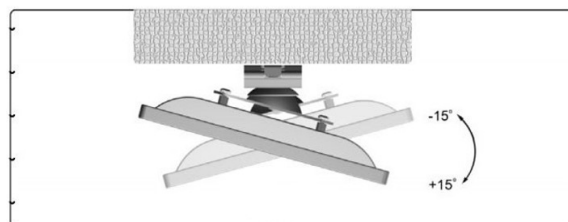
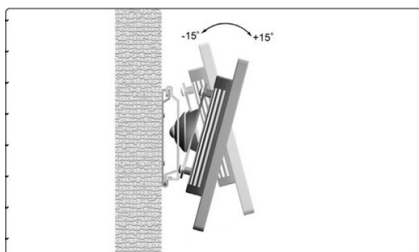

Na nosač je moguće postaviti i zaslon s grafikonom (ref. CS510).



b. Postavljanje držača kabela za napajanje

- 1 Postavite držač za kabel.



- 2 Vijkom pričvrstite držač na pravilno mjesto.



Vijak je isporučen.



- > Držač kabela za napajanje je postavljen.



2. Uključivanje/isključivanje

a. Uključivanje instrumenta

- 1 Pritisnite prekidač za uključivanje/isključivanje na zaslonu s grafikonom.

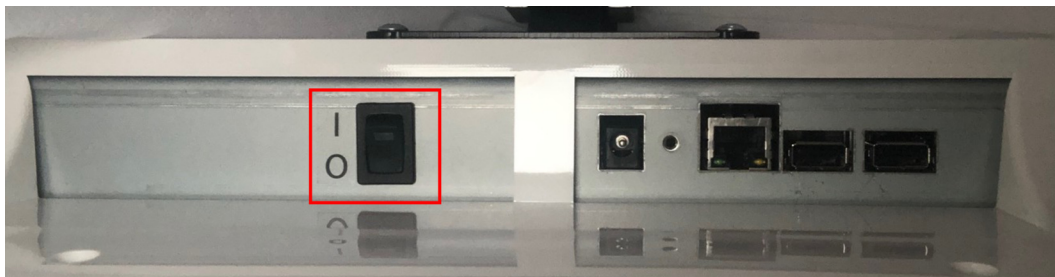

- > Zaslom je uključen.

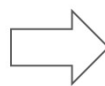

Spoj između tipkovnice upravljačkog uređaja i zaslona možete provjeriti klikom na optotipe (trebali bi biti prikazani na zaslonu).

- > Instrument je spreman za upotrebu.

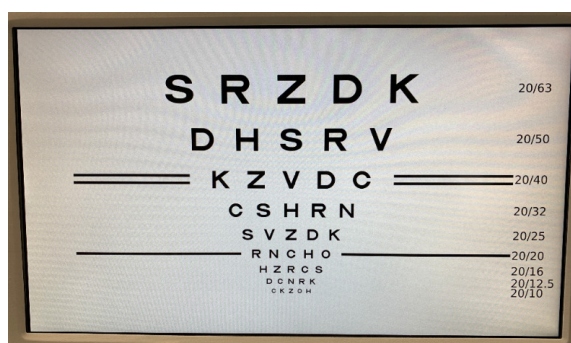

b. Isključivanje instrumenta

Isključivanje instrumenta

- 1 Pritisnite prekidač za uključivanje/isključivanje na zaslonu s grafikonom.



> Zaslou je isključen.

3. Spajanje na druge instrumente

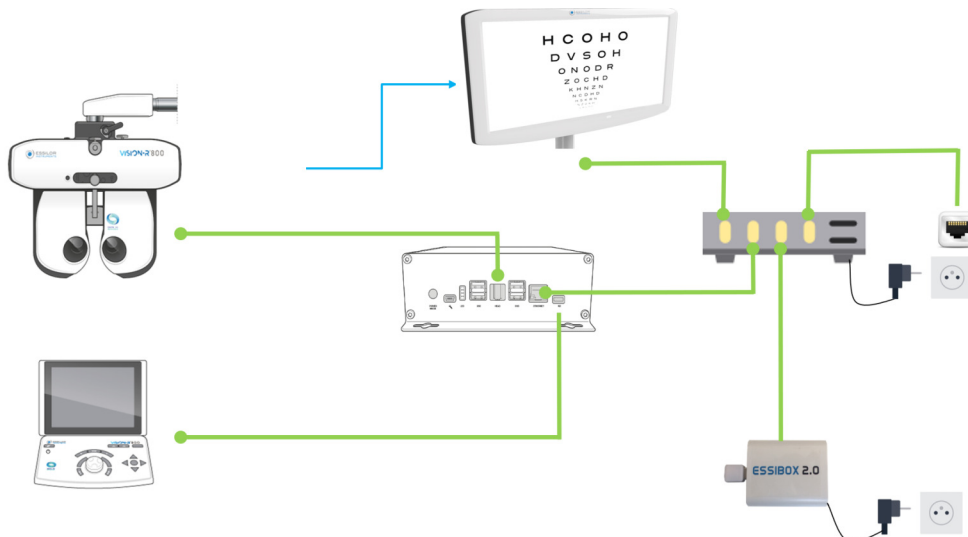

Pri čemu je:

- █ Kabelsko povezivanje
- █ Infracrvena veza

V. PRILAGODBE PRIJE PREGLEDA

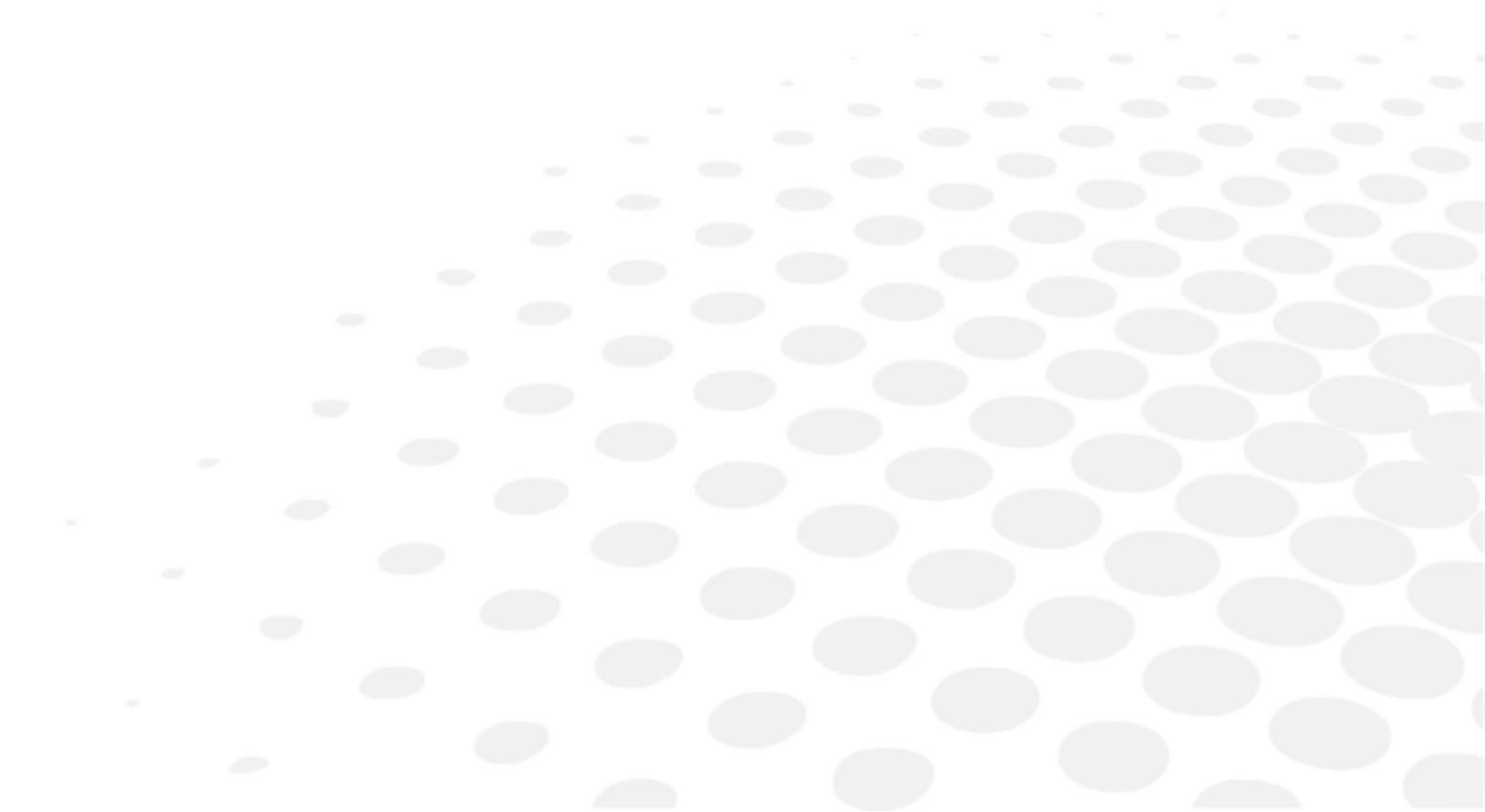

1. Određivanje položaja zaslona

Proizvod postavite tako da je središte LCD zaslona u razini pacijentovih očiju.

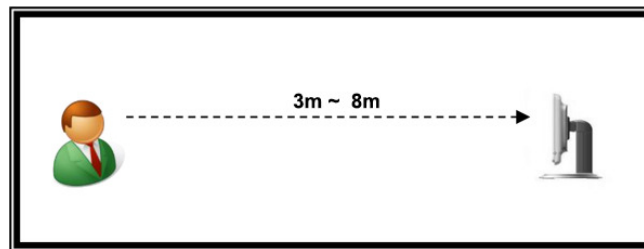

Otpotipi se stvaraju na temelju udaljenosti za prilagodnu zaslona.

2. Postavke

a. Konfiguracija zaslona

Sve se postavke sustava Vision-C 600 konfiguriraju na upravljačkom uređaju uređaja Vision-R.

Zadane postavke zaslona moguće je izmijeniti pritiskom na  >  upravljačkog uređaja.

> Prikazuje se stranica postavki instrumenta.

> Potom kliknite .

> Pojavljuje se sljedeća stranica:

Za IP vezu:

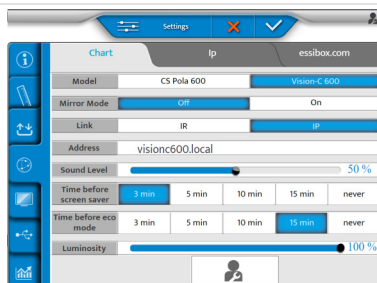

Za IR vezu:





Tipkom [Vision-C 600 Configuration] poziva se skočni prozor za konfiguraciju sustava Vision-C 600. Ovaj je gumb dostupan samo u režimu rada tehničara.



Sada možete postaviti sljedeće postavke:

- [Model]
- [Mirror mode]
- [Link]
- [Address]
- [Sound level]
- [Time before screen saver]
- [Time before eco mode]
- [Luminosity]



Kada je [Chart Type] postavljen na [Vision-C 600], IP komunikacija je dostupna.

Ako je postavljena IP komunikacija, kanal [IR Channel] zamijenjen je [IP Address].

Kada je odabran sustav [Vision-C 600], [Time before eco mode] i [Time before screen saver] dostupni su kao tipka za konfiguraciju [Vision-C 600 Configuration].

Kliknite tipku za konfiguraciju [Vision-C 600 Configuration] i pojavit će se sljedeći skočni prozor:

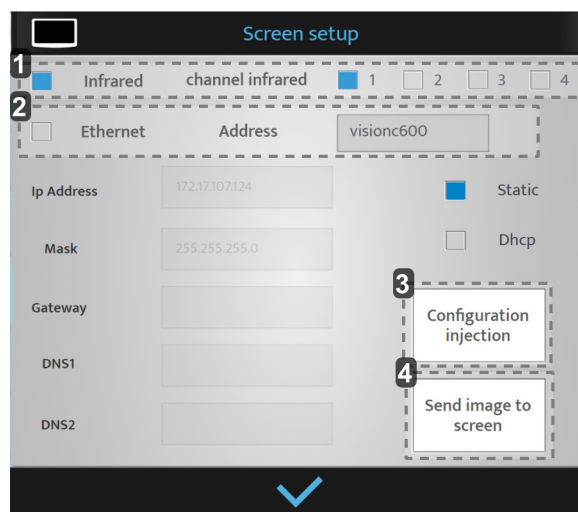

1. [Infrared]

Samo kada je odabrano [IR].

2. [Ethernet]

Samo kada je odabran [Ethernet].

> To je naziv zaslona (može sadržavati 12 znakova).



3. [Configuration injection]

Postavke se šalju na zaslon s grafikonom.

4. [Send image to Vision-C 600]



Slika se šalje na zaslon s grafikonom radi testiranja veze.

Nakon što se provedu prilagodbe, pritisnite:

-  za potvrdu.
-  za otkazivanje.

b. Prilagodba optotipa s upravljačkog uređaja

Pomoću IR-a

- 1 Optotipe je moguće stvoriti s upravljačkog uređaja pritiskom na tipku  >  na tipkovnici upravljačkog uređaja.
- 2 Zatim pritisnite .
 - > Pojavljuje se sljedeća stranica.

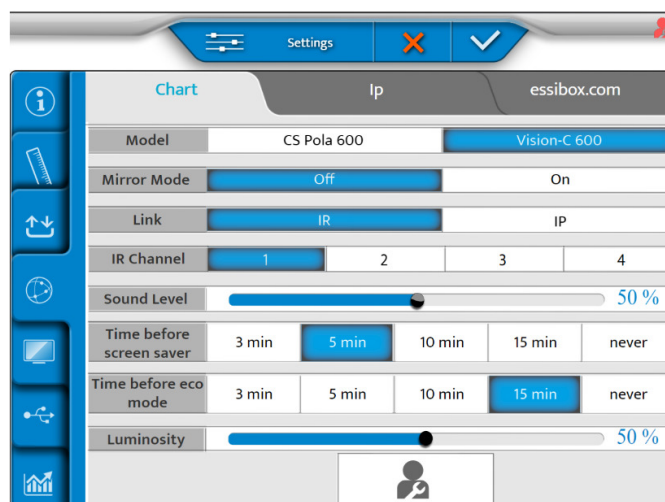

- 3 Postavite način zrcaljenja [OFF] ili [ON] glede konfiguracije.

- 4 Zatim pritisnite .
> Pojavljuje se sljedeća stranica.

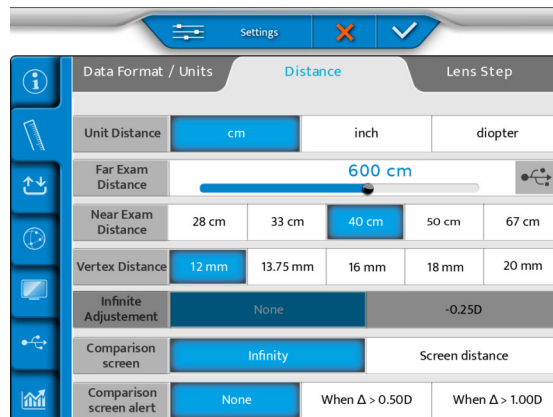

- 5 Postavite oštrinu vida:
- o cm
 - o inč
 - o dioptriya
- 6 Udaljenost od glave foroptera do zaslona postavite u izborniku [Far Exam Distance].
- 7 Umetnite USB ključ na bočnoj strani upravljačkog uređaja ili izravno u izvor napajanja.



- 8 Odaberite  na zaslonu.

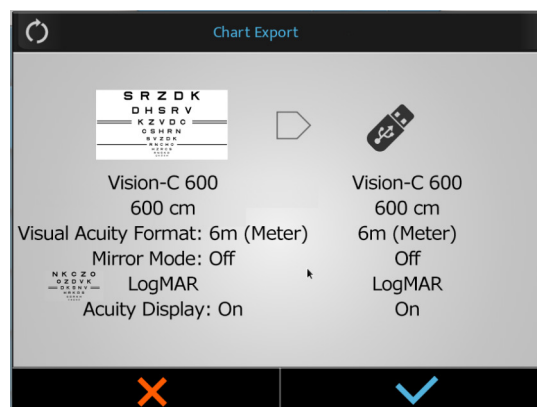

9 Pritisnite ✓ da biste potvrdili.

> Postupak počinje.

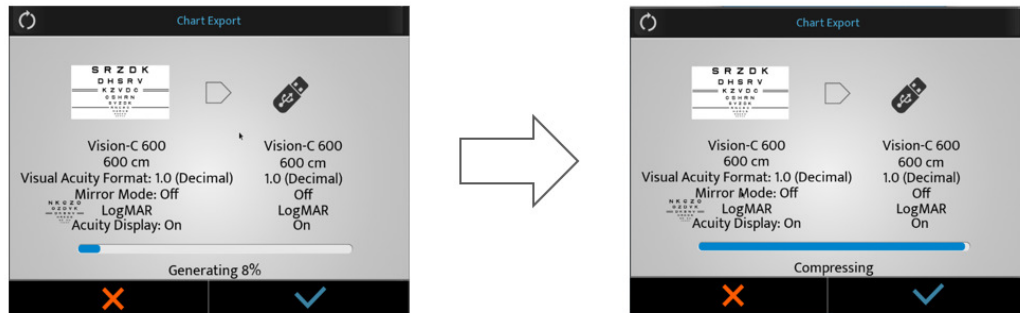

> Pojavljuje se skočni prozor s upozorenjem.



> Pritisnite ✓ da biste potvrdili.

> Optotipi su prilagođeni.

10 Umetnite USB ključ u jedan od USB priključaka na zaslonu s grafikonom.



11 Prebacite na zaslonu.

> Ažuriranje će automatski početi.

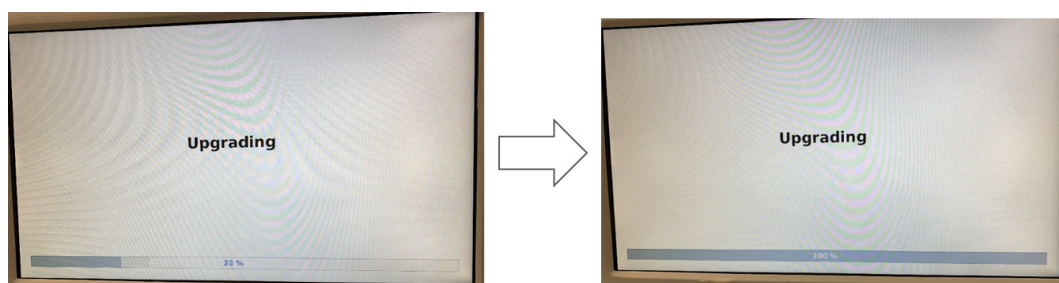

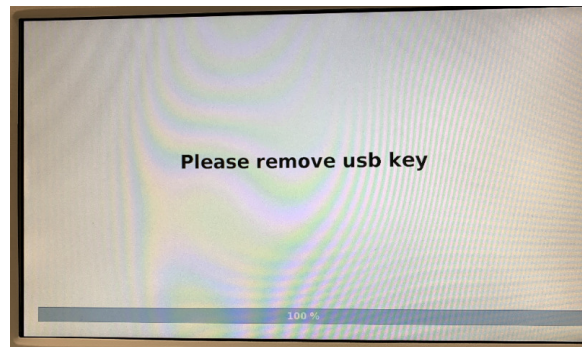

12 Uklonite USB ključ.



> Zaslom s grafikonom će se automatski ponovo pokrenuti.



Pomoću IP-a (LAN)

- 1 Optotipe je moguće stvoriti s upravljačkog uređaja pritiskom na tipku  >  na tipkovnici upravljačkog uređaja.
 - 2 Zatim pritisnite .
- > Pojavljuje se sljedeća stranica.

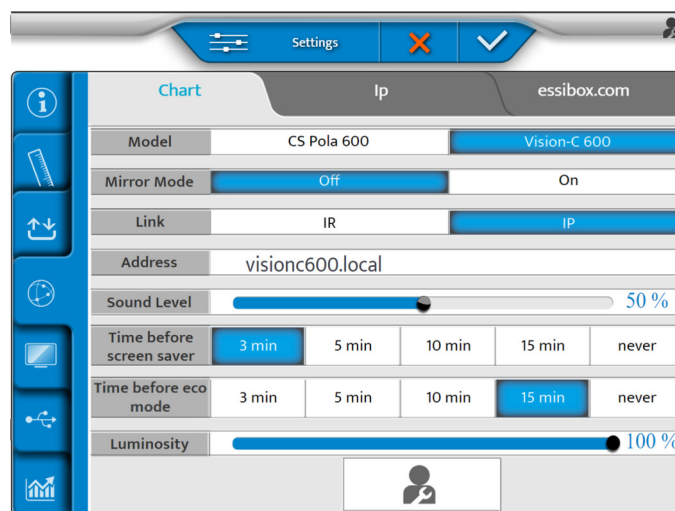

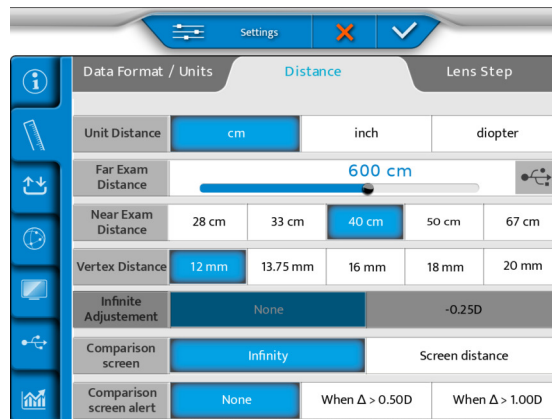

- 3 Postavite način zrcaljenja [OFF] ili [ON] glede konfiguracije.

- 4 Zatim pritisnite .
> Pojavljuje se sljedeća stranica.

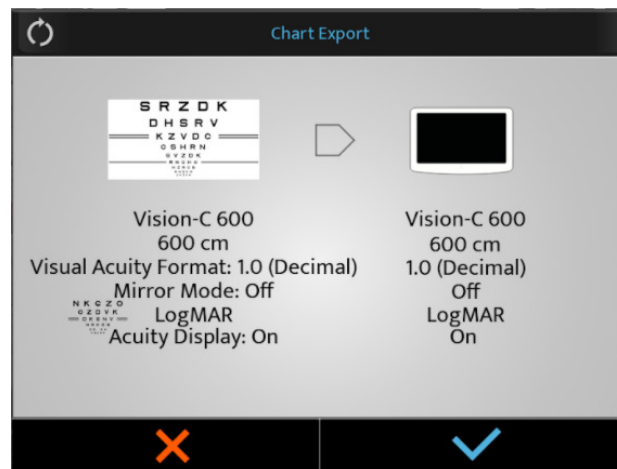

- 5 Postavite oštrinu vida:
- o cm
 - o inč
 - o dioptriya
- 6 Udaljenost od glave foroptera do zaslona postavite u izborniku [Far Exam Distance].
- 7 Odaberite  na zaslону.



- 8 Pritisnite  za započinjanje ažuriranja.



- > Započinju preuzimanje sustava Vision-600 i ažuriranje softvera.

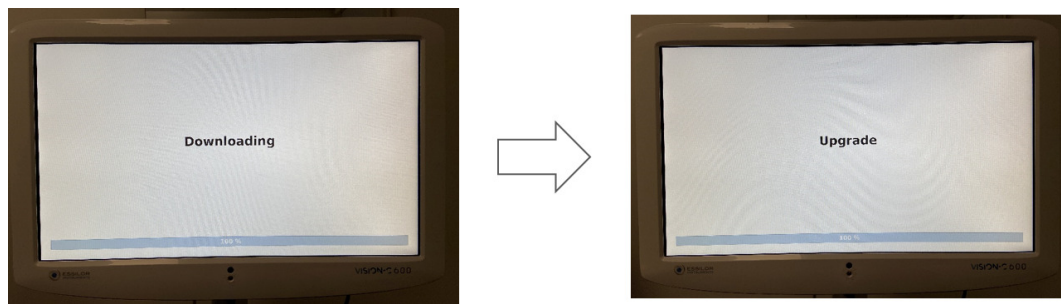

- > Sustav se potom ponovo pokreće.



- > Na tipkovnici se pojavljuje poruka [Waiting chart screen].

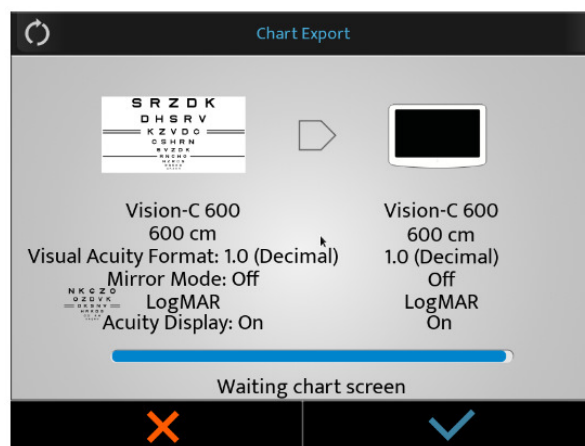

- 9 Ne činite ništa.
> Sustav se ponovo pokreće drugi put.

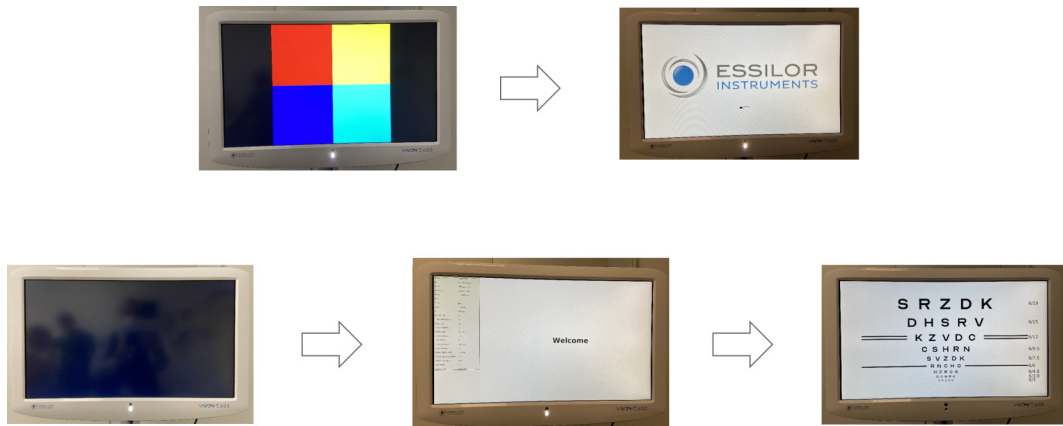

- 10 Na kraju ažuriranja pritisnite ✓.





VI. AŽURIRAJTE ZASLON





Ažuriranjem sustava Vision-C 600 upravlja se pomoću sustava Vision-R 700 i Vision-R 800.

Kada je dostupna nova memorija sustava Vision-R 700 i Vision-R 800, ona sadrži i memoriju za sustav Vision-C 600.

1. Ažuriranje pomoću USB ključa.

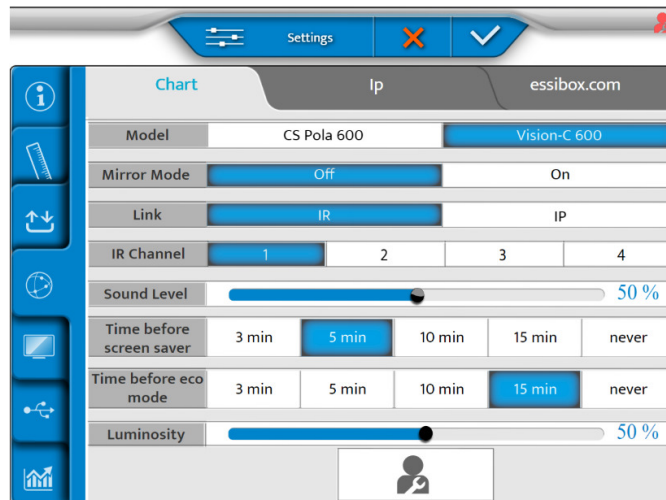
- 1 Kliknite  >  na upravljačkom uređaju.
 - 2 Zatim pritisnite .
- > Pojavljuje se sljedeća stranica:



- 3 Postavite [Link] pomoću [IR].
 - 4 Zatim pritisnite .
- > Pojavljuje se sljedeća stranica.

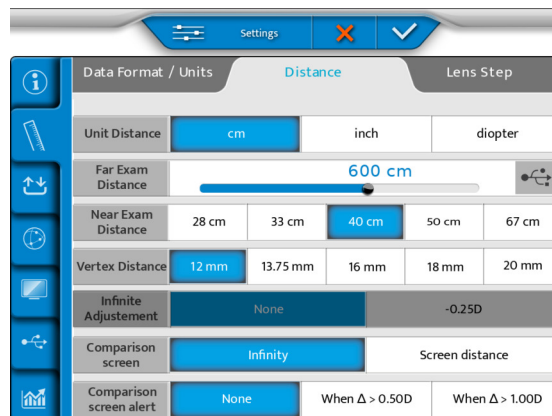

- 5 Umetnite USB ključ na bočnoj strani upravljačkog uređaja ili izravno u izvor napajanja.

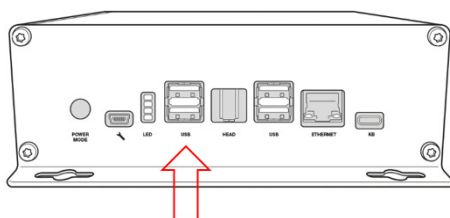

- 6 Odaberite  na zaslону.

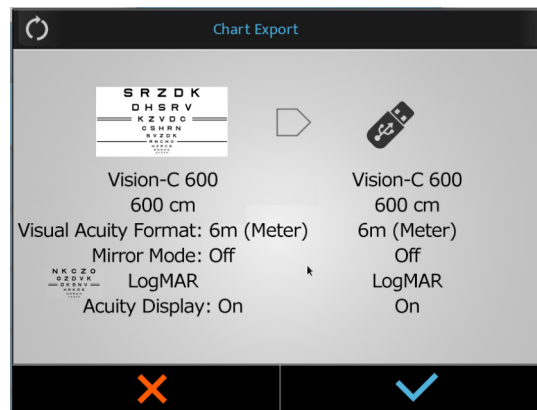

- 7 Pritisnite  da biste potvrdili.

> Postupak počinje.

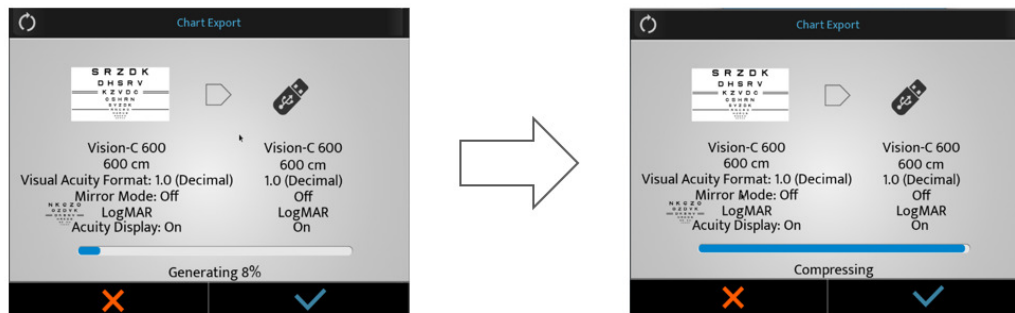

> Pojavljuje se skočni prozor s upozorenjem.

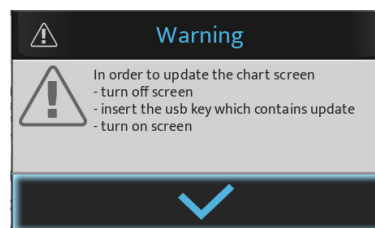

> Pritisnite  da biste potvrdili.

> Optotipi su prilagođeni.

- 8 Umetnite USB ključ u jedan od USB priključaka na zaslону s grafikonom.

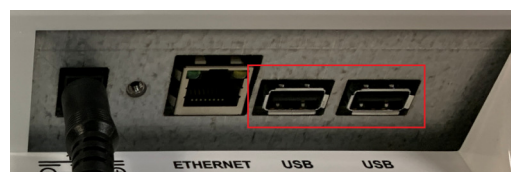

- 9 Prebacite na zaslonu.
> Ažuriranje će automatski početi.





- 10 Uklonite USB ključ.





- > Zaslom s grafikonom će se automatski ponovo pokrenuti.

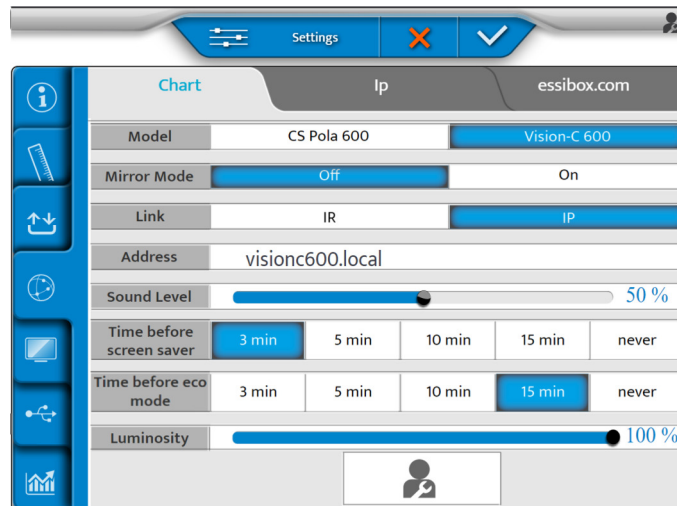

2. Pomoću LAN-a (IP)

- 1 Kliknite  >  na upravljačkom uređaju.
 - 2 Zatim pritisnite .
- > Pojavljuje se sljedeća stranica:



- 3 Postavite [Link] pomoću [IP].
 - 4 Zatim pritisnite .
- > Pojavljuje se sljedeća stranica.



5 Odaberite  na zaslonu.

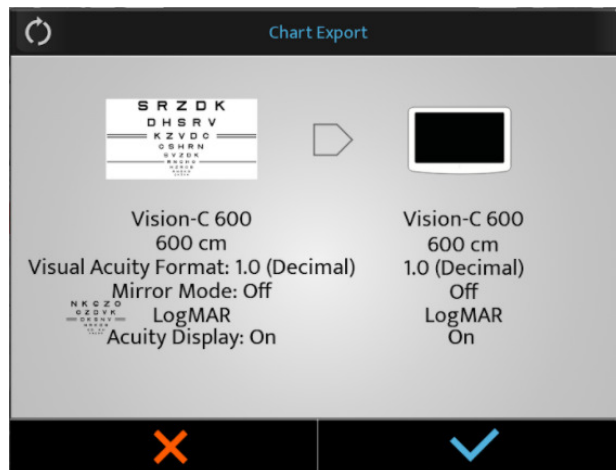

6 Pritisnite  za započinjanje ažuriranja.

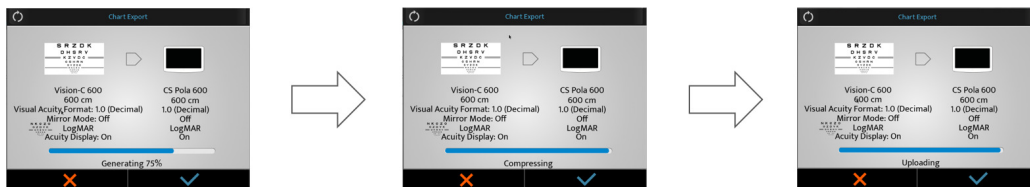

> Započinju preuzimanje sustava Vision-C 600 i ažuriranje softvera.



> Sustav se potom ponovo pokreće.



- > Na tipkovnici se pojavljuje poruka [Waiting chart screen].



- 7 Ne činite ništa.
- > Sustav se ponovo pokreće drugi put.

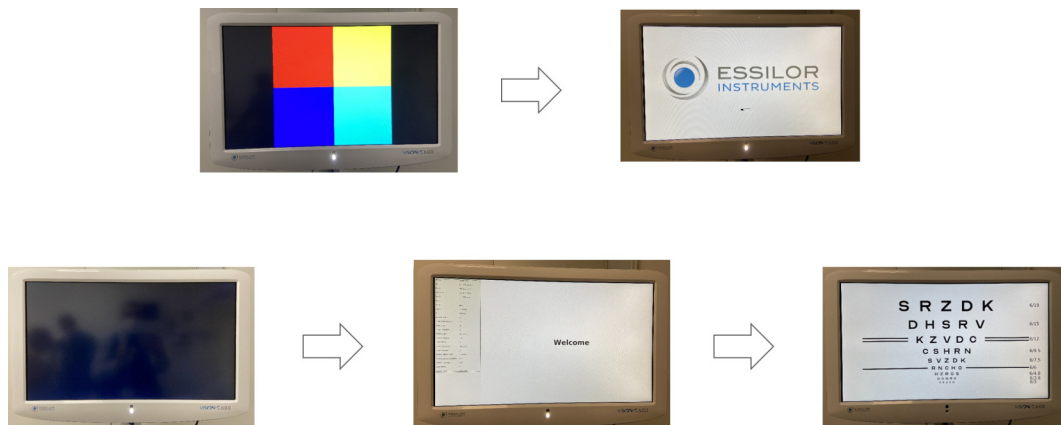

- 8 Na kraju ažuriranja pritisnite ✓.

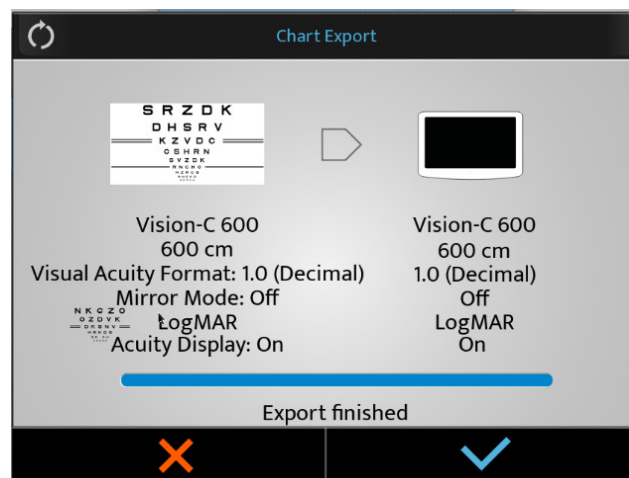

VII. PŘÍKAZ POGREŠKE



Ovaj se odjeljak ne primjenjuje.

VIII. SIGURNOSNA UPOZORENJA







Svaki ozbiljni štetni događaj koji se dogodi u vezi s uređajem treba prijaviti proizvođaču i nadležnom tijelu države članice u kojoj korisnik i/ili pacijent imaju nastan.

Vision-C 600 medicinski je proizvod I. klase (Uredba (EU) 2017/745).













Osnovni UDI uređaja: 361502VISIONCBJ

1. Simboli (uređaj i pakiranje)

a. Na dokumentu

SIMBOL	OPIS
	Oprez: opasna situacija koja, ako se ne izbjegne, može dovesti do lakših ili srednje teških ozljeda.
	Upozorenje: opasna situacija koja, ako se ne izbjegne, može dovesti do smrti ili teških ozljeda.
	Opasnost: opasna situacija koja, ako se ne izbjegne, dovodi do smrti ili teških ozljeda.
	Važne i/ili korisne dodatne informacije koje se odnose na tekst u ovom priručniku.
	Savjeti: praktični savjeti.

b. Na uređaju i pakiranju

SIMBOL	OPIS
	Obvezno pogledati radni priručnik
	Izmjenična struja
	Istosmjerna struja
	Proizvođač
	Datum (godina) proizvodnje
	Oznaka CE (Europska uredba o medicinskim proizvodima).
	Medicinski proizvod
	Pogledajte upute za upotrebu ili pogledajte elektroničke upute za upotrebu.
	Zaštitno uzemljenje (masa). (Ovaj je uređaj elektromedicinska oprema 1. razreda s galvanskom izolacijom.)
	Polaritet
	U skladu sa standardima FCC-a
	Simbol za odlaganje otpada u skladu s direktivama 2012/19/EU i 2011/65/EU
	ON = uključeno (napajanje je priključeno na elektroenergetsku mrežu)

	OFF = isključeno (napajanje je isključeno s elektroenergetske mreže)
	Pažljivo rukujte
	Ova strana prema gore
	Maksimalno slaganje 1 proizvoda na predmetni proizvod
	Krhko
	Mora biti suho
	Oznaka CE (Europska uredba o medicinskim proizvodima).
	Označava temperaturna ograničenja kojima medicinski proizvod može biti izložen u potpunoj sigurnosti.
	Označava ograničenja vlažnosti kojima medicinski proizvod može biti izložen u potpunoj sigurnosti.
	Označava ograničenja atmosferskog tlaka kojima medicinski proizvod može biti izložen u potpunoj sigurnosti.

2. Mjere opreza za upotrebu



- Nužne radne značajke: Sa stajališta propisa proizvod nema nužne radne značajke.
- Nemojte ugraditi instrument pored bežičnih uređaja (TV, radio itd.). Instrument može uzrokovati smetnje.
- Nikada nemojte pokušati rastaviti instrument. To može uzrokovati kvar ili požar.
- Ako instrument ne radi ispravno, nemojte dirati unutrašnjost. Isključite utikač iz utičnice i obratite se svom zastupniku.
- Ako se tekućina prolije na instrument ili strani predmeti uđu unutra, isključite utikač iz utičnice i obratite se svom zastupniku.
- Ako se pojave bilo kakve abnormalnosti (buka, dim, itd.), isključite utikač iz utičnice i obratite se svom zastupniku. Daljnja upotreba može dovesti do požara ili osobne ozljede.
- Prisutnost otisaka prstiju ili prašine na optičkim dijelovima, na primjer na prozorima za promatranje, utječe na točnost mjerenja. Stoga se preporučuje ne rukovati njima prstima i držati ih podalje od prašine. Ako na optičkim dijelovima ima otisaka prstiju ili prašine, nježno ih obrišite mekom krpom.
- Navlake su krhke, rukovanje s njima dok nosite nakit ili imate duge nokte može dovesti do ogrebotina.
- Bijeli omoti mogu s vremenom požutjeti ako su izloženi ultraljubičastom svjetlu dulje vrijeme.
- Ne postoje granični uvjeti koje uređaj može podnijeti.



- Nemojte pokušati popraviti ili izmijeniti instrument.
- Nikada nemojte pokušati sami izvršiti bilo kakve popravke unutar instrumenta. U slučaju kvarova obratite se svom zastupniku.
- Kako biste izbjegli bilo kakav rizik od strujnog udara, nemojte otvarati poklopac. Za popravke se obratite svom zastupniku.

3. Kontraindikacije

Nema kontraindikacija.

4. Nuspojave

Nema neželjenih nuspojava.

5. Isključenje klauzule o odgovornosti



- Rezultate i/ili tehničke podatke nastale nakon rukovanja ili korištenja instrumentima moraju analizirati profesionalci koji imaju iskustva u različitim poljima primjene instrumenta radi sprečavanja bilo kakvih rizika pogrešnog očitavanja ili netočne analize podataka.
- Dijagnostika se izvodi pod odgovornošću korisnika i društvo Essilor odbija bilo kakvu odgovornost za rezultate te dijagnostike.
- Svaki instrument koji je društvo Essilor izradilo, reklamiralo i/ili stavilo na tržište izravno i/ili neizravno osmišljen je u skladu s odredbama i uredbama na snazi. Sadrži potrebne informacije da bi se osigurala namjena i omogućila identifikacija proizvođača, pri čemu se uzimaju u obzir osposobljavanje, iskustvo i znanje predviđenog korisnika.
- Te informacije, uključujući one sadržane u pratećim priručnicima o proizvodima i pruženim tehničkim savjetima, bilo da su usmeni, pisani ili priopćeni tijekom demonstracije, pružaju se na temelju najbolje razine znanja. Međutim, moraju se smatrati informacijama bez obvezujućeg učinka, uključujući prava industrijskog vlasništva trećih strana. Korisnik na temelju njih nije izuzet od obveze provjere trenutanih inačica, priopćenih savjeta i prijedloga, osobito sigurnosno-tehničkih listova, uputa i tehničkih informacija, ni ocjenjivanja kapaciteta instrumenata da bi bio siguran u namjenu tijekom isporuke.
- Primjena i upotreba ovih instrumenata i rukovanje njima te primjena i upotreba proizvoda koje razvije korisnik na temelju tehničkog savjetovanja i/ili aktivnosti održavanja i rukovanje tim proizvodima nisu pod kontrolom društva Essilor. Dakle, isključiva su odgovornost korisnika. Društvo Essilor odbija svaku odgovornost po tom pitanju, kako je navedeno u nastavku.
- Prodaja proizvodâ uređena je općim uvjetima prodaje i isporuke kako su izmijenjeni.

6. Izvor napajanja



- **UPOZORENJE** Radi izbjegavanje strujnog udara, ovaj uređaj mora se povezati isključivo na napajanje glavne mreže sa zaštitnim uzemljenjem.
- Obavezno upotrijebite kabel za uzemljenje kabela za napajanje prilikom priključenja na terminal za uzemljenje.
- Nemojte oštetiti kabel za napajanje (savijanjem, povlačenjem ili postavljanjem teških predmeta na njega itd.). Nemojte ga niti mijenjati. Ako je kabel oštećen (labav kontakt, oštećena ovojnica itd.), zamijenite ga novim kabelom. Daljnja upotreba može uzrokovati strujni udar ili požar.
- Nemojte dirati utikač mokrim rukama. To može dovesti do strujnog udara.
- Ako instrument ne upotrebljavate dulje vrijeme, izvucite kabel za napajanje iz utičnice.



- Nemojte upotrebljavati trake za napajanje s više utičnica, adaptere ili produžne kabele za priključivanje instrumenta na električnu mrežu.
- Provjerite je li kabel za napajanje u potpunosti priključen u utikač i u instrument. Ako ga ne umetnete pravilno, može doći do požara ili strujnog udara.
- Redovito čistite kabel za napajanje kako biste izbjegli nakupljanje prašine. Ako je kabel prljav, može uzrokovati kvar ili požar.
- Ako se kabel za napajanje zagrije nakon upotrebe instrumenta, provjerite nije li prljav. Ako nije, zamijenite kabel za napajanje novim. Daljnja upotreba može uzrokovati kvar ili osobne ozljede.
- Upotrebljavajte instrument pod odgovarajućim naponom. Daljnja upotreba pod naponom većim od nazivne snage može uzrokovati kvar ili požar.
- Držite utikač kada priključujete ili isključujete kabel za napajanje.
- Upotrebljavajte samo kabel za napajanje isporučen uz uređaj, modela tipa H05VV-F 3G 10 mm², isporučen s utikačem VIIIG. JT 3x18 AWG isporučuje se s utikačem za bolničko okruženje Nema 5-15P HF za US/CAN; 2 m dužine.

7. Mjere opreza u vezi s mrežom informacijske tehnologije



- Ovaj instrument može prenositi podatke na računalo ili druge uređaje putem USB-a ili sučelja RJ45. Ovi uređaji moraju biti u skladu sa standardom IEC 62368-1. Svrha je prelomiti podatke.
 - Moraju se prilagoditi parametri IT mreže kako bi se prihvatila tekstna datoteka s adrese proizvođača (parametri vatrozida)
 - Rutine prijenosa u skladu su s protokolima FTP-a.
 - Analizom rizika dizajna proizvođača nije prijavljena nikakva opasna situacija.
 - Vanjska oprema namijenjena za spajanje na signalne izlaze na uređaju mora biti u skladu s relevantnim standardom proizvođača za takvu opremu IEC 62368-1 za IT-opremu. Uz to, sve takve kombinacije – medicinski električni sustavi – moraju biti u skladu sa zahtjevima navedenim u točki 16. standarda IEC 60601-1. Sva oprema koja nije u skladu sa zahtjevima za struju propuštanja u standardu IEC 60601-1 mora se držati izvan okruženja za pacijenta (najmanje 1,5 m od potpore za pacijenta ili se mora napajati razdjelnog transformatora kako bi se smanjile struje propuštanja).
- Svaka osoba koja spaja vanjsku opremu na uređaj oblikovala je medicinski električni sustav te stoga snosi odgovornost da sustav udovoljava zahtjevima klauzule 16. standarda IEC 60601-1. Ako ste u nedoumici, obratite se kvalificiranom medicinskom tehničaru ili svom lokalnom predstavniku.
- Uređaj za odvajanje (izolacijski uređaj) potreban je za izolaciju opreme koja se nalazi izvan okruženja pacijenta od opreme koja se nalazi unutar okruženja pacijenta. Naročito je takav uređaj za razdvajanje potreban kada se uspostavi mrežna veza. Zahtjev za uređaj za odvajanje definiran je u klauzuli 16.5 standarda IEC 60601-1.
- Spajanje ovog instrumenta na računalnu mrežu koja uključuje drugu opremu može dovesti do pojave sigurnosnih rizika i rizika zaštite podataka.
- Odgovorna organizacija mora prepoznati, analizirati, procijeniti i kontrolirati te rizike.
- Sve naknadne promjene računalne mreže mogu dovesti do pojave rizika i zahtijevati daljnju analizu.
- Te promjene uključuju:
 - promjenu konfiguracije računalne mreže;
 - povezivanje dodatnih uređaja na računalnu mrežu,
 - isključenje elemenata računalne mreže,
 - ažuriranje opreme spojene na računalnu mrežu;
 - nadogradnju opreme spojene na računalnu mrežu.

Za detaljne informacije o ovom instrumentu obratite se svoj distributeru.

8. Elektromagnetska kompatibilnost



Sve informacije navedene u nastavku temelje se na normativnim zahtjevima kojima podliježu proizvođači elektromedicinskih uređaja, kako je definirano u standardu IEC60601-1-2 Ed4.

Uređaj je u skladu s mjerodavnim standardima elektromagnetske kompatibilnosti, no korisnik mora osigurati da nikakve elektromagnetske smetnje ne stvaraju dodatni rizik, kao što su radiofrekvencijski odašiljači ili drugi elektronički uređaji.

U ovom ćete poglavlju pronaći informacije potrebne kako biste osigurali da je vaš uređaj instaliran i stavljen u pogon u najboljim uvjetima u smislu elektromagnetske kompatibilnosti. Različiti kabeli uređaja moraju biti odvojeni jedan od drugog.

Određene vrste mobilnih telekomunikacijskih uređaja, kao što su mobilni telefoni, mogu stvarati smetnje u radu uređaja. Stoga se moraju poštovati preporučeni razmaci.

Uređaj se ne smije upotrebljavati u blizini drugih uređaja niti stavljati na drugi uređaj. Ako se to ne može izbjeći, potrebno je prije uporabe provjeriti njegovo ispravno funkcioniranje u uvjetima uporabe. Upotreba dodatne opreme koju nije naveo ili prodao proizvođač kao zamjenske dijelove može dovesti do povećanja emisija ili smanjenja otpornosti uređaja.

U slučaju da uređaj prestane raditi, ponovno postavite uređaj, ponovno pokrenite test od početka, nemojte upotrebljavati prethodne podatke za izradu dioptrije.

a. Duljina kabela, vodova itd.



Duljina kabela ili vodova mora biti veća od 3 metra.

VRSTA TESTA	U SKLADU S
Radiofrekvencijska zračenja	CISPR 11, Klasa A
Harmonička strujna emisija	IEC 61000-3-2
Fluktuacija i brze promjene napona	IEC 61000-3-2
Otpornost na elektrostatičko pražnjenje	IEC 61000-4-2
Ispitivanje otpornosti – elektromagnetsko polje	IEC 61000-4-3
Otporno na električki brze tranzijente i rafale	IEC 61000-4-4
Otpornost na udarne valove	IEC 61000-4-5
Otpornost na provedene radiofrekvencijske poremećaje	IEC 61000-4-6
Ispitivanje otpornosti – magnetsko polje	IEC 61000-4-8
Otpornost na padove napona, kratke prekide i varijacije napona	IEC 61000-4-11

b. Preporučena sigurnosna udaljenost



Uređaj je namijenjen za upotrebu u elektromagnetskom okruženju u kojem su zračeni radiofrekvencijski poremećaji pod kontrolom.

Korisnik ili izvođač ugradnje uređaja može pomoći u izbjegavanju elektromagnetskih smetnji održavanjem minimalne udaljenosti, ovisno o maksimalnoj snazi opreme za prijenos radiofrekvencije. Prenosivi radiofrekvencijski komunikacijski uređaji (uključujući uređaje kao što su kabeli antena i vanjske antene) ne smiju se upotrebljavati na udaljenosti manjoj od 30 cm (12 inča) od bilo kojeg dijela ovog uređaja, uključujući kabele koje je naveo proizvođač. U suprotnom može doći do utjecaja na radni učinak tih uređaja.

c. Elektromagnetske emisije



Ovaj proizvod namijenjen je upotrebi u elektromagnetskom okruženju navedenom u nastavku. Klijent ili korisnik treba potvrditi da se instrument upotrebljava u tom okruženju.

ISPITIVANJE EMISIJA	USKLAĐENOST	ELEKTROMAGNETSKO OKRUŽENJE – SMJERNICE
Smetnje elektromagnetskog zračenja (Zračene emisije) (CISPR 11)	1. skupina	Proizvod upotrebljava radiofrekvencijsku energiju za unutarnje funkcije.
Poremećaj napona na elektranama (vođene emisije) (CISPR 11)	Razred B	Proizvod se može upotrebljavati u svim objektima, uključujući kućanstva i objekte priključene izravno na javno niskonaponsko napajanje.
Harmonička strujna emisija (IEC61000-3-2)	Razred A Usklađen	
Naponske promjene, kolebanja napona i treperenja (IEC61000-3-3)	Usklađen	

d. Magnetska i elektromagnetska otpornost



Proizvod je namijenjen upotrebi u elektromagnetskom okruženju navedenom u nastavku. Klijent ili korisnik treba potvrditi da se instrument upotrebljava u tom okruženju.

ISPITIVANJE OTPORNOSTI	TESTNA RAZINA IEC 60601 I RAZINA USKLAĐENOSTI	ELEKTROMAGNETSKO OKRUŽENJE – SMJERNICE
Elektrostatska izbijanja (ESD) (IEC61000-4-2)	±8 kV pri kontaktu ±15 kV putem zraka	Okruženje profesionalnih zdravstvenih ustanova.
Električki brzi tranzijenti i rafali (IEC61000-4-4)	±2 kV za vodove napajanja ±1 kV za signalne ulaze	

Udarni valovi (IEC61000-4-5)	±2 kV u načinu diferencijala ±1 kV u načinu struje	Okruženje profesionalnih zdravstvenih ustanova. Ako je za upotrebu sustava potreban neprekidan rad tijekom prekidā napajanja, preporučuje se da se uz medicinski proizvod isporuči zasebni izvor napajanja (UPS itd.).
Dodijeljeno magnetsko polje frekvencije u industrijskom postrojenju (IEC61000-4-8)	30 A/m	
Naponski propadi, kratkotrajni prekidi i naponske promjene (IEC61000-4-11)	0 % U_T za 0,5 ciklusa (0°, 45°, 90°, 135°, 180°, 225°, 270° i 315° za 0,5 ciklusa) 0 % U_T za 1 ciklus 70 % U_T Za 25 ciklusa pri 50 Hz Za 30 ciklusa pri 60 Hz Jedna faza: 0°	
Prekidi napona (IEC61000-4-11)	0 % U_T za 250 ciklusa pri 50 Hz za 300 ciklusa pri 60 Hz	



U_T je napon izmjenične elektroenergetske mreže prije primjene testne razine.

e. Elektromagnetska otpornost, radijske frekvencije



Proizvod je namijenjen upotrebi u elektromagnetskom okruženju navedenom u nastavku. Klijent ili korisnik treba potvrditi da se instrument upotrebljava u tom okruženju.

Prenosivi radiofrekvencijski komunikacijski uređaji (uključujući uređaje kao što su kabeli antena i vanjske antene) ne bi se smjeli upotrebljavati na udaljenosti manjoj od 30 cm (12 inča) od bilo kojeg dijela ovog uređaja pri testu, uključujući kabele koje je naveo proizvođač. U suprotnom može doći do utjecaja na radni učinak tih uređaja.

ISPITIVANJE OTPORNOSTI	TESTNA RAZINA IEC 60601 I RAZINA USKLAĐENOSTI	ELEKTROMAGNETSKO OKRUŽENJE – SMJERNICE
Zračena radiofrekvencijska elektromagnetska polja (IEC61000-4-3)	3 V/m 80 MHz – 2,7 GHz 80 % MA pri 1 kHz	Profesionalna zdravstvena ustanova.
Blizinska polja od radiofrekvencijskih uređaja za bežičnu komunikaciju (IEC 61000-4-3 međumetoda)	V/m 710 MHz, 745 MHz, 780 MHz, 5240 MHz, 5550 MHz, 5785 MHz, 27 V/m 385 MHz 28 V/m 450 MHz, 810 MHz, 870 MHz, 930 MHz, 1720 MHz, 1845 MHz, 1970 MHz, 2450 MHz,	
Vođene smetnje nastale djelovanjem radiofrekvencijskih polja (IEC61000-4-6)	3 V od 150 kHz do 80 MHz 6 V u ISM frekvenciji i pojasu između 0,15 MHz i 80 MHz, amaterska radiofrekvencija uključujući 80 % MA pri 1 kHz	

IX. RJEŠAVANJE PROBLEMA

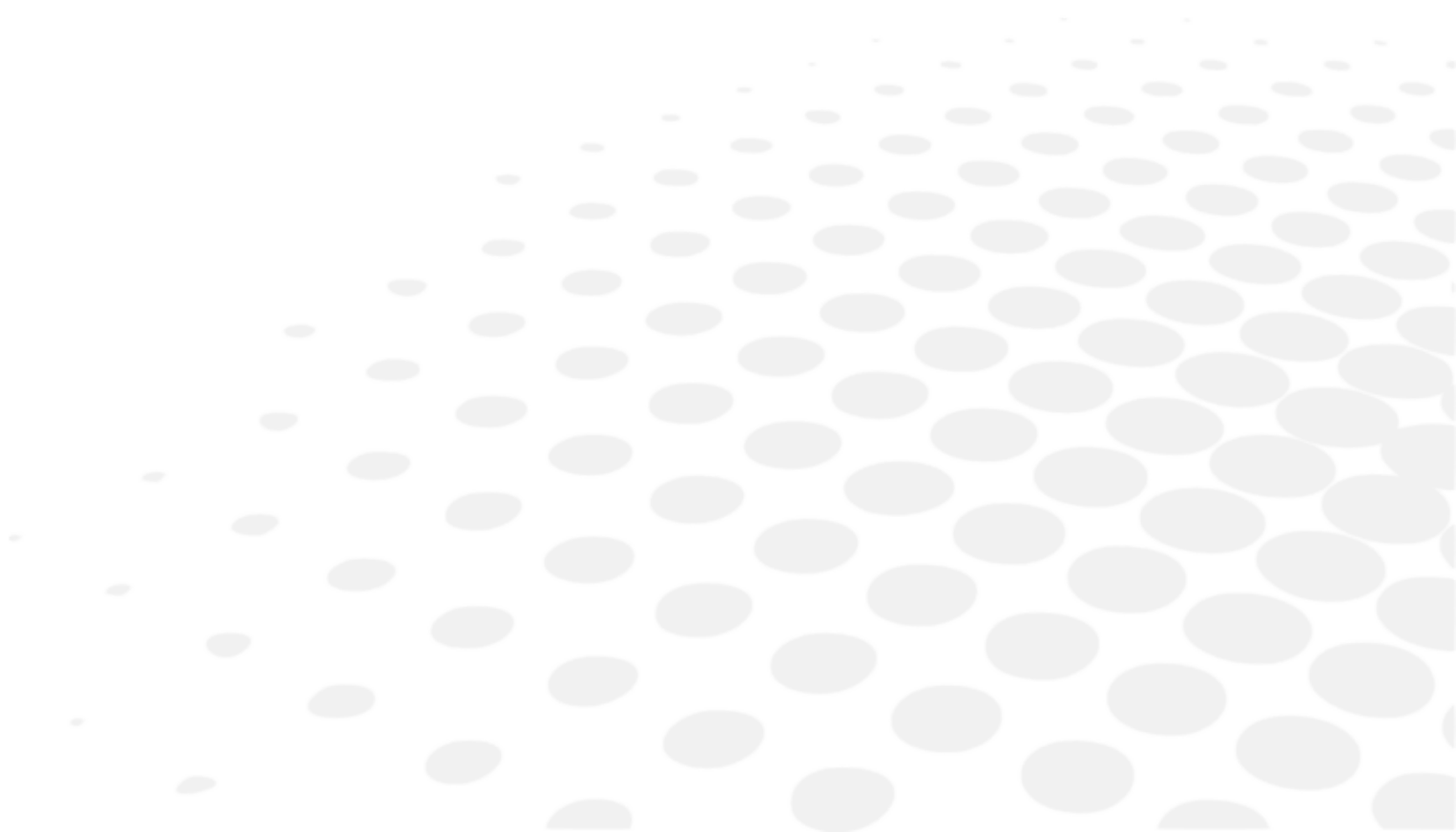

Ako uočite problem, proučite tablicu u nastavku da biste poduzeli potrebne mjere.

SIMPTOMI	UZROCI I MJERE
Proizvod se ne uključuje.	<ul style="list-style-type: none"> Nije uključen kabel za napajanje. > Utikač treba biti uključen u utičnicu.
Pogrešno postavljanje SD kartice	<ul style="list-style-type: none"> Zaslon ostaje crn nakon pokretanja. > Otvorite proizvod i poklopac da biste pristupili matičnoj ploči. > Uklonite SD karticu i ponovo je umetnite tako da kartica dodiruje iglice. > Ponovo pokrenite proizvod, a ako se pokrene, ponovo postavite sve poklopce. > Ako se proizvod ne pokrene obratite se lokalnoj tehničkoj podršci.

Ako se problem ne riješi nakon poduzimanja prethodno spomenutih mjera, odmah se obratite lokalnom distributeru.

Vašeg je zastupnika osposobilo društvo Essilor.



Pogledajte nazivnu pločicu i javite nam sljedeće informacije:

- Naziv instrumenta: VISION-C 600
- Serijski broj: Broj od 9 znamenki naveden na nazivnoj pločici
- Pojedinosti o kvarovima

X. ODRŽAVANJE





- Kako bi se osigurala sigurnost i rad instrumenta, sve radnje održavanja, osim ako nije drugačije navedeno u ovom priručniku, moraju obavljati kvalificirani tehničari za održavanje.
- Ovaj je instrument optički uređaj visoke preciznosti. Uvijek pažljivo rukujte njime.
- Nemojte dodirivati zaslon prstima i čistite svu nakupljenu prašinu zbog koje bi prikaz optotipa mogao biti izobličen.
- Ako ustanovite da je ovaj uređaj prljav, možete ga čistiti koliko god često želite (pogledajte posebne metode čišćenja).

1. Uvjeti skladištenja i rukovanja



Poštujte radne, skladišne i prijevozne uvjete navedene u nastavku.
Izbjegavajte uvjete kondenzacije.

	Temperatura	Vlažnost	Atmosferski tlak
Upotreba	[+15°C; +30°C]	[30 %; 90 %]	[800 hPA; 1060 hPA]
Skladištenje	[- 10°C; + 55°C]	[10 %; 95 %]	[700 hPA; 1060 hPA]
Prijevoz	[- 40°C; + 70°C]	[10 %; 95 %]	[700 hPA; 1060 hPA]

2. Čišćenje



Kako biste izbjegli bilo kakav incident, isključite instrument prije čišćenja.



- Uvijek upotrebljavajte blago vlažnu mekanu krpu (od mikrovlakana ili silikona) za čišćenje instrumenta.
- Nemojte prskati tekućinu po zaslonu ili drugim dijelovima proizvoda bez obzira na to o kojoj je tekućini riječ da biste izbjegli opasnost od oštećenja elektroničkih ploča.
- Nemojte upotrebljavati benzol, razrjeđivače, organska otapala, eter ili benzin za čišćenje instrumenta.

Essilor će na zahtjev pružiti dijagrame strujnih krugova, popise komponenti, opise, upute za kalibraciju ili druge informacije da bi servisno osoblje lakše popravilo one dijelove ovog uređaja koje je ESSILOR odredio kao dijelove koje smije popravljati zastupnik.

3. Povremeni pregled i održavanje



Pregledajte instrument (jednom tjedno) da biste se uvjerali da je pravilno pričvršćen na zid.

Ako imate bilo kakvih problema s proizvodom, slijedite sljedeće korake.

1. Isključite napajanje
2. Uklonite kabel za napajanje spojen s opremom.
3. Spojite ispravljač za napajanje s opremom i uključite napajanje.
4. Provjerite svijetli li lampica za napajanje zeleno,
5. Provjerite radi li oprema ispravno s tipkovnicom uređaja Vision-R (pogledajte poglavlje [Adjustments before the examination],
6. Ako oprema ne radi ispravno, preporučuje se da postupite kao u nastavku.

Provjerite naziv modela i serijski broj opreme i odmah se obratite svojoj osobi za kontakt društva Essilor.

Ovaj može raditi neispravno zbog elektromagnetskih valova koje uzrokuju mobiteli, primopredajnici, igračke na radijsko upravljanje itd.

Pobrinite se da se opisani predmeti poput tih koji utječu na ovaj proizvod prinose proizvodu.

4. Rastavljanje proizvoda i prijevoz

Ovaj se odjeljak ne primjenjuje.

5. Odlaganje u otpad



Upute za zbrinjavanje instrumenta u skladu su s Direktivama 2012/19/EU i 2011/65/EU u vezi s ograničavanjem opasnih tvari u električnoj i elektroničkoj opremi te zbrinjavanjem električne i elektroničke opreme.

Kad instrument dođe do kraja radnog vijeka, ne smije se baciti s kućnim otpadom. Zbrinjava se u centru za gospodarenje otpadom kojim upravljaju općina ili trgovci na malo koje nude tu uslugu.

Odvojenim zbrinjavanjem električnih uređaja sprečava se uništavanje okoliša ili ugrožavanje zdravlja koji bi mogli nastati zbog neusklađenog zbrinjavanja, a omogućuje se i recikliranje materijala od kojih je taj uređaj sastavljen radi uštede energije i resursā.

Piktogram spremnika na kotačima prikazan je na naljepnici instrumenta. On ukazuje na obvezu odvojenog prikupljanja i zbrinjavanja električne i elektroničke opreme koja je dotrajala / više se ne upotrebljava.





- Korisnik mora uzeti u obzir potencijalno štetne učinke na okoliš i zdravlje ljudi koji bi mogli proizaći iz nesukladnog zbrinjavanja instrumenta u cijelosti ili nekih njegovih komponenti.
- Kako bi izbjeglo ispuštanje opasnih tvari u okoliš i potaknulo očuvanje prirodnih resursa, proizvođač omogućuje, u slučaju da korisnik želi zbrinuti instrument na kraju njegovog radnog vijeka, ponovnu upotrebu, oporabu i recikliranje instrumenta i njegovih komponenti. Prije odlaganja instrumenta moraju se uzeti u obzir zahtjevi europskih i nacionalnih propisa.
- Instrument nemojte odlagati s kućnim otpadom, već ga odložite odvojeno tako što ćete ga dati društvu specijaliziranom za odlaganje električne i elektroničke opreme ili mjesnoj upravnoj službi zaduženoj za odvoz otpada.
- Dobavljač ili proizvođač dužan je obnoviti staru opremu.
- Ulaskom u konzorcij za otpad tehnološke opreme proizvođač pokriva troškove obrade i recikliranja rabljenog instrumenta.
- Proizvođač se obvezuje korisniku dati sve informacije o opasnim tvarima sadržanima u uređaju i načinima recikliranja tih tvari te ga obavijestiti o postojanju recikliranja korištene opreme. Zakonom su predviđene stroge kazne u slučaju njegove povrede.

XI. SPECIFIKACIJE



1. Tehnički podaci

Očekivani je životni vijek uređaja i njegovih komponenti sedam godina.

- Tip LCD-a: 24-inčni IVO TFT LCD / optičko staklo polarizirajućeg tipa
- Razlučivost: 1920 × 1080 piksela
- Veličina prozora za grafikon:
 - dužina: 293,2 mm
 - širina: 521,3 mm
- Svjetlina: Maks. 250 cd / m²
- Udaljenost prikaza: 3 m ~ 8 m (prilagodba koraka od 0,25)
- Memorijska kartica: SD kartica (8 GB)
- Izlaz zvuka: Mono 4W Maks.
- Izvor napajanja:
 - 100 – 240 V  50/60 Hz
 - DC + 12 V  5 A (ispravljač za napajanje)
 - Model: GSM60A12-P1J
- Potrošnja energije: manje od 60 VA
- Komunikacija:
 - Žična: Ethernet
 - Bežična: IR DA komunikacija

a. Mjere i težina

- Duljina 393,6 mm
- širina: 612 mm
- Dubina: 71,3 mm
- Ukupna težina: 7,9 kg

b. Specifikacije LED-ova

- Vidljivi bijeli LED:
 - Boja: bijela
 - Kromatičnost CCT-a: 5000 K
 - Flux: 35,9 lm
 - Klasa: NC
- Infracrvene lampice LED:
 - Boja IR
 - Valna dužina: 850 nm
 - Jačina zračenja: 1000 mW/sr
 - Klasa: 2

2. Mogućnost spajanja na druge uređaje

Ovaj se odjeljak ne primjenjuje.

3. Zahtjevi za IT

Ovaj se odjeljak ne primjenjuje.

XII. KôD QR



Najnovija verzija korisničkog priručnika na odgovarajućem jeziku dostupna je na mrežnom prostoru. Papirnata inačica može se pružiti besplatno na zahtjev.

- en The complete user manual is available on a web space in PDF format. To access it, please scan the QR code below using a dedicated tool or application. Please make sure that your device is suitable and has an appropriate software to display the electronic Instructions for use.
- fr Le manuel utilisateur complet est disponible sur un espace web au format PDF. Pour y accéder, veuillez scanner le QR code ci-dessous à l'aide d'un outil ou d'une application dédié(e). Veuillez vous assurer que votre appareil est compatible et dispose d'un logiciel approprié pour afficher le manuel électronique.
- ar لتتمكن من الوصول إليه، يُرجى مسح رمز الاستجابة السريعة أدناه باستخدام أداة أو تطبيق PDF. دليل المستخدم الكامل متوفر من خلال موقع الويب بصيغة مخصص لذلك. يُرجى التأكد من أن جهازك مناسب ويحتوي على برنامج مناسب لعرض التعليمات الإلكترونية الخاصة بالاستخدام.
- be Поўная інструкцыя карыстальніка даступна ў інтэрнэт-прасторы у фармаце PDF. Каб атрымаць да яе доступ, адсканірайце QR-код ніжэй пры дапамозе спецыяльнага сродку або праграмы. Калі ласка, упэўніцеся, што ваша прылада прыдатная для паказу электроннай Інструкцыі па карыстанню і што на ёй усталявана адпаведнае праграмае забеспячэнне.
- bg Пълното ръководство за потребителя е достъпно в уеб пространството. За да получите достъп до него, моля, сканирайте QR кода по-долу, като използвате специален инструмент или приложение. Моля, уверете се, че вашето устройство е подходящо и разполага с подходящ софтуер за преглед на електронните Инструкции за употреба.
- cs Kompletní uživatelský návod je k dispozici na webovém prostoru ve formátu PDF. Chcete-li k němu získat přístup, naskenujte prosím níže uvedený QR kód pomocí speciálního nástroje nebo aplikace. Ujistěte se prosím, že používáte vhodné zařízení, které má vhodný software pro zobrazení elektronického uživatelského návodu.
- da Den komplette brugervejledning er tilgængelig på et webområde i PDF-format. For at få adgang til den skal du scanne QR-koden nedenfor ved hjælp af et dedikeret værktøj eller program. Sørg for, at din enhed er egnet og har en passende software til at vise de elektroniske brugsanvisninger.
- de Die vollständige Bedienungsanleitung ist auf einem Webespace im PDF-Format verfügbar. Für den Zugriff scannen Sie bitte den untenstehenden QR-Code mit einem speziellen Tool oder einer Anwendung. Bitte vergewissern Sie sich, dass Ihr Gerät für die Anzeige der elektronischen Gebrauchsanweisungen geeignet ist und über eine entsprechende Software verfügt.
- el Το πλήρες εγχειρίδιο χρήσης είναι διαθέσιμο σε έναν ιστοχώρο σε μορφή PDF. Για να αποκτήσετε πρόσβαση σε αυτό, σκανάρετε τον κωδικό QR παρακάτω χρησιμοποιώντας ένα ειδικό εργαλείο ή εφαρμογή. Βεβαιωθείτε ότι η συσκευή σας είναι κατάλληλη και έχει το κατάλληλο λογισμικό για την προβολή των ηλεκτρονικών οδηγιών χρήσης.
- es El manual de uso completo está disponible en un espacio web. en formato PDF. Para acceder a él, escanee el código QR debajo utilizando una herramienta o aplicación dedicada. Asegúrese de que su dispositivo sea adecuado y tenga el software apropiado para mostrar las Instrucciones de uso electrónicas.
- et Täielik kasutusjuhend on saadaval veebis PDF-vormingus. Juurdepääsuks palun skannige allolevat QR-koodi, kasutades selleks vastavat tööriista või rakendust. Veenduge, et teie seade sobib ja et selles on elektroonilise kasutusjuhendi kuvamiseks sobiv tarkvara.
- fi Täysi käyttöopas on saatavana verkosta PDF-muodossa. Saat pääsyt siihen skannaamalla alla olevan QR-koodin käyttäen siihen tarkoitettua työkalua tai sovellusta. Varmista, että laitteesi on sopiva ja sisältää asianmukaisen ohjelmiston sähköisten käyttöohjeiden esittämiseen.
- hr Potpun korisnički priručnik dostupan je na mrežnom prostoru u PDF formatu. Da biste mu pristupili, skenirajte QR kôd u nastavku pomoću odgovarajućeg alata ili aplikacije. Provjerite je li vaš uređaj prikladan i ima li odgovarajući softver za prikaz elektroničkih uputa za upotrebu.
- hu A teljes felhasználói kézikönyv elérhető az interneten PDF formátumban. Eléréséhez olvassa be az alábbi QR-kódot egy erre szolgáló eszközzel vagy alkalmazással. Ellenőrizze, hogy eszköze képes és rendelkezik a megfelelő szoftverrel az elektronikus használati útmutató megjelenítésére.

- id Panduan pengguna lengkap tersedia di ruang web dalam format PDF. Untuk mengaksesnya, silakan pindai kode QR di bawah ini menggunakan alat atau aplikasi khusus. Pastikan peranti Anda sesuai dan memiliki perangkat lunak yang layak untuk menampilkan petunjuk penggunaan elektronik.
- it Il manuale utente completo è disponibile in formato PDF su uno spazio Web. Per accedervi, leggere il codice QR sottostante mediante un apposito strumento o un'applicazione dedicata. Assicursi che il dispositivo sia adatto e che disponga di un software appropriato per visualizzare le istruzioni per l'uso in formato elettronico.
- ja 完全なユーザーマニュアルは、PDF形式でウェブスペースから入手できます。アクセスするには、専用のツールまたはアプリケーションを使用して、以下のQRコードをスキャンしてください。お使いのデバイスが適切であり、電子説明書を表示する適切なソフトウェアがインストールされていることを確認してください。
- ko 전체 사용 설명서는 웹 공간에 PDF 형식으로 있습니다. 이 설명서에 액세스하려면, 전용 도구 또는 앱을 사용하여 아래 QR 코드를 스캔하십시오. 사용자의 기기가 적합하고 전자적인 사용 설명서를 표시할 수 있는 적절한 소프트웨어가 있는지 확인하시기 바랍니다.
- lt Išsamaus naudotojo vadovo PDF formatu ieškokite interneto svetainėje. Kad jį atvertumėte, specialiu įrankiu arba programėle nuskaitykite toliau pateiktą QR kodą. Įsitinkite, kad jūsų įrenginys yra tinkamas ir turi tinkamą programinę įrangą elektroninems naudojimo instrukcijoms rodyti.
- lv Pilnā lietotāja instrukcija ir pieejama tīmeklī PDF formātā. Lai tai piekļūtu, lūdzu, noskenējiet tālāk redzamo kvadrāt kodu, izmantojot tam paredzētu rīku vai lietojumprogrammu. Lūdzu, pārlicinieties, vai jūsu ierīce ir piemērota un vai tai ir atbilstoša programmatūra elektroniskās lietotāja instrukcijas attēlošanai.
- ms Manual pengguna yang lengkap boleh didapati di ruang laman dalam format PDF. Untuk mengaksesnya, sila imbas kod QR di bawah menggunakan alat atau aplikasi khusus. Sila pastikan yang peranti anda adalah serasi dan mempunyai perisian yang sesuai untuk memaparkan Arahan elektronik untuk tujuan penggunaan.
- nl De volledige gebruikershandleiding is in PDF-formaat beschikbaar op een website. U kunt de handleiding bereiken door de QR-code hiernaast te scannen met een geschikte applicatie. Uw apparaat moet geschikt zijn en over de juiste software beschikken om de elektronische gebruiksaanwijzing weer te geven.
- no Den komplette brukerhåndboken er tilgjengelig på et webhotell i PDF-format. For å få tilgang til den, skann QR-koden nedenfor ved hjelp av et dedikert verktøy eller applikasjon. Sørg for at enheten din er egnet og har en passende programvare for å vise den elektroniske bruksanvisningen.
- pl Kompletna instrukcja użytkownika jest dostępna na stronie internetowej w formacie PDF. Aby uzyskać dostęp, zeskanuj poniższy kod QR przy użyciu dedykowanego narzędzia lub aplikacji. Upewnij się, że urządzenie jest zgodne i wyposażone w odpowiednie oprogramowanie pozwalające wyświetlać elektroniczną Instrukcję obsługi.
- pt O manual do utilizador completo está disponível num espaço online no formato PDF. Para aceder a este, queira digitalizar o QR Code abaixo usando uma ferramenta ou uma aplicação dedicada. Certifique-se de que o seu dispositivo é compatível e possui um software apropriado para exibir as instruções eletrónicas de utilização.
- pt (brazil) O manual do usuário completo está disponível em um espaço online no formato PDF. Para acessar a este, por favor, digitalizar o QR Code abaixo usando uma ferramenta ou um aplicativo dedicado. Seu dispositivo deve ser compatível e possuir um software apropriado para exibir as instruções eletrônicas de utilização.
- ro Manualul de utilizare complet este disponibil online în format PDF. Pentru a-l accesa, scanați codul QR de mai jos folosind un instrument sau o aplicație dedicată. Asigurați-vă că dispozitivul dumneavoastră este potrivit și are un software adecvat pentru afișarea Instrucțiunilor de utilizare în format electronic.
- ru Полное руководство пользователя доступно в интернет-пространстве в формате PDF. Чтобы получить к нему доступ, отсканируйте QR-код ниже с помощью специального инструмента или приложения. Убедитесь, что ваше устройство подходит и имеет соответствующее программное обеспечение для отображения электронных инструкций по эксплуатации.
- sk Celý používateľský manuál je dostupný vo webovom priestore vo formáte PDF. Ak chcete získať prístup, naskenujte nižšie uvedený QR kód pomocou špeciálneho nástroja alebo aplikácie. Uistite sa, že máte vhodné zariadenie s vhodným softvérom na zobrazenie elektronickeho návodu na použitie.

- sl Celoten uporabniški priročnik je na voljo kot dokument PDF na spletnem mestu. Za dostop optično preberite spodnjo kodo QR z namenskim orodjem ali aplikacijo. Prepričajte se, da je vaša naprava primerna in ima ustrezno programsko opremo za prikaz elektronskih navodil za uporabo.
- sr Kompletно uputstvo za korisnike je dostupno na veb prostoru u PDF formatu. Da biste mu pristupili, skenirajte QR kôd u nastavku pomoću namenske alatke ili aplikacije. Proverite da je vaš uređaj odgovarajući i da li ima potreban softver za prikaz elektronskog Uputstva za upotrebu.
- sv Den fullständiga bruksanvisningen finns tillgänglig på ett webbutrymme i PDF-format. För att komma åt den, vänligen skanna QR-koden nedan med ett dedikerat verktyg eller program. Se till att din enhet är lämplig och har en passande programvara för att visa de elektroniska användningsinstruktionerna.
- th สามารถรับคู่มือผู้ใช้ฉบับสมบูรณ์ในรูปแบบ PDF ได้จากบนเว็บไซต์ โดยในการเข้าถึง โปรดสแกนคิวอาร์โค้ดด้านล่างด้วยเครื่องมือหรือแอปพลิเคชันเฉพาะ โปรดตรวจสอบให้แน่ใจว่าอุปกรณ์ของคุณนั้นเหมาะสม และมีซอฟต์แวร์ที่สามารถใช้ในการแสดงคำแนะนำการใช้งานอิเล็กทรอนิกส์ได้อย่างถูกต้อง
- tr Kullanım kılavuzunun tamamı web alanında, PDF formatında mevcuttur. Buna erişmek için lütfen uygun bir araç veya uygulama kullanarak aşağıdaki QR kodunu okutun. Lütfen cihazınızın uyumlu ve elektronik kullanım talimatlarını görüntülemek için uygun bir yazılıma sahip olduğundan emin olun.
- uk Повна версія посібника користувача доступна в інтернеті в форматі PDF. Щоб отримати до нього доступ, скануйте QR-код нижче за допомогою спеціального додатку. Для перегляду електронного посібника користувача на вашому пристрої він повинен мати відповідні характеристики та програмне забезпечення.
- vi Hướng dẫn sử dụng đầy đủ có sẵn trên không gian web ở định dạng PDF. Để truy cập, vui lòng quét mã QR bên dưới bằng công cụ chuyên dụng hoặc bằng ứng dụng. Vui lòng đảm bảo rằng thiết bị của bạn phù hợp và có phần mềm phù hợp để hiển thị Hướng dẫn sử dụng điện tử
- zh 完整的操作手册以 PDF 格式在网络上提供。如需获取，请使用专门的工具或应用程序扫描下方二维码。请确保您的设备适用并安装有相应的软件，能够显示电子版使用说明。





Essilor International
147, rue de Paris – 94220 Charenton-le-Pont France
www.essilor.com

