

# VISION-C 600



## ANVÄNDARHANDBOK

# INNEHÅLL

I. INLEDNING	4
II. LEVERANSFÖRPACKNING	6
1. Uppackning och förvaring	7
2. Tillbehörslista	8
III. ALLMÄN BESKRIVNING	9
1. Avsett användningsområde	10
a. Syfte	10
b. Indikationer för användning	10
c. Förväntad klinisk nytta	10
d. Målgrupp	10
e. Avsedda användare	10
2. Enhetsbeskrivning	10
a. Framsida	10
b. Baksida	10
c. Anslutning	11
IV. INSTALLATION/ANSLUTNING	12
1. Installation av enheten	13
a. Installation av VESA-fäste	14
b. Installation av nätsladdhållaren	17
2. Slå på/av	18
a. Slå på instrumentet	18
b. Stänga av enheten	19
3. Koppling till andra instrument	19
V. JUSTERINGAR FÖRE UNDERSÖKNINGEN	20
1. Placering av skärmen	21
2. Inställningar	21
a. Konfigurera skärmen	21
b. Justera optotyper från konsolen	23
VI. UPPDATERA SKÄRMEN	30
1. Uppdatering med USB-minne	31
2. Enligt LAN (IP)	34
VII. FELSKÄRM	37
VIII. SÄKERHETSÖVERVÄGANDEN	39
1. Symboler (anordning och förpackning)	40
a. På dokumentet	40
b. På anordningen och förpackningen	40
2. Försiktighetsåtgärder vid användning	41
3. Kontraindikationer	41
4. Biverkningar	42
5. Klausul om ansvarsbefrielse	42
6. Strömkälla	42
7. Försiktighetsåtgärder gällande it-nätverk	43
8. Elektromagnetisk kompatibilitet	43
a. Kablarnas och sladdarnas längd osv.	44

b. Rekommenderat avstånd	44
c. Elektromagnetisk emission	44
d. Magnetisk och elektromagnetisk immunitet	44
e. Elektromagnetisk immunitet, radiofrekvenser	45
<b>IX. FELSÖKNING</b>	<b>46</b>
<b>X. UNDERHÅLL</b>	<b>48</b>
1. Förvarings- och hanteringsförhållanden	49
2. Rengöring	49
3. Regelbunden inspektion och underhåll	49
4. Demontering av produkten och transport	49
5. Kassering	50
<b>XI. SPECIFIKATIONER</b>	<b>51</b>
1. Tekniska data	52
a. Mått och vikt	52
b. Specifikationer för lysdioder	52
2. Anslutning till andra enheter	52
3. Det kräver	52
<b>XII. QR-KOD</b>	<b>53</b>

# I. INLEDNING





Den senaste versionen av den här användarhandboken finns på en webbplats.

För att få tillgång till andra språk skannar du QR-koden i slutet av denna bruksanvisning > Kapitlet QR-kod (p.53).

För en säkrare och effektivare användning ska du följa instruktionerna i den här handboken.

Copyright © 2023 Essilor - Ursprunglig handbok - Med ensamrätt.

All reproduktion av innehållet i detta dokument, vare sig helt eller delvis, i syfte att publicera eller sprida på något sätt och i vilket format som helst, även gratis, är strängt förbjuden utan ett föregående skriftligt tillstånd från Essilor.

## II. LEVERANSFÖRPACKNING



## 1. Uppackning och förvaring

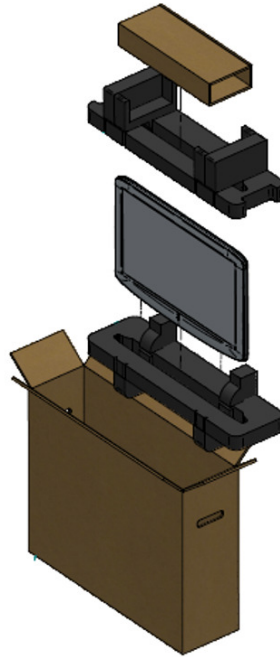

- 1 Öppna lådan och ta bort tillbehörlådan.



- 2 Ta bort fyllningen.



- 3 Ta försiktigt ut skärmen ur kartongen.



- 4 Ta bort skyddshöljet.



## 2. Tillbehörslista

När du packar upp ska du kontrollera att följande standardtillbehör medföljer.

### Standardtillbehör och avtagbara delar

- Strömförsörjning\* (x1)
- Ethernet-kabel, 2 m (x1)
- Nätkabel\*, 1,80 m (x2)
  - USA: ref CA6096
  - Europa: ref VRSA05
- Monteringsfäste för vägg (x1)
- Hållare för strömkabel (x1)
- Användarhandbok (x1)

\* Patientanslutna delar.



Vision-C 600 är helt kompatibel och utformad för att fungera med Vision-R-™ faroptrar.

### **III. ALLMÄN BESKRIVNING**



## 1. Avsett användningsområde

### a. Syfte

Vision-C 600 (VRS001) är ett system för synkontroll, av fristående typ, som visar ett brett urval av diagram, baserat på en LCD-panel.

### b. Indikationer för användning

Detta avsnitt är inte tillämpligt.

### c. Förväntad klinisk nytta

Detta avsnitt är inte tillämpligt.

### d. Målgrupp

Detta avsnitt är inte tillämpligt.

### e. Avsedda användare

Den här enheten är endast avsedd för ögonvårdspersonal.

## 2. Enhetsbeskrivning

Huvudkomponenterna i Vision-C 600-systemet visas nedan.

### a. Framsida



### b. Baksida

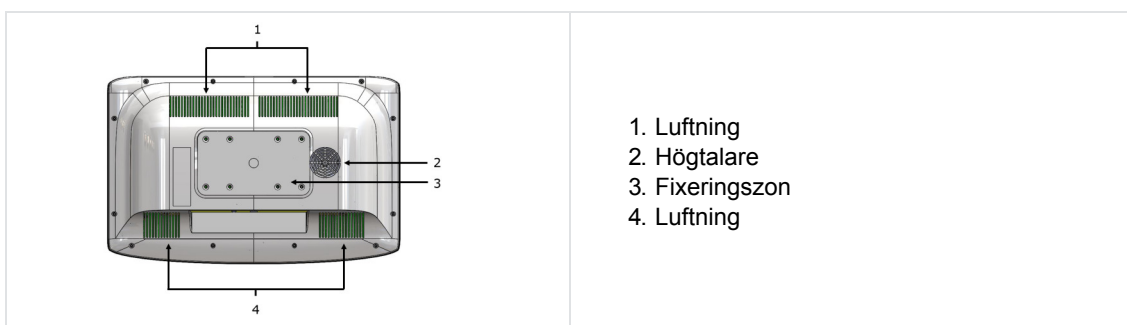

## c. Anslutning

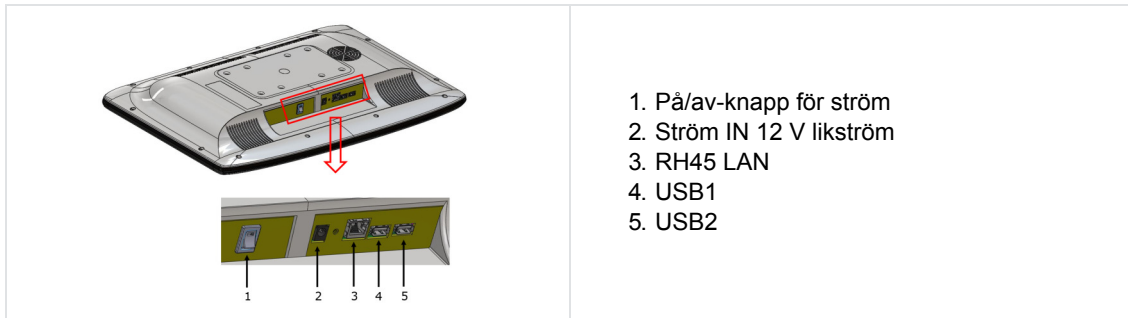

## **IV. INSTALLATION/ANSLUTNING**

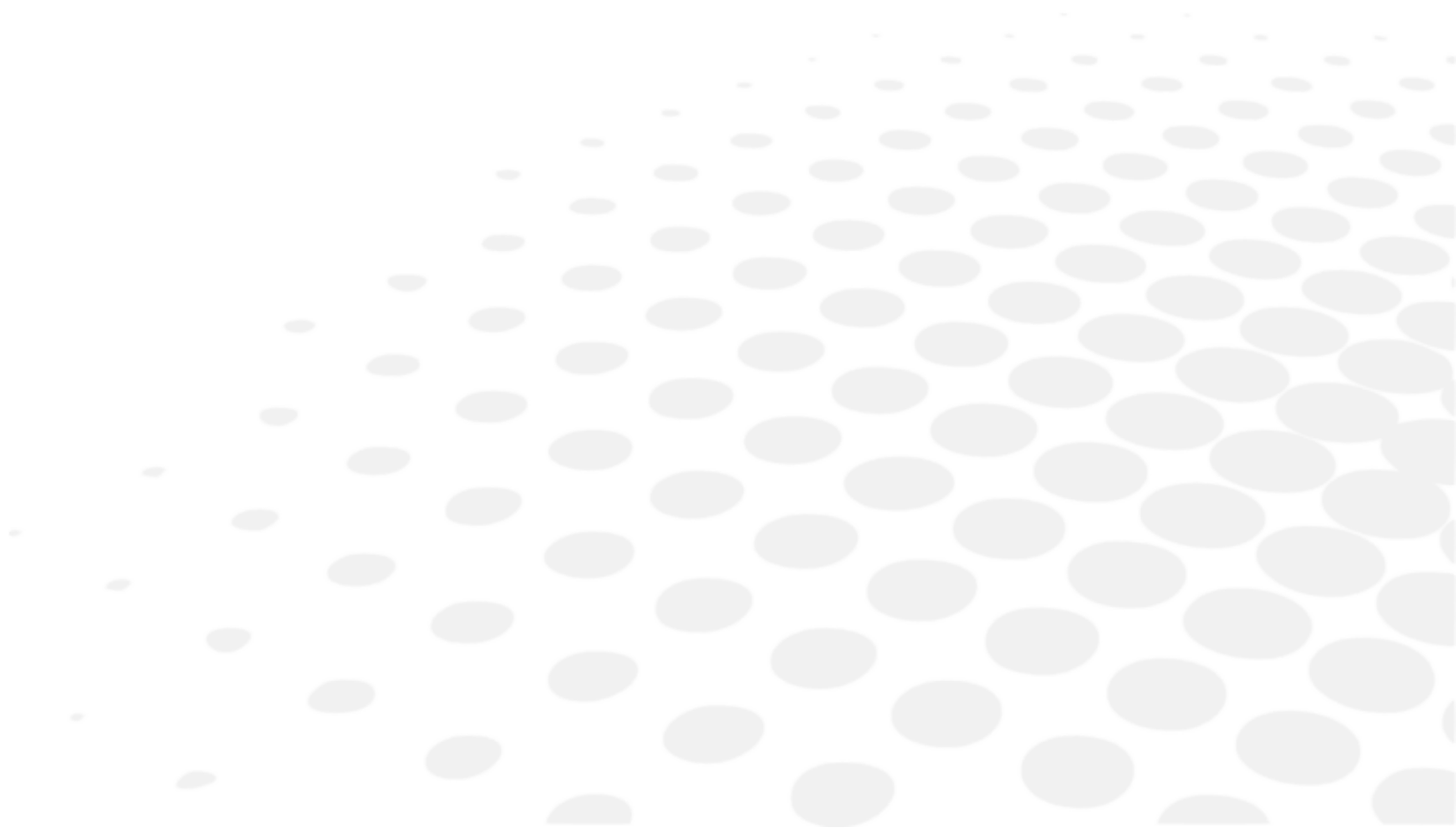



Detta instrument måste installeras av en specialiserad tekniker. Kontakta din Essilor-återförsäljare för installation av instrumentet eller ändring av dess anslutning.

Följ de försiktighetsåtgärder som anges nedan:

- Installera inte instrumentet:
  - där mycket damm eller smuts ansamlas,
  - där det utsätts för direkt solljus,
  - i syreberikad miljö,
  - där det förekommer extrema temperaturer och höga luftfuktighetsnivåer,
  - där det sannolikt kan förekomma kraftiga vibrationer eller plötsliga stötar.
- Använd inte instrumentet med lättantändliga bedövningsmedel eller tillsammans med brandfarliga medel.
- Instrumentet får inte falla, det kommer att orsaka funktionsstörningar. Om det faller kan det dessutom orsaka krosskador på fötter eller andra kroppsdelar.
- Se till att du monterar enheten inte för långt från ett vägguttag.
- Pluggarna ska inte sättas in för långt i väggen.

## 1. Installation av enheten



1. Hitta en lämplig punkt på väggen för att fästa väggfästet som tål produktens vikt.

> Se till att brytningsavståndet uppfyller kraven för antingen direkt sikt eller arrangemang med spegel.

2. Nivåjustera det medföljande väggfästet med metallflikarna uppåt och utåtriktade på väggen och markera hålen för installationen.



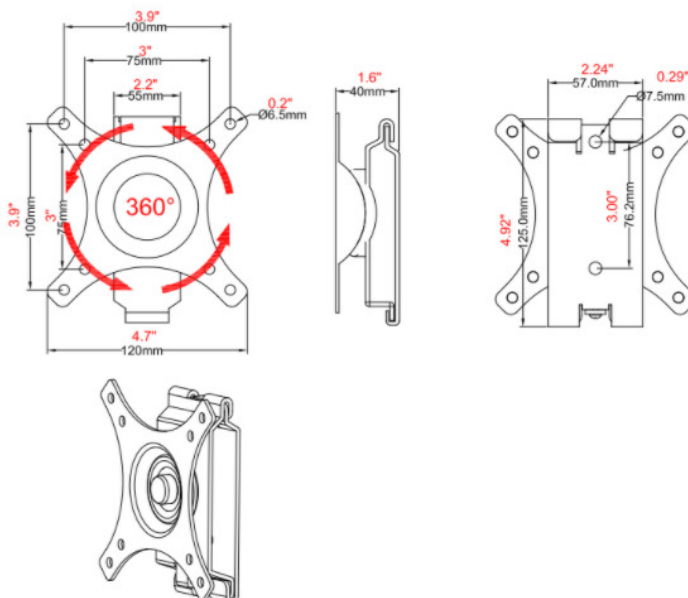

3. Placera väggfästet på väggen och skruva eller spika fast genom hålen.

4. Häng produkten genom att rikta in hålen på baksidan av enheten med metallflikarna på väggfästet och häng enheten på de flikarna.

### Storlek



**Komponenter**

BESKRIVNING	VISUELLT
Skärmplatta, jonplatta (x1)	
Väggplåt	
Skruv M4x16 mm, ref. CV6273 (x4)	
Fästskruv ST6,3*65 mm (x2)	
Expansionsrör (x2)	
Bricka (x2)	

**a. Installation av VESA-fäste**

- 1 Skruva loss och ta bort den del som ska fästas på väggen.

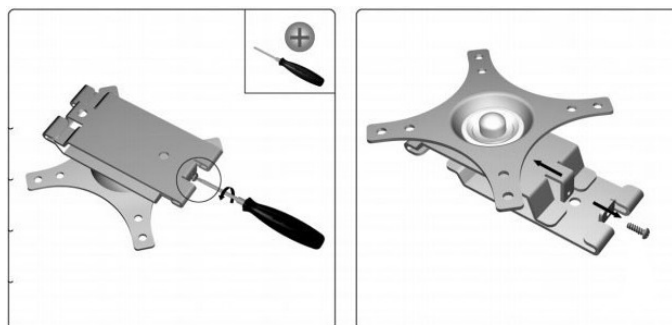

- 2 Placera väggdelen för att markera hålen för de 2 fixeringskruvarna och borra sedan.

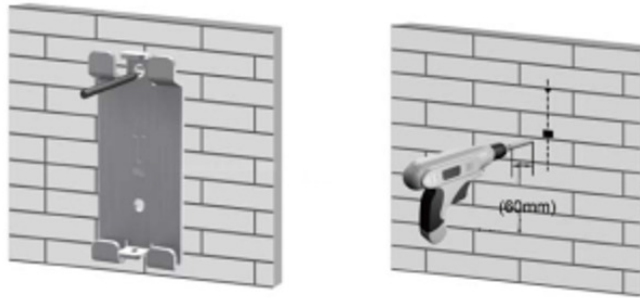

- 3 Montera de medföljande träpluggarna.



- 4 Skruva fast väggdelen på stödet.



- 5 Skruva fast den andra delen med de 4 skruvarna, ref. CV6273 (M4x16 mm).



6 Placera skärmen ovanifrån så som visas nedan.

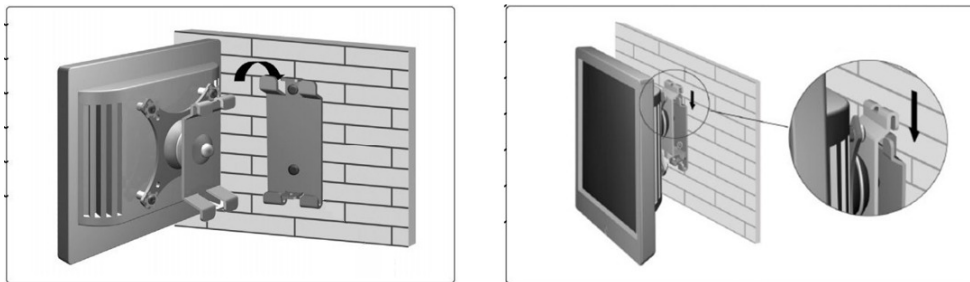

7 Skruva fast säkerhetsskruven.

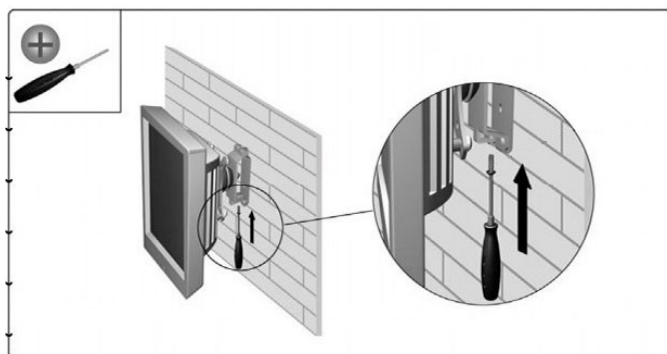

8 Justera skärmvinkeln efter behov.

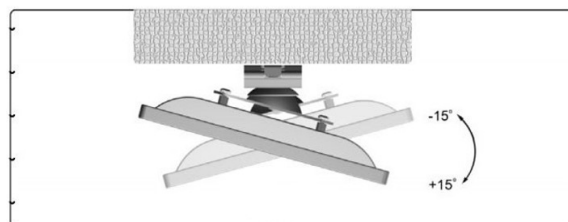
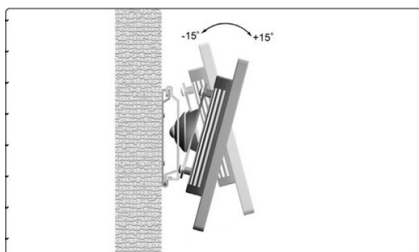

Det är också möjligt att sätta diagramskärmen på ett stöd (ref. CS510).



## b. Installation av nätsladdhållaren

- 1 Placera strömkabeln i monteringshållaren.



- 2 Skruva fast stödet på korrekt plats.



Skruven medföljer.



> Nätsladdhållaren är monterad.



## 2. Slå på/av

### a. Slå på instrumentet

- 1 Tryck sedan på strömknappen på diagramskärmen.

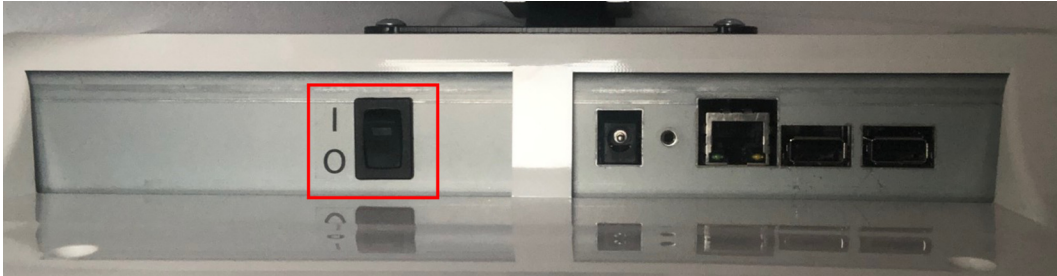

- > Skärmen slås på.

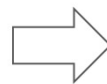

Du kan kontrollera anslutningen mellan konsolknappsatsen och skärmen genom att klicka på optotyperna (de ska visas på skärmen).

- > Instrumentet är redo att användas.

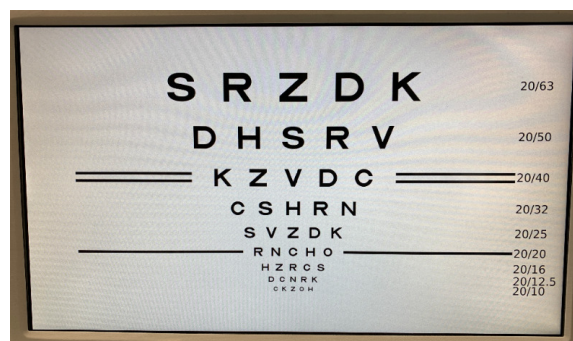

## b. Stänga av enheten

### Stänga av enheten

- 1 Tryck sedan på strömknappen på diagramskärmen.



> Skärmen stängs av.

## 3. Koppling till andra instrument

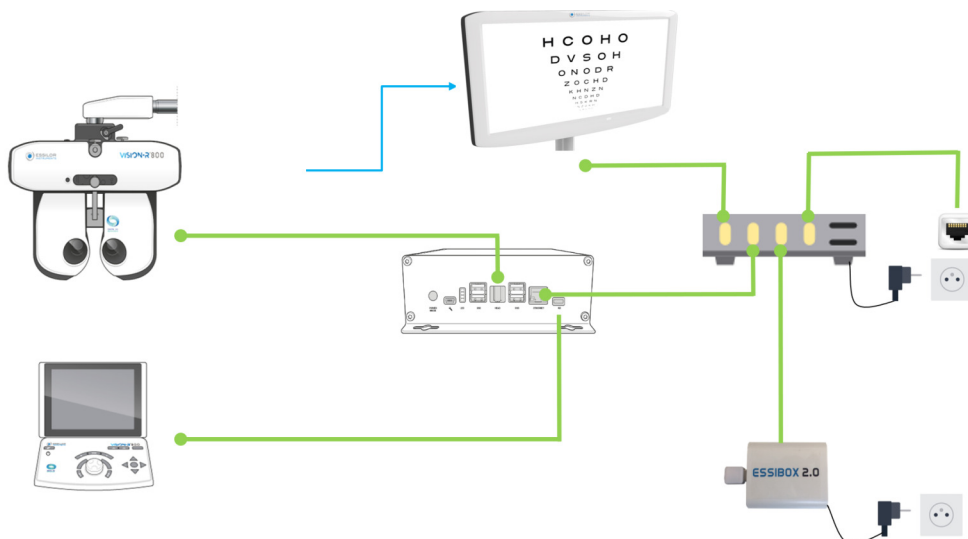

### Med:

- █ Kabelanslutning
- █ Infraröd anslutning

## **V. JUSTERINGAR FÖRE UNDERSÖKNINGEN**



## 1. Placering av skärmen

Placera produkten så att mitten av LCD-skärmen är i samma nivå som patientens ögon.

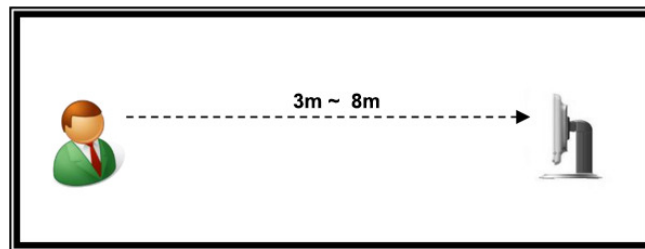



Optotyper genereras baserat på skärmens justeringsavstånd.

## 2. Inställningar

### a. Konfigurera skärmen

Alla Vision-C 600-inställningar konfigureras på Vison-R-konsolen.

Det går att ändra skärmens standardinställningar genom att trycka på  >  på konsolen.

> Instrumentets inställningssida visas.

> Klicka sedan på .

> Följande sida visas:

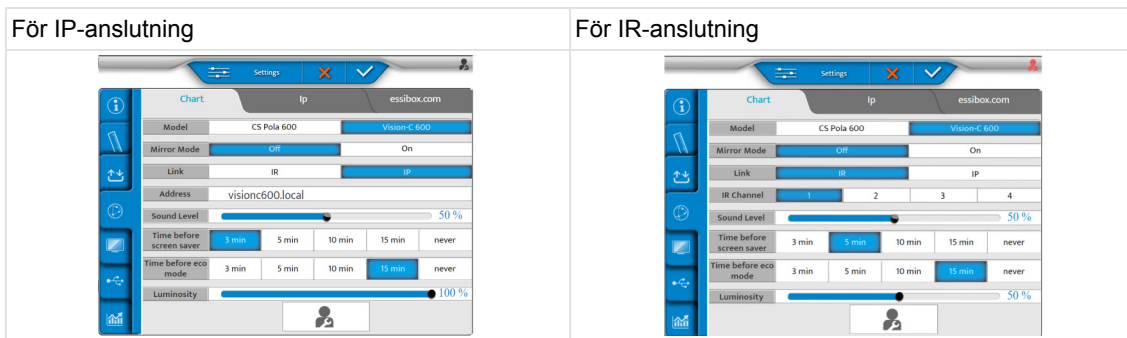



Knappen [Vision-C 600 Configuration] anropar popup-fönstret för Vision-C 600-konfigurationen. Den här knappen är endast tillgänglig i läget för teknisk inställning.



Nu kan du göra följande inställningar:

- [Model]
- [Mirror mode]
- [Link]
- [Address]
- [Sound level]
- [Time before screen saver]
- [Time before eco mode]
- [Luminosity]



När [Chart Type] är inställt på [Vision-C 600] är IP-kommunikationen tillgänglig. Om IP-kommunikationen är inställd ersätts [IR Channel] av [IP Address].

När [Vision-C 600] är har valts är [Time before eco mode] och [Time before screen saver] tillgängliga som [Vision-C 600 Configuration].

Klicka på [Vision-C 600 Configuration] och följande popup-fönster visas:

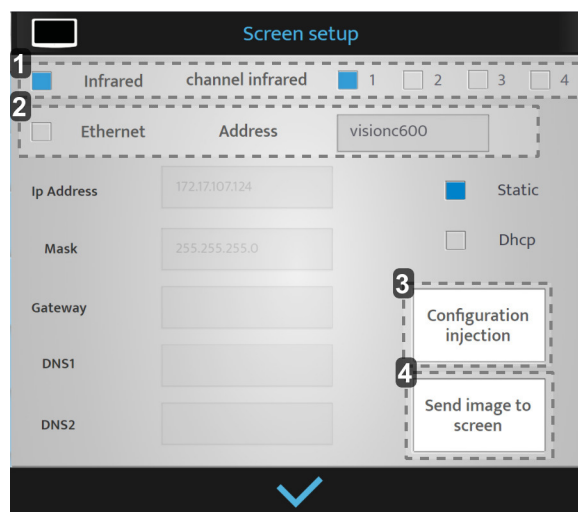

**1. [Infrared]**

Bara när [IR] har valts.

## 2. [Ethernet]

Bara när [Ethernet] har valts.

> Det är namnet på skärmen (det kan vara upp till 12 tecken).



## 3. [Configuration injection]

Inställningarna skickas till diagramskärmen.

## 4. [Send image to Vision-C 600]





En bild skickas till diagramskärmen för att testa anslutningen.

När justeringarna har gjorts trycker du på:

-  för att bekräfta.
-  för att avbryta.

## b. Justera optotyper från konsolen

### Med IR

- 1 Det är möjligt att generera optotyper från konsolen genom att trycka på    på konsolens tangentbord.
- 2 Klicka sedan på .
  - > Följande sida visas.

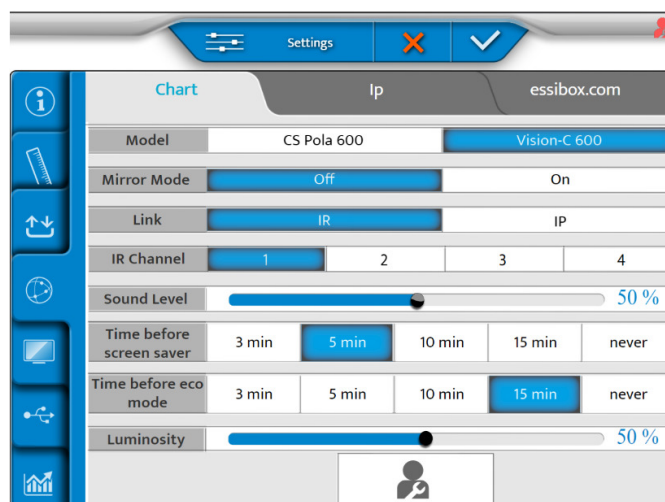

- 3 Ställ in spegelläge [OFF] eller [ON] beroende på önskad konfiguration.

- 4 Klicka sedan på .  
> Följande sida visas.

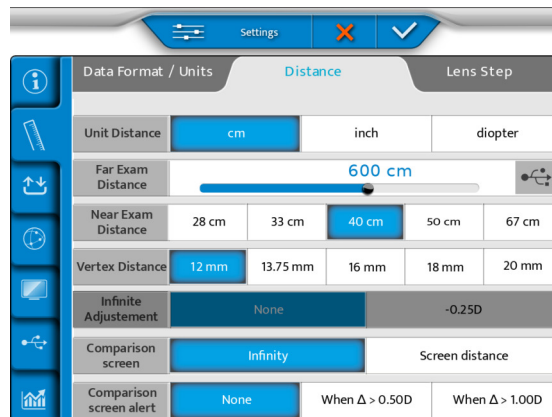

- 5 Ställ in synskärpan:
- o cm
  - o tum
  - o diopter
- 6 Och ange avståndet från foropterhuvudet till skärmen i menyn [Far Exam Distance].
- 7 Sätt i ett USB-minne på sidan av konsolen eller direkt på strömanslutningen.



- 8 Välj  på skärmen.



9 Bekräfta genom att trycka på ✓.

> Processen startar.

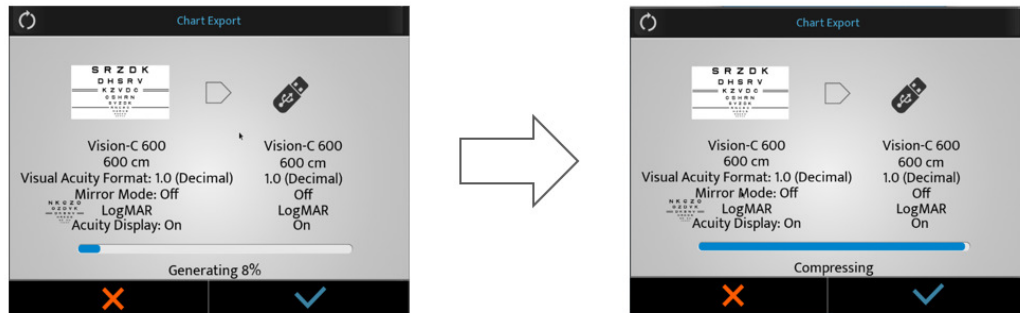

> Ett varningsfönster visas.



> Bekräfta genom att trycka på ✓.

> Optotyperna justeras.

10 Anslut sedan USB-minnet i någon av USB-portarna på diagramskärmen.



11 Slå på skärmen.

> Uppdateringen startar automatiskt.

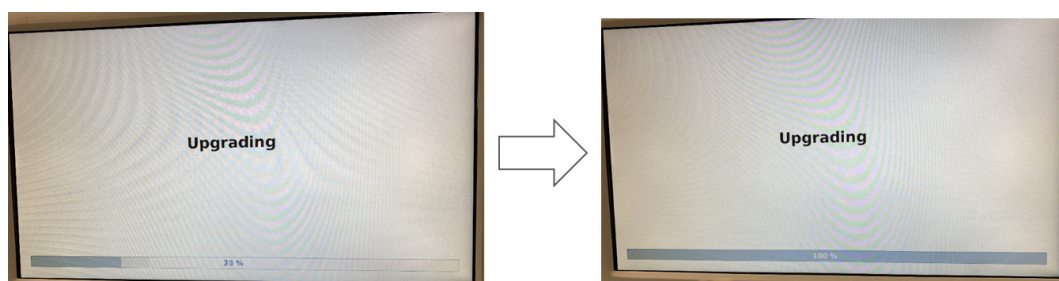



12 Ta bort USB-minnet.



> Diagramskärmen startas om automatiskt.



**Enligt IP (LAN)**

- 1 Det är möjligt att generera optotyper från konsolen genom att trycka på  >  på konsolens tangentbord.
  - 2 Klicka sedan på .
- > Följande sida visas.

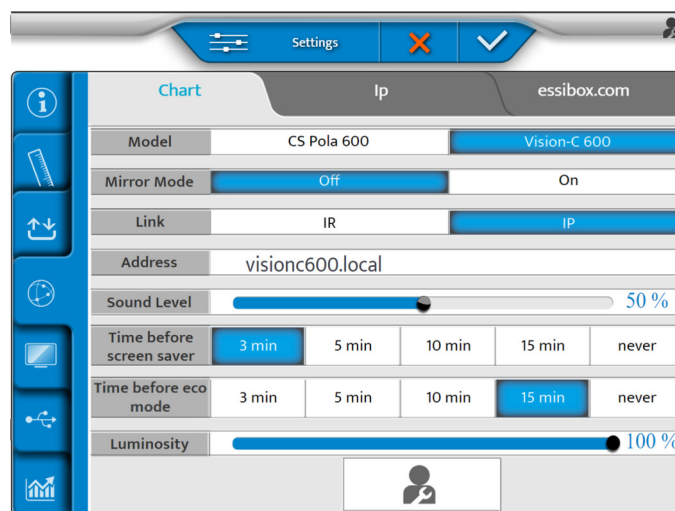

- 3 Ställ in spegelläge [OFF] eller [ON] beroende på önskad konfiguration.

- 4 Klicka sedan på .  
> Följande sida visas.

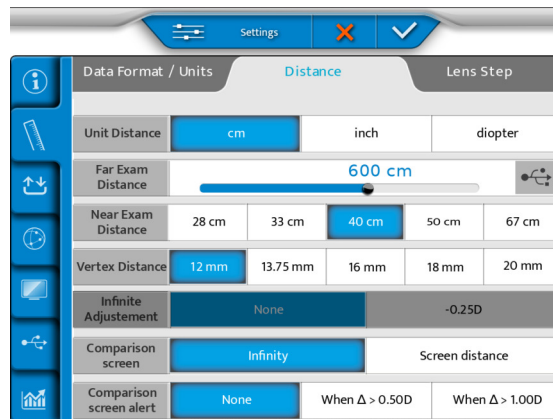

- 5 Ställ in synskärpan:
- o cm
  - o tum
  - o diopter
- 6 Och ange avståndet från foropterhuvudet till skärmen i menyn [Far Exam Distance].
- 7 Välj  på skärmen.



- 8 Tryck på  för att starta uppdateringen.



- > Vision-600 laddar ner och uppgraderar programvaran.



- > Sedan startas systemet om.



- > Meddelandet [Waiting chart screen] visas på tangentbordet.



- 9 Gör ingenting.  
> Systemet startas om en andra gång.

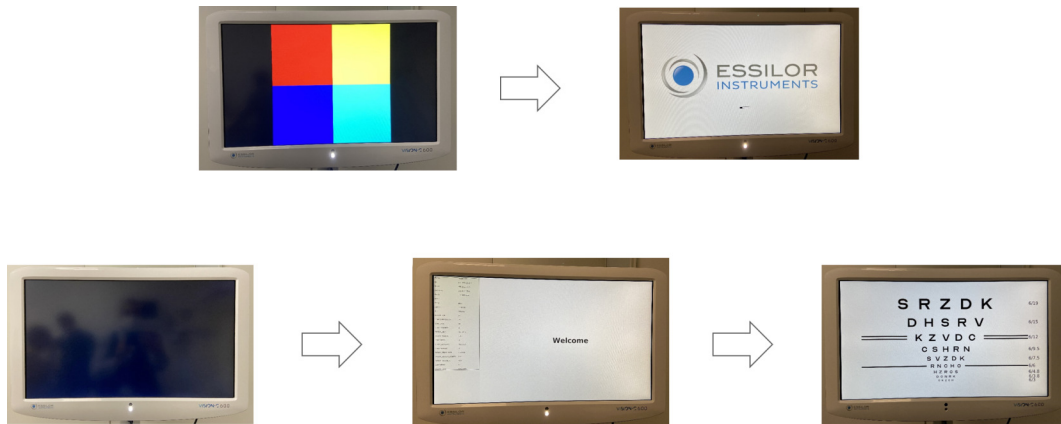

- 10 När uppdateringen är klar trycker du på ✓.

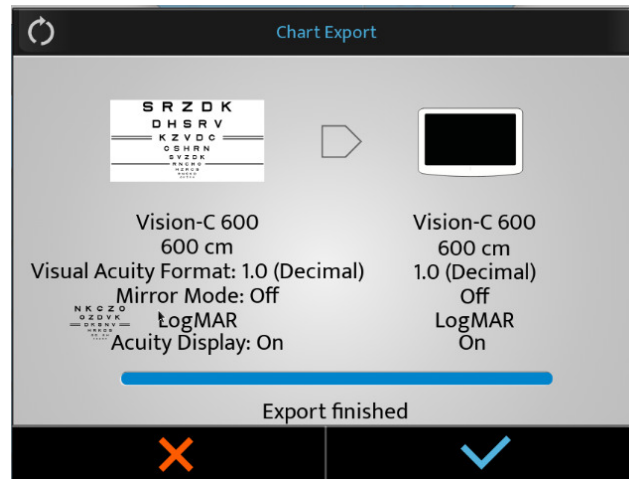

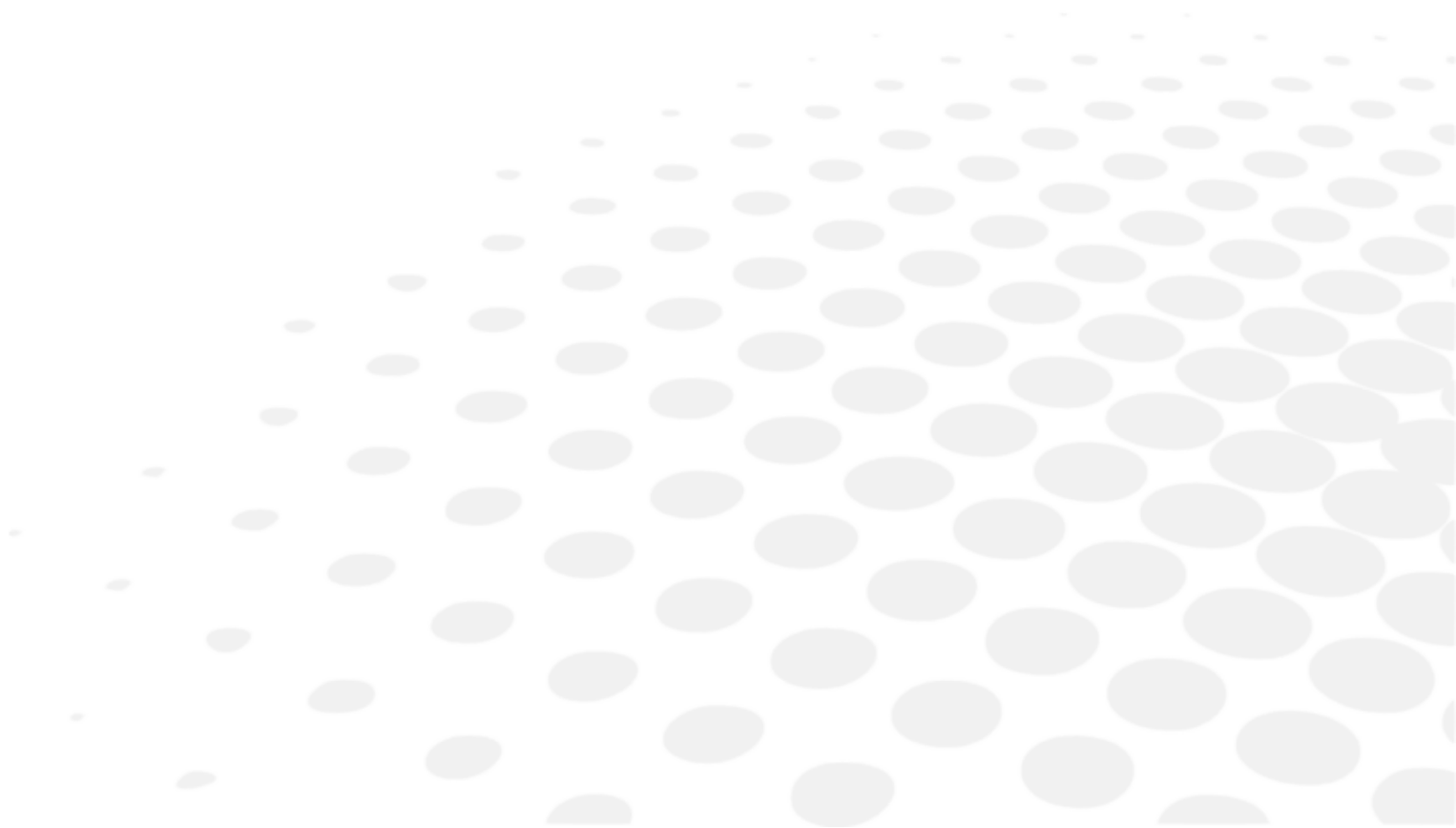

## **VI. UPPDATERA SKÄRMEN**





Uppdatering av Vision-C 600 hanteras av Vision-R 700 och Vision-R 800.

När ett nytt minne för Vision-R 700 och Vision-R 800 finns tillgängligt inkluderas minnet för Vision-C 600.

## 1. Uppdatering med USB-minne

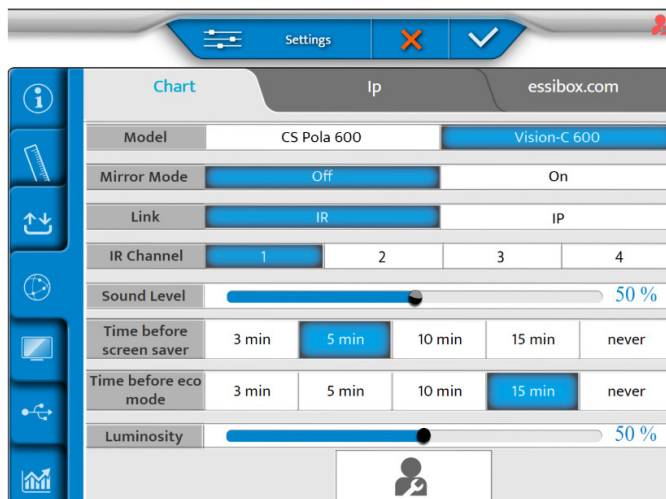
- 1 Klicka på  >  på konsolen.
  - 2 Klicka sedan på .
- > Följande sida visas:



- 3 Ange inställningen [Link] med [IR].
  - 4 Klicka sedan på .
- > Följande sida visas.

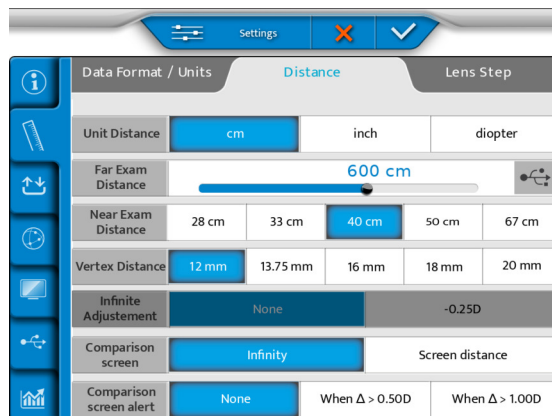

- 5 Sätt i ett USB-minne på sidan av konsolen eller direkt på strömanslutningen.

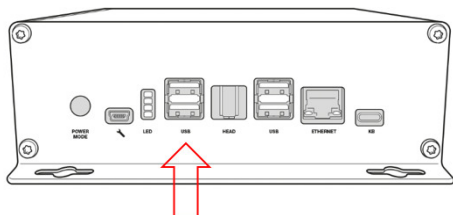

- 6 Välj  på skärmen.



- 7 Bekräfta genom att trycka på .

> Processen startar.

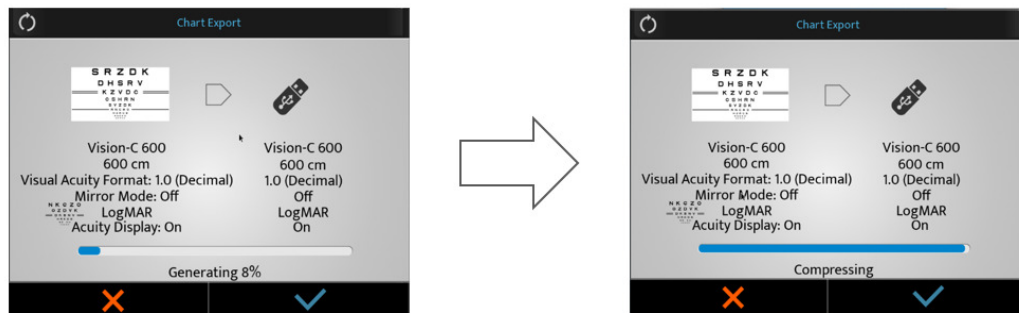

> Ett varningsfönster visas.



> Bekräfta genom att trycka på .

> Optotyperna justeras.

- 8 Anslut USB-minnet i någon av USB-portarna på diagramskärmen.

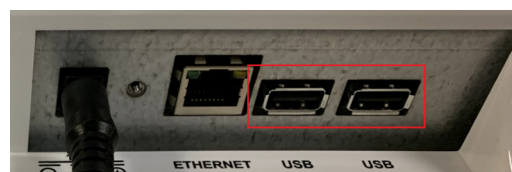

- 9 Slå på skärmen.
- > Uppdateringen startar automatiskt.





- 10 Ta bort USB-minnet.





- > Diagramskärmen startas om automatiskt.

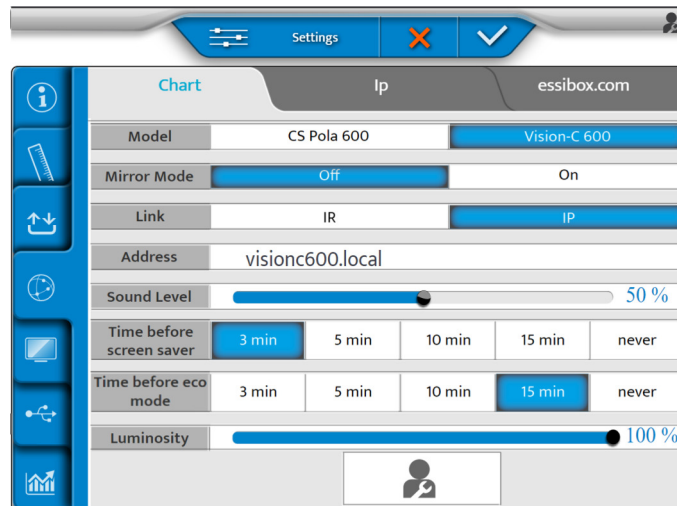

## 2. Enligt LAN (IP)

- 1 Klicka på  >  på konsolen.
  - 2 Klicka sedan på .
- > Följande sida visas:



- 3 Ange inställningen [Link] med [IP].
  - 4 Klicka sedan på .
- > Följande sida visas.



5 Välj  på skärmen.

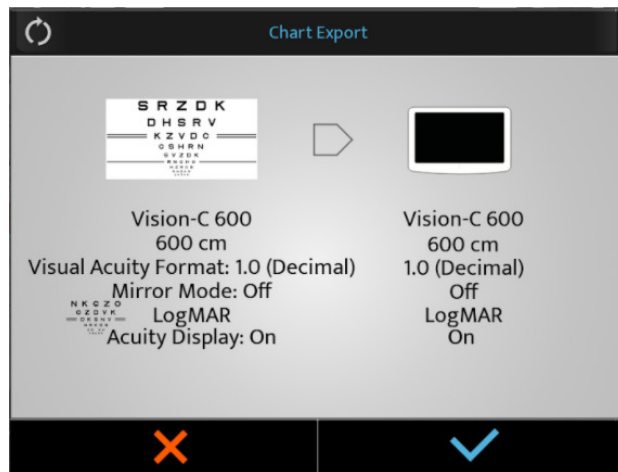

6 Tryck på  för att starta uppdateringen.

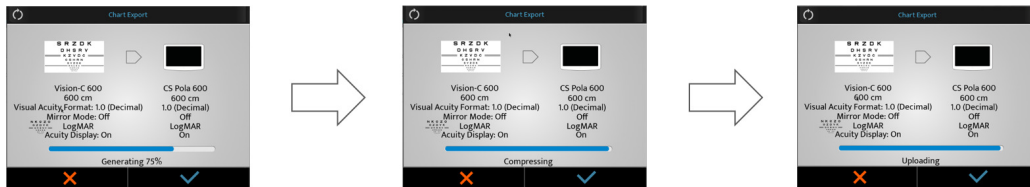

> Vision-C 600 laddar ner och uppgraderar programvaran.



> Sedan startas systemet om.



- > Meddelandet [Waiting chart screen] visas på tangentbordet.



7 Gör ingenting.

- > Systemet startas om en andra gång.

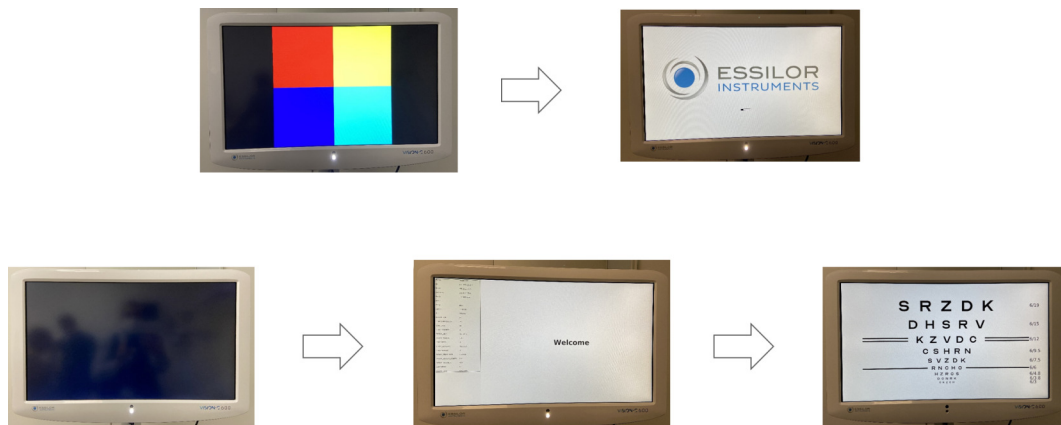

8 När uppdateringen är klar trycker du på ✓.

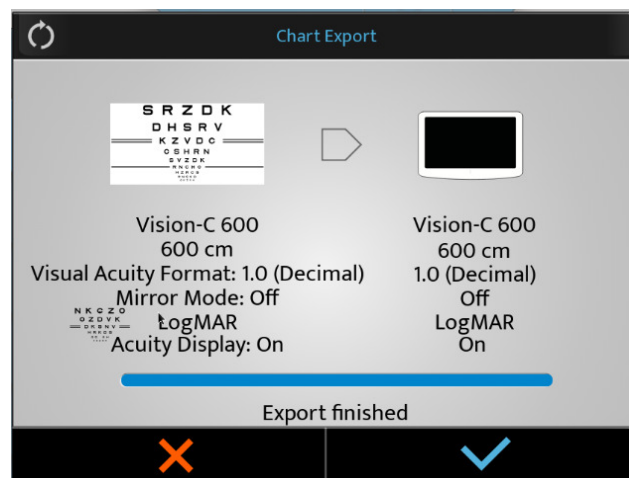

## VII. FELSKÄRM



Detta avsnitt är inte tillämpligt.

## VIII. SÄKERHETSÖVERVÄGANDEN







Alla allvarliga händelser som har inträffat i relation till användningen av enheten ska anmälas till tillverkaren och Läkemedelsverket.

Vision-C 600 är en medicinteknisk produkt i klass I (förordning (EU) 2017/745).



Enhetens grundläggande UDI: 361502VISIONCBBJ









## 1. Symboler (anordning och förpackning)

### a. På dokumentet

SYMBOL	BESKRIVNING
	Försiktighet! En farlig situation som, om den inte undviks, kan medföra smärre eller måttlig personskada.
	Varning! En farlig situation som, om den inte undviks, kan resultera i dödsfall eller allvarlig personskada.
	Fara! En farlig situation som, om den inte undviks, kommer att resultera i dödsfall eller allvarlig personskada.
	Viktig och/eller användbar ytterligare information att lära sig gällande texten i denna handbok.
	Tips: praktiska råd.

### b. På anordningen och förpackningen

SYMBOL	BESKRIVNING
	Skyldighet att hänvisa till bruksanvisningen
	Växelström
	Likström
	Tillverkare
	Tillverkningsdatum (år)
	CE-märkning (EU:s förordning som rör medicintekniska produkter).
	Medicinteknisk produkt
	Läs bruksanvisningen eller se de elektroniska bruksanvisningarna.
	Skyddsjord (jord). (Denna apparat är en elektromedicinsk utrustning av klass 1 med galvanisk isolering.)
	Polaritet
	Uppfyller FCC-standarderna
	Symbol för avfallshantering enligt direktiv 2012/19/EU och 2011/65/EU
	PÅ = Påslagen (strömförsörjningen ansluten till elnätet)

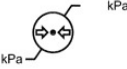
	AV = Avstängd (ingen strömförsörjning från elnätet)
	Hanteras varsamt
	Denna sida upp
	Maximal staplingshöjd är en produkt ovanför marknadsprodukt
	Ömtålig
	Ska hållas torr
	CE-märkning (EU:s förordning som rör medicintekniska produkter).
	Anger gränserna för vilken temperatur den medicintekniska produkten klarar.
	Anger gränserna för vilken luftfuktighet som den medicintekniska produkten klarar.
	Anger gränserna för vilket lufttryck som den medicintekniska produkten klarar.

## 2. Försiktighetsåtgärder vid användning



- Grundläggande prestanda: Baserat på det gällande regelverket har produkten inga väsentliga prestanda.
- Installera inte instrumentet bredvid trådlösa enheter (TV, radio osv.). Instrumentet kan orsaka störningar.
- Försök aldrig att demontera instrumentet. Det kan orsaka funktionsfel eller brand.
- Om instrumentet inte fungerar korrekt ska du inte vidröra några av de inre komponenterna. Dra ut kontakten ur uttaget och kontakta återförsäljaren.
- Om vätska läcker ut på instrumentet eller främmande föremål tränger in dra ut kontakten ur uttaget och kontakta återförsäljaren.
- Om några avvikelser uppstår (buller, rök osv.) ska du dra ut kontakten ur uttaget och kontakta återförsäljaren. Fortsatt användning kan leda till brand eller personskada.
- Förekomsten av fingeravtryck eller damm på de optiska delarna, till exempel på observationsfönstren, påverkar mätnoggrannheten. Vi rekommenderar därför att du inte vidrör dem med fingrarna och håller dem fria från damm. Om det finns fingeravtryck eller damm på de optiska delarna ska de torkas av försiktigt med en mjuk trasa.
- Höljet är ömtåligt, hantering av instrumentet medan du bär smycken eller har långa naglar kan orsaka repor.
- Det vita höljet kan gulna med tiden om det utsätts för ultraviolett ljus under en längre tid.
- Det finns inga gränsvillkor som enheten kan tåla.



- Försök aldrig reparera eller utföra några ändringar av instrumentet.
- Försök aldrig själv utföra några reparationer inuti instrumentet. Kontakta återförsäljaren om det uppstår något fel på instrumentet.
- Öppna inte höljet för att undvika risk för elektriska stötar. Kontakta återförsäljaren för alla reparationer.

## 3. Kontraindikationer

Inga kontraindikationer.

## 4. Biverkningar

Inga oönskade biverkningar.

## 5. Klausul om ansvarsbefrielse



- Resultaten och/eller tekniska data som resulterar från hanteringen eller användningen av instrumentet måste analyseras av yrkespersoner med lämplig erfarenhet av instrumentets olika användningsområden för att undvika risk för felavläsning eller felaktig analys av data.
- Diagnoser som fastställs är användarens ansvar och Essilor avsäger sig allt ansvar för dessa diagnoser.
- Varje instrument som konstrueras, marknadsförs och/eller lanseras på marknaden direkt och/eller indirekt av Essilor har designats i enlighet med de gällande bestämmelserna och förordningarna. Den innehåller den information som är nödvändig för att säkerställa den avsedda användningen och möjliggöra identifiering av tillverkaren, med beaktande av den avsedda användarens utbildning, erfarenhet och kunskaper.
- Denna information, inklusive den som ges i de medföljande produkthandböckerna och den tekniska rådgivningen (oavsett om den är muntlig, skriftlig eller kommuniceras under en presentation) tillhandahålls på grundval av vårt bästa kunskande. Det måste däremot betraktas som information utan någon bindande effekt, inklusive industriell äganderätt för tredje part. Det undantar inte kundens ansvar att kontrollera aktuella versioner, kommunicerade råd och förslag, särskilda tekniska säkerhetsdatablad, anvisningar och teknisk information samt att utvärdera instrumentens kapacitet för att säkerställa den avsedda användningen vid leverans.
- Användningen och hanteringen av dessa instrument och de produkter som utvecklats av kunden baserat på teknisk rådgivning och/eller underhållsåtgärder är utom Essilors kontroll. Det sker därför helt på kundens eget ansvar. Essilor tar inget som helst ansvar för det, vilket anges nedan.
- Försäljningen av produkter regleras av de allmänna försäljnings- och leveransvillkoren, med eventuella ändringar.

## 6. Strömkälla



- WARNING:** För att undvika risk för elektriska stötar får denna utrustning endast anslutas till ett elnät med skyddsjord.
- Var noga med att använda nätkabelns jordkabel vid anslutning till jordterminalen.
- Skada inte strömsladden (genom att till exempel vika den, dra i den eller placera tunga föremål på den). Utför heller inte några användningar av den. Om sladden har skadats (lös kontakt, skadad mantel osv.) ska du byta ut den mot en ny sladd. Fortsatt användning kan leda till elektriska stötar eller brand.
- Vidrör inte kontakten med blöta händer. Det kan leda till en elektrisk stöt.
- Om du inte ska använda instrumentet under en längre tid ska du dra ut nätsladden ur vägguttaget.



- Använd inte strömuttag, adaptrar eller förlängningssladdar med flera uttag för anslutning till instrumentet till elnätet.
- Se till att nätsladden är helt insatt i både uttaget och instrumentet. Om den inte sätter ordentligt kan det leda till brand eller elektriska stötar.
- Rengör nätsladden regelbundet för att undvika ansamling av damm. Om sladden är smutsig kan det orsaka fel eller brand.
- Om strömsladden blir varm efter användning av instrumentet ska du kontrollera att den inte är smutsig. Om den inte är det ska du byta ut den mot en ny. Fortsatt användning kan orsaka fel eller personskada.
- Använd instrumentet med lämplig matningsspänning. Fortsatt användning med en matningsspänning som är högre än märkspänningen kan orsaka funktionsfel eller brand.
- Håll i kontakten när du sätter in eller drar ut den ur uttaget.
- Använd endast den nätsladd som medföljer enheten, modell H05VV-F, typ 3G 10 mm<sup>2</sup>, med en VIIG-kontakt. SJT 3x18 AWG försedd med en särskild kontakt för sjukhus – Nema 5-15P HF för US/CAN, längd 2 m.

## 7. Försiktighetsåtgärder gällande it-nätverk



- Detta instrument kan överföra data till en dator eller andra enheter via ett USB- eller RJ45-uttag. Dessa enheter måste uppfylla kraven enligt standarden IEC 62368-1. Syftet är brytningsdata.
  - Nätverket måste acceptera parametrar för textfiler från produktadressen (brandväggsp parametrar)
  - Överföringsrutinerna är kompatibla med FTP-protokoll.
  - Ingen farlig situation rapporterades vid riskanalys av produktdesignen.
  - Extern utrustning avsedd för anslutning till signalutgångarna på enheten ska uppfylla den relevanta produktstandarderna för sådan utrustning – IEC 62368-1 för IT-utrustning. Dessutom ska alla sådana kombinationer av system (medicinska elektriska system) uppfylla standarden enligt klausul 16 för IEC 60601-1. All utrustning som inte uppfyller kraven gällande läckström i IEC 60601-1 ska hållas utanför patientmiljön (minst 1,5 m från patientstödet eller ska ges ström via en separat transformator för att minska läckströmmarna).
- Varje person som ansluter extern utrustning till enheten har skapat ett medicinskt elektriskt system och är därför ansvarig för att systemet uppfyller kraven enligt avsnitt 16 i IEC 60601-1. Kontakta en kvalificerad medicintekniker eller lokal representant om du är osäker.
- Komponentisolation krävs för att isolera utrustning som är utanför patientmiljön från den utrustning som finns inom patientmiljön. I synnerhet krävs en sådan komponentisolation när en nätverksanslutning har upprättats. Kraven för en komponentisolation anges i klausul 16.5 i IEC 60601-1.
- Anslutning av detta instrument till ett datanätverk som innehåller annan utrustning kan leda till risker gällande säkerhet och dataskydd.
- Den ansvariga organisationen förväntas identifiera, analysera, utvärdera och kontrollera dessa risker.
- Eventuella efterföljande ändringar av datanätverket kan orsaka nya risker och kräva ytterligare analys.
- Dessa förändringar inkluderar:
  - ändring av konfigurationen för datornätverket;
  - anslutning av ytterligare enheter till datornätverket,
  - fränkoppling av delar av datanätverket,
  - uppdatering av den utrustning som är ansluten till datornätverket
  - uppgradering av den utrustning som är ansluten till datornätverket.

Kontakta distributören för detaljerad information om det här instrumentet.

## 8. Elektromagnetisk kompatibilitet



All information som ges nedan baseras på de lagstadgade krav som tillverkare av elektriska medicintekniska produkter är föremål för enligt standarden IEC60601-1-2 utgåva 4.

Enheten uppfyller gällande standarder för elektromagnetisk kompatibilitet, men användaren måste däremot se till att eventuell elektromagnetisk störning inte skapar någon ytterligare risk, till exempel för radiofrekvenssändare eller andra elektroniska enheter.

I detta kapitel hittar du den information som är nödvändig för att säkerställa att instrumentet installeras och tas i bruk under de bästa förhållandena när det gäller elektromagnetisk kompatibilitet. Enhetens olika sladdar måste vara åtskilda från varandra.

Vissa typer av mobila telekommunikationsenheter, som till exempel mobiltelefoner, kan störa instrumentet. Det rekommenderade separationsavståndet måste därför respekteras.

Enheten får inte användas i närheten av eller placeras ovanpå någon annan enhet. Om det inte kan undvikas är det nödvändigt att kontrollera att enheten fungerar korrekt under dessa förhållanden innan det används. Användning av andra tillbehör än de som specificeras eller säljs av tillverkaren som reservdelar kan leda till en ökad avgivning eller minskad immunitet hos enheten.

Om enheten slutar fungera ska den återställas och starta sedan om undersökningen från början, använd inte tidigare data för nytt recept.

## a. Kablarnas och sladdarnas längd osv.



Kablarnas eller sladdarnas längd måste vara mer än 3 meter.

TYP AV TEST	I ENLIGHET MED
RF-strålning	CISPR 11, klass A
Emissioner av strömövertoner	IEC 61000-3-2
Spänningsfluktuationer och flimmer	IEC 61000-3-2
Immunitet mot elektrostatisk urladdning	IEC 61000-4-2
Immunitet mot strålning – elektromagnetiska fält	IEC 61000-4-3
Immun mot snabba transienter och pulsskuror	IEC 61000-4-4
Immunitet mot stötvågor	IEC 61000-4-5
Immunitet mot radiofrekvensstörningar	IEC 61000-4-6
Immunitet mot strålning – magnetiska fält	IEC 61000-4-8
Immunitet mot spänningsfall, kortvariga avbrott och spänningsvariationer	IEC 61000-4-11

## b. Rekommenderat avstånd



Den här enheten är avsedd för användning i en elektromagnetisk miljö där störningar från utstrålad RF är kontrollerad.

Användaren eller installatören av enheten kan hjälpa till att undvika elektromagnetiska störningar genom att upprätthålla ett minimiavstånd, beroende på radiofrekvensöverföringsutrustningens maximala effekt. Bärbara RF-kommunikationsenheter (inklusive enheter som till exempel antennkablar och externa antenner) får inte användas närmare än 30 cm (12 tum) till någon del av enheten, inklusive de kablar som angavs av tillverkaren. I annat fall kan prestandan för dessa enheter påverkas.

## c. Elektromagnetisk emission



Produkten är avsedd för användning i den elektromagnetiska miljö som specificeras nedan. Det är upp till kunden eller användaren att verifiera att instrumentet används i denna miljö.

EMISSIONSTEST	ÖVERENSSTÄMMELSE	ELEKTROMAGNETISK MILJÖ – RIKTLINJER
Elektromagnetisk strålningsstörning (Utstrålad RF-strålning) (CISPR 11)	Grupp 1	Produkten använder RF-energi för interna funktioner.
Störande spänning vid kraftverk (ledningsbunden emission) (CISPR 11)	Klass B	
Emissioner av strömövertoner (IEC61000-3-2)	Kategori A Överensstämmer	Produkten kan användas i alla typer av inrättningar, inklusive bostadsfastigheter och sådana som är direkt anslutna till det allmänna lågspänningsnätet.
Spänningsvariationer, spänningsfluktuationer och flimmer (IEC61000-3-3)	Överensstämmer	

## d. Magnetisk och elektromagnetisk immunitet



Produkten är avsett för användning i den elektromagnetiska miljö som specificeras nedan. Det är upp till kunden eller användaren att verifiera att instrumentet används i denna miljö.

IMMUNITETSTEST	TESTNIVÅ IEC 60601 OCH EFTERLEVNADSNIVÅ	ELEKTROMAGNETISK MILJÖ – RIKTLINJER
Elektrostatisk urladdning (ESD) (IEC61000-4-2)	±8 kV kontakt ±15 kV luftgap	Miljön på en professionell vårdinrättning.
Snabba transienter/pulsskuror (IEC61000-4-4)	±2 kV för nätströmsledning ± 1 kV för signalportarna	
Stötvågor (IEC61000-4-5)	±2 kV i differentiallyäge ±1 kV i aktuellt läge	

Tilldelat industriellt frekvensmagnetfält (IEC61000-4-8)	30 A/m	
Spänningsfall, korta avbrott och spänningsvariationer (IEC61000-4-11)	0 % $U_T$ under 0,5 cykler (0°, 45°, 90°, 135°, 180°, 225°, 270° och 315° för 0,5 cykel) 0 % $U_T$ under 1 cykel 70% $U_T$ För 25 cykler vid 50 Hz För 30 cykler vid 60 Hz Enfas: 0°	Miljön på en professionell vårdinrättning. Om användning av systemet kräver fortsatt drift under strömavbrott rekommenderas att den medicinska enheten levereras med en separat strömkälla (UPS osv.).
Spänningsavbrott (IEC61000-4-11)	0 % $U_T$ för 250 cykler vid 50 Hz för 300 cykler vid 60 Hz	



$U_T$  är nätspanningen innan testet påbörjas.

### e. Elektromagnetisk immunitet, radiofrekvenser



Produkten är avsett för användning i den elektromagnetiska miljö som specificeras nedan. Det är upp till kunden eller användaren att verifiera att instrumentet används i denna miljö.

Bärbara RF-kommunikationsenheter (inklusive enheter som till exempel antennkablar och externa antenner) får inte användas närmare än 30 cm (12 tum) till någon del av den enhet som testas, inklusive de kablar som angavs av tillverkaren. I annat fall kan prestandan för dessa enheter påverkas.

IMMUNITETSTEST	TESTNIVÅ IEC 60601 OCH EFTERLEVNADSNIVÅ	ELEKTROMAGNETISK MILJÖ – RIKTLINJER
Utstrålad radiofrekvens för elektromagnetiska fält (IEC61000-4-3)	3 V/m 80 MHz till 2,7 GHz 80 % MA vid 1 kHz	Professionell hälsovårdsinrättning.
Utstrålad radiofrekvens för närbelägna fält från trådlösa RF-kommunikationsenheter (IEC 61000-4-3 interimmetod)	V/m 710 MHz, 745 MHz, 780 MHz, 5240 MHz, 5550 MHz, 5785 MHz, 27 V/m 385 MHz 28 V/m 450 MHz, 810 MHz, 870 MHz, 930 MHz, 1720 MHz, 1845 MHz, 1970 MHz, 2450 MHz,	
Fältinducerade ledningsstörningar RF (IEC610004-6)	3 V 150 kHz till 80 MHz 6 V för ISM-frekvensen och bandet mellan 0,15 MHz och 80 MHz, amatörradiofrekvens, inklusive 80 % MA vid 1 kHz	

## **IX. FELSÖKNING**

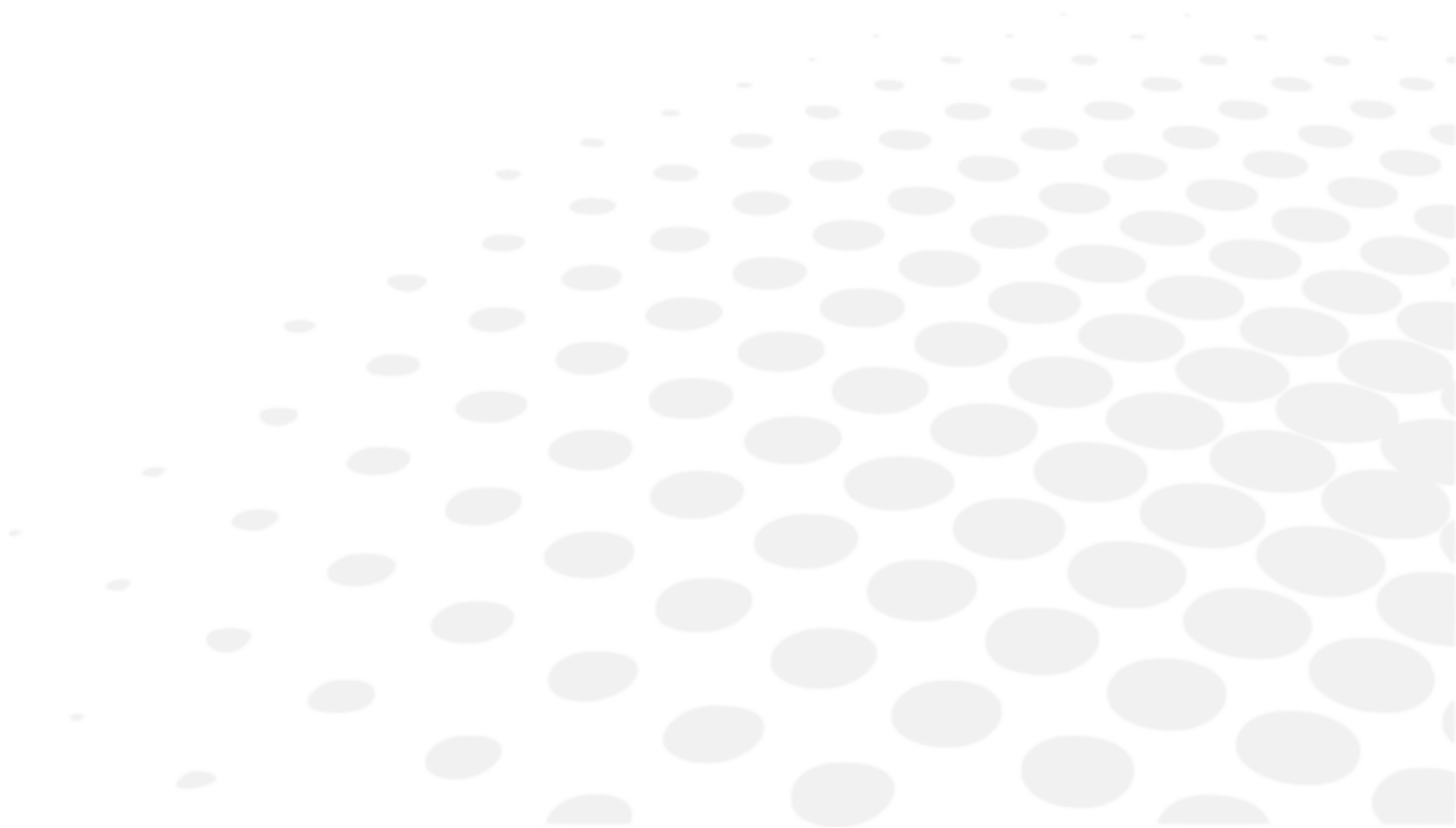

Om ett problem upptäcks ska du se i tabellen nedan för lämpliga åtgärder att vidta.

SYMPTOM	ORSAKER OCH ÅTGÄRDER
Produkten slås inte PÅ	<ul style="list-style-type: none"> <li>• Strömkabeln är inte ansluten. &gt; Kontakten ska vara inkopplad i strömuttaget.</li> </ul>
Fel montering av SD-kort	<ul style="list-style-type: none"> <li>• Skärmen förblir svart vid start. &gt; Öppna produkten och öppna locket för att komma åt huvudkortet. &gt; På SD-kortplatsen tar du ut kortet och sätter tillbaka det så att kortet vidrör stiften. &gt; Starta om produkten och om den startar korrekt sätter du tillbaka höljet. &gt; Kontakta din lokala tekniska support om produkten inte startar korrekt.</li> </ul>

Om problemet inte har lösts efter att ha vidtagit de ovanstående åtgärderna ska du omedelbart kontakta återförsäljaren.

Återförsäljaren har utbildats av Essilor.



Se namnskylden och ange följande information:

- Instrumentets namn: VISION-C 600
- Serienummer: 9 tecken som anges på namnskylden
- Detaljerade fel

## X. UNDERHÅLL





- För att garantera instrumentets säkerhet och prestanda måste alla underhållsåtgärder, om inte annat anges i denna handbok, utföras av kvalificerade underhållstekniker.
- Detta instrument är en optisk enhet av hög precision. Hantera alltid försiktigt.
- Vidrör inte skärmen med fingrarna och var noga med att rengöra dammavlagringar som kan förvansa hur optotyperna visas.
- Om du tycker att den här enheten är smutsig kan den rengöras så ofta du vill (se efter specifika rengöringsmetoder).

## 1. Förvarings- och hanteringsförhållanden



Respektera de villkor för användning, förvaring och transport som ges nedan.  
 Undvik miljöer som orsakar kondens.

	Temperatur	Luftfuktighet	Atmosfärtryck
Användning	[+15°C; +30°C]	[30 %; 90 %]	[800 hPA; 1060 hPA]
Förvaring	[- 10°C; + 55°C]	[10 %; 95 %]	[700 hPA; 1060 hPA]
Transport	[- 40°C; + 70°C]	[10 %; 95 %]	[700 hPA; 1060 hPA]

## 2. Rengöring



Frånkoppla instrumentet innan du rengör det för att undvika incidenter.



- Använd alltid en lätt fuktad mjuk trasa (mikrofiber, silikon) för rengöring av instrumentet.
- Spraya inte vätska på skärmen eller andra delar, oavsett vätska, för att inte riskera att skada elektroniken.
- Använd inte bensen, förtunningsmedel, organiska lösningsmedel, eter eller bensin för rengöring av instrumentet.

Essilor kommer på begäran att tillhandahålla kopplingsscheman, komponentlistor, beskrivningar, kalibreringsanvisningar eller annan information som hjälper återförsäljaren att reparera de delar av denna enhet som av ESSILOR har anvisat kunna repareras av återförsäljaren.

## 3. Regelbunden inspektion och underhåll



Inspektera instrumentet (en gång i veckan) för att säkerställa att det är korrekt monterat på väggen.

Om det är något problem med produkten ska du följa de nedanstående stegen.

1. Stäng av strömmen.
2. Frånkoppla strömsladden som är ansluten till utrustningen.
3. Anslut nätadaptern till utrustningen och slå PÅ strömmen.
4. Kontrollera om strömindikatorn lyser grönt.
5. Kontrollera om utrustningen fungerar som den ska med Vision-R-tangentbordet (se kapitlet [Adjustments before the examination],
6. Om utrustningen inte fungerar som den ska rekommenderas att du gör enligt anvisningarna nedan.

Anteckna modellnamnet och serienumret för utrustningen och kontakta din Essilor-representant omedelbart.

Denna produkt kan fungera dåligt om det förekommer elektromagnetiska vågor från mobiltelefoner, sändtagare, radiostyrda leksaker etc.

Var noga med att undvika att objekt som påverkar denna produkt kommer i närheten av produkten.

## 4. Demontering av produkten och transport

Detta avsnitt är inte tillämpligt.

## 5. Kassering



Anvisningar gällande kassering av instrument i enlighet med direktiven 2012/19/EU och 2011/65/EU gällande begränsningen av farliga ämnen i elektrisk och elektronisk utrustning och kassering av elektrisk och elektronisk utrustning.

När produkten har uppnått sin livslängd, ska den inte slängas tillsammans med hushållsavfallet. Den kan kasseras på en kommunal återvinningsstation eller hos återförsäljaren som erbjuder denna service.

Separat kassering av en elektrisk enhet förhindrar skada på miljö eller hälsa, vilket kan uppstå vid kassering av en icke-kompatibel enhet och gör det också möjligt att återvinna material som den består av för att spara energi och resurser.

Piktogram med en hjulförsedd soptunna visas på etiketten för instrumentet. Det anger kravet på separat insamling och bortskaffande av elektrisk och elektronisk utrustning som nått slutet av sin livslängd eller inte längre används.





- Användaren måste ta hänsyn till de potentiellt skadliga effekter på miljön och människors hälsa som kan bli följderna av att instrumentet inte bortskaffas i sin helhet eller vissa av dess komponenter.
- För att undvika att farliga substanser släpps ut i naturen och för att minska förbrukningen av naturresurser underlättar tillverkaren återanvändning, återvinning och materialutnyttjande av instrumentet när användaren vill kassera det när det har nått slutet av sin livslängd. Innan instrumentet kasseras måste kraven i de europeiska och nationella bestämmelserna tas i beaktande.
- Kassera inte instrumentet tillsammans med hushållsavfall, utan kassera det separat genom att lämna det till ett företag som är specialiserat på bortskaffande av elektrisk och elektronisk utrustning eller till kommunen som ansvarar för avfallshandling.
- Leverantören eller tillverkaren är skyldig att återvinna uttjänad utrustning.
- Genom att ingå i ett konsortium för insamling av tekniska utrustning täcker tillverkaren kostnaderna för behandling och återvinning av det uttjänade instrumentet.
- Tillverkaren åtar sig att tillhandahålla användaren med all information om vilka farliga ämnen som förekommer i instrumentet och vilka metoder som finns för återvinning av dessa ämnen och att informera om hur den använda utrustningen kan lämnas till återvinning. Lagen föreskriver stränga påföljder vid överträdelse.

## **XI. SPECIFIKATIONER**



## 1. Tekniska data

Enhetens och dess komponenters förväntade livslängd är sju år.

- LCD-typ: 24 tums IVO TFT LCD/optiskt polariserande glas
- Upplösning: 1 920 x 1 080 pixlar
- Storlek på diagramfönster:
  - Längd: 293,2 mm
  - Bredd: 521,3 mm
- Ljusstyrka: Max. 250 cd/m<sup>2</sup>
- Synavstånd: 3 m ~ 8 m (i steg om 0,25 m)
- Minneskort: SD-kort (8 GB)
- Ljudutgång: Mono max 4 W
- Strömkälla:
  - 100–240 V  50/60 Hz
  - 12 V  5 A (nätadapter)
  - Modell: GSM60A12-P1J
- Strömförbrukning: Mindre än 60 VA
- Kommunikation:
  - Ledning: Ethernet
  - Trådlöst: IRDA-kommunikation

### a. Mått och vikt

- Längd: 393,6 mm
- Bredd: 612 mm
- Djup: 71,3 mm
- Total vikt: 7,9 kg

### b. Specifikationer för lysdioder

- LED för synligt vitt ljus:
  - Färg: vit
  - Kromaticitet CCT: 5000 K
  - Ljusflöde: 35,9 lm
  - Klass: NC
- Infraröd LED:
  - Färg: IR
  - Våglängd: 850 nm
  - Strålningsintensitet: 1 000 mW/sr
  - Klass: 2

## 2. Anslutning till andra enheter

Detta avsnitt är inte tillämpligt.

## 3. Det kräver

Detta avsnitt är inte tillämpligt.

## XII. QR-KOD



Den senaste versionen av bruksanvisningen på rätt språk finns tillgänglig på en webbplats. På begäran kan en pappersversion tillhandahållas kostnadsfritt.

en The complete user manual is available on a web space in PDF format. To access it, please scan the QR code below using a dedicated tool or application. Please make sure that your device is suitable and has an appropriate software to display the electronic Instructions for use.

fr Le manuel utilisateur complet est disponible sur un espace web au format PDF. Pour y accéder, veuillez scanner le QR code ci-dessous à l'aide d'un outil ou d'une application dédié(e). Veuillez vous assurer que votre appareil est compatible et dispose d'un logiciel approprié pour afficher le manuel électronique.

ar لتتمكن من الوصول إليه، يُرجى مسح رمز الاستجابة السريعة أدناه باستخدام أداة أو تطبيق PDF. دليل المستخدم الكامل متوفر من خلال موقع الويب بصيغة مخصص لذلك. يُرجى التأكد من أن جهازك مناسب ويحتوي على برنامج مناسب لعرض التعليمات الإلكترونية الخاصة بالاستخدام.

be Поўная інструкцыя карыстальніка даступна ў інтэрнэт-прасторы у фармаце PDF. Каб атрымаць да яе доступ, адсканіруйце QR-код ніжэй пры дапамозе спецыяльнага сродку або праграмы. Калі ласка, упэўніцеся, што ваша прылада прыдатная для паказу электроннай Інструкцыі па карыстанню і што на ёй усталявана адпаведнае праграмае забеспячэнне.

bg Пълното ръководство за потребителя е достъпно в уеб пространството. За да получите достъп до него, моля, сканирайте QR кода по-долу, като използвате специален инструмент или приложение. Моля, уверете се, че вашето устройство е подходящо и разполага с подходящ софтуер за преглед на електронните Инструкции за употреба.

cs Kompletní uživatelský návod je k dispozici na webovém prostoru ve formátu PDF. Chcete-li k němu získat přístup, naskenujte prosím níže uvedený QR kód pomocí speciálního nástroje nebo aplikace. Ujistěte se prosím, že používáte vhodné zařízení, které má vhodný software pro zobrazení elektronického uživatelského návodu.

da Den komplette brugervejledning er tilgængelig på et webområde i PDF-format. For at få adgang til den skal du scanne QR-koden nedenfor ved hjælp af et dedikeret værktøj eller program. Sørg for, at din enhed er egnet og har en passende software til at vise de elektroniske brugsanvisninger.

de Die vollständige Bedienungsanleitung ist auf einem Webespace im PDF-Format verfügbar. Für den Zugriff scannen Sie bitte den untenstehenden QR-Code mit einem speziellen Tool oder einer Anwendung. Bitte vergewissern Sie sich, dass Ihr Gerät für die Anzeige der elektronischen Gebrauchsanweisungen geeignet ist und über eine entsprechende Software verfügt.

el Το πλήρες εγχειρίδιο χρήσης είναι διαθέσιμο σε έναν ιστοχώρο σε μορφή PDF. Για να αποκτήσετε πρόσβαση σε αυτό, σκανάρετε τον κωδικό QR παρακάτω χρησιμοποιώντας ένα ειδικό εργαλείο ή εφαρμογή. Βεβαιωθείτε ότι η συσκευή σας είναι κατάλληλη και έχει το κατάλληλο λογισμικό για την προβολή των ηλεκτρονικών οδηγιών χρήσης.

es El manual de uso completo está disponible en un espacio web. en formato PDF. Para acceder a él, escanee el código QR debajo utilizando una herramienta o aplicación dedicada. Asegúrese de que su dispositivo sea adecuado y tenga el software apropiado para mostrar las Instrucciones de uso electrónicas.

et Täielik kasutusjuhend on saadaval veebis PDF-vormingus. Juurdepääsuks palun skannige allolevat QR-koodi, kasutades selleks vastavat tööriista või rakendust. Veenduge, et teie seade sobib ja et selles on elektroonilise kasutusjuhendi kuvamiseks sobiv tarkvara.

fi Täysi käyttöopas on saatavana verkosta PDF-muodossa. Saat pääsyn siihen skannaamalla alla olevan QR-koodin käyttäen siihen tarkoitettu työkalua tai sovellusta. Varmista, että laitteesi on sopiva ja sisältää asianmukaisen ohjelmiston sähköisten käyttöohjeiden esittämiseen.

hr Potpun korisnički priručnik dostupan je na mrežnom prostoru u PDF formatu. Da biste mu pristupili, skenirajte QR kod u nastavku pomoću odgovarajućeg alata ili aplikacije. Provjerite je li vaš uređaj prikladan i ima li odgovarajući softver za prikaz elektroničkih uputa za upotrebu.

hu A teljes felhasználói kézikönyv elérhető az interneten PDF formátumban. Eléréséhez olvassa be az alábbi QR-kódot egy erre szolgáló eszközzel vagy alkalmazással. Ellenőrizze, hogy eszköze képes és rendelkezik a megfelelő szoftverrel az elektronikus használati útmutató megjelenítésére.

id	<p>Panduan pengguna lengkap tersedia di ruang web dalam format PDF. Untuk mengaksesnya, silakan pindai kode QR di bawah ini menggunakan alat atau aplikasi khusus. Pastikan peranti Anda sesuai dan memiliki perangkat lunak yang layak untuk menampilkan petunjuk penggunaan elektronik.</p>
it	<p>Il manuale utente completo è disponibile in formato PDF su uno spazio Web. Per accedervi, leggere il codice QR sottostante mediante un apposito strumento o un'applicazione dedicata. Assicursi che il dispositivo sia adatto e che disponga di un software appropriato per visualizzare le istruzioni per l'uso in formato elettronico.</p>
ja	<p>完全なユーザーマニュアルは、PDF形式でウェブスペースから入手できます。アクセスするには、専用のツールまたはアプリケーションを使用して、以下のQRコードをスキャンしてください。お使いのデバイスが適切であり、電子説明書を表示する適切なソフトウェアがインストールされていることを確認してください。</p>
ko	<p>전체 사용 설명서는 웹 공간에 PDF 형식으로 있습니다. 이 설명서에 액세스하려면, 전용 도구 또는 앱을 사용하여 아래 QR 코드를 스캔하십시오. 사용자의 기기가 적합하고 전자적인 사용 설명서를 표시할 수 있는 적절한 소프트웨어가 있는지 확인하시기 바랍니다.</p>
lt	<p>Išsamaus naudotojo vadovo PDF formatu ieškokite interneto svetainėje. Kad jį atvertumėte, specialiu įrankiu arba programėle nuskaitykite toliau pateiktą QR kodą. Įsitikinkite, kad jūsų įrenginys yra tinkamas ir turi tinkamą programinę įrangą elektroninems naudojimo instrukcijoms rodyti.</p>
lv	<p>Pilnā lietotāja instrukcija ir pieejama tīmeklī PDF formātā. Lai tai piekļūtu, lūdzu, noskenējiet tālāk redzamo kvadrātķodu, izmantojot tam paredzētu rīku vai lietojumprogrammu. Lūdzu, pārlicinieties, vai jūsu ierīce ir piemērota un vai tai ir atbilstoša programmatūra elektroniskās lietotāja instrukcijas attēlošanai.</p>
ms	<p>Manual pengguna yang lengkap boleh didapati di ruang laman dalam format PDF. Untuk mengaksesnya, sila imbas kod QR di bawah menggunakan alat atau aplikasi khusus. Sila pastikan yang peranti anda adalah serasi dan mempunyai perisian yang sesuai untuk memaparkan Arahan elektronik untuk tujuan penggunaan.</p>
nl	<p>De volledige gebruikershandleiding is in PDF-formaat beschikbaar op een website. U kunt de handleiding bereiken door de QR-code hiernaast te scannen met een geschikte applicatie. Uw apparaat moet geschikt zijn en over de juiste software beschikken om de elektronische gebruiksaanwijzing weer te geven.</p>
no	<p>Den komplette brukerhåndboken er tilgjengelig på et webhotell i PDF-format. For å få tilgang til den, skann QR-koden nedenfor ved hjelp av et dedikert verktøy eller applikasjon. Sørg for at enheten din er egnet og har en passende programvare for å vise den elektroniske bruksanvisningen.</p>
pl	<p>Kompletna instrukcja użytkownika jest dostępna na stronie internetowej w formacie PDF. Aby uzyskać dostęp, zeskanuj poniższy kod QR przy użyciu dedykowanego narzędzia lub aplikacji. Upewnij się, że urządzenie jest zgodne i wyposażone w odpowiednie oprogramowanie pozwalające wyświetlać elektroniczną Instrukcję obsługi.</p>
pt	<p>O manual do utilizador completo está disponível num espaço online no formato PDF. Para aceder a este, queira digitalizar o QR Code abaixo usando uma ferramenta ou uma aplicação dedicada. Certifique-se de que o seu dispositivo é compatível e possui um software apropriado para exibir as instruções eletrónicas de utilização.</p>
pt (brazil)	<p>O manual do usuário completo está disponível em um espaço online no formato PDF. Para acessar a este, por favor, digitalizar o QR Code abaixo usando uma ferramenta ou um aplicativo dedicado. Seu dispositivo deve ser compatível e possuir um software apropriado para exibir as instruções eletrônicas de utilização.</p>
ro	<p>Manualul de utilizare complet este disponibil online în format PDF. Pentru a-l accesa, scanați codul QR de mai jos folosind un instrument sau o aplicație dedicată. Asigurați-vă că dispozitivul dumneavoastră este potrivit și are un software adecvat pentru afișarea Instrucțiunilor de utilizare în format electronic.</p>
ru	<p>Полное руководство пользователя доступно в интернет-пространстве в формате PDF. Чтобы получить к нему доступ, отсканируйте QR-код ниже с помощью специального инструмента или приложения. Убедитесь, что ваше устройство подходит и имеет соответствующее программное обеспечение для отображения электронных инструкций по эксплуатации.</p>
sk	<p>Celý používateľský manuál je dostupný vo webovom priestore vo formáte PDF. Ak chcete získať prístup, naskenujte nižšie uvedený QR kód pomocou špeciálneho nástroja alebo aplikácie. Uistite sa, že máte vhodné zariadenie s vhodným softvérom na zobrazenie elektronickeho návodu na použitie.</p>

- sl Celoten uporabniški priročnik je na voljo kot dokument PDF na spletnem mestu. Za dostop optično preberite spodnjo kodo QR z namenskim orodjem ali aplikacijo. Prepričajte se, da je vaša naprava primerna in ima ustrezno programsko opremo za prikaz elektronskih navodil za uporabo.
- sr Kompletno uputstvo za korisnike je dostupno na veb prostoru u PDF formatu. Da biste mu pristupili, skenirajte QR kôd u nastavku pomoću namenske alatke ili aplikacije. Proverite da je vaš uređaj odgovarajući i da li ima potreban softver za prikaz elektronskog Uputstva za upotrebu.
- sv Den fullständiga bruksanvisningen finns tillgänglig på ett webbutrymme i PDF-format. För att komma åt den, vänligen skanna QR-koden nedan med ett dedikerat verktyg eller program. Se till att din enhet är lämplig och har en passande programvara för att visa de elektroniska användningsinstruktionerna.
- th สามารถรับคู่มือผู้ใช้ฉบับสมบูรณ์ในรูปแบบ PDF ได้จากบนเว็บไซต์ โดยในการเข้าถึง โปรดสแกนคิวอาร์โค้ดด้านล่างด้วยเครื่องมือหรือแอปพลิเคชันเฉพาะ โปรดตรวจสอบให้แน่ใจว่าอุปกรณ์ของคุณนั้นเหมาะสม และมีซอฟต์แวร์ที่สามารถใช้ในการแสดงคำแนะนำการใช้งานอิเล็กทรอนิกส์ได้อย่างถูกต้อง
- tr Kullanım kılavuzunun tamamı web alanında, PDF formatında mevcuttur. Buna erişmek için lütfen uygun bir araç veya uygulama kullanarak aşağıdaki QR kodunu okutun. Lütfen cihazınızın uyumlu ve elektronik kullanım talimatlarını görüntülemek için uygun bir yazılıma sahip olduğundan emin olun.
- uk Повна версія посібника користувача доступна в інтернеті в форматі PDF. Щоб отримати до нього доступ, скануйте QR-код нижче за допомогою спеціального додатку. Для перегляду електронного посібника користувача на вашому пристрої він повинен мати відповідні характеристики та програмне забезпечення.
- vi Hướng dẫn sử dụng đầy đủ có sẵn trên không gian web ở định dạng PDF. Để truy cập, vui lòng quét mã QR bên dưới bằng công cụ chuyên dụng hoặc bằng ứng dụng. Vui lòng đảm bảo rằng thiết bị của bạn phù hợp và có phần mềm phù hợp để hiển thị Hướng dẫn sử dụng điện tử
- zh 完整的操作手册以 PDF 格式在网络上提供。如需获取，请使用专门的工具或应用程序扫描下方二维码。请确保您的设备适用并安装有相应的软件，能够显示电子版使用说明。





Essilor International  
147, rue de Paris – 94220 Charenton-le-Pont France  
[www.essilor.com](http://www.essilor.com)

