



INSTRUKCJA OBSŁUGI

SPIS TREŚCI

I. WPROWADZENIE	4
II. PAKIET ZASILAJĄCY	6
1. Rozpakowywanie i przechowywanie	7
2. Lista akcesoriów	8
III. OPIS OGÓLNY	9
1. Przeznaczenie	10
a. Docelowe zastosowanie	10
b. Wskazania	10
c. Oczekiwana korzyść kliniczna	10
d. Docelowa grupa demograficzna pacjentów	10
e. Docelowi użytkownicy	10
2. Opis urządzenia	10
a. Powierzchnia przednia	10
b. Powierzchnia tylna	10
c. Połączenie:	11
IV. INSTALACJA/PODŁĄCZENIE	12
1. Wybór miejsca dla urządzenia	13
a. Montaż wspornika VESA	14
b. Montaż uchwyty przewodu zasilającego	17
2. Włączanie/wyłączanie	18
a. Włącz przyrząd	18
b. Wyłącz przyrząd	19
3. Połączenie z innymi przyrządami	19
V. REGULACJA PRZED BADANIEM	20
1. Ustawianie ekranu	21
2. Ustawienia	21
a. Konfiguracja ekranu	21
b. Dostosowywanie optotypów z poziomu konsoli	23
VI. AKTUALIZACJA EKRANU	30
1. Aktualizacja za pomocą klucza USB	31
2. Przez sieć LAN (IP)	34
VII. WYŚWIETLANIE KOMUNIKATÓW O BŁĘDACH	37
VIII. INSTRUKCJE DOTYCZĄCE BEZPIECZEŃSTWA	39
1. Symbole (urządzenie i opakowanie)	40
a. Użyte w dokumencie	40
b. Na urządzeniu i opakowaniu	40
2. Środki ostrożności	41
3. Przeciwwskazania	42
4. Skutki uboczne	42
5. Klauzula o wyłączeniu odpowiedzialności	42
6. Źródło zasilania	42
7. Środki ostrożności dotyczące sieci komputerowej	43
8. Kompatybilność elektromagnetyczna	44

a. Długość kabli, przewodów itp.	44
b. Zalecana odległość oddzielenia	44
c. Emisje elektromagnetyczne	44
d. Odporność magnetyczna i elektromagnetyczna	45
e. Odporność elektromagnetyczna, częstotliwości radiowe	45
IX. ROZWIĄZYWANIE PROBLEMÓW	47
X. KONSERWACJA	49
1. Warunki przechowywania i obchodzenia się z produktem	50
2. Czyszczenie	50
3. Okresowa kontrola i konserwacja	50
4. Demontaż produktu i transport	50
5. Utylizacja	51
XI. DANE TECHNICZNE	52
1. Dane techniczne	53
a. Wymiary i waga	53
b. Dane techniczne diod LED	53
2. Łączność z innymi urządzeniami	53
3. Wymogi informatyczne	53
XII. KOD QR	54

I. WPROWADZENIE





Najnowsza wersja niniejszej instrukcji obsługi jest dostępna na stronie internetowej.

Aby uzyskać dostęp do innych wersji językowych, należy zeskanować kod QR znajdujący się na końcu niniejszej instrukcji obsługi > Rozdział „Kod QR” (p.54).

Aby zapewnić bezpieczniejsze i bardziej efektywne użytkowanie, należy postępować zgodnie z instrukcjami podanymi w niniejszym podręczniku.

Copyright © 2023 Essilor – Instrukcja oryginalna – Wszystkie prawa zastrzeżone.

Wszelkie powielanie treści tego dokumentu, w części lub w całości, w celu jego publikacji lub rozpowszechniania w jakikolwiek sposób i w jakiegokolwiek formie, nawet nieodpłatnie, jest surowo zabronione, jeśli nie uzyska się uprzednio pisemnej zgody Essilor.

II. PAKIET ZASILAJĄCY



1. Rozpakowywanie i przechowywanie

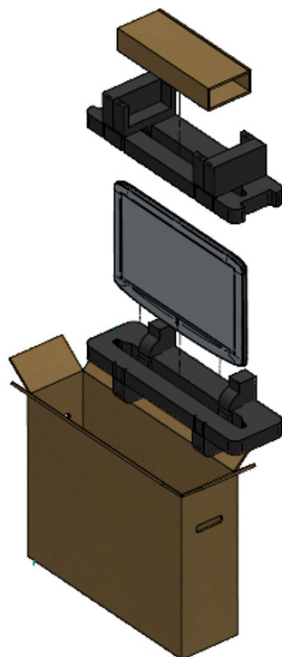

- 1 Otworzyć opakowanie i wyjąć pudełko z akcesoriami.



- 2 Usunąć piankę.



- 3 Delikatnie zdjąć ekran z pudełka.



- 4 Zdjąć pokrywę ochronną.



2. Lista akcesoriów

Podczas rozpakowywania należy sprawdzić, czy w zestawie znajdują się następujące akcesoria standardowe.

Akcesoria standardowe i części zdejmowalne

- Zasilacz* (x1)
- Kabel Ethernet, 2 m (x1)
- Przewód zasilający*, 1,80 m (x2)
 - USA: nr ref. CA6096
 - Europa: nr ref. VRSA05
- Wspornik do montażu na ścianie (x1)
- Uchwyt przewodu zasilającego (x1)
- Instrukcja obsługi (x1)

*Zastosowane części



Urządzenie Vision-C 600 jest w pełni kompatybilne i zaprojektowane do obsługi we współpracy z foropterami Vision-R™.

III. OPIS OGÓLNY

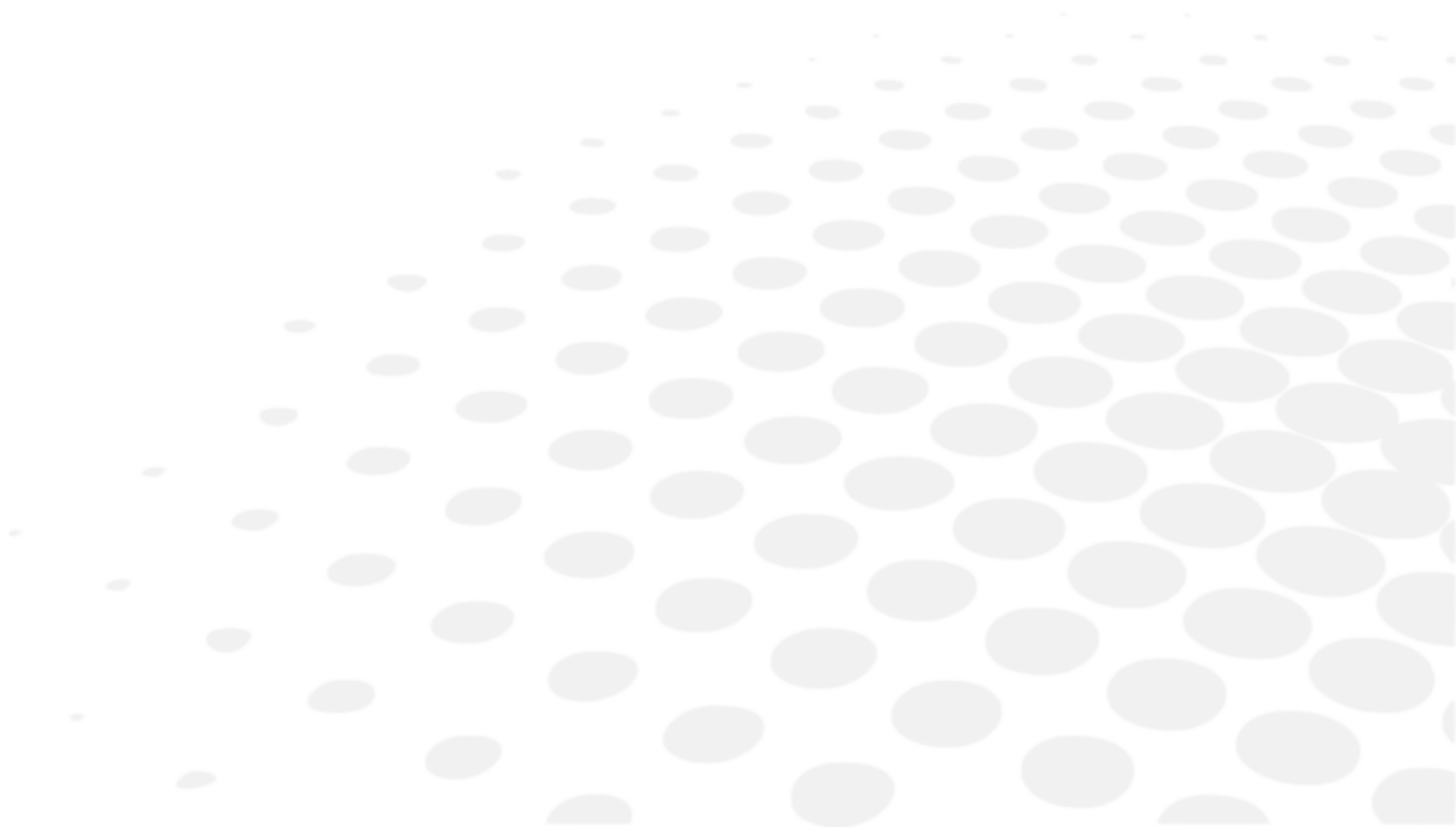

1. Przeznaczenie

a. Docelowe zastosowanie

Urządzenie Vision-C 600 (VRS001) jest oparte na systemie tablic okulistycznych typu stand-alone, który wyświetla na panelu LCD szeroką gamę tablic.

b. Wskazania

Ta część nie ma zastosowania.

c. Oczekiwana korzyść kliniczna

Ta część nie ma zastosowania.

d. Docelowa grupa demograficzna pacjentów

Ta część nie ma zastosowania.

e. Docelowi użytkownicy

Urządzenie jest przeznaczone wyłącznie do użytku przez okulistów.

2. Opis urządzenia

Poniżej przedstawiono główne elementy systemu Vision-C 600.

a. Powierzchnia przednia



b. Powierzchnia tylna

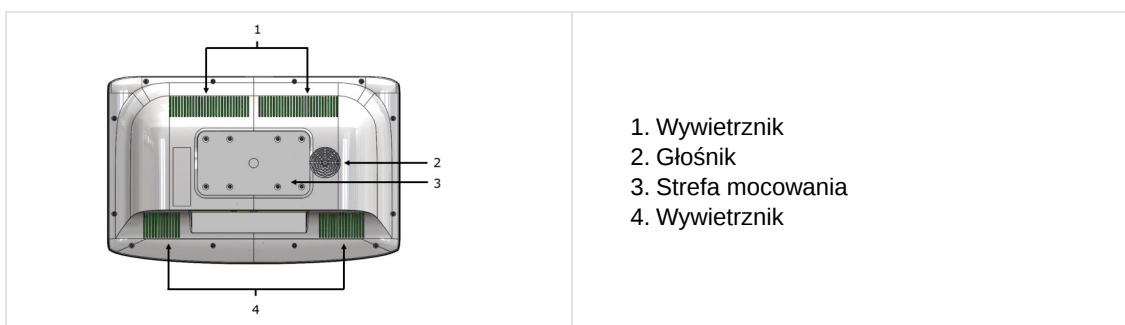

c. Połączenie:

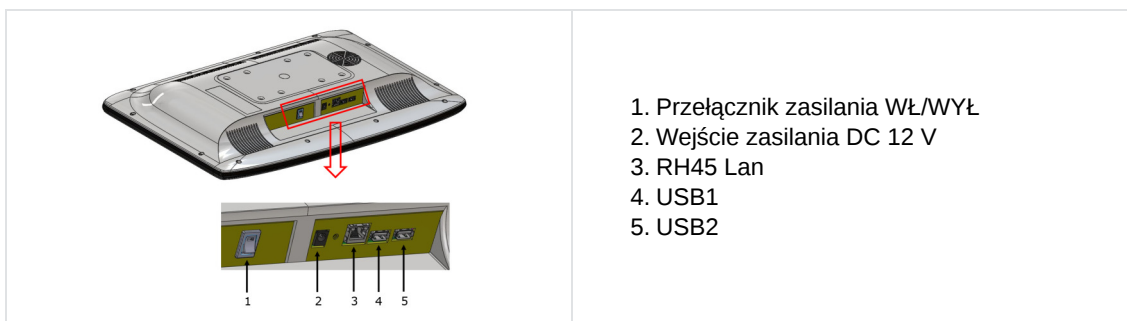

IV. INSTALACJA/PODŁĄCZENIE





Przyrząd musi zostać zainstalowany przez wyspecjalizowanego technika. Aby zainstalować przyrząd lub dostosować jego podłączenia, należy się skontaktować z dealerem Essilor.

Należy przestrzegać niżej opisanych środków ostrożności:

- Przyrządu nie wolno instalować w miejscach, w których:
 - gromadzi się pył lub brud,
 - występuje bezpośrednia ekspozycja na światło,
 - jest duża zawartość tlenu,
 - panują skrajne temperatury i skrajna wilgotność,
 - istnieje ryzyko wystąpienia silnych drgań lub nagłych wstrząsów.
- Nie obsługiwać przyrządu w obecności łatwopalnych środków znieczulających ani w połączeniu z substancjami łatwopalnymi.
- Nie wolno upuszczać przyrządu, gdyż może to prowadzić do jego awarii. W razie upadku przyrząd może zmiąć ciało lub stopy.
- Urządzenie należy zamontować z dala od gniazda elektrycznego.
- Nie należy dociskać wkrętów zbyt mocno w ścianę.

1. Wybór miejsca dla urządzenia



1. Znaleźć odpowiedni punkt na ścianie, aby przymocować wspornik do montażu ściennego, który będzie podtrzymywał produkt.

> Upewnić się, że odległość załamania światła spełnia wymogi dotyczące widzenia bezpośredniego oraz lustrzanego.

2. Przyłożyć do ściany dostarczony wspornik do montażu ściennego z metalowymi wypustkami skierowanymi do góry i na zewnątrz, a następnie wypoziomować go i zaznaczyć otwory na instalacji.

3. Przyłożyć uchwyt do montażu ściennego do ściany i wkręcić wkręty lub wbić (gwoździe) w otwory.

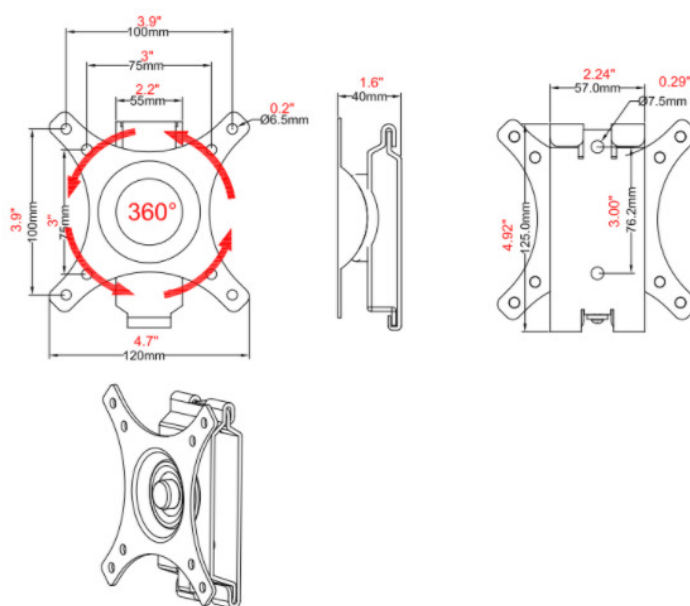

4. Ustawić otwory z tyłu urządzenia w jednej linii z metalowymi paskami uchwytu do montażu na ścianie i zawiesić urządzenie na tych paskach.

Rozmiar



Komponenty

OPIS	CZĘŚĆ OPTYCZNA
------	----------------

Płytki ekranowa, płytki jonowa (x1)	
Płyta ścienna	
Śruba M4 x 16 mm, nr ref. CV6273 (x4)	
Śruba mocująca ST6,3*65 vmm (x2)	
Rura rozporowa (x2)	
Podkładka (x2)	

a. Montaż wspornika VESA

- 1 Odkręcić i zdjąć część, która ma być zamocowana na ścianie.

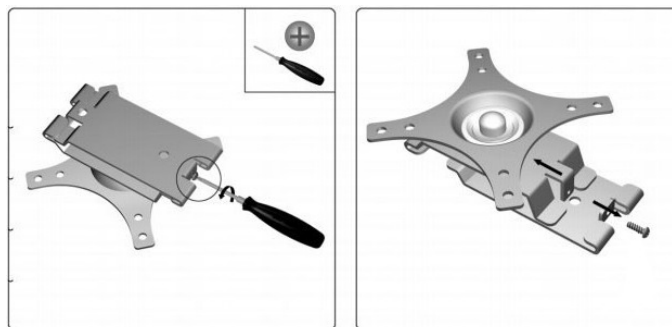

- 2 Ustawić element ścienny tak, aby móc zaznaczyć 2 elementy mocujące, a następnie wywiercić otwory.

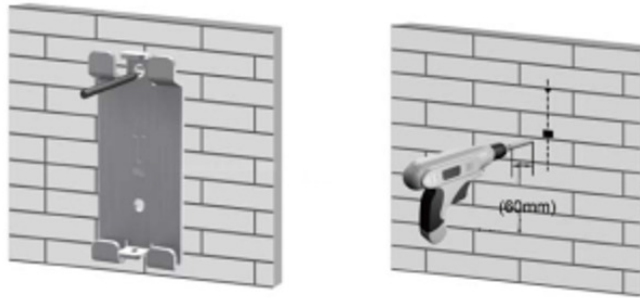

- 3 Zamontować drewniany kołek znajdujący się w zestawie.



- 4 Przykręcić część ścienną wspornika.

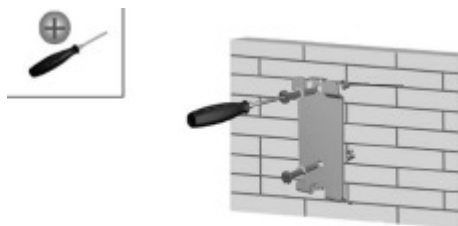

- 5 Przykręcić drugą część za pomocą 4 śrub o nr ref. CV6273 (M4 x 16 mm).



- 6 Ustawić ekran od góry, jak pokazano poniżej.

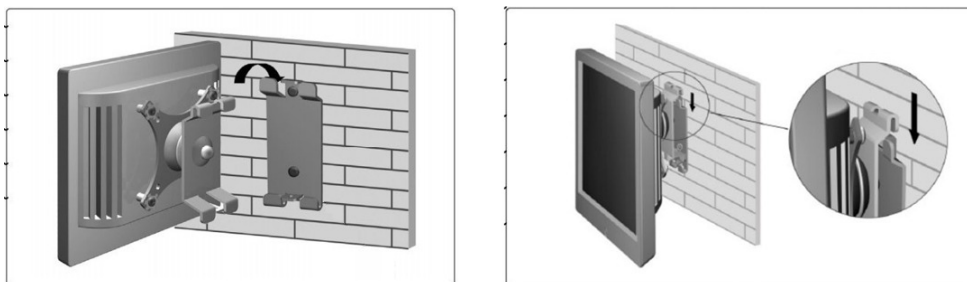

- 7 Przykręcić śrubę zabezpieczającą.

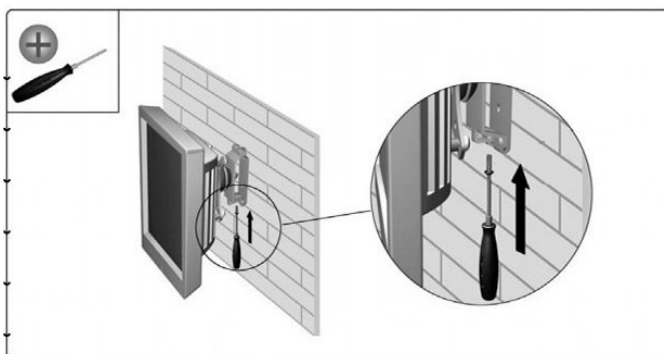

- 8 W razie potrzeby wyregulować kąt nachylenia ekranu.

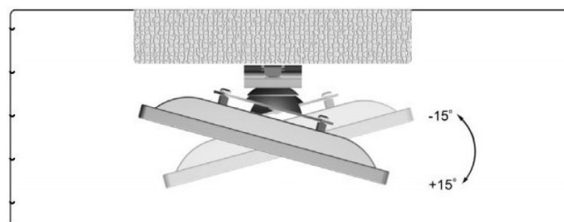
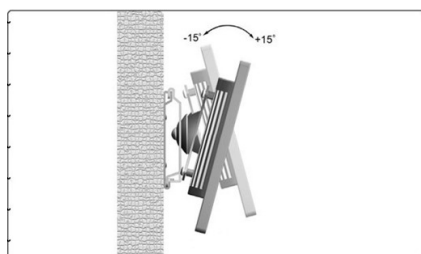

Możliwe jest również umieszczenie ekranu tablicy na podpórce (patrz: CS510).



b. Montaż uchwyty przewodu zasilającego

- 1 Założyć uchwyt mocujący przewód zasilający.



- 2 Przykręcić wspornik w odpowiednim miejscu.



Śruba stanowi część zestawu.



- > Uchwyt przewodu zasilającego został zamontowany.



2. Włączanie/wyłączanie

a. Włącz przrząd

- 1 Nacisnąć przełącznik Wł./Wył (ON/OFF) na ekranie tablicy.

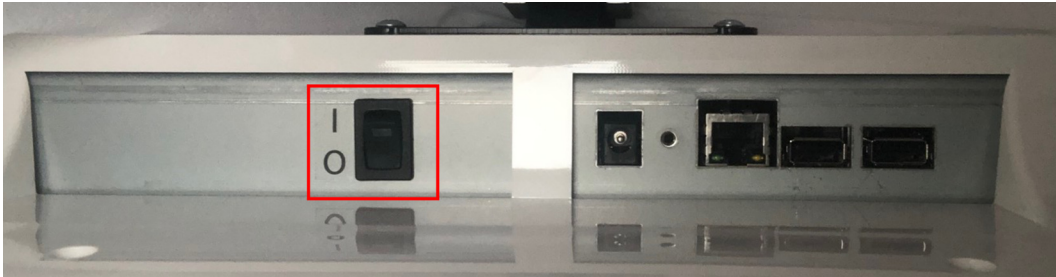

- > Ekran włącza się.

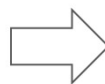

Połączenie między klawiaturą konsoli a ekranem można sprawdzić, klikając poszczególne optotypy (powinny pojawić się na ekranie).

- > Przyrząd jest gotowy do użycia.

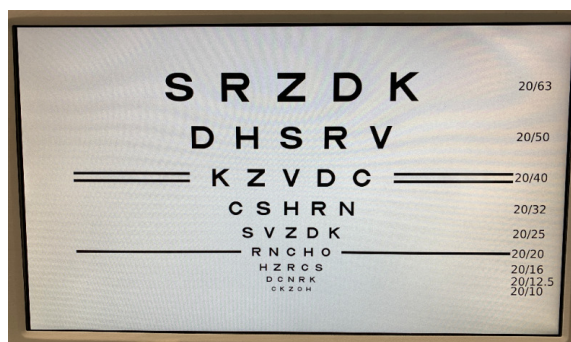

b. Wyłącz przyrząd

Wyłącz przyrząd

- 1 Nacisnąć przełącznik Wł./Wył (ON/OFF) na ekranie tablicy.



> Ekran wyłącza się.

3. Połączenie z innymi urządzeniami

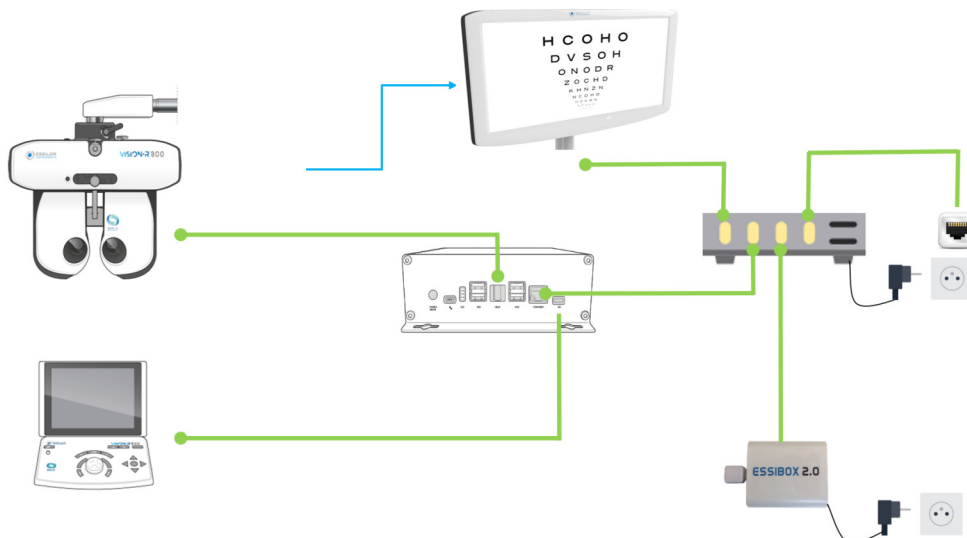

Elementy urządzenia:

- █ Połączenie kablowe
- █ Połączenie na podczerwień

V. REGULACJA PRZED BADANIEM



1. Ustawianie ekranu

Umieścić produkt w taki sposób, aby środek ekranu LCD znajdował się na poziomie oczu pacjenta.

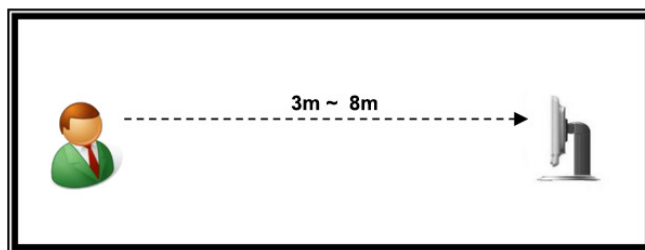



Optotypy są generowane na podstawie odległości regulacji ekranu.

2. Ustawienia

a. Konfiguracja ekranu

Wszystkie ustawienia systemu Vision-C 600 są konfigurowane z poziomu konsoli systemu Vison-R.

Istnieje możliwość modyfikacji domyślnych ustawień ekranu poprzez naciśnięcie przycisków  >  na konsoli.

> Wyświetlana jest strona ustawień przyrządu.

> Następnie kliknąć polecenie .

> Pojawi się następująca strona:

W przypadku połączenia IP

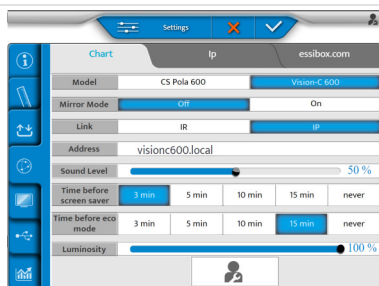

W przypadku połączenia na podczerwień

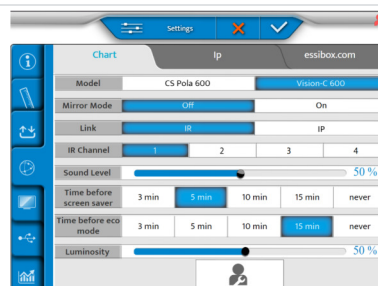



Przycisk [Vision-C 600 Configuration] wywołuje okno dialogowe z konfiguracją systemu Vision-C 600. Przycisk ten jest dostępny tylko w trybie technika.



Teraz można wprowadzić następujące ustawienia:

- [Model]
- [Mirror mode]
- [Link]
- [Address]
- [Sound level]
- [Time before screen saver]
- [Time before eco mode]
- [Luminosity]



Gdy opcja [Chart Type] jest ustawiona na [Vision-C 600], dostępna jest opcja łączności IP.

Jeśli ustawiona jest opcja łączności IP, funkcja [IR Channel] jest zastępowana przez [IP Address].

Po wybraniu opcji [Vision-C 600] opcje [Time before eco mode] i [Time before screen saver] pojawiają się pod przyciskiem [Vision-C 600 Configuration].

Po kliknięciu przycisku [Vision-C 600 Configuration] pojawi się następujące okno:

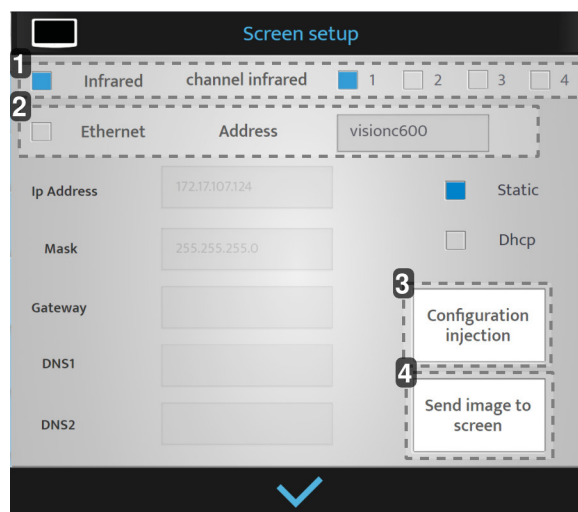

1. [Infrared]

Tylko w przypadku wybrania opcji [IR].

2. [Ethernet]

Tylko w przypadku wybrania opcji [Ethernet].

> Jest to nazwa ekranu (może zawierać do 12 znaków).



3. [Configuration injection]

Ustawienia są przesyłane do ekranu tablicy.

4. [Send image to Vision-C 600]



Obraz jest wysyłany do ekranu tablicy w celu przetestowania połączenia.

Po wykonaniu regulacji naciśnąć:

-  , aby potwierdzić.
-  , aby anulować.

b. Dostosowywanie optotypów z poziomu konsoli

Przez podczerwiń

- 1 Istnieje możliwość generowania optotypów z konsoli poprzez naciśnięcie przycisków   na klawiaturze konsoli.
- 2 Następnie kliknąć polecenie  .
> Pojawi się następująca strona.

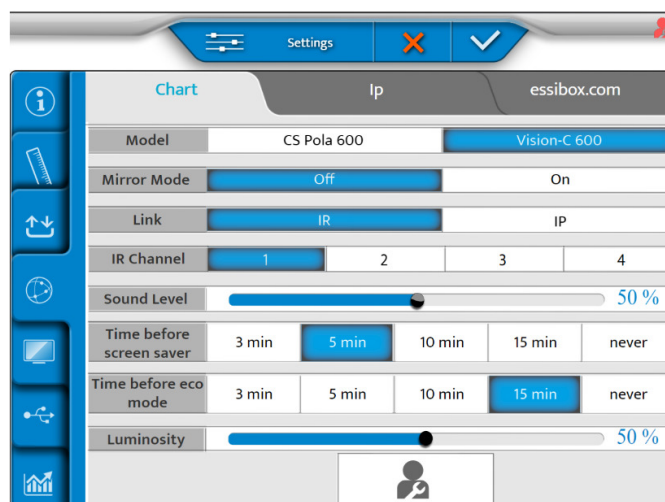

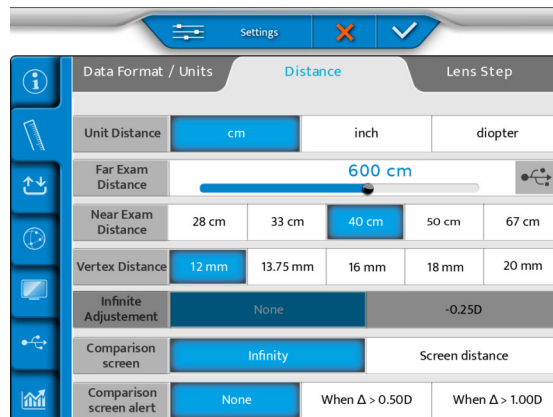

- 3 Ustawić tryb lustrzany w pozycji [OFF] lub [ON] w zależności od konfiguracji.

- 4 Następnie kliknąć polecenie .
> Pojawi się następująca strona.

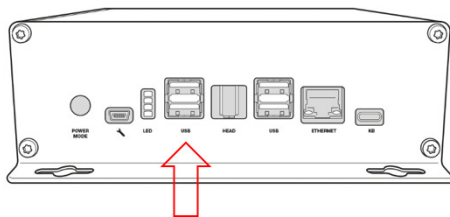

- 5 Ustawić ostrość widzenia:
- o cm
 - o cale
 - o dioptria
- 6 Ponadto w menu [Far Exam Distance] należy ustawić odległość głowicy phorooptera od ekranu.
- 7 Włożyć klucz USB z boku konsoli lub bezpośrednio do zasilacza.



- 8 Na ekranie wybrać opcję .

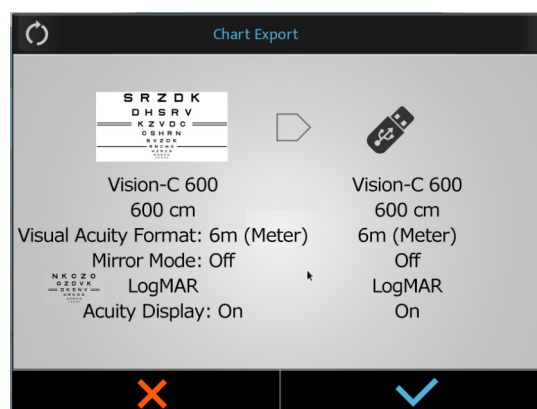

- 9 Nacisnąć przycisk ✓, aby potwierdzić.
> Rozpoczyna się proces.

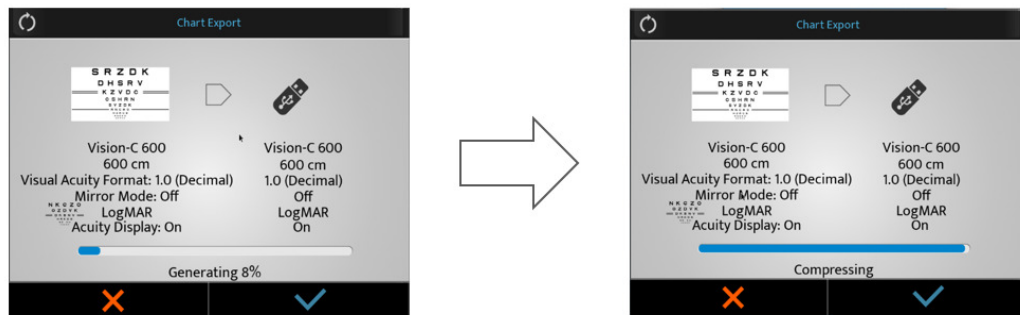

- > Zostanie wyświetlone okno dialogowe z ostrzeżeniem.

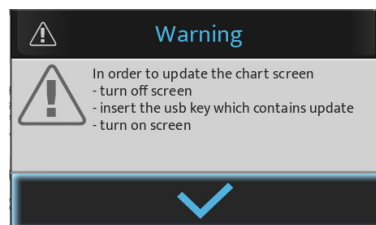

- > Nacisnąć przycisk ✓, aby potwierdzić.
> Optotypy zostaną wyregulowane.

- 10 Następnie podłączyć klucz USB do jednego z portów USB ekranu tablecy.

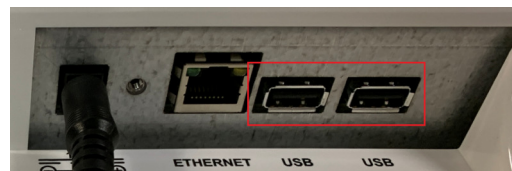

- 11 Włączyć ekran.
> Aktualizacja rozpocznie się automatycznie.

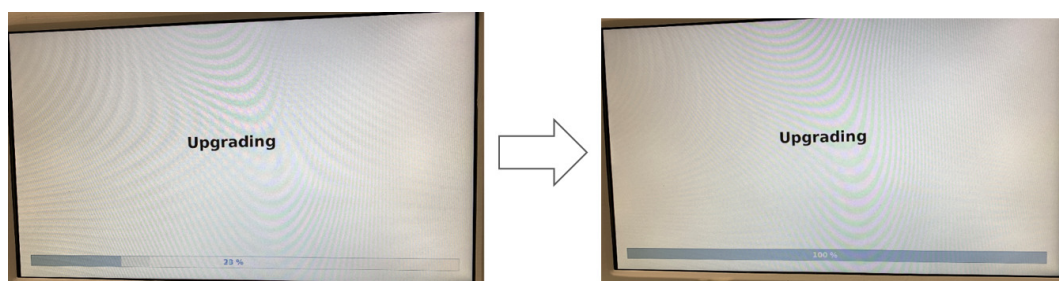

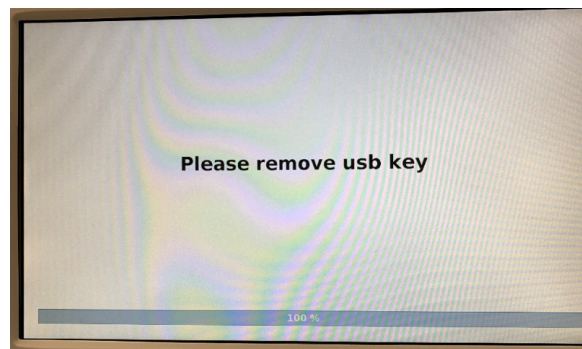

12 Wyjąć klucz USB.



> Ekran tablicy zostanie automatycznie uruchomiony ponownie.



Przez IP (LAN)

- 1 Istnieje możliwość generowania optotypów z konsoli poprzez naciśnięcie przycisków   na klawiaturze konsoli.
 - 2 Następnie kliknąć polecenie .
- > Pojawi się następująca strona.

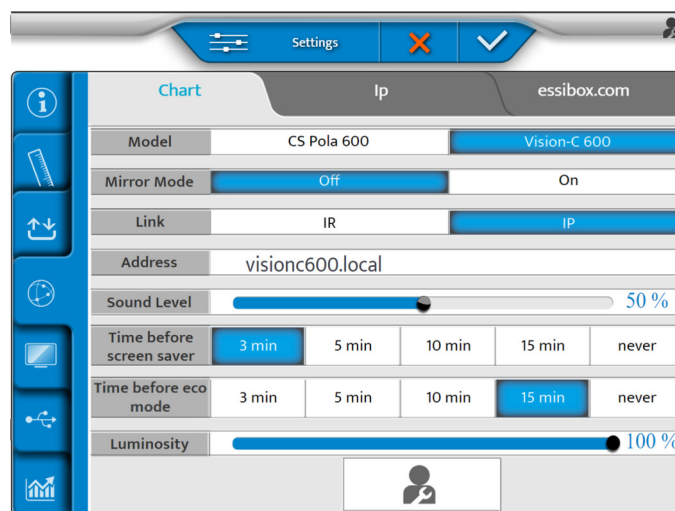

- 3 Ustawić tryb lustrzany w pozycji [OFF] lub [ON] w zależności od konfiguracji.

- 4 Następnie kliknąć polecenie  .
> Pojawi się następująca strona.

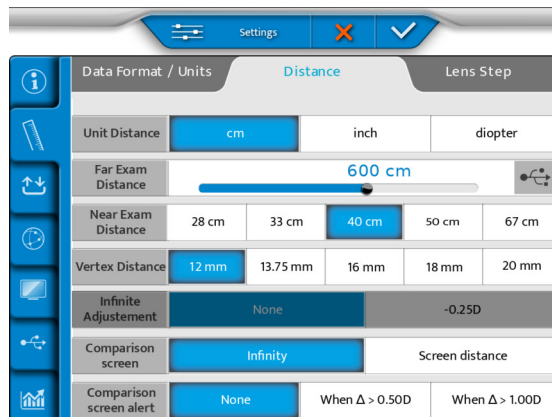

- 5 Ustawić ostrość widzenia:
- o cm
 - o cale
 - o dioptria
- 6 Ponadto w menu [Far Exam Distance] należy ustawić odległość głowicy phoroptera od ekranu.
- 7 Na ekranie wybrać opcję  .

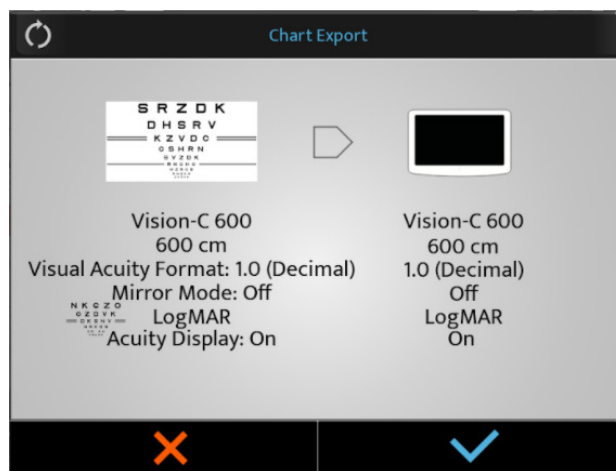

- 8 Nacisnąć przycisk  , aby rozpocząć aktualizację.

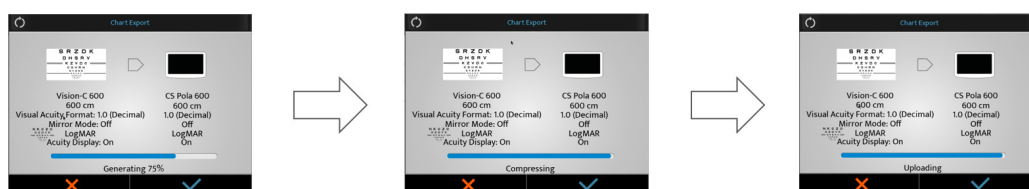

- > Urządzenie Vision-600 pobiera i aktualizuje oprogramowanie.



- > Następnie system zostaje uruchomiony ponownie.



- > Na klawiaturze pojawia się komunikat [Waiting chart screen].



- 9 Nie należy nic robić.
> System uruchomi się ponownie po raz drugi.

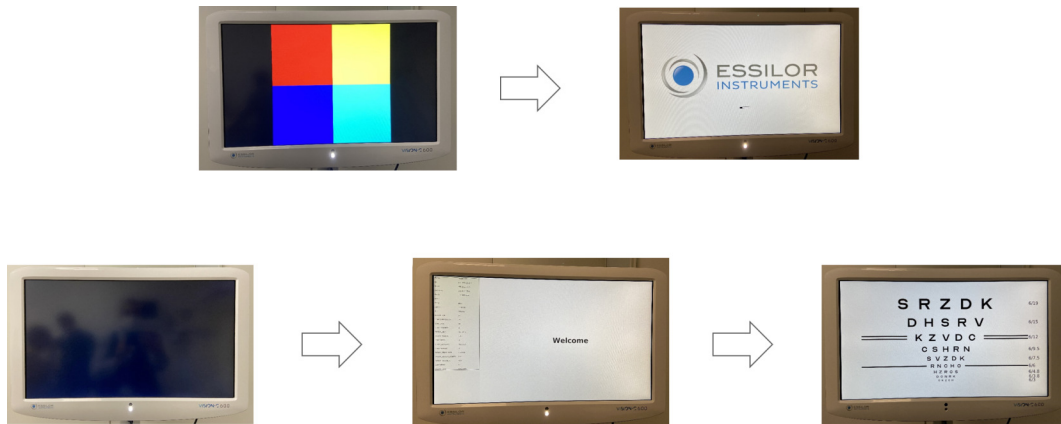

- 10 Po zakończeniu aktualizacji nacisnąć przycisk ✓.





VI. AKTUALIZACJA EKRANU



Proces aktualizacji urządzenia Vision-C 600 jest realizowany z poziomu urządzeń Vision-R 700 i Vision-R 800. Nowa pamięć dla Vision-R 700 i Vision-R 800 obejmuje pamięć dla Vision-C 600.

1. Aktualizacja za pomocą klucza USB

- 1 Kliknąć przyciski  >  na konsoli.
- 2 Następnie kliknąć polecenie .
 - > Pojawi się następująca strona:

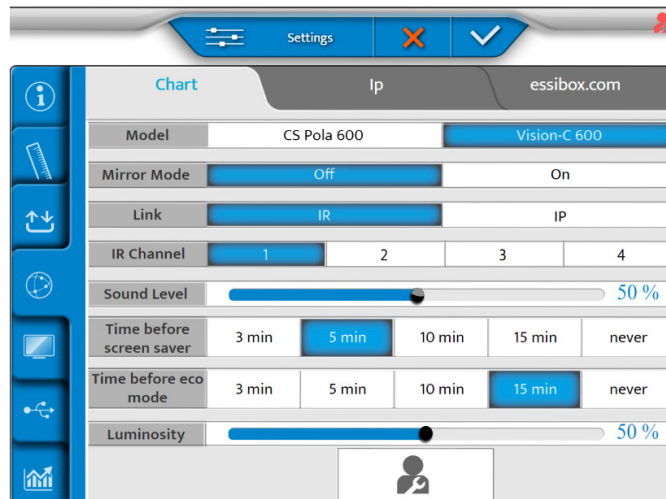

- 3 Wprowadzić ustawienie [Link] z [IR].
- 4 Następnie kliknąć polecenie .
 - > Pojawi się następująca strona.

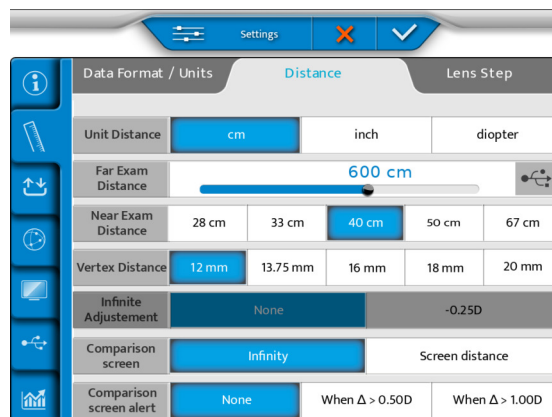

- 5 Włożyć klucz USB z boku konsoli lub bezpośrednio do zasilacza.

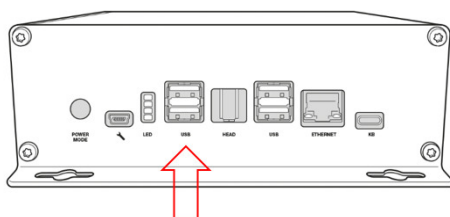

- 6 Na ekranie wybrać opcję .



- 7 Nacisnąć przycisk , aby potwierdzić.

> Rozpoczyna się proces.

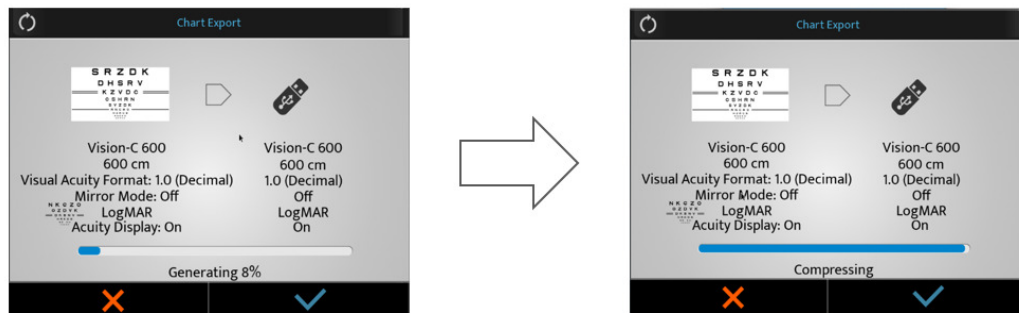

> Zostanie wyświetlone okno dialogowe z ostrzeżeniem.



> Nacisnąć przycisk , aby potwierdzić.

> Optotypy zostaną wyregulowane.

- 8 Podłączyć klucz USB do jednego z portów USB ekranu tablicy.

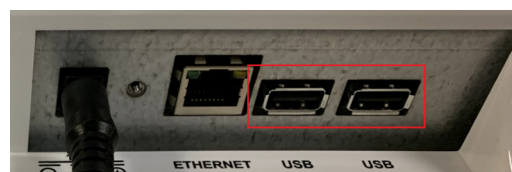

- 9 Włączyć ekran.
> Aktualizacja rozpocznie się automatycznie.





- 10 Wyjąć klucz USB.





- > Ekran tablicy zostanie automatycznie uruchomiony ponownie.

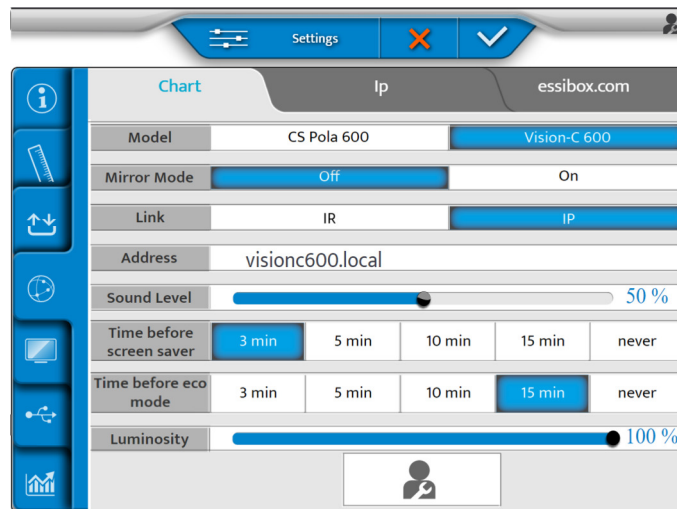

2. Przez sieć LAN (IP)

- 1 Kliknąć przyciski  >  na konsoli.
 - 2 Następnie kliknąć polecenie .
- > Pojawi się następująca strona:



- 3 Wprowadzić ustawienie [Link] z [IP].
 - 4 Następnie kliknąć polecenie .
- > Pojawi się następująca strona.



- 5 Na ekranie wybrać opcję .

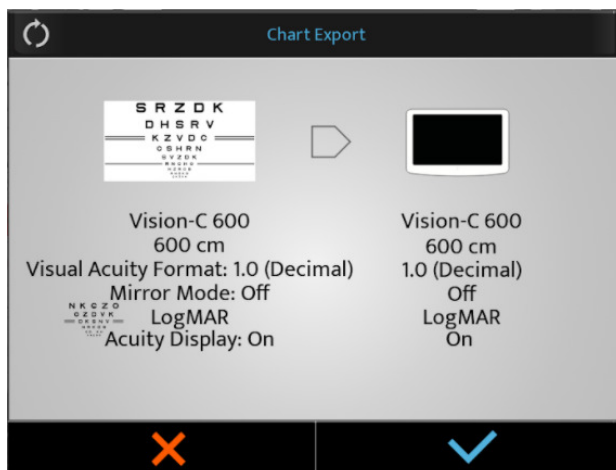

- 6 Nacisnąć przycisk , aby rozpocząć aktualizację.

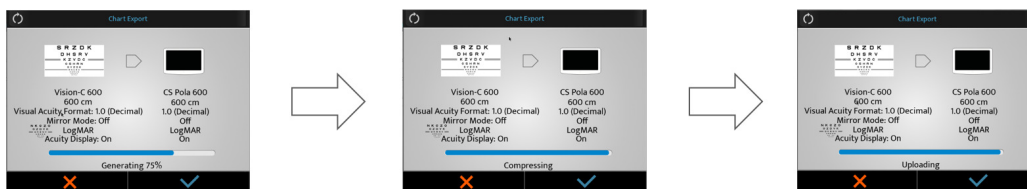

- > Urządzenie Vision-C 600 pobiera i aktualizuje oprogramowanie.



- > Następnie system zostaje uruchomiony ponownie.



- > Na klawiaturze pojawia się komunikat [Waiting chart screen].

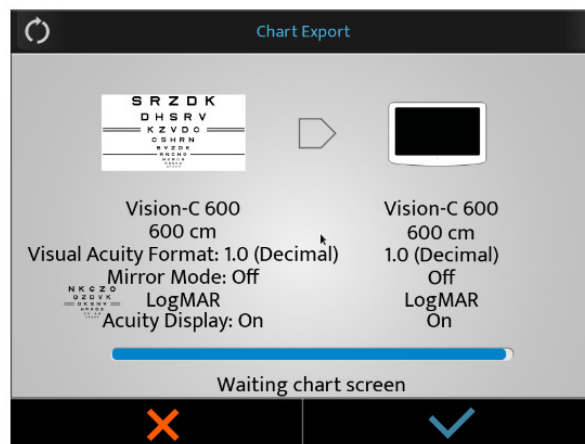

- 7 Nie należy nic robić.
- > System uruchomi się ponownie po raz drugi.

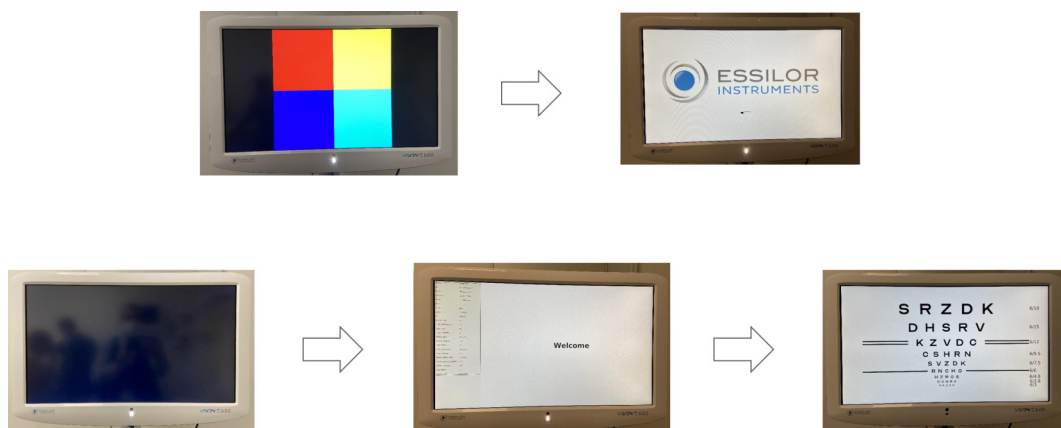

- 8 Po zakończeniu aktualizacji nacisnąć przycisk ✓.

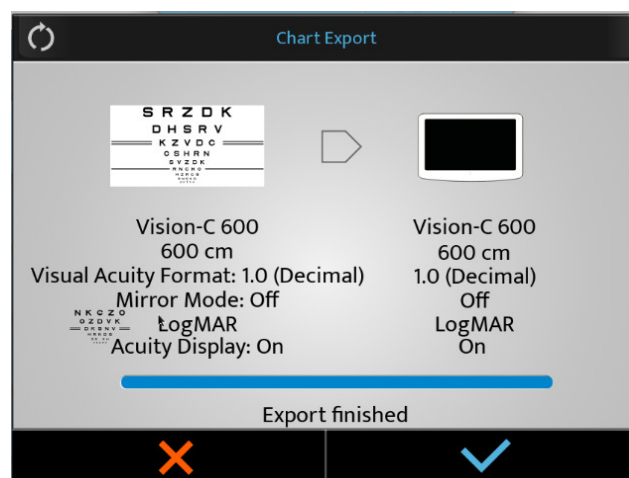

VII. WYŚWIETLANIE KOMUNIKATÓW O BŁĘDACH



Ta część nie ma zastosowania.

VIII. INSTRUKCJE DOTYCZĄCE BEZPIECZEŃSTWA







Każdy poważny incydent dotyczący urządzenia powinien zostać zgłoszony producentowi oraz właściwemu organowi państwa członkowskiego, w którym użytkownik lub pacjent ma siedzibę.

Vision-C 600 jest to wyrób medyczny klasy I (Rozporządzenie (UE) 2017/745).













Podstawowy unikalny identyfikator urządzenia (UDI): 361502000000IVISIONC000KF







1. Symbole (urządzenie i opakowanie)

a. Użyte w dokumencie

SYMBOL	OPIS
	Uwaga: niebezpieczna sytuacja, która może prowadzić do lekkich lub umiarkowanych obrażeń.
	Ostrzeżenie: niebezpieczna sytuacja, która może prowadzić do śmierci lub poważnych obrażeń ciała.
	Niebezpieczeństwo: niebezpieczna sytuacja, która prowadzi do śmierci lub poważnych obrażeń ciała.
	Ważne i/lub przydatne informacje dodatkowe dotyczące treści tej instrukcji.
	Wskazówki: praktyczne porady.

b. Na urządzeniu i opakowaniu

SYMBOL	OPIS
	Konieczność zapoznania się z instrukcją obsługi
	Prąd przemienny
	Prąd stały
	Producent
	Data produkcji (rok)
	Oznakowanie CE (zgodne z europejskim rozporządzeniem w sprawie wyrobów medycznych).
	Wyrób medyczny
	Należy zapoznać się z instrukcją obsługi w wersji papierowej lub elektronicznej.
	Uziemienie ochronne. (urządzenie jest sprzętem elektromedycznym klasy 1 z izolacją galwaniczną)
	Polaryzacja
	Zgodność z normami FCC
	Symbol usuwania odpadów w sposób zgodny z dyrektywami 2012/19/UE i 2011/65/UE
	Wł. = włączony (zasilacz podłączony do sieci elektrycznej)

	Wył. = wyłączony (zasilacz odłączony od sieci elektrycznej)
	Trzymać ostrożnie
	Tą stroną do góry
	Maksymalnie 1 produkt umieszczony w stosie na zakupionym produkcie
	Delikatne
	Chronić przed wilgocią
	Oznakowanie CE (zgodne z europejskim rozporządzeniem w sprawie wyrobów medycznych).
	Określa limity temperatury, na jakie wyrób medyczny może być całkowicie bezpiecznie wystawiony.
	Określa limity wilgotności, na jakie wyrób medyczny może być całkowicie bezpiecznie wystawiony.
	Określa limity ciśnienia atmosferycznego, na jakie wyrób medyczny może być całkowicie bezpiecznie wystawiony.

2. Środki ostrożności



- Zasadnicze parametry działania: Pod względem regulacji prawnych produkt nie ma żadnych zasadniczych parametrów działania.
- Nie umieszczać przyrządu obok urządzeń bezprzewodowych (telewizora, radia itp.). Przyrząd może powodować zakłócenia.
- Nigdy nie należy demontować przyrządu. Może to spowodować awarię lub pożar.
- W razie nieprawidłowego działania przyrządu nie należy dotykać jego wewnętrznych elementów. Wyjąć wtyczkę z gniazdka i skontaktować się ze sprzedawcą.
- Jeśli do środka przyrządu dostanie się ciecz lub ciała obce, należy wyjąć wtyczkę z gniazdka i skontaktować się ze sprzedawcą.
- W przypadku wystąpienia jakichkolwiek nieprawidłowości (takich jak hałas, dym itp.), należy wyjąć wtyczkę z gniazdka i skontaktować się ze sprzedawcą. Dalsze użytkowanie może prowadzić do pożaru lub obrażeń ciała.
- Obecność odcisków palców lub kurzu na częściach optycznych, na przykład na okienkach obserwacyjnych, wpływa na dokładność pomiarów. Dlatego zaleca się nie chwycić ich palcami i trzymać je z dala od kurzu. Jeśli na częściach optycznych znajdują się odciski palców lub pył, należy delikatnie wytrzeć je miękką ściereczką.
- Osłony są delikatne, dlatego dotykanie ich przez osoby noszące biżuterię lub długie paznokcie może prowadzić do zadrapań.
- Białe osłony wystawiane przez dłuższy czas na działanie światła ultrafioletowego mogą żółknąć.
- Nie określono żadnych warunków brzegowych, które przyrząd może tolerować.



- Nie należy próbować naprawiać ani modyfikować przyrządu.
- Nigdy nie należy próbować naprawiać przyrządu samodzielnie. W przypadku awarii należy skontaktować się ze sprzedawcą.
- Aby uniknąć ryzyka porażenia prądem, nie należy otwierać osłony. W kwestii wszelkich napraw należy się kontaktować ze sprzedawcą.

3. Przeciwwskazania

Brak przeciwwskazań.

4. Skutki uboczne

Brak niepożądanych skutków ubocznych.

5. Klauzula o wyłączeniu odpowiedzialności



- Wyniki i/lub dane techniczne wynikające z obsługi lub użytkowania przyrządów muszą być analizowane przez specjalistów posiadających doświadczenie w różnych dziedzinach zastosowania przyrządu w celu uniknięcia ryzyka błędnej interpretacji lub nieprawidłowej analizy danych.
- Diagnostyka jest przeprowadzana na odpowiedzialność użytkownika, a Essilor nie ponosi żadnej odpowiedzialności za jej wyniki.
- Każdy przyrząd wyprodukowany, sprzedany i/lub wprowadzony na rynek bezpośrednio i/lub pośrednio przez Essilor został zaprojektowany zgodnie z obowiązującymi przepisami i regulacjami. Zawiera on informacje niezbędne do zapewnienia zamierzonego zastosowania i pozwalające na identyfikację producenta w oparciu o przeszkolenie, doświadczenie i wiedzę docelowego użytkownika.
- Informacje, w tym te zawarte w załączonych instrukcjach obsługi produktu i poradach technicznych udzielonych w formie ustnej, pisemnej lub przekazanych podczas prezentacji, są oparte na najlepszej wiedzy. Należy je jednak traktować jako informacje niemające mocy wiążącej, w tym prawa własności przemysłowej osób trzecich. Nie zwalnia to klienta z obowiązku sprawdzenia aktualnych wersji, przekazanych porad i sugestii, w szczególności kart charakterystyki technicznej, instrukcji oraz informacji technicznych, jak również ocenienia podczas dostawy, czy przyrządy umożliwiają zamierzone użytkowanie.
- Stosowanie, użytkowanie i obsługa tych przyrządów, jak również produktów opracowanych przez klienta na podstawie porad technicznych i/lub czynności konserwacyjnych, nie są kontrolowane przez Essilor. Wyłączną odpowiedzialność za nie ponosi więc klient. Zgodnie z poniższym oświadczeniem Essilor nie ponosi jakiegokolwiek odpowiedzialność w tej kwestii.
- Sprzedaż produktów jest regulowana przez ogólne warunki sprzedaży i dostawy w zmienionym brzmieniu.

6. Źródło zasilania

	<ul style="list-style-type: none"> • OSTRZEŻENIE: Aby uniknąć ryzyka porażenia prądem elektrycznym, urządzenie należy zawsze podłączać do źródła zasilania z uziemieniem ochronnym. • Podczas podłączania do zacisku uziemiającego należy zadbać o użycie kabla uziemiającego przewodu zasilającego. • Nie dopuścić do uszkodzenia przewodu zasilającego (np. w wyniku wygięcia, ciągnięcia, umieszczania pod ciężkimi przedmiotami itd.). Nie należy go także modyfikować. Jeśli przewód jest uszkodzony (luźny kontakt, uszkodzona powłoka, itp.), należy wymienić go na nowy przewód. Dalsze użytkowanie może spowodować porażenie prądem elektrycznym lub pożar. • Nie trzymać wtyczki mokrymi rękami. Może to spowodować porażenie prądem. • Jeśli przyrząd nie jest używany przez dłuższy czas, należy odłączyć przewód zasilający od gniazdka ściennego.
---	---



- Do podłączania przyrządu do sieci elektrycznej nie należy używać listew zasilających z wieloma gniazdami, adapterów ani przedłużaczy.
- Należy upewnić się, że przewód zasilający jest dokładnie włożony zarówno do wtyczki, jak i do przyrządu. Nieprawidłowe włożenie może spowodować pożar lub porażenie prądem.
- Kabel zasilający należy regularnie czyścić, aby uniknąć gromadzenia się kurzu. Jeśli przewód jest brudny, może dojść do awarii lub pożaru.
- Jeśli po użyciu przyrządu przewód zasilający jest gorący, należy sprawdzić, czy nie jest zabrudzony. Jeśli tak nie jest, należy wymienić przewód zasilający na nowy. Dalsze użytkowanie może spowodować awarię lub obrażenia ciała.
- Przyrządu należy używać z odpowiednim napięciem zasilania. W przypadku napięcia zasilania większego niż znamionowe dalsze użytkowanie może spowodować awarię lub pożar.
- Przy wkładaniu lub wyjmowaniu przewodu zasilającego należy przytrzymywać wtyczkę.
- Należy używać wyłącznie przewodu zasilającego dostarczonego z urządzeniem, tj. modelu H05VV-F typu 3G 10 mm², wraz z wtyczką VIIG. Kabel zasilający SJT 3x18 AWG z wtyczką klasy szpitalnej Nema 5-15P HF do stosowania w USA/Kanadzie; 2 m długości.

7. Środki ostrożności dotyczące sieci komputerowej



- Przyrząd może przesyłać dane do komputera lub innych urządzeń za pośrednictwem kabla USB lub interfejsu RJ45. Urządzenia te muszą być zgodne z normą IEC 62368-1.
 - Sieć komputerowa musi być skonfigurowana tak, by akceptować pliki tekstowe z adresu produktu (parametry zapory sieciowej)
 - Procedury transferu są zgodne z protokołami FTP.
 - Analiza ryzyka projektowego produktu nie wykazała żadnych niebezpiecznych sytuacji.
 - Wyposażenie zewnętrzne przeznaczone do podłączenia do wyjść sygnału w urządzeniu powinno być zgodne z odpowiednią normą produktową dla takiego wyposażenia, tj. normą IEC 62368-1 dotyczącą sprzętu IT. Ponadto wszystkie takie zestawy, czyli medyczne systemy elektryczne, powinny spełniać wymogi określone w artykule 16 normy IEC 60601-1. Wszelkie urządzenia niespełniające wymogów normy IEC 60601-1 dotyczących prądu upływu powinny być przechowywane poza strefą przeznaczoną dla pacjenta (przechowywane co najmniej 1,5 m od wspornika pacjenta lub zasilane przy użyciu transformatora rozdzielczego w celu zmniejszenia prądu upływu).
- Każdy, kto podłącza zewnętrzne sprzęty do urządzenia, tworzy medyczny system elektryczny i w związku z tym odpowiada za zgodność systemu z wymogami artykułu 16 normy IEC 60601-1. W razie wątpliwości należy skontaktować się z wykwalifikowanym technikiem medycznym lub lokalnym przedstawicielem handlowym.
- Urządzenie oddzielające (izolacyjne) jest niezbędne do odizolowania sprzętu znajdującego się poza strefą przeznaczoną dla pacjenta od sprzętu znajdującego się w strefie przeznaczonej dla pacjenta. Urządzenie oddzielające jest wymagane przede wszystkim przy podłączaniu do sieci. Wymogi dotyczące urządzenia oddzielającego zostały określone w artykule 16.5 normy IEC 60601-1.
- Podłączenie przyrządu do sieci komputerowej, która obejmuje inne urządzenia, może spowodować zagrożenie dla bezpieczeństwa i ochrony danych.
- Organizacja odpowiedzialna za użytkowanie tego urządzenia powinna zidentyfikować, przeanalizować, ocenić i kontrolować takie ryzyko.
- Wszelkie późniejsze zmiany sieci komputerowej mogą powodować ryzyko i wymagać dalszej analizy.
- Zmiany te obejmują:
 - zmianę konfiguracji sieci komputerowej,
 - podłączenie dodatkowych urządzeń do sieci komputerowej,
 - odłączenie elementów sieci komputerowej,
 - aktualizację urządzenia podłączonego do sieci komputerowej,
 - uaktualnienie urządzenia podłączonego do sieci komputerowej.

W celu uzyskania szczegółowych informacji na temat przyrządu należy skontaktować się z dystrybutorem.

8. Kompatybilność elektromagnetyczna



Wszystkie informacje wymienione poniżej opierają się na wymogach normatywnych, którym podlegają producenci elektrycznych wyrobów medycznych, zgodnie z zapisami normy IEC60601-1-2 Ed4.

Urządzenie spełnia obowiązujące normy kompatybilności elektromagnetycznej, jednak użytkownik musi upewnić się, że zakłócenia elektromagnetyczne sprzętów takich jak nadajniki częstotliwości radiowych lub inne urządzenia elektroniczne nie stwarzają dodatkowego zagrożenia.

W tym rozdziale zawarto informacje niezbędne do zainstalowania i oddania do użytku urządzenia w najlepszych warunkach kompatybilności elektromagnetycznej. Wszelkie przewody urządzenia muszą być od siebie oddzielone.

Niektóre rodzaje urządzeń telefonii komórkowej, takie jak telefony komórkowe, mogą zakłócać pracę urządzenia. Dlatego należy przestrzegać zalecanych odległości oddzielenia.

Urządzenie nie może być używane w pobliżu innego urządzenia lub umieszczone na nim. Jeśli nie można tego uniknąć, przed użyciem należy sprawdzić, czy urządzenie działa prawidłowo w takich warunkach użytkowania. Stosowanie jako części zamiennych akcesoriów innych niż te określone lub sprzedawane przez producenta może spowodować wzrost emisji lub spadek odporności urządzenia.

Jeśli urządzenie przestanie działać, należy je zresetować, rozpocząć badanie od nowa i nie stosować poprzednich danych przy wypisywaniu recepty.

a. Długość kabli, przewodów itp.



Długość kabli lub przewodów musi być większa niż 3 metry.

RODZAJ BADANIA	ZGODNIE Z
emisją fal o częstotliwości radiowej	CISPR 11, klasa A
Emisje harmoniczne prądu	IEC 61000-3-2
Wahania i migotania napięcia	IEC 61000-3-2
Odporność na wyładowania elektrostatyczne	IEC 61000-4-2
Odporność na promieniowanie – Pola elektromagnetyczne	IEC 61000-4-3
Odporność na elektryczne szybkozmienne i impulsowe stany przejściowe	IEC 61000-4-4
Odporność na fale uderzeniowe	IEC 61000-4-5
Odporność na przewodzone zakłócenia o częstotliwościach radiowych	IEC 61000-4-6
Odporność na promieniowanie – Pola magnetyczne	IEC 61000-4-8
Odporność na spadki napięcia, krótkie przerwania i wahania napięcia	IEC 61000-4-11

b. Zalecana odległość oddzielenia



Urządzenie jest przeznaczone do użytku w środowisku elektromagnetycznym, w którym kontrolowane są zakłócenia o częstotliwościach radiowych.

Użytkownik lub instalator urządzenia może pomóc w uniknięciu zakłóceń elektromagnetycznych poprzez zachowanie minimalnej odległości w zależności od maksymalnej mocy urządzeń do transmisji radiowej. Przenośne urządzenia do łączności radiowej (w tym urządzenia takie jak kable antenowe czy anteny zewnętrzne) powinny być używane w odległości nie mniejszej niż 30 cm (12 cali) od dowolnej części urządzenia, w tym od kabli określonych przez producenta. W przeciwnym razie może to mieć wpływ na działanie tych urządzeń.

c. Emisje elektromagnetyczne



Produkt jest przeznaczony do stosowania w środowisku elektromagnetycznym określonym poniżej. To do klienta lub użytkownika należy sprawdzenie, czy przyrząd jest używany w tym środowisku.

TEST EMISJI	ZGODNOŚĆ	ŚRODOWISKO ELEKTROMAGNETYCZNE — WYTYCZNE
-------------	----------	--

Zakłócenia spowodowane promieniowaniem elektromagnetycznym (Emisje promieniowania) (CISPR 11)	Grupa 1	Produkt wykorzystuje energię łączności radiowej do realizacji funkcji wewnętrznych.
Napięcie zakłócające w elektrowniach (Emisje przewodzone) (CISPR 11)	Klasa B	Produkt może być stosowany we wszystkich lokalach, w tym w gospodarstwach domowych oraz placówkach podłączonych bezpośrednio do publicznej sieci niskiego napięcia.
Emisje harmoniczne prądu (IEC61000-3-2)	Klasa A Zgodność	
Zmiany, wahania i migotania napięcia (IEC61000-3-3)	Zgodność	

d. Odporność magnetyczna i elektromagnetyczna



Produkt jest przeznaczony do stosowania w środowisku elektromagnetycznym określonym poniżej. To do klienta lub użytkownika należy sprawdzenie, czy przyrząd jest używany w tym środowisku.

TEST ODPORNOŚCI	POZIOM BADAŃ IEC 60601 I POZIOM ZGODNOŚCI	ŚRODOWISKO ELEKTROMAGNETYCZNE — WYTYCZNE
Wyładowania elektrostatyczne (ESD) (IEC61000-4-2)	± 8 kV wyładowanie przy dotyku ± 15 kV wyładowanie w powietrzu	Środowisko profesjonalnej placówki służby zdrowia.
Elektryczne szybkozmiennne i impulsowe stany przejściowe (IEC61000-4-4)	2 kV dla przewodów zasilających ± 1 kV dla portów sygnału	
Fale uderzeniowe (IEC61000-4-5)	± 2 kV w trybie różnicowym ± 1 kV w trybie prądu	
Przypisane pole magnetyczne o częstotliwości przemysłowej (IEC61000-4-8)	30 A/m	
Zaniki, krótkie przerwy i wahania napięcia (IEC61000-4-11)	0% U_T przez 0,5 cyklu (0°, 45°, 90°, 135°, 180°, 225°, 270° oraz 315° przez 0,5 cyklu) 0% U_T przez 1 cykl 70% U_T Przez 25 cykli przy 50 Hz Przez 30 cykli przy 60 Hz Jedna faza: 0°	Środowisko profesjonalnej placówki służby zdrowia. Jeżeli korzystanie z systemu wymaga ciągłej pracy podczas przerw w dostawie prądu, zaleca się, aby wyrób medyczny był zasilany z oddzielnego źródła zasilania (zasilacza awaryjnego itp.).
Przerwy zasilania (IEC61000-4-11)	0% U_T przez 250 cykli przy 50 Hz przez 300 cykli przy 60 Hz	



U_T to napięcie zasilające prądu przemiennego przed zastosowaniem poziomu badania.

e. Odporność elektromagnetyczna, częstotliwości radiowe



Produkt jest przeznaczony do stosowania w środowisku elektromagnetycznym określonym poniżej. To do klienta lub użytkownika należy sprawdzenie, czy przyrząd jest używany w tym środowisku.

Przenośne urządzenia do łączności radiowej (w tym urządzenia takie jak kable antenowe i anteny zewnętrzne) nie powinny być używane bliżej niż 30 cm (12 cali) od jakiegokolwiek części badanego urządzenia, w tym od kabli określonych przez producenta. W przeciwnym razie może to mieć wpływ na działanie tych urządzeń.

TEST ODPORNOŚCI	POZIOM BADAŃ IEC 60601 I POZIOM ZGODNOŚCI	ŚRODOWISKO ELEKTROMAGNETYCZNE — WYTYCZNE
Pola elektromagnetyczne o częstotliwości radiowej (IEC61000-4-3)	3 V/m Od 80 MHz do 2,7 GHz 80% MA przy 1 kHz	Profesjonalna placówka służby zdrowia.

<p>Pola zbliżeniowe z bezprzewodowego sprzętu do łączności radiowej Urządzenia (IEC 61000-4-3 Metoda przejściowa)</p>	<p>(V/m) 710 MHz, 745 MHz, 780 MHz, 5240 MHz, 5550 MHz, 5785 MHz, 27 V/m 385 MHz 28 V/m 450 MHz, 810 MHz, 870 MHz, 930 MHz, 1720 MHz, 1845 MHz, 1970 MHz, 2450 MHz,</p>	
<p>Zakłócenia łączności radiowej przewodzone przez pole elektromagnetyczne (IEC610004-6)</p>	<p>3 V Od 150 kHz do 80 MHz 6 V w częstotliwości ISM i pasmach amatorskich fal radiowych od 0,15 MHz do 80 MHz, w tym 80% MA przy 1 KHz</p>	

IX. ROZWIĄZYWANIE PROBLEMÓW



W przypadku wykrycia problemu należy podjąć właściwe działania na podstawie informacji podanych w tabeli poniżej.

OBJAWY	PRZYCZYNY I POMIARY
Produkt nie włącza się	<ul style="list-style-type: none"> • Przewód zasilający nie jest podłączony. > Wtyczka powinna znajdować się w gniazdku elektrycznym.
Nieprawidłowe umieszczenie karty SD	<ul style="list-style-type: none"> • Podczas uruchamiania ekran pozostaje czarny. > Otworzyć produkt i podnieść pokrywę, aby uzyskać dostęp do płyty głównej. > Przejść do miejsca, w którym znajduje się karta SD, wyjąć ją i ponownie włożyć, tak aby karta dotykała styków. > Uruchomić ponownie urządzenie, a następnie ponownie założyć wszystkie osłony. > Jeśli urządzenie nie włącza się, skontaktować się z lokalną pomocą techniczną.

Jeśli pomimo podjęcia środków zaradczych opisanych powyżej problem nie zostanie rozwiązany, natychmiast skontaktuj się z lokalnym dystrybutorem.

Firma Essilor szkoli dystrybutorów swoich urządzeń.



Zapoznać się z treścią tabliczki znamionowej i podać następujące informacje:

- Nazwa przyrządu: VISION-C 600
- Numer seryjny: 9 znaków podanych na tabliczce znamionowej
- Szczegóły wad

X. KONSERWACJA





- W celu zapewnienia bezpieczeństwa i wydajności przyrządu, o ile nie określono inaczej w niniejszej instrukcji, wszystkie czynności konserwacyjne muszą być wykonywane przez wykwalifikowanych techników konserwatorów.
- Przyrząd jest wysoce precyzyjnym urządzeniem optycznym. Należy zawsze obsługiwać go ostrożnie.
- Nie należy dotykać palcami ekranu i należy usuwać cały nagromadzony kurz, który mógłby zafałszować wynik pomiaru.
- Jeśli okaże się, że urządzenie jest brudne, można je czyścić z dowolną częstotliwością (konkretne metody czyszczenia opisano dalej).

1. Warunki przechowywania i obchodzenia się z produktem



Przestrzegać podanych poniżej warunków eksploatacji, przechowywania i transportu.
Unikać warunków prowadzących do kondensacji.

	Temperatura	Wilgotność	Ciśnienie atmosferyczne
Użytkowanie	[+15°C; +30°C]	[30 %; 90 %]	[800 hPA; 1060 hPA]
Przechowywanie	[- 10°C; + 55°C]	[10 %; 95 %]	[700 hPA; 1060 hPA]
Transport	[- 40°C; + 70°C]	[10 %; 95 %]	[700 hPA; 1060 hPA]

2. Czyszczenie



Aby uniknąć wypadków, przed czyszczeniem należy odłączyć urządzenie od zasilania.



- Należy zawsze używać lekko wilgotnej, miękkiej ściereczki (z mikrofibry lub silikonu) do czyszczenia przyrządu.
- Niezależnie od rodzaju cieczy nie należy rozpylać cieczy na ekran lub inne części produktu, aby nie uszkodzić płytek elektronicznych.
- Do czyszczenia przyrządu nie należy używać benzenu, rozcieńczalników, rozpuszczalników organicznych, eteru ani benzyny.

Essilor udostępni na życzenie schematy obwodów, listy komponentów, opisy, instrukcje dotyczące kalibracji lub inne informacje pomagające sprzedawcy w naprawie tych części urządzenia, które są oznaczone przez ESSILOR jako nadające się do naprawy przez sprzedawcę.

3. Okresowa kontrola i konserwacja



Przyrząd należy sprawdzać (raz w tygodniu) pod kątem prawidłowego przymocowania do ściany.

Jeśli wystąpią jakiegokolwiek problemy z produktem, należy wykonać poniższe czynności.

1. Wyłączyć zasilanie.
2. Odłączyć przewód zasilający podłączony do urządzenia.
3. Podłączyć zasilacz do urządzenia i włączyć zasilanie.
4. Sprawdzić, czy dioda zasilania świeci na zielono,
5. Sprawdzić, czy urządzenie działa prawidłowo z klawiaturą Vision-R (patrz rozdział [Adjustments before the examination],
6. Jeśli urządzenie nie działa prawidłowo, należy wykonać poniższe czynności.

Sprawdzić nazwę modelu oraz numer seryjny urządzenia i niezwłocznie skontaktować się z przedstawicielem firmy Essilor.

Produkt może działać nieprawidłowo w wyniku oddziaływania fal elektromagnetycznych pochodzących z telefonów komórkowych, nadajników, zabawek ze sterownikiem radiowym itp.

Należy unikać umieszczania w pobliżu urządzenia przedmiotów, które mogą mieć wpływ na jego działanie.

4. Demontaż produktu i transport

Ta część nie ma zastosowania.

5. Utylizacja



Instrukcje dotyczące utylizacji urządzenia w sposób zgodny z dyrektywami 2012/19/UE i 2011/65/UE w sprawie ograniczenia stosowania niektórych niebezpiecznych substancji w sprzęcie elektrycznym i elektronicznym oraz usuwania odpadów sprzętu elektrycznego i elektronicznego.

Po zakończeniu okresu użytkowania przyrządu nie należy wyrzucać razem z innymi odpadami domowymi. Produkt można zutylizować w centrum utylizacji odpadów, zarządzanym przez zakład komunalny lub firmę oferującą taką usługę.

Utylizacja urządzeń elektrycznych w sposób oddzielny pozwala uniknąć szkód dla środowiska i zdrowia, które mogłyby wynikać z utylizacji niezgodnej z wymogami, a także umożliwia recykling materiałów, z których się ono składa, zapewniając oszczędność energii i zasobów.

Na etykiecie przyrządu występuje piktogram kontenera na kółkach. Przypomina on o obowiązku selektywnej zbiórki i utylizacji wycofanego z eksploatacji/nieużywanego sprzętu elektrycznego i elektronicznego.





- Użytkownik musi uwzględnić ewentualny szkodliwy wpływ na środowisko i zdrowie osób, który może wynikać z niezgodnej z wymogami utylizacji całości lub części przyrządu.
- Aby uniknąć wprowadzania substancji niebezpiecznych do środowiska oraz promować oszczędzanie zasobów naturalnych, producent ułatwia ponowne wykorzystanie, odzyskanie oraz recykling przyrządu i materiałów obecnych w przyrządzie, jeśli użytkownik postanowi zutylizować przyrząd pod koniec jego cyklu życia. Przed zutylizowaniem przyrządu należy uwzględnić wymogi przepisów europejskich i krajowych.
- Przyrządu nie należy wyrzucać razem z odpadami komunalnymi; należy utylizować go oddzielnie, oddając firmie specjalizującej się w utylizacji sprzętu elektrycznego i elektronicznego lub lokalnym służbom administracyjnym odpowiedzialnym za zbiórkę odpadów.
- Dostawca lub producent jest zobowiązany do odzyskania starego sprzętu.
- Z uwagi na fakt przystąpienia do konsorcjum na rzecz utylizacji urządzeń technicznych producent pokryje koszty przetworzenia i recyklingu zużytego przyrządu.
- Producent zobowiązuje się dostarczać użytkownikowi wszelkie informacje odnoszące się do substancji niebezpiecznych zawartych w wyrobie oraz metod recyklingu tych substancji, a także poinformować go o dostępnych opcjach recyklingu używanego urządzenia. Prawo przewiduje surowe kary w przypadku naruszenia przepisów.

XI. DANE TECHNICZNE



1. Dane techniczne

Przewidywany okres użytkowania urządzenia i jego komponentów wynosi 7 lat.

- Rodzaj ekranu LCD: 24-calowy wyświetlacz IVO TFT LCD z optycznym szkłem polaryzacyjnym
- Rozdzielczość: 1920 x 1080 pikseli
- Rozmiar okna tablicy:
 - Długość: 293,2 mm
 - Szerokość: 521,3 mm
- Jasność: Maks. 250 cd / m²
- Odległość widzenia: 3 m – 8 m (regulacja co 0,25 stopnia)
- Karta pamięci: Karta SD (8 GB)
- Wyjście audio: Mono 4W Max
- Źródło zasilania:
 - 100 – 240 V  50/60Hz
 - 12 V  5 A (zasilacz)
 - Model: GSM60A12-P1J
- Zużycie mocy: Mniej niż 60 VA
- Łączność:
 - Łączność przewodowa: Ethernet
 - Łączność bezprzewodowa: Łączność przez podczerwień DA

a. Wymiary i waga

- Długość: 393,6 mm
- Szerokość: 612 mm
- Głębokość: 71,3 mm
- Waga całkowita: 7,9 kg

b. Dane techniczne diod LED

- Widoczna biała dioda LED:
 - Kolor: biały
 - Chromatyczność CCT: 5000 K
 - Strumień: 35,9 lm
 - Klasa: NC
- Dioda LED podczerwieni:
 - Kolor: IR
 - Długość fali: 850 nm
 - Intensywność promieniowania: 1000 mW/sr
 - Klasa: 2

2. Łączność z innymi urządzeniami

Ta część nie ma zastosowania.

3. Wymogi informatyczne

Ta część nie ma zastosowania.

XII. KOD QR



Najnowsza wersja instrukcji obsługi w odpowiednim języku jest dostępna na stronie internetowej. Na życzenie dostarczamy bezpłatnie wersję papierową.

en The complete user manual is available on a web space in PDF format. To access it, please scan the QR code below using a dedicated tool or application. Please make sure that your device is suitable and has an appropriate software to display the electronic Instructions for use.

fr Le manuel utilisateur complet est disponible sur un espace web au format PDF. Pour y accéder, veuillez scanner le QR code ci-dessous à l'aide d'un outil ou d'une application dédié(e). Veuillez vous assurer que votre appareil est compatible et dispose d'un logiciel approprié pour afficher le manuel électronique.

ar لتمكن من الوصول إليه، يُرجى مسح رمز الاستجابة السريعة PDF دليل المستخدم الكامل متوفر من خلال موقع الويب بصيغة أدناه باستخدام أداة أو تطبيق مخصص لذلك. يُرجى التأكد من أن جهازك مناسب ويحتوي على برنامج مناسب لعرض التعليمات الإلكترونية الخاصة بالاستخدام.

be Поўная інструкцыя карыстальніка даступна ў інтэрнэт-прасторы у фармаце PDF. Каб атрымаць да яе доступ, адсканірайце QR-код ніжэй пры дапамозе спецыяльнага сродку або праграмы. Калі ласка, упэўніцеся, што ваша прылада прыдатная для паказу электроннай Інструкцыі па карыстанню і што на ёй усталявана адпаведнае праграмае забеспячэнне.

bg Пълното ръководство за потребителя е достъпно в уеб пространството. За да получите достъп до него, моля, сканирайте QR кода по-долу, като използвате специален инструмент или приложение. Моля, уверете се, че вашето устройство е подходящо и разполага с подходящ софтуер за преглед на електронните Инструкции за употреба.

cs Kompletní uživatelský návod je k dispozici na webovém prostoru ve formátu PDF. Chcete-li k němu získat přístup, naskenujte prosím níže uvedený QR kód pomocí speciálního nástroje nebo aplikace. Ujistěte se prosím, že používáte vhodné zařízení, které má vhodný software pro zobrazení elektronického uživatelského návodu.

da Den komplette brugervejledning er tilgængelig på et webområde i PDF-format. For at få adgang til den skal du scanne QR-koden nedenfor ved hjælp af et dedikeret værktøj eller program. Sørg for, at din enhed er egnet og har en passende software til at vise de elektroniske brugsanvisninger.

de Die vollständige Bedienungsanleitung ist auf einem Webspace im PDF-Format verfügbar. Für den Zugriff scannen Sie bitte den untenstehenden QR-Code mit einem speziellen Tool oder einer Anwendung. Bitte vergewissern Sie sich, dass Ihr Gerät für die Anzeige der elektronischen Gebrauchsanweisungen geeignet ist und über eine entsprechende Software verfügt.

el Το πλήρες εγχειρίδιο χρήσης είναι διαθέσιμο σε έναν ιστοχώρο σε μορφή PDF. Για να αποκτήσετε πρόσβαση σε αυτό, σκανάρετε τον κωδικό QR παρακάτω χρησιμοποιώντας ένα ειδικό εργαλείο ή εφαρμογή. Βεβαιωθείτε ότι η συσκευή σας είναι κατάλληλη και έχει το κατάλληλο λογισμικό για την προβολή των ηλεκτρονικών οδηγιών χρήσης.

es El manual de uso completo está disponible en un espacio web. en formato PDF. Para acceder a él, escanee el código QR debajo utilizando una herramienta o aplicación dedicada. Asegúrese de que su dispositivo sea adecuado y tenga el software apropiado para mostrar las Instrucciones de uso electrónicas.

et Täielik kasutusjuhend on saadaval veebis PDF-vormingus. Juurdepääsuks palun skannige allolevat QR-koodi, kasutades selleks vastavat tööriista või rakendust. Veenduge, et teie seade sobib ja et selles on elektroonilise kasutusjuhendi kuvamiseks sobiv tarkvara.

fi Täysi käyttöopas on saatavana verkosta PDF-muodossa. Saat pääsyn siihen skannaamalla alla olevan QR-koodin käyttäen siihen tarkoitettu työkalua tai sovellusta. Varmista, että laitteesi on sopiva ja sisältää asianmukaisen ohjelmiston sähköisten käyttöohjeiden esittämiseen.

hr Potpun korisnički priručnik dostupan je na mrežnom prostoru u PDF formatu. Da biste mu pristupili, skenirajte QR kod u nastavku pomoću odgovarajućeg alata ili aplikacije. Provjerite je li vaš uređaj prikladan i ima li odgovarajući softver za prikaz elektroničkih uputa za upotrebu.

hu A teljes felhasználói kézikönyv elérhető az interneten PDF formátumban. Eléréséhez olvassa be az alábbi QR-kódot egy erre szolgáló eszközzel vagy alkalmazással. Ellenőrizze, hogy eszköze képes és rendelkezik a megfelelő szoftverrel az elektronikus használati útmutató megjelenítésére.

id	<p>Panduan pengguna lengkap tersedia di ruang web dalam format PDF. Untuk mengaksesnya, silakan pindai kode QR di bawah ini menggunakan alat atau aplikasi khusus. Pastikan peranti Anda sesuai dan memiliki perangkat lunak yang layak untuk menampilkan petunjuk penggunaan elektronik.</p>
it	<p>Il manuale utente completo è disponibile in formato PDF su uno spazio Web. Per accedervi, leggere il codice QR sottostante mediante un apposito strumento o un'applicazione dedicata. Assicursi che il dispositivo sia adatto e che disponga di un software appropriato per visualizzare le istruzioni per l'uso in formato elettronico.</p>
ja	<p>完全なユーザーマニュアルは、PDF形式でウェブスペースから入手できます。アクセスするには、専用のツールまたはアプリケーションを使用して、以下のQRコードをスキャンしてください。お使いのデバイスが適切であり、電子説明書を表示する適切なソフトウェアがインストールされていることを確認してください。</p>
ko	<p>전체 사용 설명서는 웹 공간에 PDF 형식으로 있습니다. 이 설명서에 액세스하려면, 전용 도구 또는 앱을 사용하여 아래 QR 코드를 스캔하십시오. 사용자의 기기가 적합하고 전자적인 사용 설명서를 표시할 수 있는 적절한 소프트웨어가 있는지 확인하시기 바랍니다.</p>
lt	<p>Išsamaus naudotojo vadovo PDF formatu ieškokite interneto svetainėje. Kad jį atvertumėte, specialiu įrankiu arba programėle nuskaitykite toliau pateiktą QR kodą. Įsitinkkite, kad jūsų įrenginys yra tinkamas ir turi tinkamą programinę įrangą elektroninems naudojimo instrukcijoms rodyti.</p>
lv	<p>Pilnā lietotāja instrukcija ir pieejama tīmeklī PDF formātā. Lai tai piekļūtu, lūdzu, noskenējiet tālāk redzamo kvadrātkodu, izmantojot tam paredzētu rīku vai lietojumprogrammu. Lūdzu, pārliecinieties, vai jūsu ierīce ir piemērota un vai tai ir atbilstoša programmatūra elektroniskās lietotāja instrukcijas attēlošanai.</p>
ms	<p>Manual pengguna yang lengkap boleh didapati di ruang laman dalam format PDF. Untuk mengaksesnya, sila imbas kod QR di bawah menggunakan alat atau aplikasi khusus. Sila pastikan yang peranti anda adalah serasi dan mempunyai perisian yang sesuai untuk memaparkan Arahan elektronik untuk tujuan penggunaan.</p>
nl	<p>De volledige gebruikershandleiding is in PDF-formaat beschikbaar op een website. U kunt de handleiding bereiken door de QR-code hiernaast te scannen met een geschikte applicatie. Uw apparaat moet geschikt zijn en over de juiste software beschikken om de elektronische gebruiksaanwijzing weer te geven.</p>
no	<p>Den komplette brukerhåndboken er tilgjengelig på et webhotell i PDF-format. For å få tilgang til den, skann QR-koden nedenfor ved hjelp av et dedikert verktøy eller applikasjon. Sørg for at enheten din er egnet og har en passende programvare for å vise den elektroniske bruksanvisningen.</p>
pl	<p>Kompletna instrukcja użytkownika jest dostępna na stronie internetowej w formacie PDF. Aby uzyskać dostęp, zeskanuj poniższy kod QR przy użyciu dedykowanego narzędzia lub aplikacji. Upewnij się, że urządzenie jest zgodne i wyposażone w odpowiednie oprogramowanie pozwalające wyświetlać elektroniczną Instrukcję obsługi.</p>
pt	<p>O manual do utilizador completo está disponível num espaço online no formato PDF. Para aceder a este, queira digitalizar o QR Code abaixo usando uma ferramenta ou uma aplicação dedicada. Certifique-se de que o seu dispositivo é compatível e possui um software apropriado para exibir as instruções eletrónicas de utilização.</p>
pt (brazil)	<p>O manual do usuário completo está disponível em um espaço online no formato PDF. Para acessar a este, por favor, digitalizar o QR Code abaixo usando uma ferramenta ou um aplicativo dedicado. Seu dispositivo deve ser compatível e possuir um software apropriado para exibir as instruções eletrônicas de utilização.</p>
ro	<p>Manualul de utilizare complet este disponibil online în format PDF. Pentru a-l accesa, scanați codul QR de mai jos folosind un instrument sau o aplicație dedicată. Asigurați-vă că dispozitivul dumneavoastră este potrivit și are un software adecvat pentru afișarea Instrucțiunilor de utilizare în format electronic.</p>
ru	<p>Полное руководство пользователя доступно в интернет-пространстве в формате PDF. Чтобы получить к нему доступ, отсканируйте QR-код ниже с помощью специального инструмента или приложения. Убедитесь, что ваше устройство подходит и имеет соответствующее программное обеспечение для отображения электронных инструкций по эксплуатации.</p>
sk	<p>Celý používateľský manuál je dostupný vo webovom priestore vo formáte PDF. Ak chcete získať prístup, naskenujte nižšie uvedený QR kód pomocou špeciálneho nástroja alebo aplikácie. Uistite sa, že máte vhodné zariadenie s vhodným softvérom na zobrazenie elektronickeho návodu na použitie.</p>

sl Celoten uporabniški priročnik je na voljo kot dokument PDF na spletnem mestu. Za dostop optično preberite spodnjo kodo QR z namenskim orodjem ali aplikacijo. Prepričajte se, da je vaša naprava primerna in ima ustrezno programsko opremo za prikaz elektronskih navodil za uporabo.

sr Kompletno uputstvo za korisnike je dostupno na veb prostoru u PDF formatu. Da biste mu pristupili, skenirajte QR kôd u nastavku pomoću namenske alatke ili aplikacije. Proverite da je vaš uređaj odgovarajući i da li ima potreban softver za prikaz elektronskog Uputstva za upotrebu.

sv Den fullständiga bruksanvisningen finns tillgänglig på ett webbutrymme i PDF-format. För att komma åt den, vänligen skanna QR-koden nedan med ett dedikerat verktyg eller program. Se till att din enhet är lämplig och har en passande programvara för att visa de elektroniska användningsinstruktionerna.

th สามารถรับคู่มือผู้ใช้ฉบับสมบูรณ์ในรูปแบบ PDF ได้จากบนเว็บสเปซ โดยในการเข้าถึง โปรดสแกนคิวอาร์โค้ดด้านล่างด้วยเครื่องมือหรือแอปพลิเคชันเฉพาะ โปรดตรวจสอบให้แน่ใจว่าอุปกรณ์ของคุณนั้นเหมาะสม และมีซอฟต์แวร์ที่สามารถใช้ในการแสดงคำแนะนำการใช้งานอิเล็กทรอนิกส์ได้อย่างถูกต้อง

tr Kullanım kılavuzunun tamamı web alanında, PDF formatında mevcuttur. Buna erişmek için lütfen uygun bir araç veya uygulama kullanarak aşağıdaki QR kodunu okutun. Lütfen cihazınızın uyumlu ve elektronik kullanım talimatlarını görüntülemek için uygun bir yazılıma sahip olduğundan emin olun.

uk Повна версія посібника користувача доступна в інтернеті в форматі PDF. Щоб отримати до нього доступ, скануйте QR-код нижче за допомогою спеціального додатку. Для перегляду електронного посібника користувача на вашому пристрої він повинен мати відповідні характеристики та програмне забезпечення.

vi Hướng dẫn sử dụng đầy đủ có sẵn trên không gian web ở định dạng PDF. Để truy cập, vui lòng quét mã QR bên dưới bằng công cụ chuyên dụng hoặc bằng ứng dụng. Vui lòng đảm bảo rằng thiết bị của bạn phù hợp và có phần mềm phù hợp để hiển thị Hướng dẫn sử dụng điện tử

zh 完整的操作手册以 PDF 格式在网络上提供。如需获取，请使用专门的工具或应用程序扫描下方二维码。请确保您的设备适用并安装有相应的软件，能够显示电子版使用说明。





Essilor International
147, rue de Paris – 94220 Charenton-le-Pont France
www.essilor.com

