

# VISION-C 600



## MANUAL DO UTILIZADOR

# SUMÁRIO

I. INTRODUÇÃO	4
II. EMBALAGEM DE FORNECIMENTO	6
1. Abertura e armazenamento	7
2. Lista de acessórios	8
III. DESCRIÇÃO GERAL	9
1. Utilização prevista	10
a. Finalidade prevista	10
b. Indicações de utilização	10
c. Benefício clínico previsto	10
d. População prevista	10
e. Utilizadores previstos	10
2. Descrição do aparelho	10
a. Parte dianteira	10
b. Parte traseira	10
c. Ligação	11
IV. INSTALAÇÃO / LIGAÇÃO	12
1. Instalação do dispositivo	13
a. Instalação do suporte VESA	14
b. Instalação do suporte do cabo de alimentação	17
2. LIGAR/DESLIGAR	18
a. Ligar o instrumento	18
b. Desligar o instrumento	19
3. Ligação a outros instrumentos	19
V. AJUSTES ANTES O EXAME	20
1. Posicionar o ecrã	21
2. Configurações	21
a. Configurar o ecrã	21
b. Ajustar os optotipos a partir da consola	23
VI. ATUALIZAR O ECRÃ	30
1. Atualizar por chave USB	31
2. Por LAN (IP)	34
VII. INDICADOR DE ERRO	37
VIII. CONSIDERAÇÕES DE SEGURANÇA	39
1. Símbolos (aparelho e embalagem)	40
a. No documento	40
b. No aparelho e na embalagem	40
2. Precauções de utilização	41
3. Contraindicação	42
4. Efeitos secundários	42
5. Cláusula de exclusão de responsabilidade	42
6. Fonte de alimentação	42
7. Precauções relativas à rede de TI	43
8. Compatibilidade eletromagnética	44

a. Comprimento dos cabos, fios, etc.	44
b. Distância de separação recomendada	44
c. Emissões eletromagnéticas	44
d. Imunidade magnética e eletromagnética	45
e. Imunidade eletromagnética, radiofrequências	45
<b>IX. RESOLUÇÃO DE PROBLEMAS</b>	<b>47</b>
<b>X. MANUTENÇÃO</b>	<b>49</b>
1. Condições de armazenamento e manuseamento	50
2. Limpeza	50
3. Inspeção Periódica e Manutenção	50
4. Desmontagem do produto e transporte	50
5. Eliminação	51
<b>XI. ESPECIFICAÇÕES</b>	<b>52</b>
1. Dados técnicos	53
a. Dimensões e peso	53
b. Especificações do LED	53
2. Conectividade com outros aparelhos	53
3. Requisitos de TI	53
<b>XII. CÓDIGO QR</b>	<b>54</b>

# I. INTRODUÇÃO





A versão mais recente deste manual do utilizador está disponível num espaço online.

Para aceder aos outros idiomas disponíveis, leia o código QR disponível no final deste manual do utilizador > Capítulo Código QR (p.54).

Para uma utilização mais segura e eficaz, siga as instruções descritas neste manual.

Copyright © 2023 Essilor - Manual original - Todos os direitos reservados.

A reprodução parcial ou total do conteúdo do presente documento, para efeitos da sua publicação ou divulgação através de qualquer meio e em qualquer formato, mesmo gratuito, é estritamente proibida sem o consentimento prévio por escrito da Essilor.

## II. EMBALAGEM DE FORNECIMENTO



## 1. Abertura e armazenamento

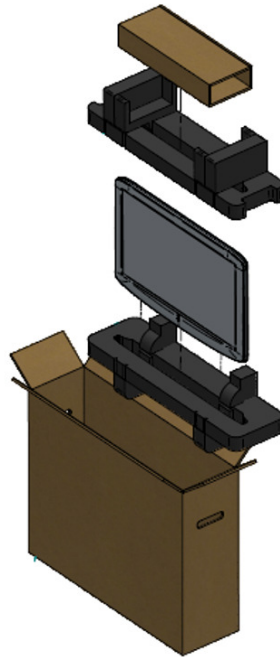

- 1 Abra a caixa e retire a caixa de acessórios.



- 2 Retire a espuma.



- 3 Retire cuidadosamente o ecrã da caixa.



- 4 Retire a capa de proteção.



## 2. Lista de acessórios

Ao desembalar, verifique se os seguintes acessórios padrão estão incluídos.

### Acessórios standard e peças desmontáveis

- Módulo de alimentação\* (x1)
- Cabo Ethernet, 2m (x1)
- Cabo de alimentação\*, 1,80 m (x2)
  - EUA: ref.<sup>a</sup> CA6096
  - Europa: ref.<sup>a</sup> VRSA05
- Suporte de montagem na parede (x1)
- Suporte do cabo de alimentação (x1)
- Manual do utilizador (x1)

\* Peças aplicadas



O Vision-C 600 é totalmente compatível e foi concebido para funcionar com os forópteros Vision-R™.

### **III. DESCRIÇÃO GERAL**



## 1. Utilização prevista

### a. Finalidade prevista

O Vision-C 600 (VRS001) é um sistema de gráfico visual, tipo independente, que apresenta uma vasta variedade de gráficos, com base no painel LCD.

### b. Indicações de utilização

Esta secção não é aplicável.

### c. Benefício clínico previsto

Esta secção não é aplicável.

### d. População prevista

Esta secção não é aplicável.

### e. Utilizadores previstos

Este aparelho destina-se apenas para uso profissional de Oftalmologia.

## 2. Descrição do aparelho

Os principais componentes do Vision-C 600 são mostrados abaixo.

### a. Parte dianteira



### b. Parte traseira

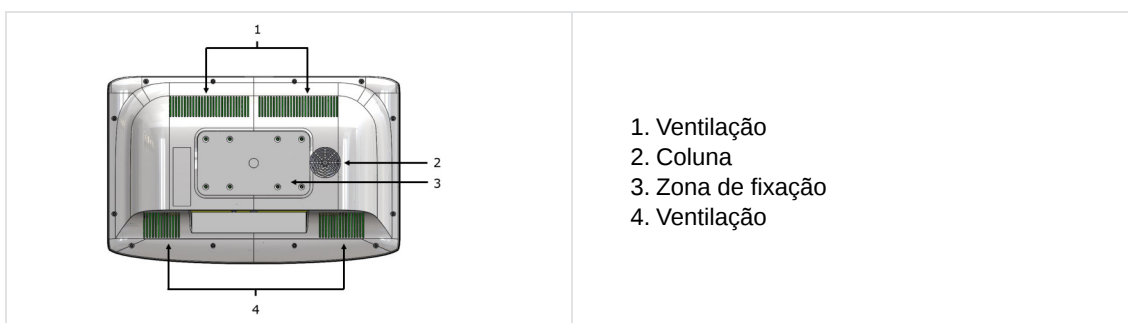

### c. Ligação

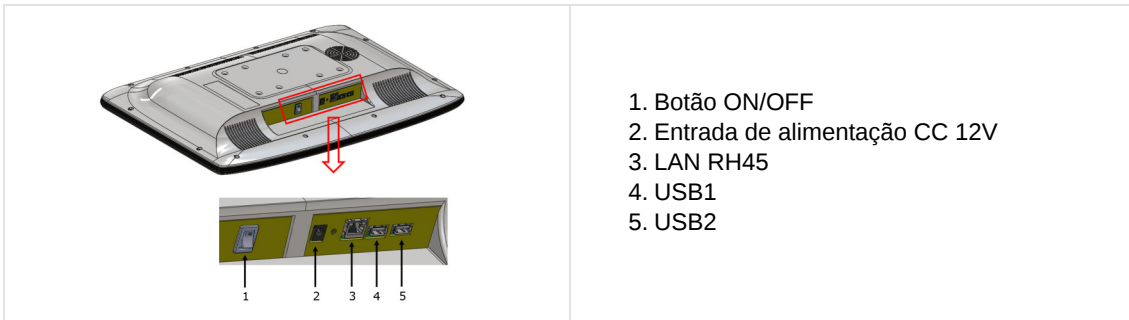

## **IV. INSTALAÇÃO / LIGAÇÃO**

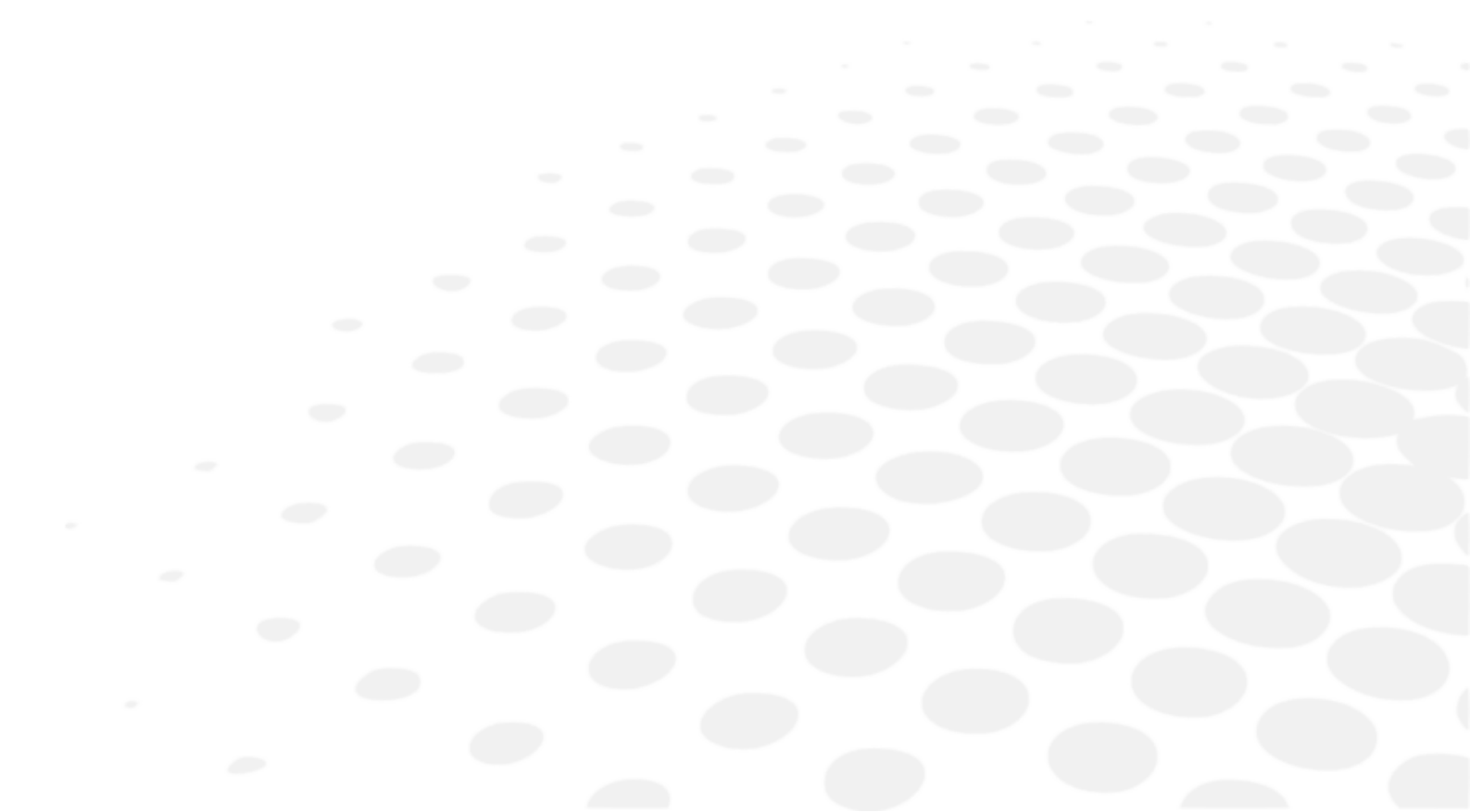



Este instrumento deve ser instalado por um técnico especializado. Para instalar o instrumento ou alterar a sua ligação, contacte o seu revendedor Essilor.

Respeite as precauções abaixo:

- Não instalar o instrumento num local:
  - onde o pó ou a sujidade se acumulam,
  - diretamente exposto aos raios solares,
  - rico em oxigénio,
  - que apresente temperaturas e níveis de humidade extremos,
  - com provável de ser submetido a fortes oscilações ou impactos súbitos.
- Não utilizar o instrumento com anestésicos inflamáveis ou em conjunto com agentes inflamáveis.
- O instrumento não deve cair; isso pode causar avarias. Em caso de queda, o instrumento pode também esmagar o seu corpo ou pés.
- Não se esqueça de montar o aparelho longe de uma tomada elétrica.
- Não empurre as inserções muito para dentro da parede.

## 1. Instalação do dispositivo







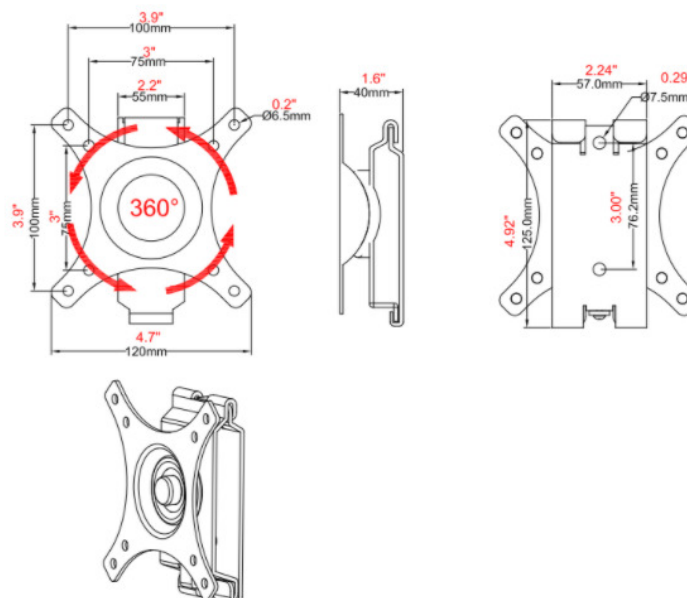

1. Encontre um ponto adequado na parede para fixar o suporte de montagem na parede que suportará o produto.
  - > Certifique-se de que a distância de refração cumpre os requisitos para a visualização direta ou a disposição do espelho.
2. Nivela o suporte de montagem na parede fornecido com as presilhas de metal viradas para cima e para fora na parede e marque os orifícios para a instalação.
3. Coloque o suporte de montagem na parede e aparafuse ou martele os parafusos (pregos) nos orifícios.
4. Pendure o produto alinhando os orifícios na parte traseira da unidade com as tiras metálicas do suporte de montagem na parede e pendure a unidade nessas tiras.

### Tamanho



### Componentes

DESCRIÇÃO	VISUAL
-----------	--------

Placa do ecrã, placa de iões (x1)	
Placa de parede	
Parafuso M4x16 mm, ref. <sup>a</sup> CV6273 (x4)	
Parafuso de fixação ST6.3*65 vmm (x2)	
Bucha de expansão (x2)	
Anilha (x2)	

### a. Instalação do suporte VESA

- 1 Desparafuse e remova a peça a ser fixada na parede.

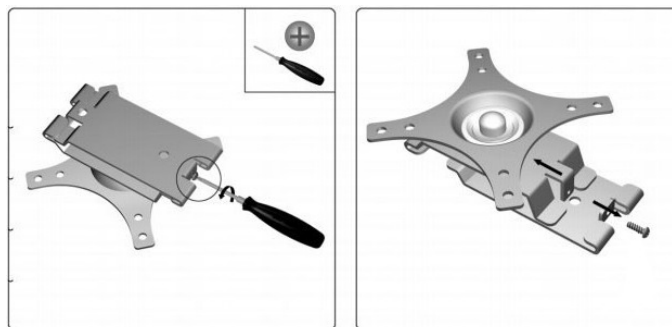

- 2 Posicione a peça da parede para marcar as 2 peças de fixação e, de seguida, fure.

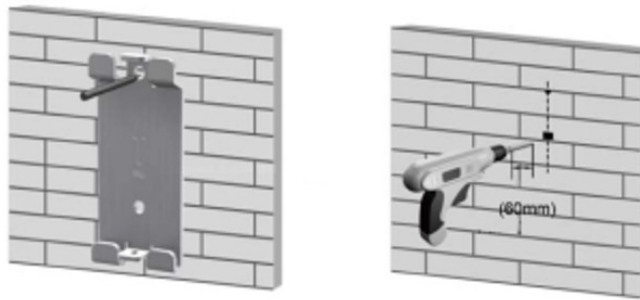

- 3 Fixe a cavilha de madeira fornecida.



- 4 Aparafuse a peça da parede do suporte.

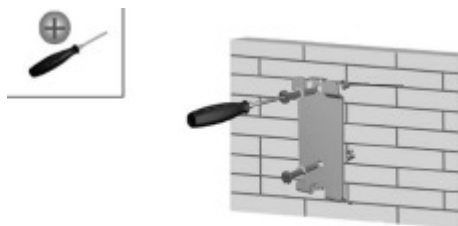

- 5 Aparafuse a outra peça com os 4 parafusos ref.<sup>a</sup> CV6273 (M4x16 mm).



**6** Posicione o ecrã a partir de cima como mostrado abaixo.

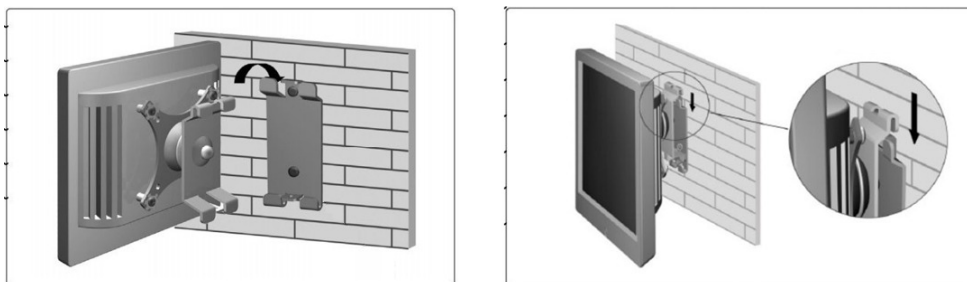

**7** Aparafuse o parafuso de segurança.

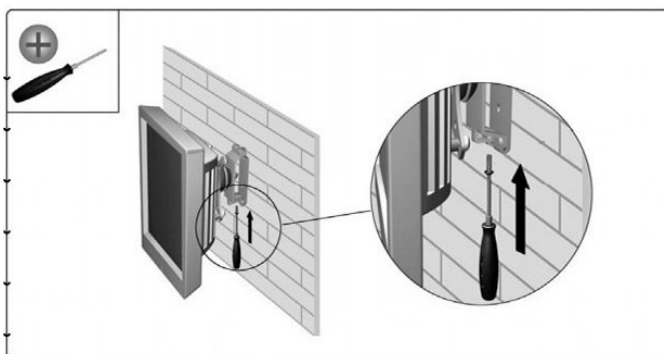

**8** Ajuste o ângulo do ecrã conforme necessário.

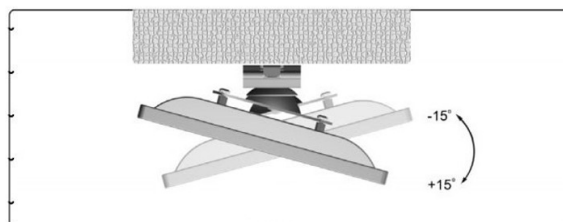
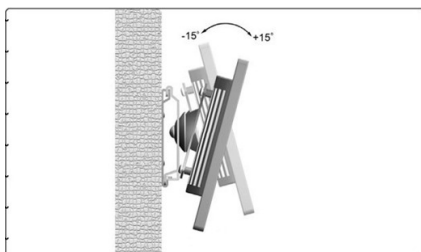

Também é possível colocar o ecrã do gráfico num suporte (ref.<sup>a</sup> CS510).



## b. Instalação do suporte do cabo de alimentação

- 1 Insira o suporte do cabo de alimentação.



- 2 Aparafuse o suporte no sítio certo.



O parafuso é fornecido.



- > O suporte do cabo de alimentação está instalado.



## 2. LIGAR/DESLIGAR

### a. Ligar o instrumento

- 1 Prima o botão ON/OFF no ecrã do gráfico.

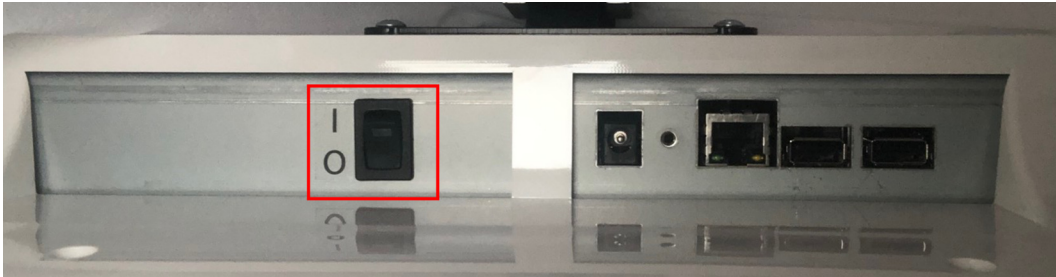

- > O ecrã liga-se.

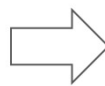

Podem verificar a ligação entre o teclado da consola e o ecrã clicando nos optotipos (devem aparecer no ecrã).

- > O instrumento está pronto para ser utilizado.

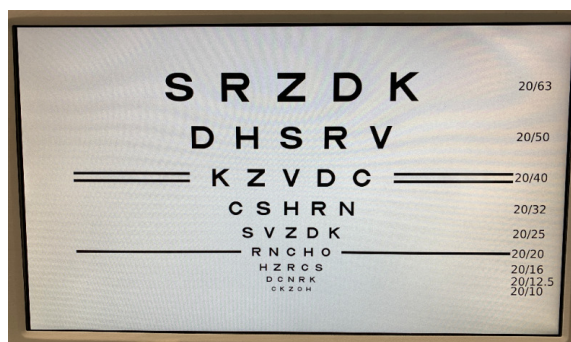

## b. Desligar o instrumento

### Desligar o instrumento

- 1 Prima o botão ON/OFF no ecrã do gráfico.



> O ecrã desliga-se.

## 3. Ligação a outros instrumentos

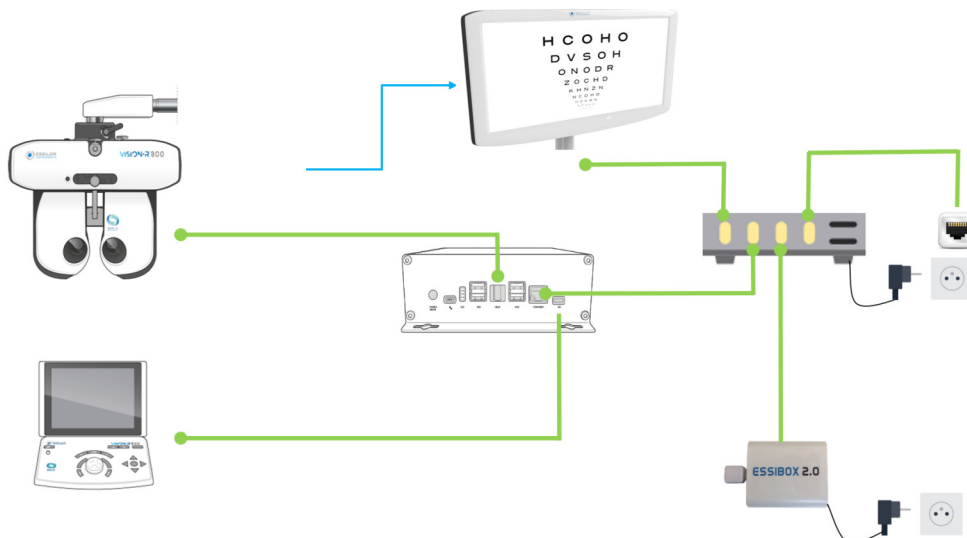

### Com:

- █ Ligação por cabo
- █ Ligação por infravermelhos

## V. AJUSTES ANTES O EXAME



## 1. Posicionar o ecrã

Posicione o produto de modo a que o centro do ecrã LCD fique ao nível dos olhos do paciente.

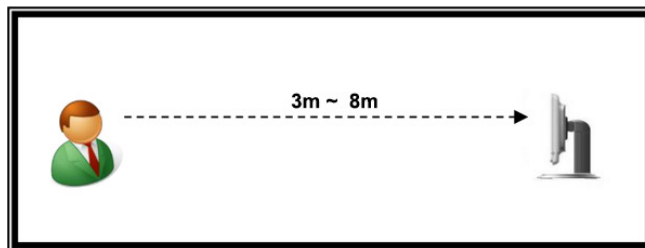

Os optotipos são gerados com base nas distâncias de ajuste do ecrã.

## 2. Configurações

### a. Configurar o ecrã

Todas as definições do Vision-C 600 são configuradas na consola do Vison-R.

É possível modificar as configurações predefinidas do ecrã premindo > na consola.

> A página de configurações do instrumento é exibida.

> De seguida, clique em .

> Surge a seguinte página:

Para ligação IP	Para ligação IR (infravermelhos)



O botão [Vision-C 600 Configuration] aciona a janela pop-up de configuração do Vision-C 600. Este botão só está disponível no modo técnico.

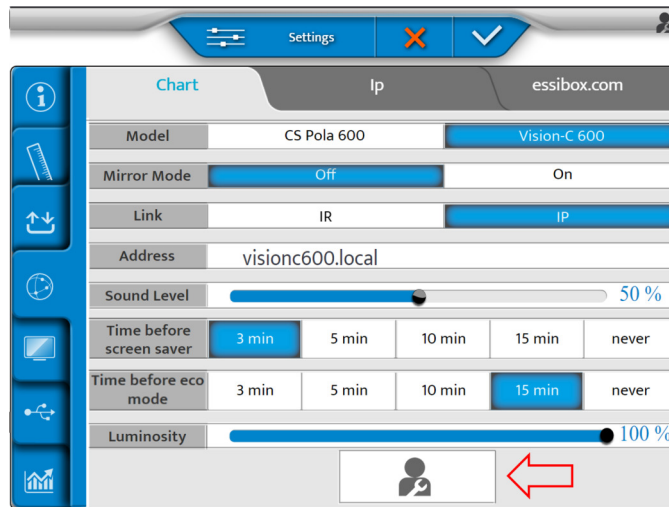

Agora pode configurar as seguintes definições:

- [Model]
- [Mirror mode]
- [Link]
- [Address]
- [Sound level]
- [Time before screen saver]
- [Time before eco mode]
- [Luminosity]



Quando o [Chart Type] é definido no [Vision-C 600], a comunicação IP está disponível. Se a comunicação estiver definida, o [IR Channel] é substituído pelo [IP Address].

Quando o [Vision-C 600] é selecionado, o [Time before eco mode] e o [Time before screen saver] ficam disponíveis como o botão [Vision-C 600 Configuration].

Clique no botão [Vision-C 600 Configuration], surge a seguinte janela pop-up:

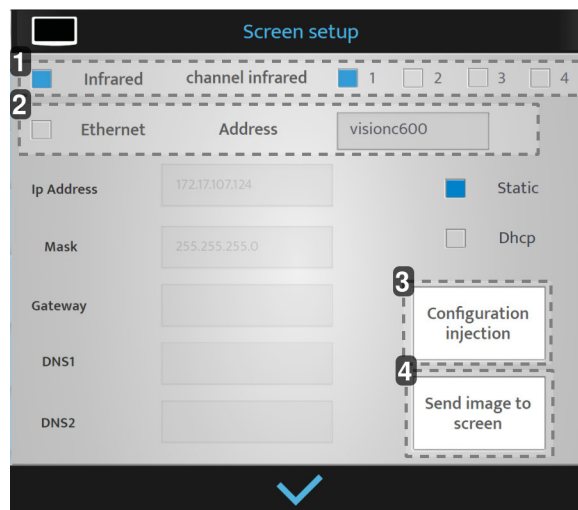

### 1. [Infrared]

Apenas quando [IR] está selecionado.

2. [Ethernet]

Apenas quando a [Ethernet] está selecionada.

> É o nome do ecrã (pode conter 12 caracteres).



3. [Configuration injection]

As configurações são enviadas para o ecrã do gráfico.

4. [Send image to Vision-C 600]



É enviada uma imagem para o ecrã do gráfico para testar a ligação.

Quando os ajustes são realizados, pressionar:

-  para confirmar.
-  para cancelar.

**b. Ajustar os optotipos a partir da consola**

**Por IR (infravermelhos)**

1 É possível gerar optotipos a partir da consola premindo  >  do teclado da consola.

2 Em seguida, clique em .

> Surge a seguinte página:

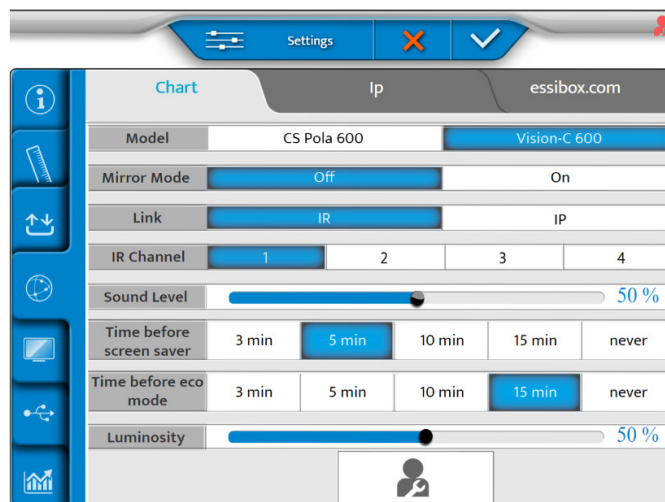

3 Definir o modo espelho como [OFF] ou [ON] em relação à sua configuração.

- 4 Em seguida, clique em .
- > Surge a seguinte página:

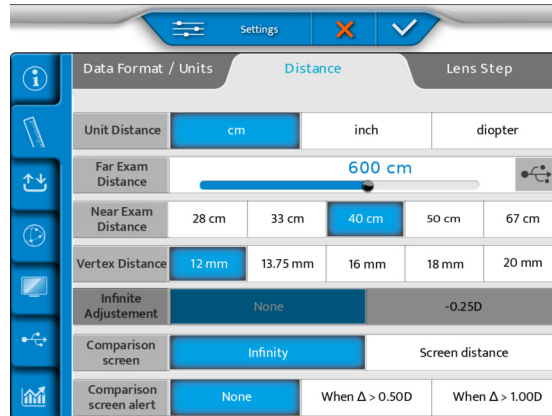

- 5 Definir a acuidade visual:
- o cm
  - o polegadas
  - o dioptria
- 6 E definir a distância da cabeça do foróptero até ao ecrã no menu [Far Exam Distance].
- 7 Insira a chave USB na parte lateral da consola ou diretamente no módulo de alimentação.



- 8 Selecione  no ecrã.



9 Prima ✓ para confirmar.

> O processo é iniciado.

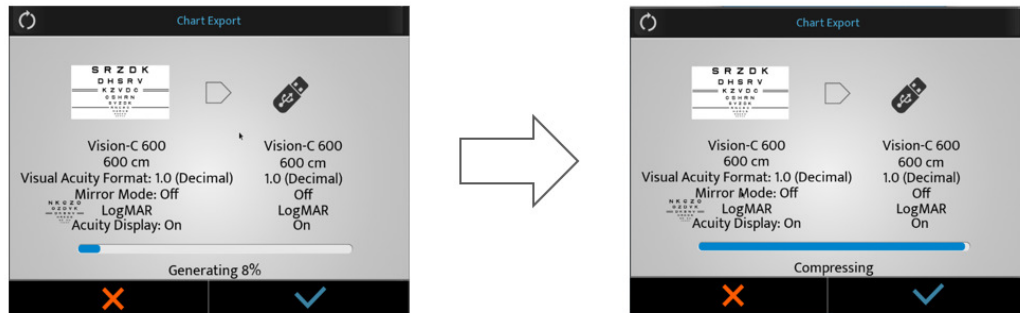

> Surge uma janela pop-up de alerta.



> Prima ✓ para confirmar.

> Os optotipos estão ajustados.

10 De seguida, ligue a chave USB a uma das portas USB do ecrã do gráfico.



11 Ligue o ecrã.

> A atualização começa automaticamente.

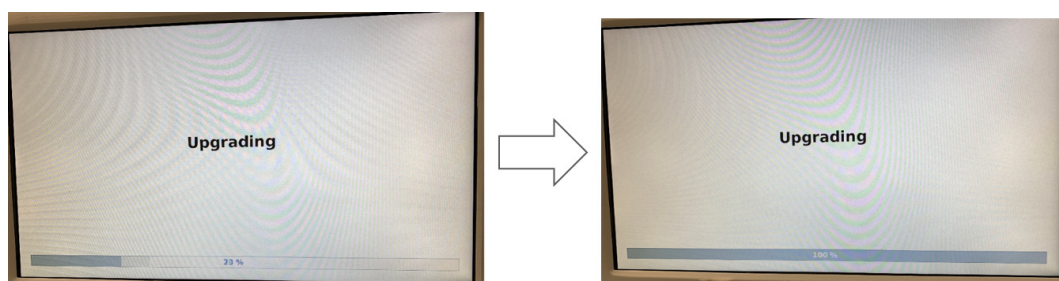

12 Remova a USB.

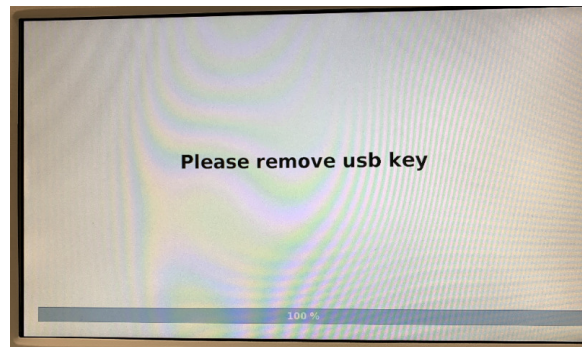

> O ecrã do gráfico reinicia automaticamente.



Por IP (LAN)

- 1 É possível gerar optotipos a partir da consola premindo > do teclado da consola.
  - 2 Em seguida, clique em .
- > Surge a seguinte página:

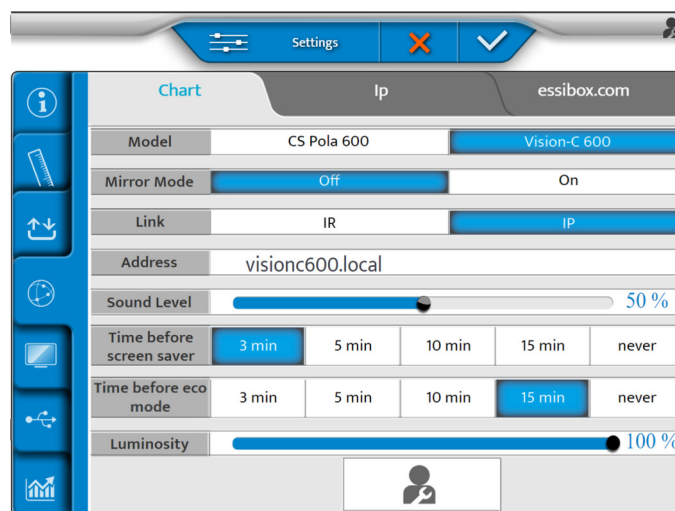

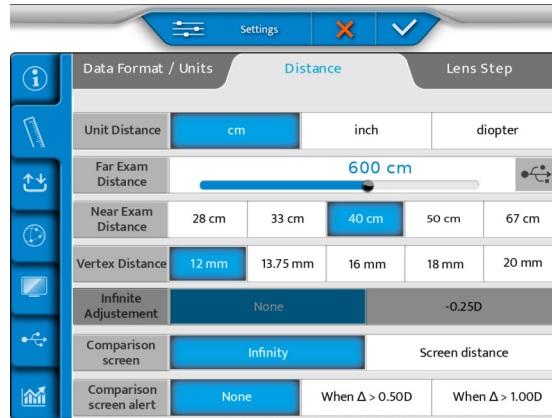

- 3 Definir o modo espelho como [OFF] ou [ON] em relação à sua configuração.

- 4 Em seguida, clique em .  
> Surge a seguinte página:

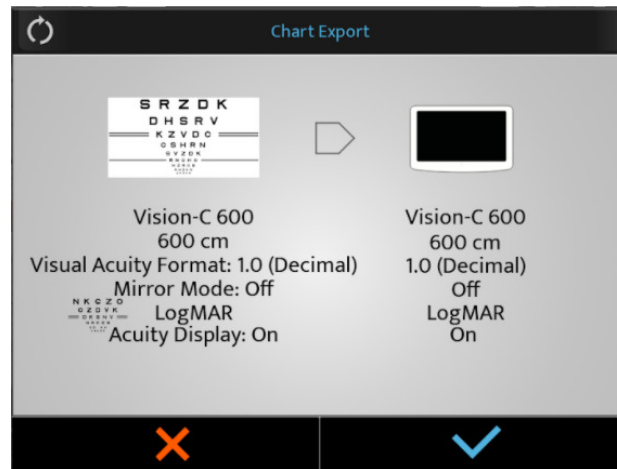

- 5 Definir a acuidade visual:
- o cm
  - o polegadas
  - o dioptria
- 6 E definir a distância da cabeça do foróptero até ao ecrã no menu [Far Exam Distance].
- 7 Selecione  no ecrã.



- 8 Prima  para iniciar a atualização.

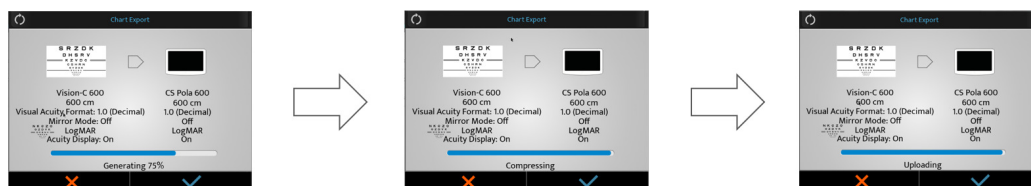

> O Vision-600 está a descarregar e atualizar o software.

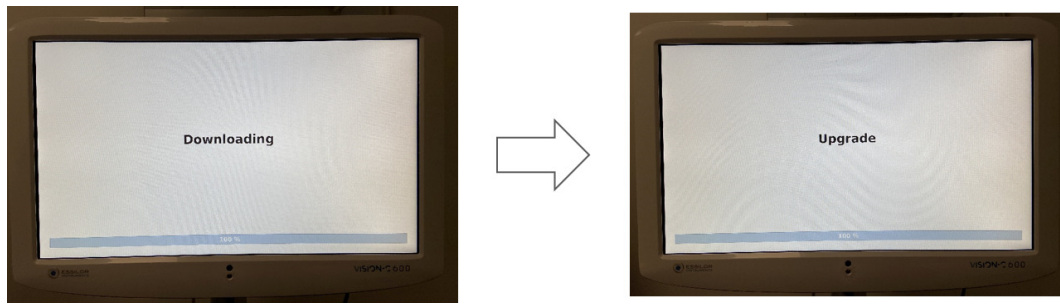

> De seguida, o sistema reinicia.



> A mensagem [Waiting chart screen] surge no teclado.



- 9 Não faça nada.  
> O sistema reinicia uma segunda vez.

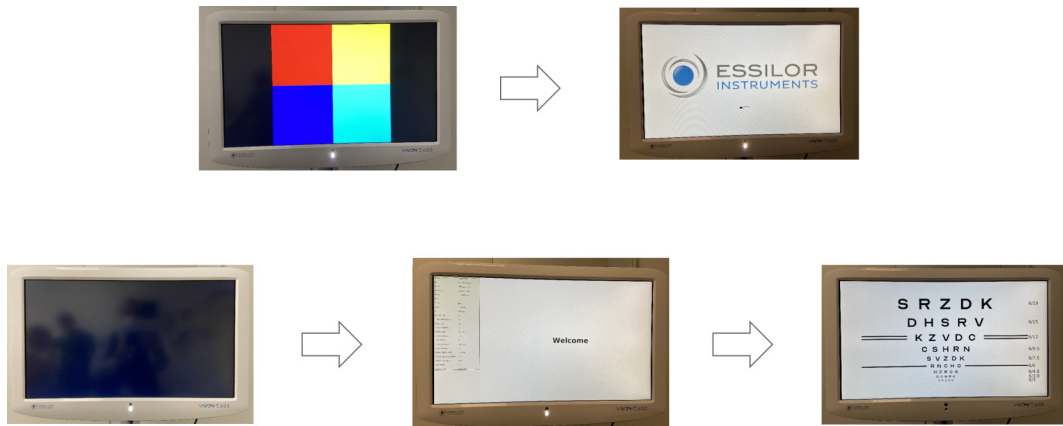

- 10 No final da atualização, prima .

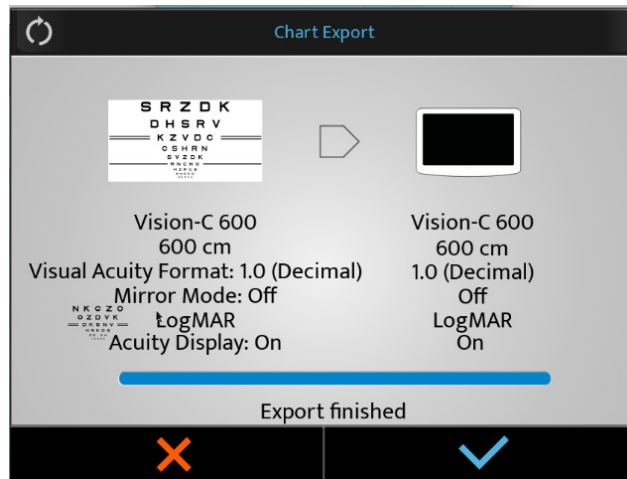



## VI. ATUALIZAR O ECRÃ





A atualização do Vision-C 600 é gerida pelo Vision-R 700 e Vision-R 800.

Quando está disponível uma nova memória do Vision-R 700 e do Vision-R 800, esta inclui a memória do Vision-C 600.

## 1. Atualizar por chave USB

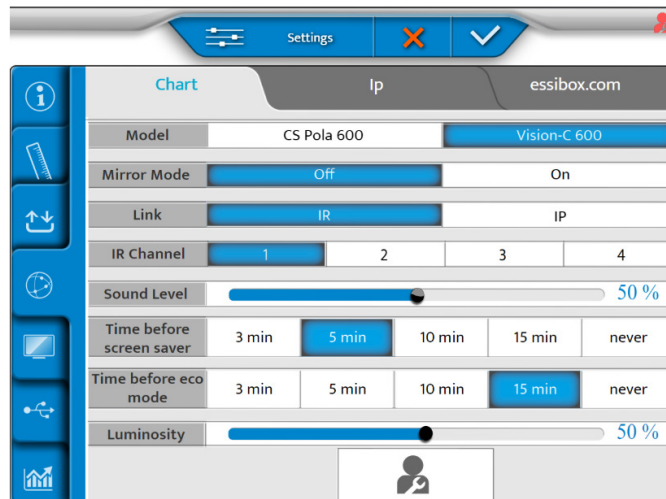
- 1 Clique em  >  da consola.
  - 2 Em seguida, clique em .
- > Aparece a página seguinte:



- 3 Defina a configuração [Link] com [IR].
  - 4 Em seguida, clique em .
- > Surge a seguinte página:

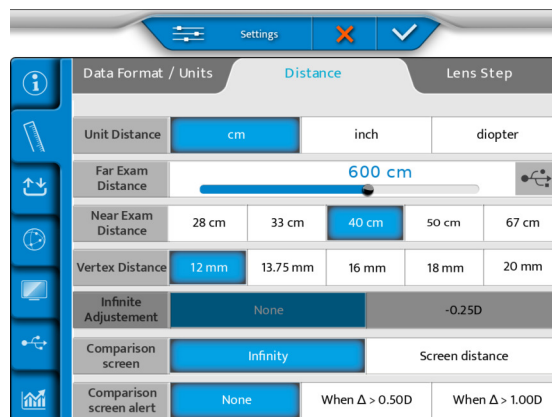

- 5 Insira a chave USB na parte lateral da consola ou diretamente no módulo de alimentação.

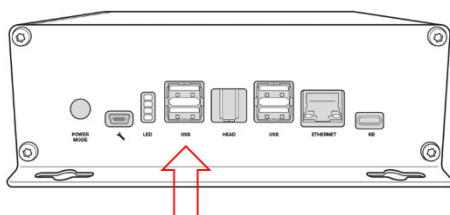

- 6 Seleccione  no ecrã.



- 7 Prima  para confirmar.  
> O processo é iniciado.

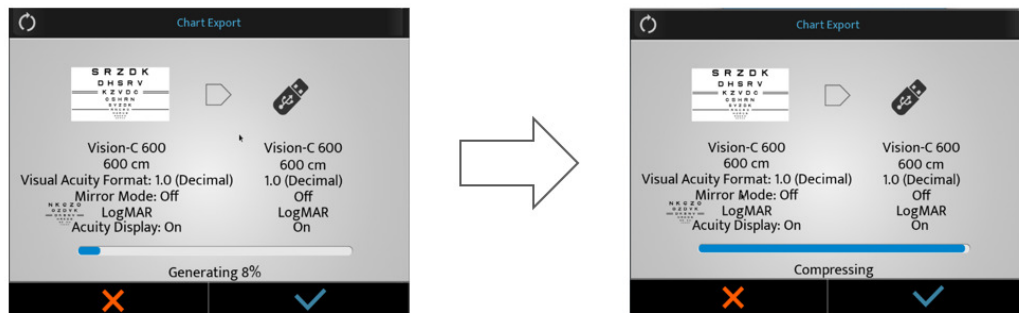

- > Surge uma janela pop-up de alerta.

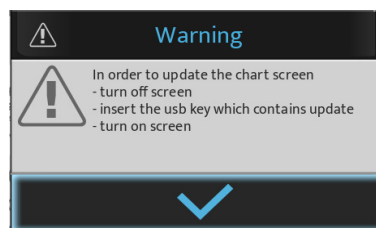

- > Prima  para confirmar.  
> Os optotipos estão ajustados.

- 8 Insira a chave USB numa das portas USB do ecrã do gráfico.

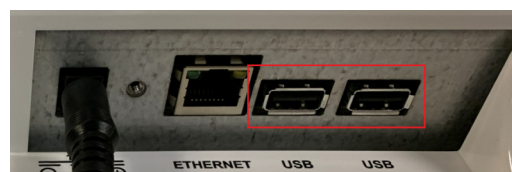

- 9 Ligue o ecrã.  
> A atualização começa automaticamente.





- 10 Remova a USB.





- > O ecrã do gráfico reinicia automaticamente.

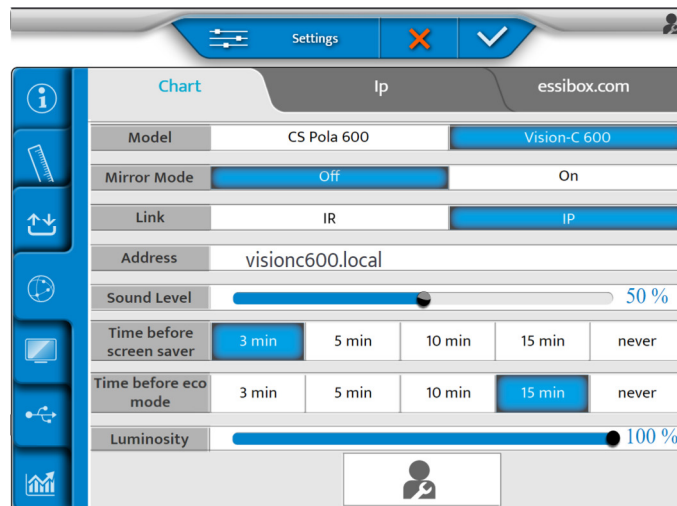

## 2. Por LAN (IP)

- 1 Clique em  >  da consola.
  - 2 Em seguida, clique em .
- > Aparece a página seguinte:



- 3 Defina a configuração [Link] com [IP].
  - 4 Em seguida, clique em .
- > Surge a seguinte página:



5 Seleccione  no ecrã.

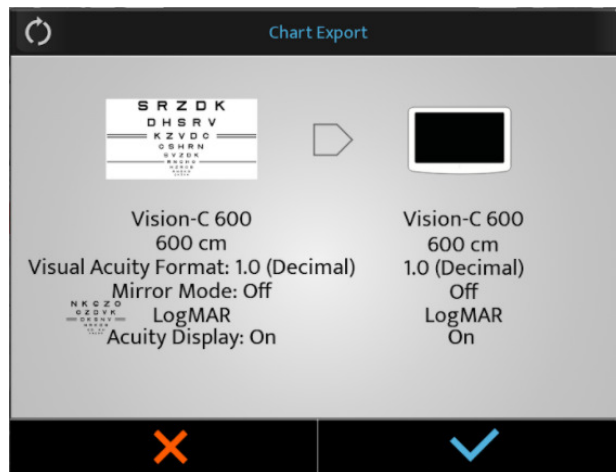

6 Prima  para iniciar a atualização.

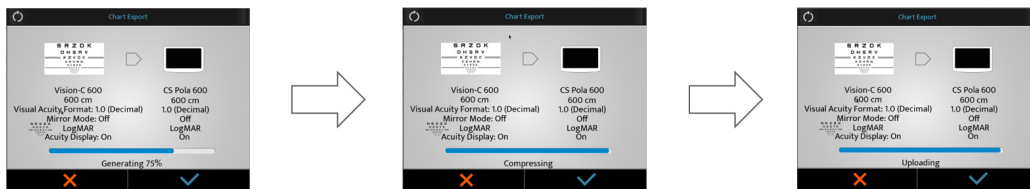

> O Vision-C 600 está a descarregar e atualizar o software.



> De seguida, o sistema reinicia.



> A mensagem [Waiting chart screen] surge no teclado.



7 Não faça nada.

> O sistema reinicia uma segunda vez.



8 No final da atualização, prima .

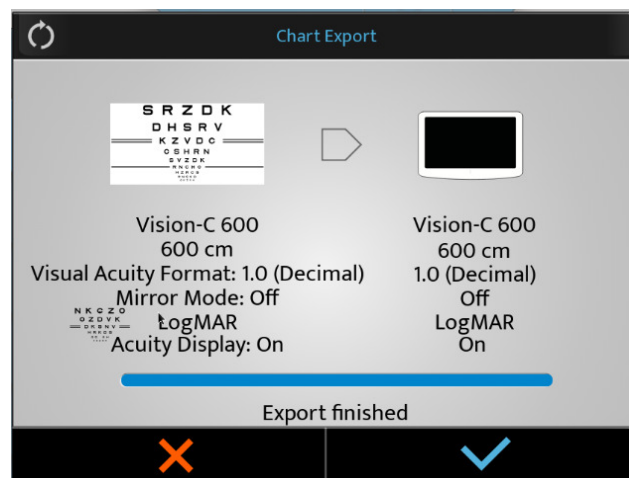

## VII. INDICADOR DE ERRO



Esta secção não é aplicável.

## VIII. CONSIDERAÇÕES DE SEGURANÇA







Qualquer incidente grave relacionado com o aparelho deve ser comunicado ao fabricante e à autoridade competente do Estado-Membro no qual o utilizador e/ou o paciente se encontram estabelecidos.

VISION-C 600 é um dispositivo médico de classe I (Regulamento (UE) 2017/745).













UDI básico do aparelho: 361502000000IVISIONC000KF









## 1. Símbolos (aparelho e embalagem)

### a. No documento

SÍMBOLO	DESCRIÇÃO
	Advertência: uma situação de perigo, que se não for evitada, pode resultar em ferimentos menores ou moderados.
	Aviso: uma situação de perigo que, se não for evitada, pode resultar em morte ou ferimentos graves.
	Perigo: uma situação de perigo, que se não for evitada, resultará em morte ou ferimentos graves.
	Informação importante e/ou adicional útil para aprender relacionada com o texto neste manual.
	Dicas: conselho prático.

### b. No aparelho e na embalagem

SÍMBOLO	DESCRIÇÃO
	Obrigação de consultar o manual de instruções
	Corrente alternada
	Corrente CC
	Fabricante
	Data de fabrico (ano)
	Marcação CE (regulamento europeu relativo aos aparelhos médicos).
	Dispositivo médico
	Consultar as instruções de utilização ou as instruções eletrónicas de utilização.
	Ligação (à terra) de proteção. (Este aparelho é um equipamento médico elétrico de classe 1 com isolamento galvânico.)
	Polaridade
	Conformidade com os padrões da FCC
	Símbolo de eliminação de resíduos em conformidade com as Diretivas 2012/19/UE e 2011/65/UE
	ON = Ligado (módulo de alimentação ligada à rede elétrica)

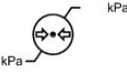
	OFF = Desligado (módulo de alimentação desligado da rede elétrica)
	Segure com cuidado.
	Este lado para cima
	Empilhamento máximo de 1 produto sobre o produto de mercado
	Frágil
	Manter seco
	Marcação CE (regulamento europeu relativo aos aparelhos médicos).
	Indica os limites térmicos aos quais o aparelho médico pode ser exposto em total segurança.
	Indica os limites de humidade aos quais o aparelho médico pode ser exposto em total segurança.
	Indica os limites da pressão atmosférica a que o aparelho médico pode ser exposto em total segurança.

## 2. Precauções de utilização



- Desempenhos essenciais: Do ponto de vista regulamentar, o produto não possui desempenho essencial.
- Não instalar o instrumento próximo de aparelhos sem fios (TV, rádio, etc.). O instrumento poderá causar interferência.
- Nunca tente desmontar o instrumento. Isso poderá provocar uma avaria ou incêndio.
- Se o instrumento não funcionar corretamente, não toque no interior. Desligue a ficha da tomada e contacte o seu revendedor.
- Em caso de derrame de líquido no instrumento ou de entrada de objetos estranhos, desligue a ficha da tomada e contacte o seu revendedor.
- Se ocorrer alguma anomalia (ruído, fumo, etc.), desligue a ficha da tomada e contacte o seu revendedor. A utilização contínua poderá dar origem a um incêndio ou lesões corporais.
- A presença de impressões digitais ou de poeira nas peças óticas, por exemplo, na janela de observação, afeta o rigor das medições. Por conseguinte, é recomendável não manuseá-las com os dedos e mantê-las afastadas de poeiras. Caso existam impressões digitais ou poeira nas peças óticas, limpe-as delicadamente com um pano macio.
- As proteções são frágeis, manuseie-as com cuidado se usar joalheria ou se tiver unhas compridas, pois pode dar origem a riscos.
- As proteções brancas podem ficar amareladas com o passar do tempo, se expostas a luz ultravioleta durante um período alargado.
- O aparelho não tolera condições limite.



- Não tente reparar ou modificar o instrumento.
- Nunca tente reparar o interior do instrumento sozinho. Em caso de avaria, contacte o seu revendedor.
- Para evitar qualquer risco de eletrocução, não abra a tampa. Contacte o seu revendedor para reparações.

### 3. Contraindicação

Sem contraindicações.

### 4. Efeitos secundários

Não efeitos secundários indesejáveis.

### 5. Cláusula de exclusão de responsabilidade



- Os resultados e/ou dados técnicos resultantes do manuseamento ou da utilização dos instrumentos devem ser analisados por profissionais experientes em vários campos de aplicação do instrumento para evitar qualquer risco de leitura ou análise incorreta dos dados.
- Os diagnósticos são realizado sob a responsabilidade do utilizador e a Essilor rejeita qualquer responsabilidade pelos resultados destes diagnósticos.
- Cada instrumento fabricado, vendido e/ou comercializado direta ou indiretamente pela Essilor é concebido de acordo com as disposições e regulamentos em vigor. Contém a informação necessária para assegurar a utilização prevista e permitir a identificação do fabricante, tendo em conta a formação, experiência e conhecimento do utilizador previsto.
- Esta informação, incluindo aquela presente nos manuais do produto apensos e no aconselhamento técnico disponibilizado, quer por via oral, escrita ou comunicado durante uma demonstração, é fornecida com base nos melhores conhecimentos. Contudo, deve ser considerada como informação sem qualquer efeito vinculativo, incluindo direitos de propriedade industrial de terceiros. Não isenta o cliente de ler as versões atuais, aconselhamento e sugestões incluídos, nomeadamente as fichas técnicas de dados de segurança, instruções e informação técnica, bem como avaliar a capacidade dos instrumentos para assegurar a utilização prevista durante a execução.
- A aplicação, utilização e manuseamento destes instrumentos, bem como dos produtos desenvolvidos pelo cliente com base em consultoria técnica e/ou atividades de manutenção não estão sob o controlo da Essilor. São, por conseguinte, da exclusiva responsabilidade do cliente. A Essilor rejeita qualquer responsabilidade na matéria, conforme indicado abaixo.
- A venda dos produtos rege-se pelas condições gerais venda e entrega, conforme alteradas.

### 6. Fonte de alimentação

	<ul style="list-style-type: none"> <li><b>MENSAGEM DE ALERTA:</b> Para evitar o risco de choque elétrico, este aparelho só deve ser ligado a uma rede de alimentação com ligação de proteção terra.</li> <li>Ter cuidado ao utilizar o cabo de alimentação com ligação terra ao conectar ao terminal terra.</li> <li>Não danifique o cabo de alimentação (ao dobrá-lo, puxá-lo ou colocar objetos pesados sobre o mesmo, etc.). Não o modificar. Se o cabo estiver danificado (contacto solto, revestimento danificado, etc.), substitua-o por um cabo novo. A utilização contínua pode resultar em choque elétrico ou incêndio.</li> <li>Não toque na ficha com as mãos molhadas. Isto pode provocar um choque elétrico.</li> <li>Se não utilizar o instrumento durante um período alargado, desligue o cabo de alimentação da tomada.</li> </ul>
---	--



- Não utilize fichas triplas, adaptadores ou extensões para ligar o instrumento à rede elétrica.
- Certifique-se de que o cabo de alimentação está totalmente inserido na ficha e no instrumento. A incapacidade de inseri-lo corretamente poderá originar um incêndio ou choque elétrico.
- Limpe regularmente o cabo de alimentação para evitar a acumulação de pó. Se o cabo estiver sujo, isso poderá provocar uma avaria ou incêndio.
- Se o cabo de alimentação aquecer após a utilização do instrumento, verifique se não está sujo. Se não estiver, substitua o cabo de alimentação por um novo. A utilização contínua poderá dar origem a avarias ou lesões corporais.
- Use o instrumento com a tensão de alimentação adequada. A utilização contínua com uma tensão de alimentação superior à potência indicada pode causar avaria ou incêndio.
- Segure sempre a ficha ao inserir ou remover o cabo de alimentação.
- Use apenas o cabo de alimentação fornecido com o aparelho, modelo H05VV-F tipo de cabo 3G 10 mm<sup>2</sup>, fornecido com uma ficha VIIG. SJT 3x18 AWG fornecido com ficha de uso hospitalar NEMA 5-15P HF para US/CAN; 2 m de comprimento.

## 7. Precauções relativas à rede de TI



- Este instrumento consegue transferir dados para um computador ou outros aparelhos através de uma interface USB ou RJ45. Estes aparelhos devem estar em conformidade com a norma IEC 62368-1.
  - A rede de TI deve ser configurada para aceitar o ficheiro de texto do endereço do produto (parâmetros da firewall).
  - Os procedimentos de transferência respeitam os protocolos FTP.
  - Não foi comunicada qualquer situação de perigo durante a análise de risco do design do produto.
  - O equipamento externo destinado à ligação para saídas de sinal no aparelho respeitará a norma de produto aplicável para o equipamento IEC 62368-1 para equipamento TI. Adicionalmente, todas essas combinações - Sistemas Elétricos Médicos - respeitarão todos os requisitos indicados na cláusula 16 da IEC 60601-1. Qualquer equipamento que não respeite os requisitos da corrente de fuga na IEC 60601-1 será mantido afastado do ambiente do paciente (com uma distância mínima de 1,5 m do suporte do paciente, ou será alimentado por uma transformador de Separação para reduzir as correntes de fuga).
- Qualquer pessoa que ligue equipamento externo ao aparelho criou um Sistema Elétrico Médico e é, por conseguinte, responsável pela conformidade do sistema com os requisitos na cláusula 16 da IEC 60601-1. Em caso de dúvida, contactar um técnico médico qualificado ou o seu representante local.
- É necessário um Aparelho de Separação (dispositivo de isolamento) para isolar o equipamento situado fora do ambiente do paciente do equipamento situado dentro do ambiente do paciente. Esse Aparelho de Separação é necessário, nomeadamente, quando é efetuada uma conexão de rede. O requisito para o Aparelho de separação é definido na Cláusula 16.5 da IEC 60601-1.
- Conectar este instrumento a uma rede informática que inclui outro equipamento poderá resultar em riscos para a segurança e proteção dos dados.
- A organização responsável deve identificar, analisar, avaliar e controlar esses riscos.
- Quaisquer alterações posteriores à rede informática poderão provocar riscos e exigir uma análise adicional.
- Estas alterações incluem:
  - alteração da configuração da rede informática;
  - conexão de aparelhos adicionais à rede informática,
  - desconexão de elementos da rede informática,
  - atualização do equipamento conectado à rede informática;
  - modernização do equipamento conectado à rede informática.

Contacte o seu distribuidor para obter informação detalhada sobre este instrumento.

## 8. Compatibilidade eletromagnética



Todas as informações a seguir enumeradas baseiam-se em requisitos normativos a que estão sujeitos os fabricantes de aparelhos elétricos médicos, tal como definido na norma IEC60601-1-2 Ed4.

O aparelho cumpre as normas de compatibilidade eletromagnética aplicáveis, no entanto, o utilizador deve assegurar que qualquer interferência eletromagnética não cria um risco adicional, como os transmissores de radiofrequência ou outros dispositivos eletrônicos.

Neste capítulo, encontrará as informações necessárias para garantir que o seu aparelho é instalado e colocado em funcionamento nas melhores condições em termos de compatibilidade eletromagnética. Os diferentes cabos do aparelho devem ser separados uns dos outros.

Certos tipos de aparelhos móveis de telecomunicações, como telemóveis, podem interferir com o aparelho. Por conseguinte, as distâncias de separação recomendadas devem ser respeitadas.

O aparelho não deve ser utilizado perto de outro aparelho nem colocado sobre ele. Se tal não puder ser evitado, é necessário verificar o seu correto funcionamento segundo as condições de utilização antes de o utilizar. A utilização de acessórios diferentes dos especificados ou vendidos pelo fabricante como peças de substituição pode resultar num aumento das emissões ou numa diminuição da imunidade do aparelho.

Caso o aparelho deixe de trabalhar, reiniciar o dispositivo, reiniciar o teste do início, não utilizar os dados anteriores para passar a receita.

### a. Comprimento dos cabos, fios, etc.



O comprimento dos cabos ou fios deve ser superior a 3 metros.

TIPO DE TESTE	EM CONFORMIDADE COM
Emissões de RF	CISPR 11, Classe A
Emissões de corrente harmónica	IEC 61000-3-2
Flutuações da tensão e cintilação	IEC 61000-3-2
Imunidade à descarga eletrostática	IEC 61000-4-2
Imunidade Irradiada - Campos Eletromagnéticos	IEC 61000-4-3
Imune a transientes e bursts elétricos rápidos	IEC 61000-4-4
Imunidade contra onda de choque	IEC 61000-4-5
Imunidade causada por perturbações de radiofrequência	IEC 61000-4-6
Imunidade Irradiada - Campos Magnéticos	IEC 61000-4-8
Imunidade às quedas de tensão, cortes breves e variações de tensão	IEC 61000-4-11

### b. Distância de separação recomendada



O aparelho destina-se a ser utilizado num ambiente eletromagnético em que são controladas as perturbações da radiação de RF.

O utilizador ou instalador do aparelho pode ajudar a evitar interferências eletromagnéticas mantendo uma distância mínima, dependendo da potência máxima do equipamento de transmissão de radiofrequência. Os aparelhos portáteis de comunicação RF (incluindo dispositivos como cabos de antenas e antenas externas) não devem ser utilizados a menos de 30 cm (12 polegadas) de qualquer parte do aparelho, incluindo os cabos especificados pelo fabricante. Caso contrário, o desempenho destes aparelhos poderá ser afetado.

### c. Emissões eletromagnéticas



Este produto destina-se a utilização no ambiente eletromagnético especificado abaixo. Cabe ao cliente ou ao utilizador verificar se o instrumento é usado nesse ambiente.

TESTE DE EMISSÕES	CONFORMIDADE	AMBIENTE ELETROMAGNÉTICO - ORIENTAÇÕES
Interferência da radiação eletromagnética (Emissões Irradiadas) (CISPR 11)	Grupo 1	O produto usa energia de RF para funções internas.

Tensão disruptiva nas centrais elétricas (Emissões conduzidas) (CISPR 11)	Classe B	O produto pode ser utilizado em todos os estabelecimentos, incluindo em ambientes domésticos e com ligação direta à rede pública de baixa tensão.
Emissões de corrente harmónica (IEC61000-3-2)	Classe A Em conformidade	
Variações de tensão, flutuações de tensão e cintilação (IEC61000-3-3)	Em conformidade	

#### d. Imunidade magnética e eletromagnética



O produto destina-se a utilização no ambiente eletromagnético especificado abaixo. Cabe ao cliente ou ao utilizador verificar se o instrumento é usado nesse ambiente.

TESTE DA IMUNIDADE	NÍVEL DE TESTE IEC 60601 E NÍVEL DE CONFORMIDADE	AMBIENTE ELETROMAGNÉTICO - ORIENTAÇÕES
Descarga eletrostática (ESD) (IEC61000-4-2)	contacto $\pm 8$ kV $\pm 15$ kV ar	Ambiente de um serviço de saúde profissional.
Transientes e bursts elétricos rápidos (IEC61000-4-4)	$\pm 2$ kV para linhas de abastecimento de energia $\pm 1$ kV para as portas de sinal	
Ondas de Choque (IEC61000-4-5)	$\pm 2$ KV no modo diferencial $\pm 1$ KV no modo atual	
Campo magnético de frequência industrial atribuído (IEC61000-4-8)	30 A/m	Ambiente de um serviço de saúde profissional. Se a utilização do sistema exigir uma operação contínua durante cortes de energia, recomenda-se que o aparelho médico seja fornecido com uma fonte de alimentação separada (UPS, etc.).
Testes da imunidade de queda de tensão, interrupções curtas e variações de tensão (IEC61000-4-11)	0 % $U_T$ durante 0,5 ciclos (0°, 45°, 90°, 135°, 180°, 225°, 270° e 315° para o ciclo 0,5) 0 % $U_T$ durante 1 ciclo 70 % $U_T$ Para 25 ciclos a 50 Hz Para 30 ciclos a 60 Hz Monofásico: 0°	
Interrupções de Tensão (IEC61000-4-11)	0 % $U_T$ para 250 ciclos a 50 Hz para 300 ciclos a 60 Hz	



$U_T$  é a voltagem da rede AC antes da aplicação do nível de teste.

#### e. Imunidade eletromagnética, radiofrequências



O produto destina-se a utilização no ambiente eletromagnético especificado abaixo. Cabe ao cliente ou ao utilizador verificar se o instrumento é usado nesse ambiente.

Os aparelhos portáteis de comunicação RF (incluindo aparelhos como cabos de antenas e antenas externas) não devem ser utilizados a menos de 30 cm (12 polegadas) de qualquer parte do aparelho em teste, incluindo os cabos especificados pelo fabricante. Caso contrário, o desempenho destes aparelhos poderá ser afetado.

TESTE DA IMUNIDADE	NÍVEL DE TESTE IEC 60601 E NÍVEL DE CONFORMIDADE	AMBIENTE ELETROMAGNÉTICO - ORIENTAÇÕES
Radiofrequência irradiada por campos eletromagnéticos (IEC61000-4-3)	3 V/m 80 MHz a 2,7 GHz 80 % MA a 1 kHz	Unidade de Saúde Ocupacional.

<p>Campos de Proximidade emitidos por Aparelhos de Comunicação Sem Fios RF (Método Interino IEC 61000-4-3)</p>	<p>V/m          710 MHz, 745 MHz,          780 MHz, 5240 MHz,          5550 MHz, 5785 MHz,          27 V/m          385 MHz          28 V/m          450 MHz, 810 MHz,          870 MHz, 930 MHz,          1720 MHz, 1845 MHz,          1970 MHz, 2450 MHz,</p>	
<p>Interrupções conduzidas induzidas em campo RF (IEC610004-6)</p>	<p>3 V          de 150 kHz a 80 MHz          6 V em frequência e banda          ISM entre 0,15 MHz e 80          MHz, frequência de rádio          amadora incluindo 80 % MA          a 1 KHz</p>	

## **IX. RESOLUÇÃO DE PROBLEMAS**



Se for detetado um problema, consulte a tabela abaixo para tomar as medidas necessárias.

SINTOMAS	CAUSAS E MEDIDAS
O produto não liga	<ul style="list-style-type: none"> <li>• O cabo de alimentação não está ligado. &gt; A ficha deve estar na tomada elétrica.</li> </ul>
Instalação errada do cartão SD	<ul style="list-style-type: none"> <li>• O ecrã permanece preto aquando da inicialização. &gt; Abra o produto e abra a tampa para aceder ao circuito eletrónico. &gt; Na ranhura do cartão SD, remova-o e coloque-o novamente de modo a que o cartão toque nos pinos. &gt; Reinicie o produto e, caso inicie, volte a colocar as tampas. &gt; Se o produto não ligar, entre em contacto com a assistência técnica local.</li> </ul>

Se o problema não tiver sido resolvido após tomar as medidas acima, contacte imediatamente o seu distribuidor local.

O seu revendedor recebeu formação da Essilor



Consultar a placa de identificação e fornecer as seguintes indicações:

- Nome do instrumento: VISION-C 600
- Número de Série: 9 dígitos indicados na placa de identificação
- Relato pormenorizado dos defeitos

## X. MANUTENÇÃO





- Para assegurar a segurança e o desempenho do instrumento, todas as operações de manutenção, salvo especificação em contrário neste manual, devem ser realizadas por técnicos de manutenção qualificados.
- Este instrumento é um aparelho ótico de elevada precisão. Manuseá-lo sempre com cuidado.
- Não toque no ecrã com os dedos e limpe a acumulação de poeira que possa distorcer a exibição dos optotipos.
- Se verificar que o aparelho está sujo, pode limpá-lo quantas vezes quiser (consultar os métodos de limpeza específicos).

## 1. Condições de armazenamento e manuseamento



Respeitar as condições de funcionamento, armazenamento e transporte indicadas abaixo.  
Evitar condições de condensação.

	Temperatura	Humidade	Pressão atmosférica
Utilização	[+15°C; +30°C]	[30 %; 90 %]	[800 hPA; 1060 hPA]
Armazenamento	[- 10°C; + 55°C]	[10 %; 95 %]	[700 hPA; 1060 hPA]
Transporte	[- 40°C; + 70°C]	[10 %; 95 %]	[700 hPA; 1060 hPA]

## 2. Limpeza



Para evitar qualquer incidente, desligue o instrumento antes da limpeza.



- Use sempre um pano macio ligeiramente húmido (microfibras, silicone), para limpar o instrumento.
- Não borrife líquidos no ecrã ou outras partes do produto, independentemente do líquido, para não correr o risco de danificar os circuitos eletrónicos.
- Não utilize benzeno, diluentes, solventes orgânicos, éter ou gasolina para limpar o instrumento.

A Essilor disponibilizará, mediante pedido, diagramas de circuito, listas de componentes, descrições, instruções de calibração, ou outra informação que ajude o revendedor a reparar as peças do aparelho que a ESSILOR considera como sendo reparáveis pelo revendedor.

## 3. Inspeção Periódica e Manutenção



Inspeccione o instrumento (uma vez por semana) para garantir que está corretamente fixado à parede.

Se houver algum problema com o produto, siga os passos abaixo:

1. Desligue a alimentação.
2. Retire o cabo de alimentação que está ligado ao equipamento.
3. Ligue o adaptador de alimentação ao equipamento e ligue-o.
4. Verifique se o LED está verde,
5. Verifique se o equipamento funciona corretamente com o teclado Vision-R (ver capítulo [Adjustments before the examination],
6. Se o equipamento não funcionar corretamente, recomendamos que faça o seguinte:

Verifique o nome do modelo e o número de série do equipamento e informe imediatamente a sua pessoa de contacto da Essilor. Este produto pode funcionar incorretamente devido às ondas eletromagnéticas causadas por telemóveis, transcetores, brinquedos telecomandados, etc.

Certifique-se de que evita colocar objetos deste tipo perto do produto, pois podem afetá-lo.

## 4. Desmontagem do produto e transporte

Esta secção não é aplicável.

## 5. Eliminação



Instruções para a eliminação do instrumento em conformidade com as Diretivas 2012/19/UE e 2011/65/UE relativamente à limitação de substâncias perigosas e equipamento elétrico e eletrónico e à eliminação de resíduos elétricos e eletrónicos.

Quando a sua vida útil chegar ao fim, o instrumento não deve ser eliminado junto com o lixo doméstico. Pode ser eliminado num centro de gestão de resíduos operados pelo município ou pelos revendedores que oferecem este serviço.

A eliminação separada de um aparelho elétrico evita qualquer dano para o ambiente ou para a saúde que possa resultar de uma eliminação não conforme e também permite que os materiais que o compõem sejam reciclados para poupar energia e recursos.

O pictograma do contentor de rodas figura no rótulo do instrumento. Indica a obrigação de recolha e eliminação separadas de equipamentos elétricos e eletrónicos em fim de vida/fora de utilização.





- O utilizador deve ter em conta os efeitos potencialmente nocivos para o ambiente e para a saúde humana que podem resultar da eliminação não conforme do instrumento na sua totalidade ou alguns dos seus componentes.
- Para evitar a libertação de substâncias perigosas para o ambiente e incentivar a preservação dos recursos naturais, o fabricante facilita, caso o utilizador pretenda eliminar o instrumento no final da sua vida útil, a reutilização, reabilitação e reciclagem do instrumento e dos seus componentes. Antes de se proceder à eliminação do instrumento, há que ter em conta as exigências da regulamentação europeia e nacional.
- Não elimine o instrumento com resíduos domésticos, mas sim separadamente, entregando-o a uma empresa especializada na eliminação de equipamentos elétricos e eletrónicos ou aos serviços administrativos locais responsáveis pela recolha de resíduos.
- O fornecedor ou fabricante deve recuperar o equipamento antigo.
- Ao juntar-se a um consórcio de resíduos de equipamentos tecnológicos, o fabricante cobre os custos de tratamento e reciclagem do instrumento usado.
- O fabricante compromete-se a fornecer ao utilizador todas as informações relativas às substâncias perigosas contidas no aparelho e aos métodos de reciclagem dessas substâncias, bem como a informá-lo da existência de reciclagem do equipamento utilizado. A lei prevê sanções graves em caso de infração.

## **XI. ESPECIFICAÇÕES**



## 1. Dados técnicos

A vida útil prevista do aparelho e dos seus componentes é de 7 anos.

- Tipo de LCD: LCD TFT IVO de 24 polegadas / vidro polarizado ótico
- Resolução: 1920 x 1080 pixéis
- Tamanho da janela do gráfico:
  - Comprimento: 293,2 mm
  - Largura: 521,3 mm
- Brilho: Máx 250 cd / m<sup>2</sup>
- Distância de visualização: 3 m – 8 m (ajuste de 0,25)
- Cartão de Memória: Cartão SD (8 GB)
- Saída de áudio: Mono 4W Max
- Fonte de alimentação:
  - 100 - 240 V  50/60Hz
  - 12V  5A (adaptador de alimentação)
  - Modelo: GSM60A12-P1J
- Consumo energético: Inferior a 60VA
- Comunicação:
  - Com fios: Ethernet
  - Sem fios: Comunicação IR DA

### a. Dimensões e peso

- Comprimento: 393,6 mm
- Largura: 612 mm
- Profundidade: 71,3 mm
- Peso total: 7,9 kg

### b. Especificações do LED

- LED branco visível:
  - Cor: branco
  - Cromaticidade da CCT: 5000 K
  - Fluxo: 35,9 lm
  - Classe: NC
- LED infravermelho:
  - Cor: IR
  - Comprimento de onda: 850 nm
  - Intensidade radiante: 1000 mW/sr
  - Classe: 2

## 2. Conectividade com outros aparelhos

Esta secção não é aplicável.

## 3. Requisitos de TI

Esta secção não é aplicável.

## XII. CÓDIGO QR



A última versão do manual do utilizador no idioma apropriado está disponível num espaço online. Uma versão em papel pode ser fornecida gratuitamente mediante pedido.

- en The complete user manual is available on a web space in PDF format. To access it, please scan the QR code below using a dedicated tool or application. Please make sure that your device is suitable and has an appropriate software to display the electronic Instructions for use.
- fr Le manuel utilisateur complet est disponible sur un espace web au format PDF. Pour y accéder, veuillez scanner le QR code ci-dessous à l'aide d'un outil ou d'une application dédié(e). Veuillez vous assurer que votre appareil est compatible et dispose d'un logiciel approprié pour afficher le manuel électronique.
- ar لتمكن من الوصول إليه، يُرجى مسح رمز الاستجابة السريعة PDF دليل المستخدم الكامل متوفر من خلال موقع الويب بصيغة أدناه باستخدام أداة أو تطبيق مخصص لذلك. يُرجى التأكد من أن جهازك مناسب ويحتوي على برنامج مناسب لعرض التعليمات الإلكترونية الخاصة بالاستخدام.
- be Поўная інструкцыя карыстальніка даступна ў інтэрнэт-прасторы у фармаце PDF. Каб атрымаць да яе доступ, адсканіруйце QR-код ніжэй пры дапамозе спецыяльнага сродку або праграмы. Калі ласка, упэўніцеся, што ваша прылада прыдатная для паказу электроннай Інструкцыі па карыстанню і што на ёй усталявана адпаведнае праграмае забеспячэнне.
- bg Пълното ръководство за потребителя е достъпно в уеб пространството. За да получите достъп до него, моля, сканирайте QR кода по-долу, като използвате специален инструмент или приложение. Моля, уверете се, че вашето устройство е подходящо и разполага с подходящ софтуер за преглед на електронните Инструкции за употреба.
- cs Kompletní uživatelský návod je k dispozici na webovém prostoru ve formátu PDF. Chcete-li k němu získat přístup, naskenujte prosím níže uvedený QR kód pomocí speciálního nástroje nebo aplikace. Ujistěte se prosím, že používáte vhodné zařízení, které má vhodný software pro zobrazení elektronického uživatelského návodu.
- da Den komplette brugervejledning er tilgængelig på et webområde i PDF-format. For at få adgang til den skal du scanne QR-koden nedenfor ved hjælp af et dedikeret værktøj eller program. Sørg for, at din enhed er egnet og har en passende software til at vise de elektroniske brugsanvisninger.
- de Die vollständige Bedienungsanleitung ist auf einem Webspace im PDF-Format verfügbar. Für den Zugriff scannen Sie bitte den untenstehenden QR-Code mit einem speziellen Tool oder einer Anwendung. Bitte vergewissern Sie sich, dass Ihr Gerät für die Anzeige der elektronischen Gebrauchsanweisungen geeignet ist und über eine entsprechende Software verfügt.
- el Το πλήρες εγχειρίδιο χρήσης είναι διαθέσιμο σε έναν ιστοχώρο σε μορφή PDF. Για να αποκτήσετε πρόσβαση σε αυτό, σκανάρετε τον κωδικό QR παρακάτω χρησιμοποιώντας ένα ειδικό εργαλείο ή εφαρμογή. Βεβαιωθείτε ότι η συσκευή σας είναι κατάλληλη και έχει το κατάλληλο λογισμικό για την προβολή των ηλεκτρονικών οδηγιών χρήσης.
- es El manual de uso completo está disponible en un espacio web. en formato PDF. Para acceder a él, escanee el código QR debajo utilizando una herramienta o aplicación dedicada. Asegúrese de que su dispositivo sea adecuado y tenga el software apropiado para mostrar las Instrucciones de uso electrónicas.
- et Täielik kasutusjuhend on saadaval veebis PDF-vormingus. Juurdepääsuks palun skannige allolevat QR-koodi, kasutades selleks vastavat tööriista või rakendust. Veenduge, et teie seade sobib ja et selles on elektroonilise kasutusjuhendi kuvamiseks sobiv tarkvara.
- fi Täysi käyttöopas on saatavana verkosta PDF-muodossa. Saat pääsyt siihen skannaamalla alla olevan QR-koodin käyttäen siihen tarkoitettu työkalua tai sovellusta. Varmista, että laitteesi on sopiva ja sisältää asianmukaisen ohjelmiston sähköisten käyttöohjeiden esittämiseen.
- hr Potpun korisnički priručnik dostupan je na mrežnom prostoru u PDF formatu. Da biste mu pristupili, skenirajte QR kod u nastavku pomoću odgovarajućeg alata ili aplikacije. Provjerite je li vaš uređaj prikladan i ima li odgovarajući softver za prikaz elektroničkih uputa za upotrebu.
- hu A teljes felhasználói kézikönyv elérhető az interneten PDF formátumban. Eléréséhez olvassa be az alábbi QR-kódot egy erre szolgáló eszközzel vagy alkalmazással. Ellenőrizze, hogy eszköze képes és rendelkezik a megfelelő szoftverrel az elektronikus használati útmutató megjelenítésére.

id	<p>Panduan pengguna lengkap tersedia di ruang web dalam format PDF. Untuk mengaksesnya, silakan pindai kode QR di bawah ini menggunakan alat atau aplikasi khusus. Pastikan peranti Anda sesuai dan memiliki perangkat lunak yang layak untuk menampilkan petunjuk penggunaan elektronik.</p>
it	<p>Il manuale utente completo è disponibile in formato PDF su uno spazio Web. Per accedervi, leggere il codice QR sottostante mediante un apposito strumento o un'applicazione dedicata. Assicursi che il dispositivo sia adatto e che disponga di un software appropriato per visualizzare le istruzioni per l'uso in formato elettronico.</p>
ja	<p>完全なユーザーマニュアルは、PDF形式でウェブスペースから入手できます。アクセスするには、専用のツールまたはアプリケーションを使用して、以下のQRコードをスキャンしてください。お使いのデバイスが適切であり、電子説明書を表示する適切なソフトウェアがインストールされていることを確認してください。</p>
ko	<p>전체 사용 설명서는 웹 공간에 PDF 형식으로 있습니다. 이 설명서에 액세스하려면, 전용 도구 또는 앱을 사용하여 아래 QR 코드를 스캔하십시오. 사용자의 기기가 적합하고 전자적인 사용 설명서를 표시할 수 있는 적절한 소프트웨어가 있는지 확인하시기 바랍니다.</p>
lt	<p>Išsamaus naudotojo vadovo PDF formatu ieškokite interneto svetainėje. Kad jį atvertumėte, specialiu įrankiu arba programėle nuskaitykite toliau pateiktą QR kodą. Įsitinkkite, kad jūsų įrenginys yra tinkamas ir turi tinkamą programinę įrangą elektroninems naudojimo instrukcijoms rodyti.</p>
lv	<p>Pilnā lietotāja instrukcija ir pieejama tīmeklī PDF formātā. Lai tai piekļūtu, lūdzu, noskenējiet tālāk redzamo kvadrātkodu, izmantojot tam paredzētu rīku vai lietojumprogrammu. Lūdzu, pārliecinieties, vai jūsu ierīce ir piemērota un vai tai ir atbilstoša programmatūra elektroniskās lietotāja instrukcijas attēlošanai.</p>
ms	<p>Manual pengguna yang lengkap boleh didapati di ruang laman dalam format PDF. Untuk mengaksesnya, sila imbas kod QR di bawah menggunakan alat atau aplikasi khusus. Sila pastikan yang peranti anda adalah serasi dan mempunyai perisian yang sesuai untuk memaparkan Arahan elektronik untuk tujuan penggunaan.</p>
nl	<p>De volledige gebruikershandleiding is in PDF-formaat beschikbaar op een website. U kunt de handleiding bereiken door de QR-code hiernaast te scannen met een geschikte applicatie. Uw apparaat moet geschikt zijn en over de juiste software beschikken om de elektronische gebruiksaanwijzing weer te geven.</p>
no	<p>Den komplette brukerhåndboken er tilgjengelig på et webhotell i PDF-format. For å få tilgang til den, skann QR-koden nedenfor ved hjelp av et dedikert verktøy eller applikasjon. Sørg for at enheten din er egnet og har en passende programvare for å vise den elektroniske bruksanvisningen.</p>
pl	<p>Kompletna instrukcja użytkownika jest dostępna na stronie internetowej w formacie PDF. Aby uzyskać dostęp, zeskanuj poniższy kod QR przy użyciu dedykowanego narzędzia lub aplikacji. Upewnij się, że urządzenie jest zgodne i wyposażone w odpowiednie oprogramowanie pozwalające wyświetlać elektroniczną Instrukcję obsługi.</p>
pt	<p>O manual do utilizador completo está disponível num espaço online no formato PDF. Para aceder a este, queira digitalizar o QR Code abaixo usando uma ferramenta ou uma aplicação dedicada. Certifique-se de que o seu dispositivo é compatível e possui um software apropriado para exibir as instruções eletrónicas de utilização.</p>
pt (brazil)	<p>O manual do usuário completo está disponível em um espaço online no formato PDF. Para acessar a este, por favor, digitalizar o QR Code abaixo usando uma ferramenta ou um aplicativo dedicado. Seu dispositivo deve ser compatível e possuir um software apropriado para exibir as instruções eletrônicas de utilização.</p>
ro	<p>Manualul de utilizare complet este disponibil online în format PDF. Pentru a-l accesa, scanați codul QR de mai jos folosind un instrument sau o aplicație dedicată. Asigurați-vă că dispozitivul dumneavoastră este potrivit și are un software adecvat pentru afișarea Instrucțiunilor de utilizare în format electronic.</p>
ru	<p>Полное руководство пользователя доступно в интернет-пространстве в формате PDF. Чтобы получить к нему доступ, отсканируйте QR-код ниже с помощью специального инструмента или приложения. Убедитесь, что ваше устройство подходит и имеет соответствующее программное обеспечение для отображения электронных инструкций по эксплуатации.</p>
sk	<p>Celý používateľský manuál je dostupný vo webovom priestore vo formáte PDF. Ak chcete získať prístup, naskenujte nižšie uvedený QR kód pomocou špeciálneho nástroja alebo aplikácie. Uistite sa, že máte vhodné zariadenie s vhodným softvérom na zobrazenie elektronickeho návodu na použitie.</p>

- sl Celoten uporabniški priročnik je na voljo kot dokument PDF na spletnem mestu. Za dostop optično preberite spodnjo kodo QR z namenskim orodjem ali aplikacijo. Prepričajte se, da je vaša naprava primerna in ima ustrezno programsko opremo za prikaz elektronskih navodil za uporabo.
- sr Kompletno uputstvo za korisnike je dostupno na veb prostoru u PDF formatu. Da biste mu pristupili, skenirajte QR kôd u nastavku pomoću namenske alatke ili aplikacije. Proverite da je vaš uređaj odgovarajući i da li ima potreban softver za prikaz elektronskog Uputstva za upotrebu.
- sv Den fullständiga bruksanvisningen finns tillgänglig på ett webbutrymme i PDF-format. För att komma åt den, vänligen skanna QR-koden nedan med ett dedikerat verktyg eller program. Se till att din enhet är lämplig och har en passande programvara för att visa de elektroniska användningsinstruktionerna.
- th สามารถรับคู่มือผู้ใช้ฉบับสมบูรณ์ในรูปแบบ PDF ได้จากบนเว็บไซต์ โดยในการเข้าถึง โปรดสแกนคิวอาร์โค้ดด้านล่างด้วยเครื่องมือหรือแอปพลิเคชันเฉพาะ โปรดตรวจสอบให้แน่ใจว่าอุปกรณ์ของคุณนั้นเหมาะสม และมีซอฟต์แวร์ที่สามารถใช้ในการแสดงคำแนะนำการใช้งานอิเล็กทรอนิกส์ได้อย่างถูกต้อง
- tr Kullanım kılavuzunun tamamı web alanında, PDF formatında mevcuttur. Buna erişmek için lütfen uygun bir araç veya uygulama kullanarak aşağıdaki QR kodunu okutun. Lütfen cihazınızın uyumlu ve elektronik kullanım talimatlarını görüntülemek için uygun bir yazılıma sahip olduğundan emin olun.
- uk Повна версія посібника користувача доступна в інтернеті в форматі PDF. Щоб отримати до нього доступ, скануйте QR-код нижче за допомогою спеціального додатку. Для перегляду електронного посібника користувача на вашому пристрої він повинен мати відповідні характеристики та програмне забезпечення.
- vi Hướng dẫn sử dụng đầy đủ có sẵn trên không gian web ở định dạng PDF. Để truy cập, vui lòng quét mã QR bên dưới bằng công cụ chuyên dụng hoặc bằng ứng dụng. Vui lòng đảm bảo rằng thiết bị của bạn phù hợp và có phần mềm phù hợp để hiển thị Hướng dẫn sử dụng điện tử
- zh 完整的操作手册以 PDF 格式在网络上提供。如需获取，请使用专门的工具或应用程序扫描下方二维码。请确保您的设备适用并安装有相应的软件，能够显示电子版使用说明。





Essilor International  
147, rue de Paris – 94220 Charenton-le-Pont France  
[www.essilor.com](http://www.essilor.com)

