

VISION-C 600



MANUAL DE UTILIZARE

CUPRINS

I. INTRODUCERE	4
II. AMBALARE ȘI LIVRARE	6
1. Dezambalare și depozitare	7
2. Lista de accesorii	8
III. DESCRIERE GENERALĂ	9
1. Utilizare preconizată	10
a. Scop preconizat	10
b. Indicații privind utilizarea	10
c. Beneficiul clinic așteptat	10
d. Populația vizată	10
e. Utilizatori preconizați	10
2. Descrierea dispozitivului	10
a. Partea din față	10
b. Partea din spate	10
c. Conectare	11
IV. INSTALARE/CONECTARE	12
1. Instalarea dispozitivului	13
a. Instalarea suportului VESA	14
b. Instalarea suportului pentru cablul de alimentare	17
2. Pornirea/oprirea	18
a. Porniți instrumentul	18
b. Opriți instrumentul	19
3. Conectarea la alte instrumente	19
V. AJUSTĂRI ÎNAINTE DE EXAMINARE	20
1. Poziționarea ecranului	21
2. Setări	21
a. Configurarea ecranului	21
b. Ajustarea optotipurilor de la consolă	23
VI. ACTUALIZAREA ECRANULUI	30
1. Actualizare prin cheie USB	31
2. Prin LAN (IP)	34
VII. AFIȘAJ EROARE	37
VIII. INSTRUCȚIUNI DE SIGURANȚĂ	39
1. Simboluri (dispozitiv și ambalaj)	40
a. Pe document	40
b. Pe dispozitiv și pe ambalaj	40
2. Precauții de utilizare	41
3. Contraindicații	41
4. Efecte secundare	42
5. Clauza de exonerare de răspundere	42
6. Sursă de alimentare	42
7. Precauții privind rețeaua informatică	43
8. Compatibilitate electromagnetică	43

a. Lungimea cablurilor, a cordoanelor etc.	44
b. Distanță de separare recomandată	44
c. Emisii electromagnetice	44
d. Imunitate magnetică și electromagnetică	44
e. Imunitate electromagnetică, frecvențe radio	45
IX. DEPANARE	46
X. ÎNTREȚINERE	48
1. Condiții de depozitare și manipulare	49
2. Curățare	49
3. Inspecție periodică și întreținere periodică	49
4. Demontarea produsului și transportul	49
5. Eliminare	50
XI. SPECIFICAȚII	51
1. Date tehnice	52
a. Dimensiuni și greutate	52
b. Specificațiile LED-urilor	52
2. Conectivitate cu alte dispozitive	52
3. Cerințe IT	52
XII. COD QR	53

I. INTRODUCERE



 Cea mai recentă versiune a acestui manual de utilizare este disponibilă online.
Pentru a accesa alte limbi disponibile, vă rugăm să scanați codul QR disponibil la sfârșitul acestui manual de utilizare > Capitolul Cod QR. (p.53)

Pentru o utilizare mai sigură și mai eficientă, urmați instrucțiunile prezentate în acest manual.

Copyright © 2023 Essilor – Manual original – Toate drepturile rezervate.

Orice reproducere parțială sau integrală a conținutului acestui document, în scopul publicării sau difuzării sale, prin orice mijloace și în orice format, chiar și cu titlu gratuit, este strict interzisă fără acordul prealabil scris al Essilor.

II. AMBALARE ȘI LIVRARE



1. Dezambalare și depozitare

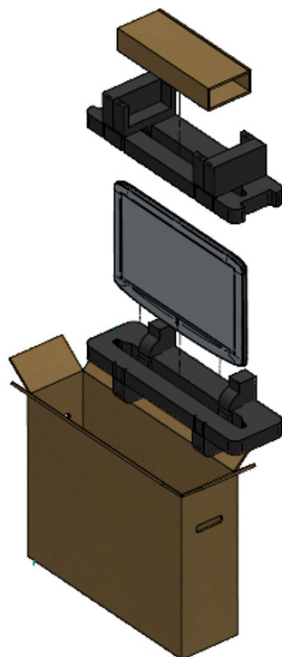

- 1 Deschideți cutia și scoateți cutia cu accesorii.



- 2 Îndepărtați spuma.



- 3 Scoateți cu grijă ecranul din cutie.



- 4 Îndepărtați husa de protecție.



2. Lista de accesorii

În timpul despachetării, verificați dacă sunt incluse următoarele accesorii standard.

Accesorii standard și componente detașabile

- Sursă de alimentare* (x1)
- Cablu Ethernet, 2 m (x1)
- Cablu de alimentare*, 1,80 m (x2)
 - SUA: ref. CA6096
 - Europa: ref. VRSA05
- Suport de montare pe perete (x1)
- Suport pentru cablu de alimentare (x1)
- Manual de utilizare (x1)

* Componente aplicate



Vision-C 600 este în întregime compatibil și conceput pentru a funcționa cu foroptele Vision-R™.

III. DESCRIERE GENERALĂ



1. Utilizare preconizată

a. Scop preconizat

Vision-C 600 (VRS001) este un sistem de diagrame vizuale, de tip autonom, care afișează o gamă largă de diagrame, utilizând ecranul LCD.

b. Indicații privind utilizarea

Această secțiune nu se aplică.

c. Beneficiul clinic așteptat

Această secțiune nu se aplică.

d. Populația vizată

Această secțiune nu se aplică.

e. Utilizatori preconizați

Acest dispozitiv este destinat exclusiv utilizării de către profesioniștii din domeniul oftalmologic.

2. Descrierea dispozitivului

Principalele componente ale Vision-C 600 sunt prezentate mai jos.

a. Partea din față



b. Partea din spate

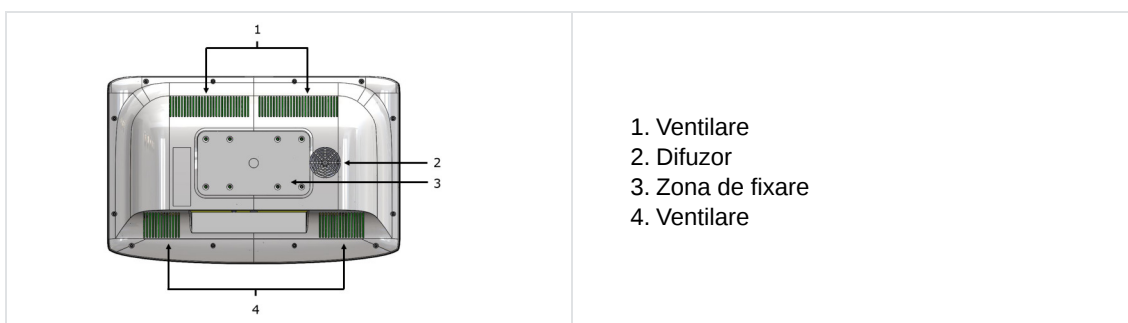

c. Conectare

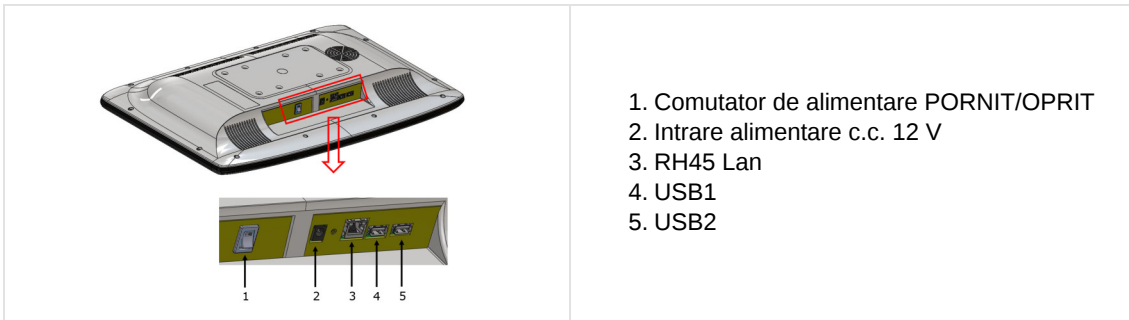

IV. INSTALARE/CONECTARE

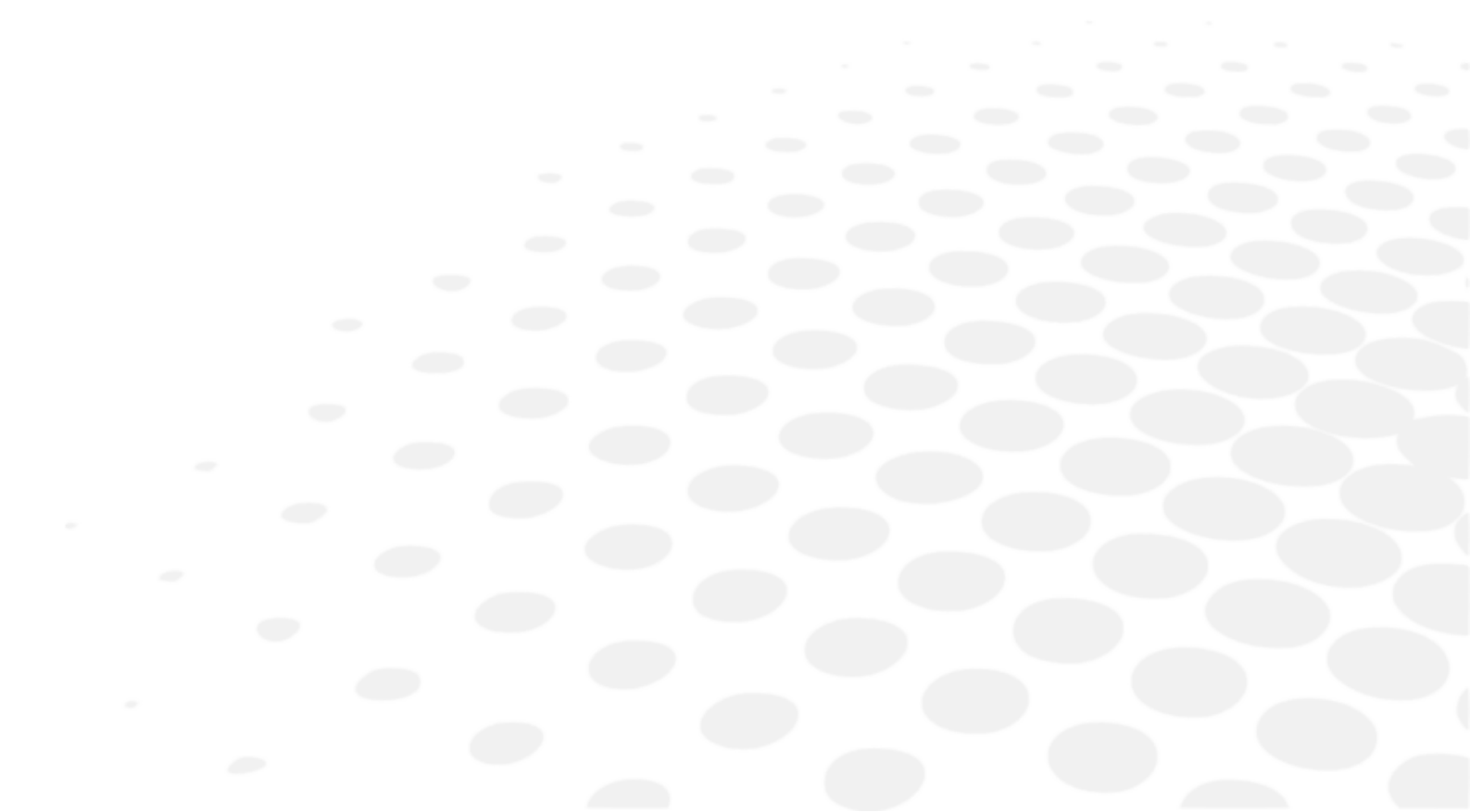



Acest instrument trebuie instalat de un tehnician specializat. Pentru a instala instrumentul sau pentru a schimba conexiunea acestuia, contactați distribuitorul Essilor.

Respectați precauțiile de mai jos:

- Nu instalați instrumentul într-un loc:
 - în care se acumulează praf sau murdărie,
 - expus direct la razele de lumină,
 - bogat în oxigen,
 - care prezintă temperaturi și niveluri de umiditate extreme,
 - susceptibil de a fi supus la oscilații puternice sau la șocuri bruște.
- Nu utilizați instrumentul împreună cu anestezice inflamabile sau în combinație cu agenți inflamabili.
- Instrumentul nu trebuie să cadă; acest lucru poate cauza defecțiuni. De asemenea, în cazul în care cade, instrumentul vă poate strivi corpul sau picioarele.
- Asigurați-vă că montați dispozitivul la distanță de o priză electrică.
- Nu împingeți inserțiile prea mult în perete.

1. Instalarea dispozitivului







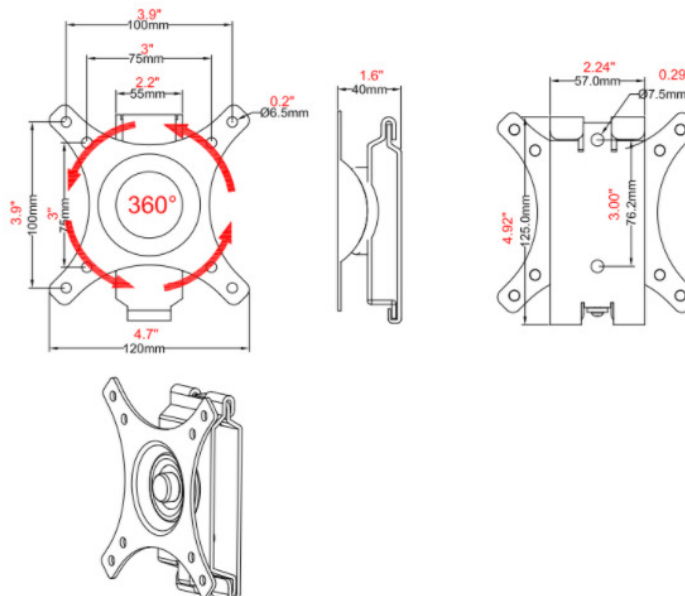

1. Găsiți un punct potrivit pe perete pentru a atașa suportul de montare pe perete care va susține produsul.
 > Asigurați-vă că distanța de refracție îndeplinește cerințele pentru vederea directă sau pentru aranjarea în oglindă.
2. Puneți orizontal suportul de montare pe perete furnizat cu plăcuțele metalice orientate în sus și în afară pe perete și marcați găurile pentru instalare.
3. Puneți suportul de montare pe perete pe perete și înșurubați șuruburile (sau bateți cuiele) în găuri.
4. Suspențați produsul prin alinierea găurilor de pe spatele unității cu barele metalice ale suportului de montare pe perete și suspențați unitatea de aceste bare.

Dimensiuni



Componente

DESCRIERE	IMAGINE
-----------	---------

Placă perforată, placată ionic (x1)	
Placă de montare pe perete	
Șurub M4x16 mm, ref. CV6273 (x4)	
Șurub de fixare ST6.3*65 vmm (x2)	
Diblu (x2)	
Șaibă (x2)	

a. Instalarea suportului VESA

- 1 Deșurubați și îndepărtați componenta care urmează să fie fixată pe perete.

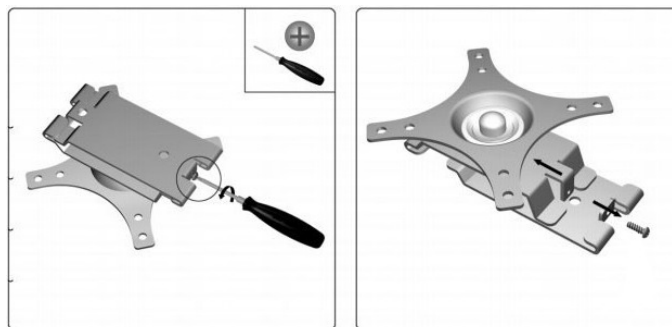

- 2 Poziționați componenta pentru perete pentru a marca cele 2 puncte de fixare, apoi găuriți.

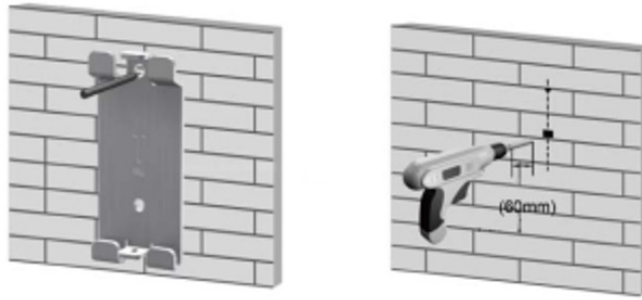

- 3 Montați diblurile de lemn furnizate.

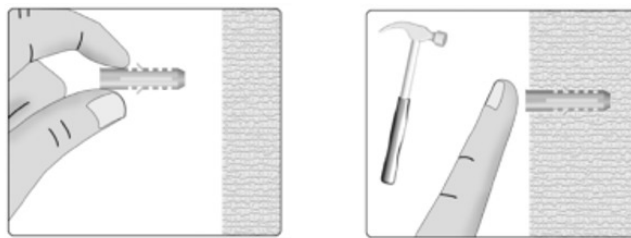

- 4 Înșurubați componenta pentru perete a suportului.



- 5 Înșurubați cealaltă componentă cu cele 4 șuruburi ref. CV6273 (M4x16 mm).



6 Poziționați ecranul de sus, așa cum se arată mai jos.

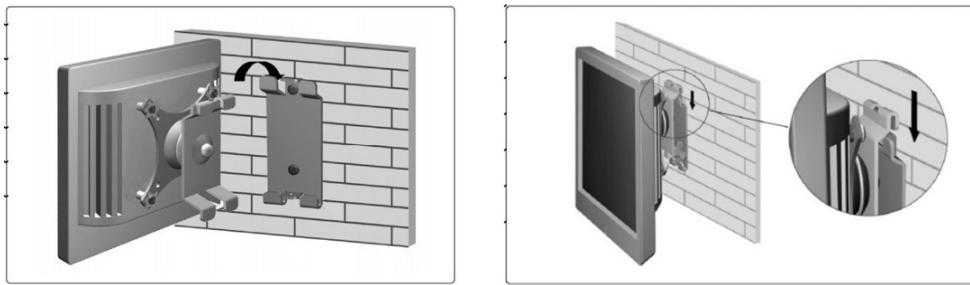

7 Înșurubați șurubul de siguranță.

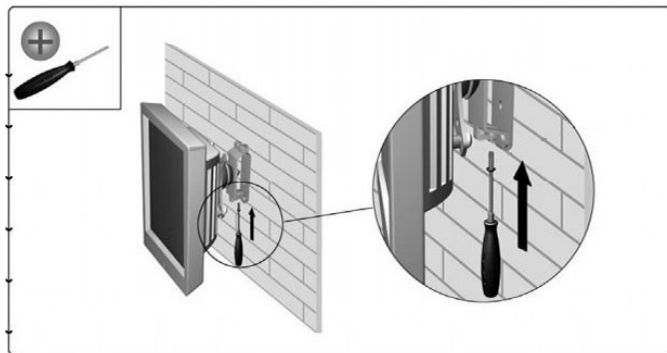

8 Reglați unghiul ecranului după cum este necesar.

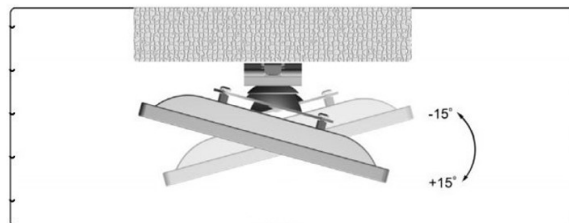
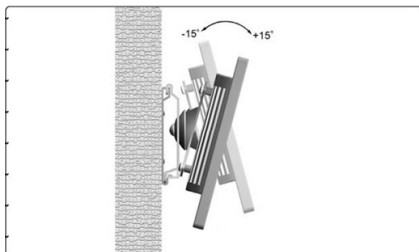

De asemenea, ecranul pentru optotipuri poate fi pus pe un suport (ref. CS510).



b. Instalarea suportului pentru cablul de alimentare

- 1 Poziționați suportul de montare a cablului de alimentare.



- 2 Înșurubați suportul în locul potrivit.



Șurubul este furnizat.



- > Suportul pentru cablul de alimentare este montat.



2. Pornirea/oprirea

a. Porniți instrumentul

- 1 Apăsați apoi comutatorul ON/OFF de pe ecranul pentru optotipuri.

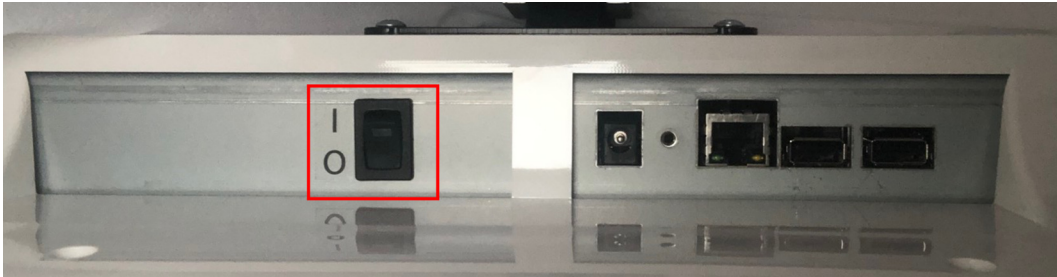

- > Ecranul se va aprinde.

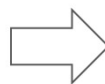

Puteți verifica conexiunea dintre tastatura consolei și ecran făcând clic pe optotipuri (acestea ar trebui să apară pe ecran).

- > Instrumentul este pregătit pentru a fi utilizat.

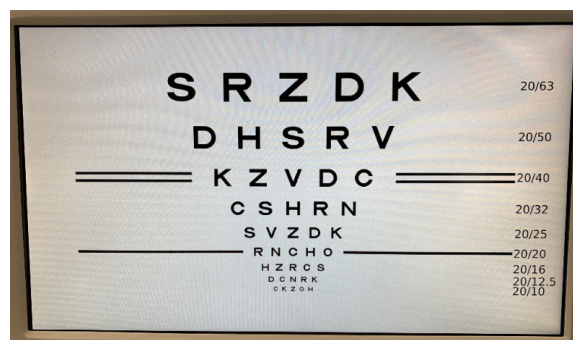

b. Opriți instrumentul

Opriți instrumentul

- 1 Apăsați apoi comutatorul ON/OFF de pe ecranul pentru optotipuri.



> Ecranul se va stinge.

3. Conectarea la alte instrumente

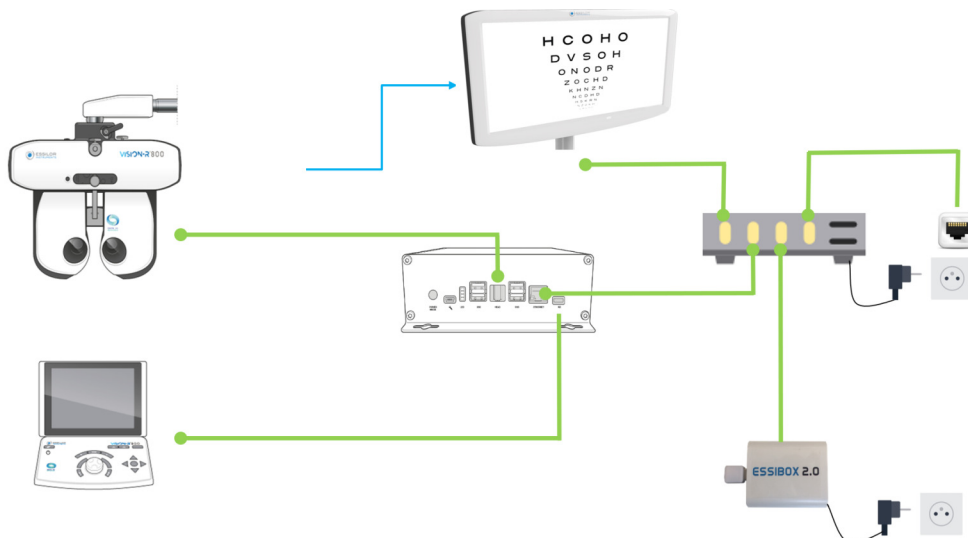

Cu:

- █ Conexiune prin cablu
- █ Conexiune prin infraroșu

V. AJUSTĂRI ÎNAINTE DE EXAMINARE



1. Poziționarea ecranului

Așezați produsul astfel încât centrul ecranului LCD să se afle la nivelul ochilor pacientului.

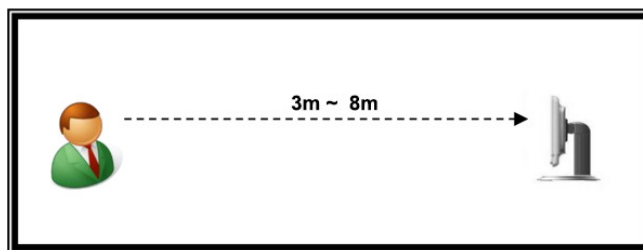

Optotipurile sunt generate în funcție de distanțele de ajustare a ecranului.

2. Setări

a. Configurarea ecranului

Toate setările Vision-C 600 se configurează de pe consola Vison-R.

Setările implicite ale ecranului se pot modifica apăsând pe  >  de pe consolă.

> Se afișează pagina cu setările instrumentului.

> Apoi, faceți clic pe .

> Apare următoarea pagină:

Pentru conexiunea IP

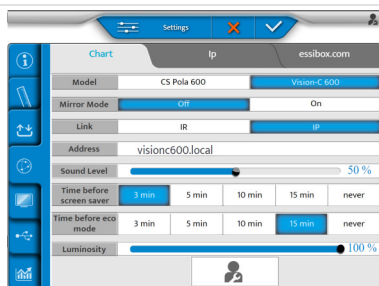

Pentru conexiunea IR

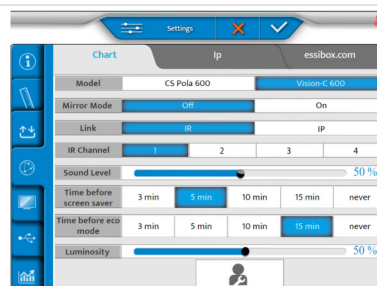



Butonul [Vision-C 600 Configuration] apelează fereastra pop-up a configurării Vision-C 600. Acest buton este disponibil numai în modul tehnician.

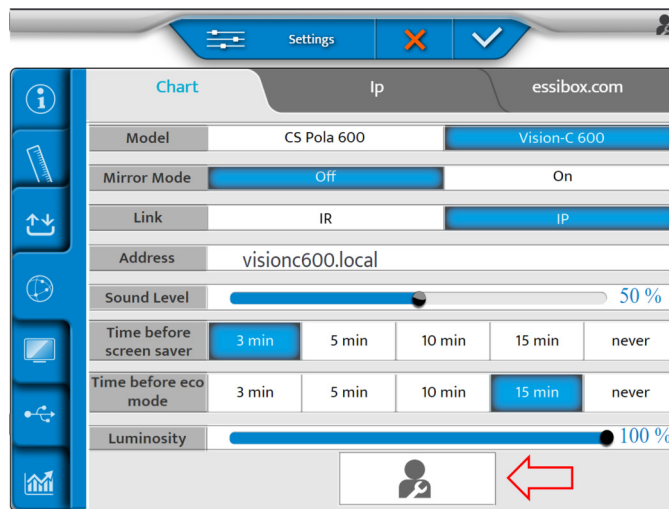

Acum puteți configura următoarele setări:

- [Model]
- [Mirror mode]
- [Link]
- [Address]
- [Sound level]
- [Time before screen saver]
- [Time before eco mode]
- [Luminosity]



Atunci când [Chart Type] este setat la [Vision-C 600], este disponibilă comunicarea IP.

Dacă este setată comunicarea IP, [IR Channel] este înlocuit cu [IP Address].

Atunci când este selectat [Vision-C 600], [Time before eco mode] și [Time before screen saver] sunt disponibile ca buton [Vision-C 600 Configuration].

Faceți clic pe butonul [Vision-C 600 Configuration], apare următoarea fereastră pop-up:

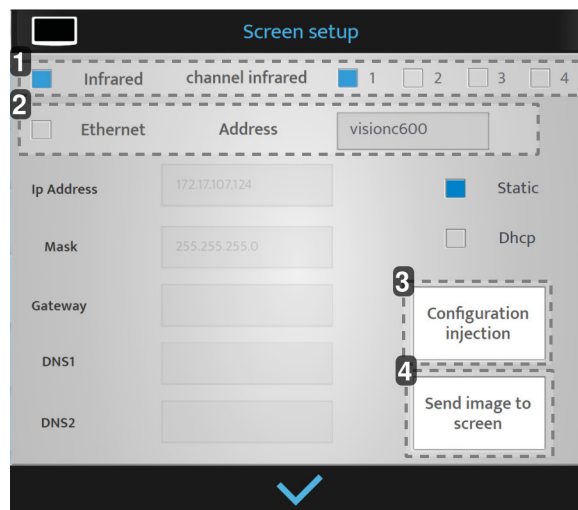

1. [Infrared]

Nu mai atunci când este selectat [IR].

2. [Ethernet]

Numai atunci când este selectat [Ethernet].

> Este numele ecranului (poate avea 12 caractere).



3. [Configuration injection]

Setările sunt trimise la ecranul pentru optotipuri.

4. [Send image to Vision-C 600]



O imagine este trimisă pe ecranul pentru optotipuri pentru a testa conexiunea.

După ce se fac ajustările, apăsați:

-  pentru a confirma.
-  pentru a anula.

b. Ajustarea optotipurilor de la consolă

Prin IR

- 1 Se pot genera optotipuri de la consolă prin apăsarea  >  de pe tastatura consolei.
- 2 Apoi, faceți clic pe .
 - > Apare următoarea pagină:

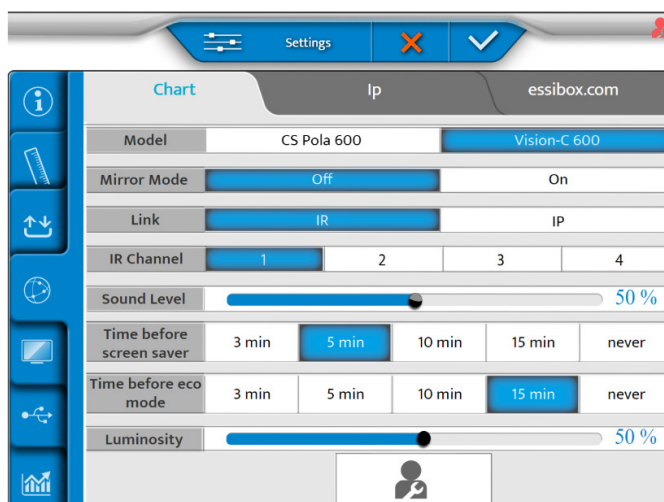

- 3 Setăți modul oglindă [OFF] sau [ON] în funcție de configurația dumneavoastră.

4 Apoi, faceți clic pe .

> Apare următoarea pagină:

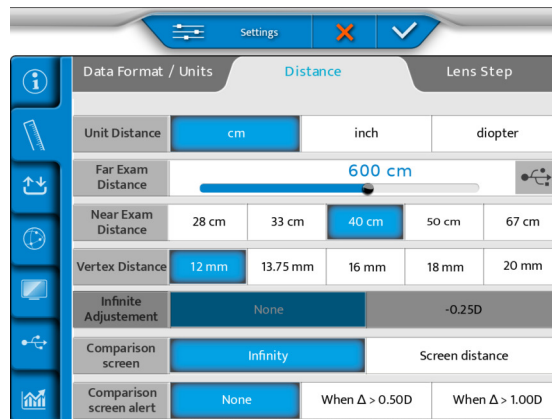

5 Setezi acuitatea vizuală:

- o cm
- o inch
- o dioptrie

6 Și setezi distanța dintre capul foropterului și ecran în meniul [Far Exam Distance].

7 Introduceți o cheie USB pe partea laterală a consolei sau direct în sursa de alimentare.

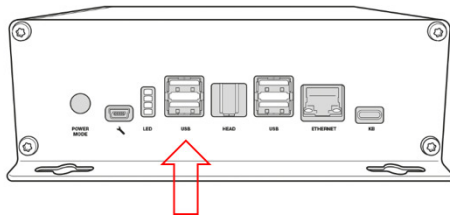

8 Selectați  pe ecran.

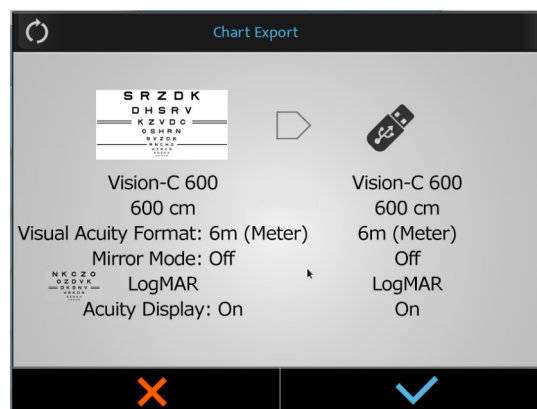

9 Apăsați ✓ pentru a confirma.

> Procesul începe.

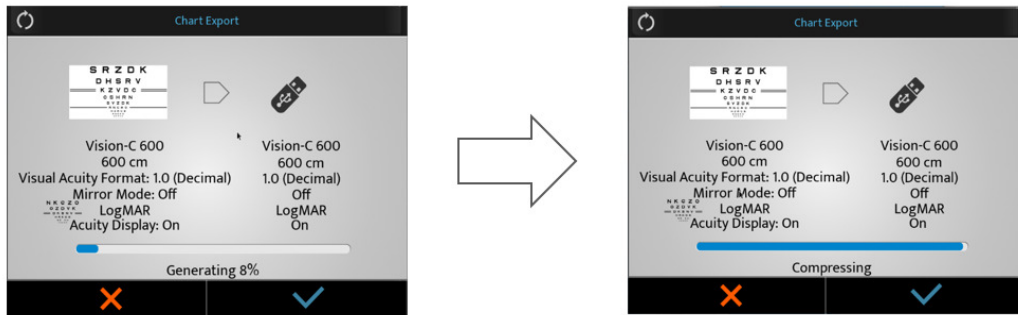

> Apare o fereastră de avertizare.

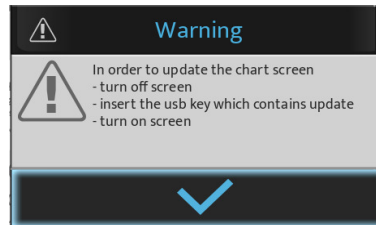

> Apăsați ✓ pentru a confirma.

> Optotipurile sunt ajustate.

10 Apoi, conectați cheia USB la unul dintre porturile USB ale ecranului pentru optotipuri.

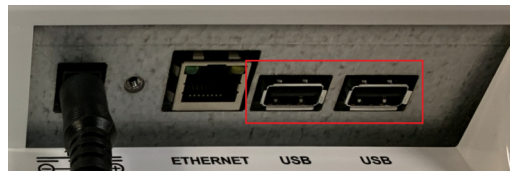

11 Porniți ecranul.

> Actualizarea va începe automat.

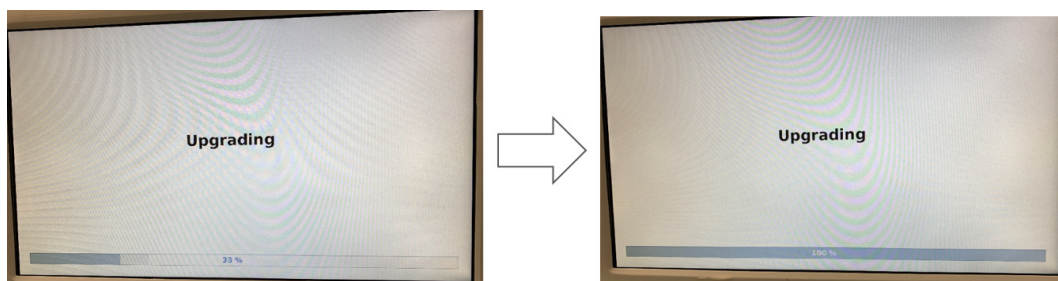

12 Scoateți cheia USB.

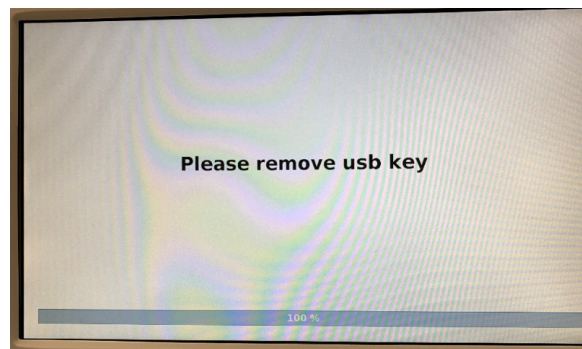

> Ecranul pentru optotipuri va reporni automat.

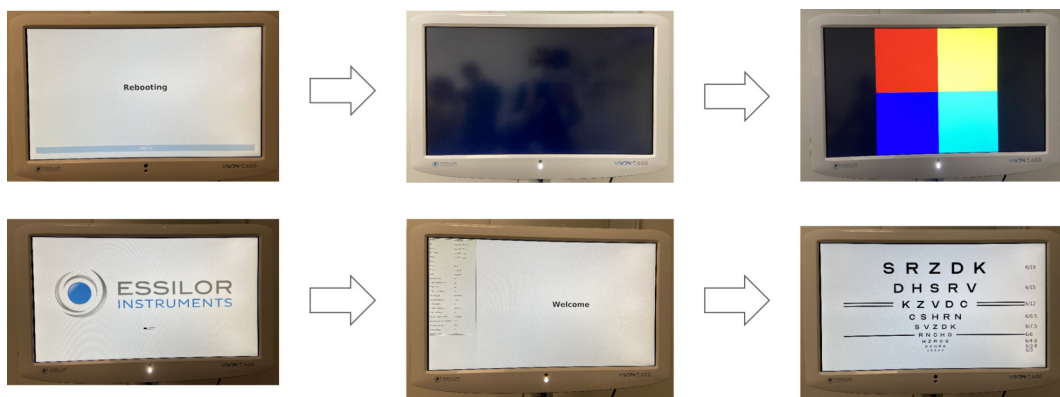

Prin IP (LAN)

- 1 Se pot genera optotipuri de la consolă prin apăsarea > de pe tastatura consolei.
 - 2 Apoi, faceți clic pe .
- > Apare următoarea pagină:

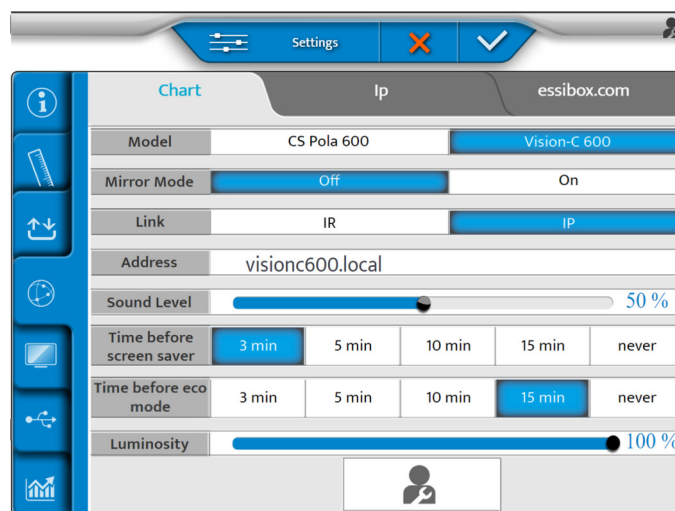

- 3 Setati modul oglindă [OFF] sau [ON] în funcție de configurația dumneavoastră.

- 4 Apoi, faceți clic pe .
> Apare următoarea pagină:

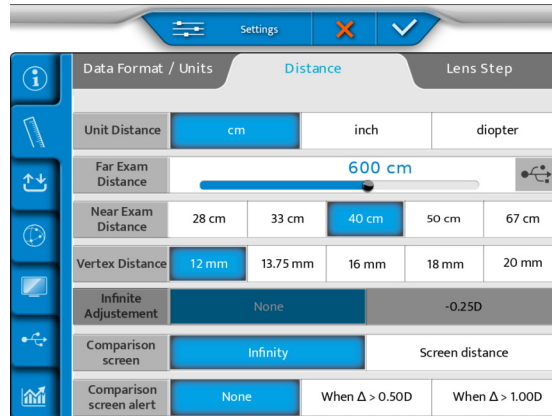

- 5 Setați acuitatea vizuală:
- o cm
 - o inch
 - o dioptrie
- 6 Și setați distanța dintre capul foropterului și ecran în meniul [Far Exam Distance].
- 7 Selectați  pe ecran.



- 8 Apăsați  pentru a începe actualizarea.



- > Vision-600 descarcă și actualizează software-ul.

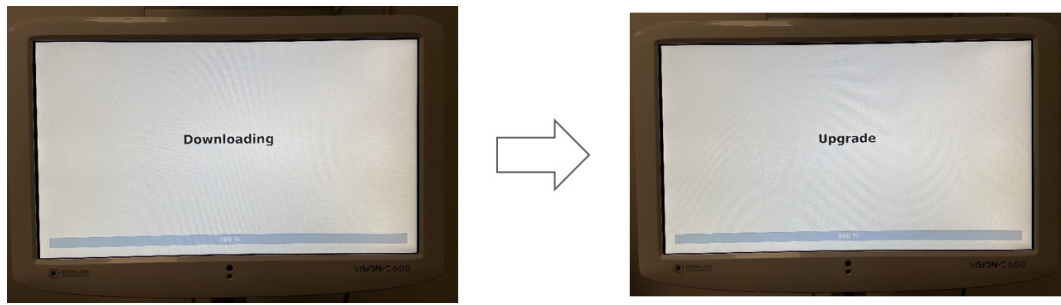

- > Apoi, sistemul repornește.



- > Pe tastatură apare mesajul [Waiting chart screen].



- 9 Nu faceți nimic.
> Sistemul repornește a doua oară.

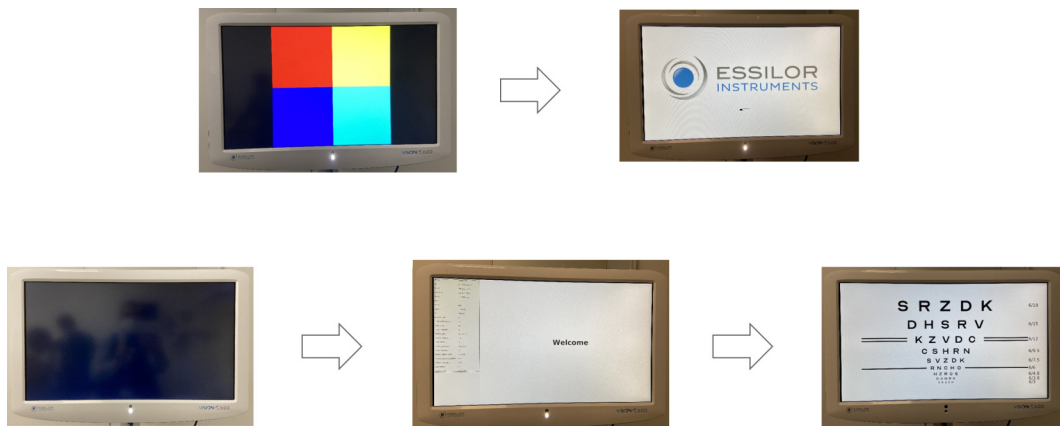

- 10 La sfârșitul actualizării, apăsați ✓.

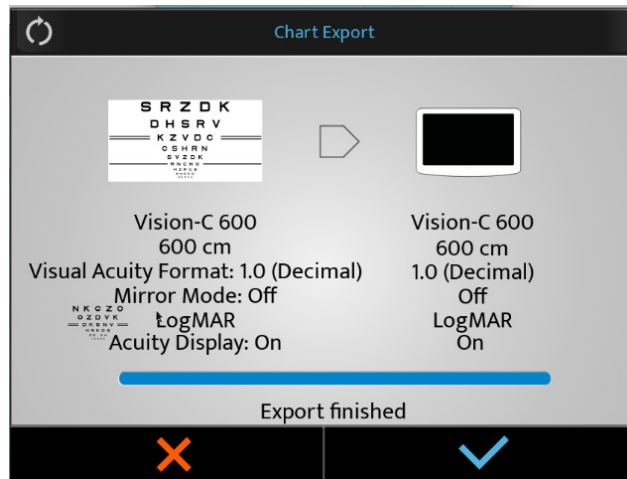



VI. ACTUALIZAREA ECRANULUI





Actualizarea Vision-C 600 este gestionată de Vision-R 700 și de Vision-R 800.

Atunci când este disponibilă o nouă memorie a Vision-R 700 și Vision-R 800., aceasta o include pe cea a Vision-C 600.

1. Actualizare prin cheie USB

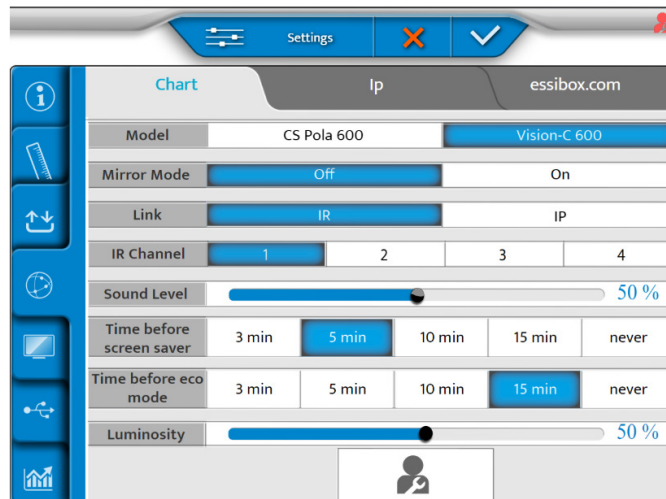
- 1 Faceți clic pe  >  de pe consolă.
 - 2 Apoi, faceți clic pe .
- > Apare următoarea pagină:



- 3 Configurați setarea [Link] cu [IR].
 - 4 Apoi, faceți clic pe .
- > Apare următoarea pagină:

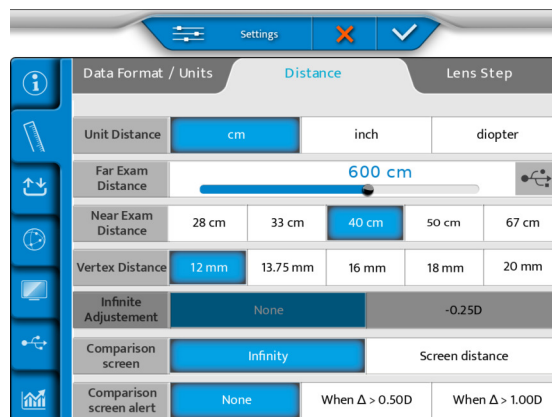

- 5 Introduceți o cheie USB pe partea laterală a consolei sau direct în sursa de alimentare.

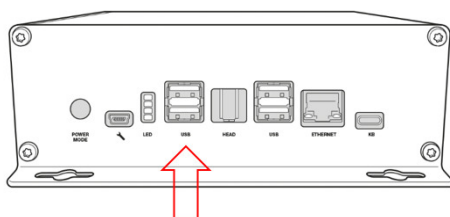

- 6 Selectați  pe ecran.



- 7 Apăsați  pentru a confirma.

> Procesul începe.

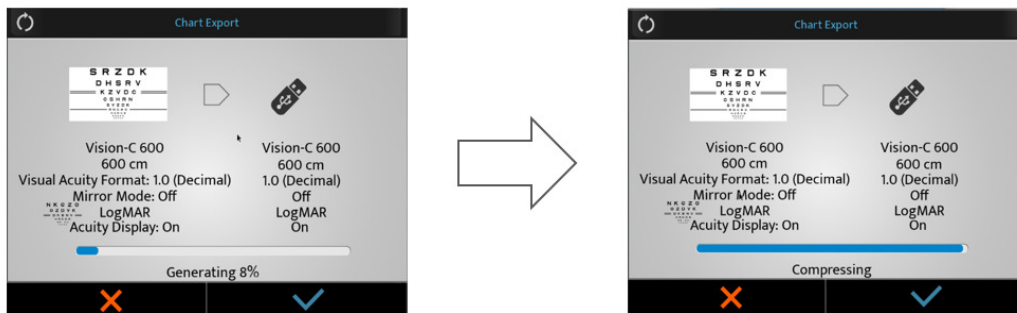

> Apare o fereastră de avertizare.



> Apăsați  pentru a confirma.

> Optotipurile sunt ajustate.

- 8 Conectați cheia USB la unul dintre porturile USB ale ecranului pentru optotipuri.

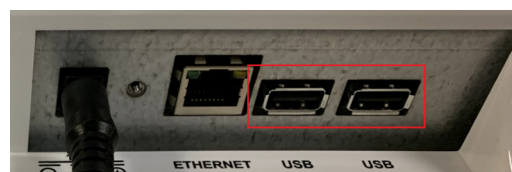

- 9 Porniți ecranul.
> Actualizarea va începe automat.

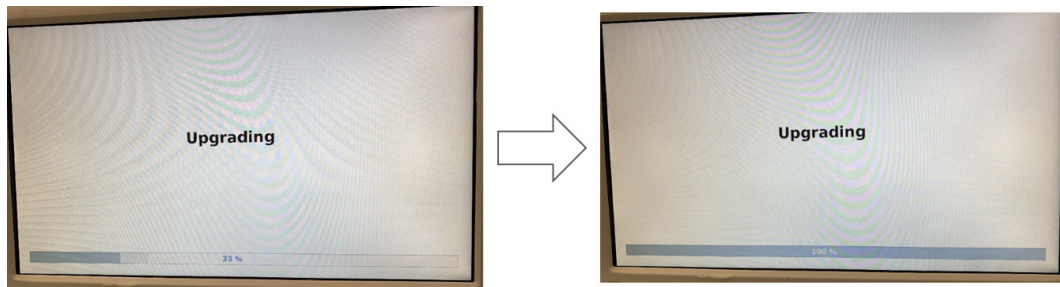



- 10 Scoateți cheia USB.





- > Ecranul pentru optotipuri va reporni automat.

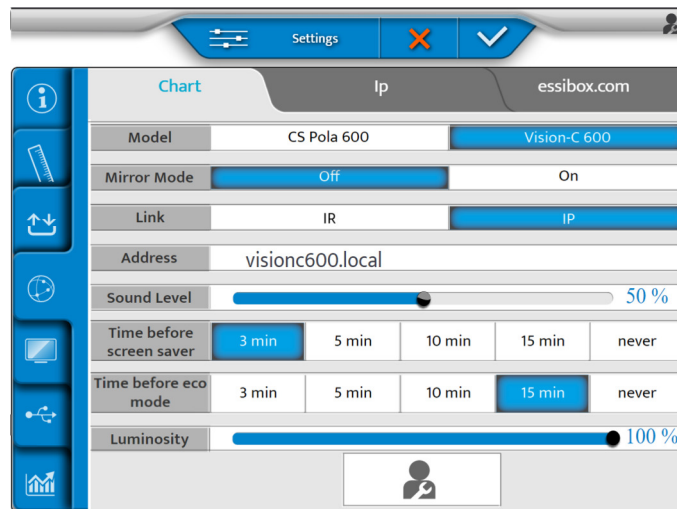

2. Prin LAN (IP)

- 1 Faceți clic pe  >  de pe consolă.
- 2 Apoi, faceți clic pe .
 - > Apare următoarea pagină:



- 3 Configurați setarea [Link] cu [IP].
- 4 Apoi, faceți clic pe .
 - > Apare următoarea pagină:



5 Selectați  pe ecran.

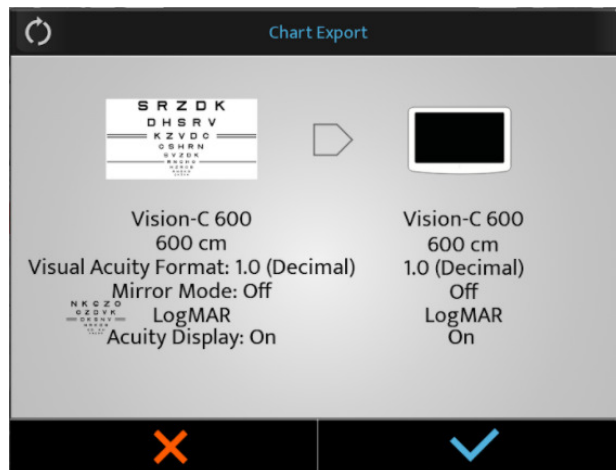

6 Apăsați  pentru a începe actualizarea.

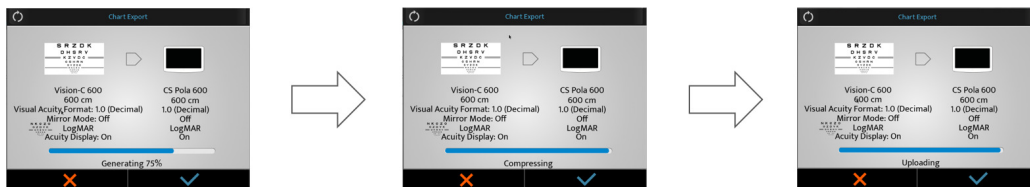

> Vision-C 600 descarcă și actualizează software-ul.



> Apoi, sistemul repornește.



> Pe tastatură apare mesajul [Waiting chart screen].



7 Nu faceți nimic.

> Sistemul repornește a doua oară.



8 La sfârșitul actualizării, apăsați ✓.

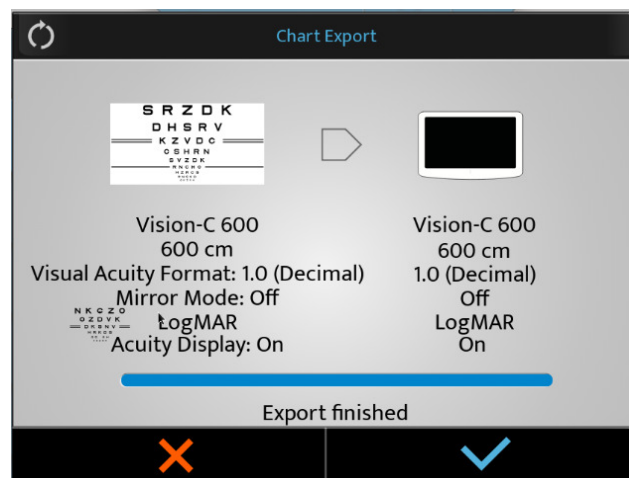

VII. AFIŞAJ EROARE



Această secțiune nu se aplică.

VIII. INSTRUCȚIUNI DE SIGURANȚĂ







Orice incident grav care survine în legătură cu dispozitivul trebuie raportat producătorului și autorității competente din statul membru în care este utilizatorul și/sau pacientul este stabilit.

Vision-C 600 este un dispozitiv medical din clasa I [Regulamentul (UE) 2017/745].













UDI de bază al dispozitivului: 361502000000IVISIONC000KF









1. Simboluri (dispozitiv și ambalaj)

a. Pe document

SIMBOL	DESCRIERE
	Atenție: o situație periculoasă care, dacă nu este evitată, poate duce la vătămări minore sau moderate.
	Avertisment: o situație periculoasă care, dacă nu este evitată, poate duce la deces sau la vătămări grave.
	Pericol: o situație periculoasă care, dacă nu este evitată, va duce la deces sau la vătămări grave.
	Informații suplimentare importante și/sau utile care trebuie reținute în legătură cu textul din acest manual.
	Sfaturi: sfaturi practice.

b. Pe dispozitiv și pe ambalaj

SIMBOL	DESCRIERE
	Obligația de a consulta manualul de utilizare
	Curent alternativ
	Curent continuu
	Producător
	Data de fabricație (an)
	Marcajul CE (regulamentul european privind dispozitivele medicale).
	Dispozitiv medical
	Consultați instrucțiunile de utilizare sau consultați instrucțiunile de utilizare în format electronic.
	Legare la pământ de protecție (împământare). (Acest dispozitiv este un aparat electromedical de clasa 1 cu izolare galvanică.)
	Polaritate
	Conform cu standardele FCC
	Simbol de eliminare a deșeurilor în conformitate cu Directivele 2012/19/UE și 2011/65/UE
	ON = pornit (sursa de alimentare conectată la rețea)

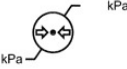
	OFF = oprit (sursa de alimentare deconectată de la rețea)
	A se manipula cu grijă
	Sus
	Stivuirea a maximum 1 produs deasupra produsului comercializat
	Fragil
	A se menține uscat
	Marcajul CE (regulamentul european privind dispozitivele medicale).
	Indică limitele de temperatură la care dispozitivul medical poate fi expus în deplină siguranță.
	Indică limitele de umiditate la care dispozitivul medical poate fi expus în deplină siguranță.
	Indică limitele presiunii atmosferice la care dispozitivul medical poate fi expus în deplină siguranță.

2. Precauții de utilizare



- Performanțe esențiale: Din punctul de vedere al reglementării, produsul nu are performanțe esențiale.
- Nu instalați instrumentul lângă dispozitive fără fir (televizor, radio etc.). Instrumentul poate produce interferențe.
- Nu încercați niciodată să demontați instrumentul. Acest lucru poate produce defecțiuni sau incendiu.
- Dacă instrumentul nu funcționează corect, nu atingeți interiorul. Scoateți ștecărul din priză și consultați distribuitorul.
- În cazul în care se varsă lichid pe instrument sau pătrund obiecte străine în interior, scoateți ștecărul din priză și consultați distribuitorul.
- Dacă apar anomalii (zgomot, fum etc.), scoateți ștecărul din priză și consultați distribuitorul. Continuarea utilizării poate provoca incendiu sau vătămări corporale.
- Prezența urmelor de degete sau a prafului pe componentele optice, de exemplu pe ferestrele de observare, afectează precizia măsurătorilor. Prin urmare, se recomandă să nu fie manipulate cu degetele și să fie ferite de praf. Dacă există urme de degete sau praf pe componentele optice, ștergeți-le ușor cu o lavetă moale.
- Capacele sunt fragile, iar manipularea lor în timp ce purtați bijuterii sau aveți unghiile lungi poate produce zgârieturi.
- Capacele albe se pot îngălbeni în timp când sunt expuse la lumina ultravioletă pentru o perioadă îndelungată.
- Nu există condiții limită pe care dispozitivul le poate tolera.



- Nu încercați să reparați sau să modificați instrumentul.
- Nu încercați niciodată să efectuați singuri reparații în interiorul instrumentului. În cazul defecțiunilor, consultați distribuitorul.
- Pentru a evita orice risc de electrocutare, nu deschideți capacul. Consultați distribuitorul pentru toate reparațiile.

3. Contraindicații

Nu există contraindicații.

4. Efecte secundare

Fără efecte secundare nedorite.

5. Clauza de exonerare de răspundere



- Rezultatele și/sau datele tehnice obținute din manipularea sau utilizarea instrumentelor trebuie analizate de către profesioniști cu experiență în diferite domenii de utilizare a instrumentului, pentru a evita orice risc de interpretare greșită sau de analiză incorectă a datelor.
- Diagnosticile se efectuează pe răspunderea utilizatorului, iar Essilor își declină orice responsabilitate pentru rezultatele acestor diagnostice.
- Fiecare instrument construit, comercializat și/sau introdus pe piață direct și/sau indirect de Essilor este proiectat în conformitate cu dispozițiile și reglementările în vigoare. Acesta conține informațiile necesare pentru a asigura utilizarea preconizată și a permite identificarea producătorului, ținând seama de formarea, experiența și cunoștințele utilizatorului preconizat.
- Aceste informații, inclusiv cele conținute în manualele care însoțesc produsele și în sfaturile tehnice furnizate, verbale, scrise sau comunicate în timpul unei demonstrații, sunt furnizate pe baza celor mai bune cunoștințe. Totuși, acestea trebuie considerate ca fiind informații fără efect obligatoriu, inclusiv în ceea ce privește drepturile de proprietate industrială ale terților. Acest lucru nu exonerează clientul de a verifica versiunile actuale, sfaturile și sugestiile comunicate, în special fișele cu date tehnice de securitate, instrucțiunile și informațiile tehnice, precum și în timpul livrării, în scopul evaluării capacității instrumentelor de a asigura utilizarea preconizată.
- Aplicarea, utilizarea și manipularea acestor instrumente, precum și produsele dezvoltate de client pe baza activităților de consultanță tehnică și/sau de întreținere nu se află sub controlul Essilor. Prin urmare, acestea sunt responsabilitatea exclusivă a clientului. Essilor își declină orice responsabilitate în această privință, după cum se arată mai jos.
- Vânzarea produselor este reglementată de condițiile generale de vânzare și livrare, astfel cum au fost modificate.

6. Sursă de alimentare

	<ul style="list-style-type: none"> • AVERTIZARE: Pentru a evita riscul de electrocutare, acest dispozitiv trebuie conectat doar la surse de alimentare cu împământare • Aveți grijă să folosiți cablul de împământare al cablului de alimentare atunci când îl conectați la borna de împământare. • Nu deteriorați cablul de alimentare (îndoindu-l, trăgând de el sau punând un obiect greu pe el etc.). Nici nu îl modificați. În cazul în care cablul este deteriorat (contact slab, înveliș deteriorat etc.), înlocuiți-l cu un cablu nou. Continuarea utilizării poate cauza electrocutare sau incendiu. • Nu atingeți priza de alimentare cu mâinile ude. Acest lucru poate cauza electrocutare. • Dacă nu utilizați instrumentul pentru o perioadă îndelungată, scoateți cablul de alimentare din priză.
---	---



- Nu utilizați prelungitoare cu mai multe prize, adaptoare sau prelungitoare pentru a conecta instrumentul la rețeaua electrică.
- Asigurați-vă că introduceți complet cablul de alimentare atât în priză, cât și în instrument. Dacă nu este bine introdus, se poate produce incendiu sau electrocutare.
- Curățați periodic cablul de alimentare pentru a evita acumularea de praf. În cazul în care cablul este murdar, acesta poate produce defecțiuni sau incendiu.
- În cazul în care cablul de alimentare devine fierbinte după utilizarea instrumentului, verificați să nu fie murdar. Dacă nu este murdar, înlocuiți cablul de alimentare cu unul nou. Continuarea utilizării poate provoca defecțiuni sau vătămări corporale.
- Utilizați instrumentul cu tensiunea de alimentare corespunzătoare. Utilizarea continuă cu o tensiune de alimentare mai mare decât puterea nominală poate provoca defecțiuni sau incendii.
- Apucați de ștecăr atunci când introduceți sau scoateți cablul de alimentare.
- Folosiți numai cablul de alimentare furnizat împreună cu aparatul, cablu tip 3G 10 mm² model H05VV-F, prevăzut cu ștecăr VIIG. SJT 3x18 AWG prevăzut cu fișă de uz spitalicesc Nema 5-15P HF pentru SUA/CAN; lungime 2 m.

7. Precauții privind rețeaua informatică



- Acest instrument poate transfera date către un computer sau alte dispozitive prin intermediul unei interfețe USB sau RJ45. Aceste dispozitive trebuie să fie conforme cu standardul IEC 62368-1.
 - Rețeaua informatică trebuie să fie setată pentru a accepta fișierul text de la adresa produsului (setări firewall)
 - Rutinele de transfer sunt conforme cu protocoalele FTP.
 - Nu a fost raportată nicio situație periculoasă în cadrul analizei riscurilor legate de proiectarea produsului.
 - Echipamentele externe destinate conectării la ieșirile de semnal ale dispozitivului trebuie să respecte standardul de produs relevant pentru astfel de echipamente IEC 62368-1 pentru echipamente informatice. În plus, toate aceste combinații – sisteme electromedicale – trebuie să respecte cerințele prevăzute în clauza 16 din IEC 60601-1. Orice echipament care nu respectă cerințele privind curenții de scurgere din IEC 60601-1 trebuie menținut în afara mediului pacientului (la cel puțin 1,5 m de suportul pentru pacient sau trebuie alimentat prin intermediul unui transformator de separare pentru a reduce curenții de scurgere).
- Orice persoană care conectează un echipament extern la dispozitiv creează un sistem electromedical și, prin urmare, este responsabilă ca sistemul să respecte cerințele din clauza 16 din IEC 60601-1. În cazul în care există îndoieli, contactați un tehnician medical calificat sau reprezentantul local.
- Este nevoie de un dispozitiv de separare (dispozitiv de izolare) pentru a izola echipamentul situat în afara mediului pacientului de cel situat în interiorul acestuia. Un astfel de dispozitiv de separare este necesar în special atunci când se realizează o conexiune de rețea. Cerința pentru dispozitivul de separare este definită în clauza 16.5 din IEC 60601-1.
- Conectarea acestui instrument la o rețea de calculatoare care include alte echipamente poate avea ca rezultat riscuri de securitate și de protecție a datelor.
- Organizația responsabilă trebuie să identifice, să analizeze, să evalueze și să controleze aceste riscuri.
- Orice modificare ulterioară a rețelei de calculatoare poate genera riscuri și necesită o analiză suplimentară.
- Aceste modificări includ:
 - modificarea configurației rețelei de calculatoare;
 - conectarea de dispozitive suplimentare la rețeaua de calculatoare,
 - deconectarea de elemente ale rețelei de calculatoare,
 - actualizarea echipamentelor conectate la rețeaua de calculatoare;
 - modernizarea echipamentelor conectate la rețeaua de calculatoare.

Contactați distribuitorul pentru informații detaliate despre acest instrument.

8. Compatibilitate electromagnetică



Toate informațiile enumerate mai jos se bazează pe cerințele normative la care sunt supuși producătorii de dispozitive electromedicale, așa cum sunt definite în standardul IEC60601-1-2 Ed. 4.

Dispozitivul respectă standardele de compatibilitate electromagnetică aplicabile, însă utilizatorul trebuie să se asigure că eventualele interferențe electromagnetice nu creează un risc suplimentar, cum ar fi emițătoarele de radiofrecvență sau alte dispozitive electronice.

În acest capitol veți găsi informațiile necesare pentru a vă asigura că dispozitivul dumneavoastră este instalat și pus în funcțiune în cele mai bune condiții din punct de vedere al compatibilității electromagnetice. Diferitele cabluri ale dispozitivului trebuie să fie separate între ele.

Anumite tipuri de dispozitive de telecomunicații mobile, cum ar fi telefoanele mobile, pot interfera cu dispozitivul. Prin urmare, trebuie respectate distanțele de separare recomandate.

Dispozitivul nu trebuie utilizat în apropierea unui alt dispozitiv sau amplasat pe acesta. În cazul în care acest lucru nu poate fi evitat, este necesar să se verifice buna funcționare a acestuia în condițiile de utilizare înainte de a-l utiliza. Utilizarea altor accesorii decât cele specificate sau vândute de producător ca piese de schimb poate duce la o creștere a emisiilor sau la o scădere a imunității dispozitivului.

În cazul în care aparatul nu mai funcționează, resetați aparatul, reporniți testul de la început, nu utilizați datele anterioare pentru a face prescripția.

a. Lungimea cablurilor, a cordoanelor etc.



Lungimea cablurilor sau a cordoanelor trebuie să fie mai mare de 3 metri.

TIPUL DE TEST	ÎN CONFORMITATE CU
Emisii RF	CISPR 11, clasa A
Emisii de curenți armonici	IEC 61000-3-2
Fluctuații de tensiune și flicker	IEC 61000-3-2
Imunitate la descărcări electrostatice	IEC 61000-4-2
Imunitate – câmpuri electromagnetice radiate	IEC 61000-4-3
Imunitate la trenuri de impulsuri rapide de tensiune	IEC 61000-4-4
Imunitate la unde de șoc	IEC 61000-4-5
Imunitate la perturbații conduse, induse de câmpuri de radiofrecvență	IEC 61000-4-6
Imunitate – câmpuri magnetice radiate	IEC 61000-4-8
Imunitate la scăderi de tensiune, întreruperi de scurtă durată și variații de tensiune	IEC 61000-4-11

b. Distanță de separare recomandată



Dispozitivul este destinat utilizării într-un mediu electromagnetic în care perturbațiile induse de radiațiile RF sunt controlate.

Utilizatorul sau instalatorul dispozitivului poate contribui la evitarea interferențelor electromagnetice prin menținerea unei distanțe minime, în funcție de puterea maximă a echipamentului de transmisie de radiofrecvențe. Dispozitivele portabile de comunicații RF (inclusiv dispozitive precum cablurile de antenă și antenele externe) nu trebuie utilizate la mai puțin de 30 cm (12 inci) de orice parte a dispozitivului, inclusiv de cablurile specificate de producător. În caz contrar, performanța acestor dispozitive ar putea fi afectată.

c. Emisii electromagnetice



Acest produs este destinat utilizării în mediul electromagnetic specificat mai jos. Este datoria clientului sau a utilizatorului să verifice dacă instrumentul este utilizat în acest mediu.

TEST DE EMISII	CONFORMITATE	MEDIU ELECTROMAGNETIC – INSTRUCȚIUNI
Perturbarea radiației electromagnetice (Emisii radiate) (CISPR 11)	Grupa 1	Produsul utilizează energie RF pentru funcțiile sale interne.
Tensiuni perturbatoare la bornele de alimentare (emisii conduse) (CISPR 11)	Clasa B	Produsul poate fi utilizat în toate clădirile, inclusiv în clădiri rezidențiale și în cele conectate direct la rețeaua publică de joasă tensiune.
Emisii de curenți armonici (IEC 61000-3-2)	Clasa A Conform	
Variații de tensiune, fluctuații de tensiune și flicker (IEC 61000-3-3)	Conform	

d. Imunitate magnetică și electromagnetică



Produsul este destinat utilizării în mediul electromagnetic specificat mai jos. Este datoria clientului sau a utilizatorului să verifice dacă instrumentul este utilizat în acest mediu.

ÎNCERCARE DE IMUNITATE	NIVELUL PENTRU ÎNCERCARE IEC 60601 ȘI NIVEL DE CONFORMARE	MEDIU ELECTROMAGNETIC – INSTRUCȚIUNI

Descărcare electrostatică (ESD) (IEC 61000-4-2)	±8 kV în contact ±15 kV în aer	Mediul unei unități medicale profesionale.
Trenuri de impulsuri rapide de tensiune (IEC 61000-4-4)	±2 kV pentru liniile de alimentare cu electricitate ±1 kV pentru porturile de semnale	
Unde de șoc (IEC 61000-4-5)	±2 kV în modul diferențial ±1 kV în modul curent	
Câmp magnetic de frecvență industrială atribuită (IEC61000-4-8)	30 A/m	Mediul unei unități medicale profesionale. Dacă utilizarea sistemului necesită funcționarea continuă în timpul întreruperilor de curent, se recomandă alimentarea dispozitivului medical cu o sursă de alimentare separată (UPS etc.).
Scăderi de tensiune, întreruperi de scurtă durată și variații de tensiune (IEC 61000-4-11)	0% U_T pentru 0,5 cicluri (0°, 45°, 90°, 135°, 180°, 225°, 270° și 315° pentru 0,5 cicluri) 0% U_T pentru 1 ciclu 70% U_T Pentru 25 de cicluri la 50 Hz Pentru 30 de cicluri la 60 Hz Monofazat: 0°	
Întreruperi de tensiune (IEC 61000-4-11)	0% U_T pentru 250 de cicluri la 50 Hz pentru 300 de cicluri la 60 Hz	



U_T este tensiunea rețelei de curent alternativ înainte de aplicarea nivelului de încercare.

e. Imunitate electromagnetică, frecvențe radio



Produsul este destinat utilizării în mediul electromagnetic specificat mai jos. Este datoria clientului sau a utilizatorului să verifice dacă instrumentul este utilizat în acest mediu.

Dispozitivele portabile de comunicații RF (inclusiv dispozitive precum cablurile de antenă și antenele externe) nu ar trebui utilizate la mai puțin de 30 cm (12 inci) de orice parte a dispozitivului testat, inclusiv de cablurile specificate de producător. În caz contrar, performanța acestor dispozitive ar putea fi afectată.

ÎNCERCARE DE IMUNITATE	NIVELUL PENTRU ÎNCERCARE IEC 60601 ȘI NIVEL DE CONFORMARE	MEDIU ELECTROMAGNETIC – INSTRUCȚIUNI
Câmpuri electromagnetice de radiofrecvență radiate (IEC61000-4-3)	3 V/m 80 MHz - 2,7 GHz 80% MA la 1 kHz	Unitate medicală profesională.
Câmpuri de proximitate emise de echipamentele de comunicații RF fără fir Dispozitive (metoda provizorie IEC 61000-4-3)	V/m 710 MHz, 745 MHz, 780 MHz, 5240 MHz, 5550 MHz, 5785 MHz, 27 V/m 385 MHz 28 V/m 450 MHz, 810 MHz, 870 MHz, 930 MHz, 1720 MHz, 1845 MHz, 1970 MHz, 2450 MHz,	
Perturbații conduse induse de câmpuri de radiofrecvență (IEC 61000-4-6)	3 V 150 kHz - 80 MHz 6 V în frecvența ISM și banda cuprinsă între 0,15 MHz și 80 MHz, frecvența pentru radioamatori, inclusiv 80% MA la 1 KHz	

IX. DEPANARE

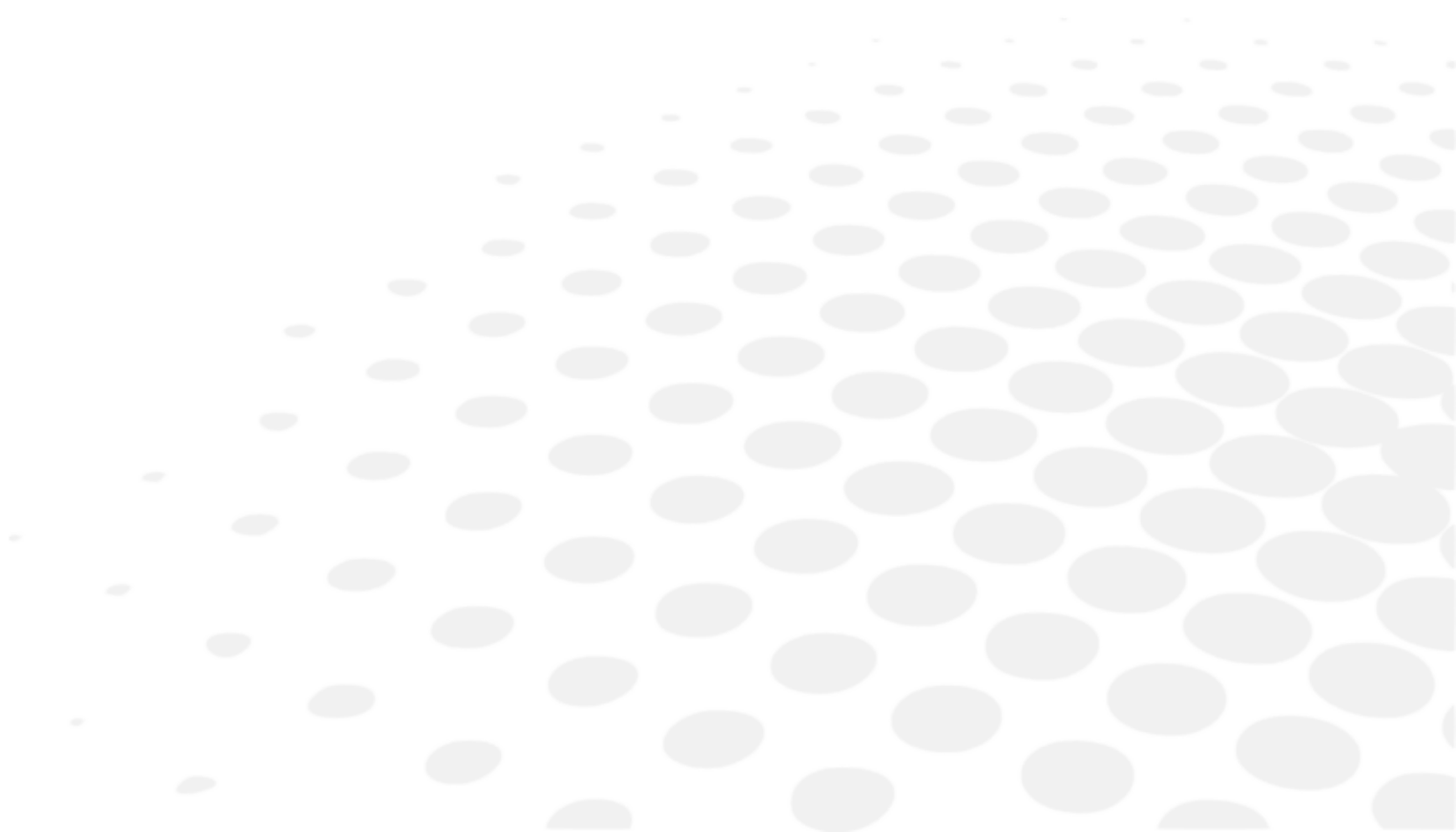

Dacă se detectează o problemă, consultați tabelul de mai jos pentru a lua măsurile corespunzătoare.

SIMPTOME	CAUZE ȘI SOLUȚII
Produsul nu pornește	<ul style="list-style-type: none"> • Cablul de alimentare nu este introdus în priză. > Ștecărul trebuie să fie introdus în priză.
Introducere greșită a cardului SD	<ul style="list-style-type: none"> • Ecranul rămâne negru la pornire. > Deschideți produsul și deschideți capacul pentru a avea acces la placa de bază. > Scoateți și reintroduceți cardul SD în locașul său astfel încât cardul să atingă pini. > Reporniți produsul și, în cazul în care acesta pornește, puneți la loc toate capacele. > Dacă produsul nu pornește, contactați serviciul local de asistență tehnică.

Dacă problema nu a fost rezolvată după luarea măsurilor enumerate mai sus, contactați imediat distribuitorul local.

Distribuitorul a fost instruit de Essilor.



Consultați placa de identificare și transmiteți-ne următoarele informații:

- Denumirea instrumentului: VISION-C 600
- Număr de serie: 9 caractere numerice indicate pe placa de identificare
- Detalierea defectelor

X. ÎNTREȚINERE





- Pentru a asigura siguranța și performanța instrumentului, toate operațiunile de întreținere, cu excepția cazului în care se specifică altfel în acest manual, trebuie efectuate de tehnicieni de întreținere calificați.
- Acest instrument este un dispozitiv optic de înaltă precizie. Manipulați-l întotdeauna cu grijă.
- Nu atingeți ecranul cu degetele și aveți grijă să curățați orice acumulări de praf care ar putea distorsiona optotipurile.
- În cazul în care constatați că acest dispozitiv este murdar, îl puteți curăța cât de des doriți (a se vedea după metodele specifice de curățare).

1. Condiții de depozitare și manipulare



Respectați condițiile de funcționare, depozitare și transport menționate mai jos.
Evitați condițiile de formare a condensului.

	Temperatură	Umiditate	Presiune atmosferică
Utilizare	[+15°C; +30°C]	[30 %; 90 %]	[800 hPA; 1060 hPA]
Depozitare	[- 10°C; + 55°C]	[10 %; 95 %]	[700 hPA; 1060 hPA]
Transport	[- 40°C; + 70°C]	[10 %; 95 %]	[700 hPA; 1060 hPA]

2. Curățare



Pentru a evita orice incident, scoateți instrumentul din priză înainte de curățare.



- Folosiți întotdeauna o lavetă moale (microfibră, silicon) pentru a curăța instrumentul.
- Nu pulverizați lichid pe ecran sau pe alte componente ale produsului, indiferent de lichid, pentru a nu risca să deteriorați plăcile electronice.
- Nu utilizați benzen, diluanți, solvenți organici, eter sau benzină pentru a curăța instrumentul.

Essilor va pune la dispoziție, la cerere, diagramele circuitelor, listele cu părțile componente, descrierile, instrucțiunile de calibrare sau alte informații care vor ajuta distribuitorul să repare acele componente ale acestui dispozitiv care sunt indicate de ESSILOR ca fiind reparabile de distribuitor.

3. Inspecție periodică și întreținere periodică



Inspectați instrumentul (o dată pe săptămână) pentru a vă asigura că este fixat corect pe perete.

Dacă apar probleme cu produsul, vă rugăm să urmați pașii următori.

1. Oprii alimentarea.
2. Scoateți cablul de alimentare conectat la echipament.
3. Conectați adaptorul de alimentare la echipament și porniți alimentarea.
4. Verificați dacă LED-ul de alimentare este verde,
5. Verificați dacă echipamentul funcționează corect cu tastatura Vision-R (a se vedea capitolul [Adjustments before the examination],
6. Dacă echipamentul nu funcționează corect, se recomandă să procedați după cum urmează.

Verificați numele modelului și numărul de serie al echipamentului și contactați imediat persoana de contact de la Essilor.

Acest produs se poate defecta din cauza undelor electromagnetice produse de telefoanele mobile, aparatele de emisie-recepție, jucăriile teleghidate etc.

Asigurați-vă că împiedicați prezența unor astfel de obiecte care afectează acest produs în apropierea sa.

4. Demontarea produsului și transportul

Această secțiune nu se aplică.

5. Eliminare



Instrucțiuni pentru eliminarea instrumentului în conformitate cu Directivele 2012/19/UE și 2011/65/UE privind limitarea substanțelor periculoase în echipamentele electrice și electronice și eliminarea deșeurilor de echipamente electrice și electronice.

Când ajunge la sfârșitul duratei de viață, instrumentul nu trebuie aruncat împreună cu deșeurile menajere. Acesta poate fi eliminat într-un centru de gestionare a deșeurilor exploatat de municipalitate sau la comercianții cu amănuntul care oferă acest serviciu.

Eliminarea selectivă a unui echipament electric previne eventualele efecte asupra mediului și sănătății care ar putea rezulta în urma eliminării neconforme și, de asemenea, permite reciclarea materialelor care intră în compoziția pentru a economisi energie și resurse.

Pe eticheta instrumentului apare pictograma recipientului cu roți. Aceasta indică obligația de colectare și eliminare selectivă la sfârșitul ciclului de viață/scoaterea din uz a echipamentelor electrice și electronice.





- Utilizatorul trebuie să țină cont de potențialele efecte dăunătoare asupra mediului și sănătății umane care ar putea rezulta din eliminarea neconformă a instrumentului în întregime sau a unora dintre componentele sale.
- Pentru a împiedica eliberarea de substanțe periculoase în mediu și pentru a încuraja conservarea resurselor naturale, producătorul, în cazul în care utilizatorul dorește să elimine instrumentul la sfârșitul duratei sale de viață, facilitează reutilizarea, recuperarea și reciclarea instrumentului și a componentelor sale. Înainte de a elimina instrumentul, trebuie să se țină cont de cerințele reglementărilor europene și naționale.
- Nu aruncați aparatul împreună cu deșeurile menajere, ci eliminați-l separat, dându-l unei firme specializate în eliminarea echipamentelor electrice și electronice sau serviciilor administrative locale însărcinate cu colectarea deșeurilor.
- Furnizorul sau producătorul este obligat să recupereze echipamentul vechi.
- Prin aderarea la un consorțiu pentru deșeuri de echipamente tehnologice, producătorul acoperă costurile de tratare și reciclare a instrumentului uzat.
- Producătorul se obligă să furnizeze utilizatorului toate informațiile referitoare la substanțele periculoase conținute în dispozitiv și la metodele de reciclare a acestor substanțe și să îl informeze despre existența posibilității de reciclare a echipamentului uzat. Legea prevede sancțiuni severe în caz de încălcare.

XI. SPECIFICAȚII



1. Date tehnice

Durata de viață preconizată a dispozitivului și componentelor sale este de 7 ani.

- Tip LCD: 24 inch IVO TFT LCD / tip sticlă optică polarizantă
- Rezoluție: 1920 x 1080 pixeli
- Dimensiunea ferestrei diagramei:
 - Lungime: 293,2 mm
 - Lățime: 521,3 mm
- Luminozitate: Max. 250 cd/m²
- Distanță de vizualizare: 3 m ~ 8 m (reglare în trepte de 0,25)
- Card de memorie: Card SD (8 GB)
- Ieșire audio: Max. 4W mono
- Sursă de alimentare:
 - 100-240 V  50/60Hz
 - 12 V  5 A (adaptor de alimentare)
 - Model: GSM60A12-P1J
- Consum de energie: Mai puțin de 60 VA
- Comunicare:
 - Cu fir: Ethernet
 - Fără fir: Comunicare IR DA

a. Dimensiuni și greutate

- Lungime: 393,6 mm
- Lățime: 612 mm
- Adâncime: 71,3 mm
- Greutate totală: 7,9 kg

b. Specificațiile LED-urilor

- LED alb vizibil:
 - Culoare: alb
 - Cromaticitate CCT: 5000 K
 - Flux: 35,9 lm
 - Clasa: NC
- LED infraroșu:
 - Culoare: IR
 - Lungime de undă: 850 nm
 - Intensitate a radiației: 1000 mW/sr
 - Clasa: 2

2. Conectivitate cu alte dispozitive

Această secțiune nu se aplică.

3. Cerințe IT

Această secțiune nu se aplică.

XII. COD QR

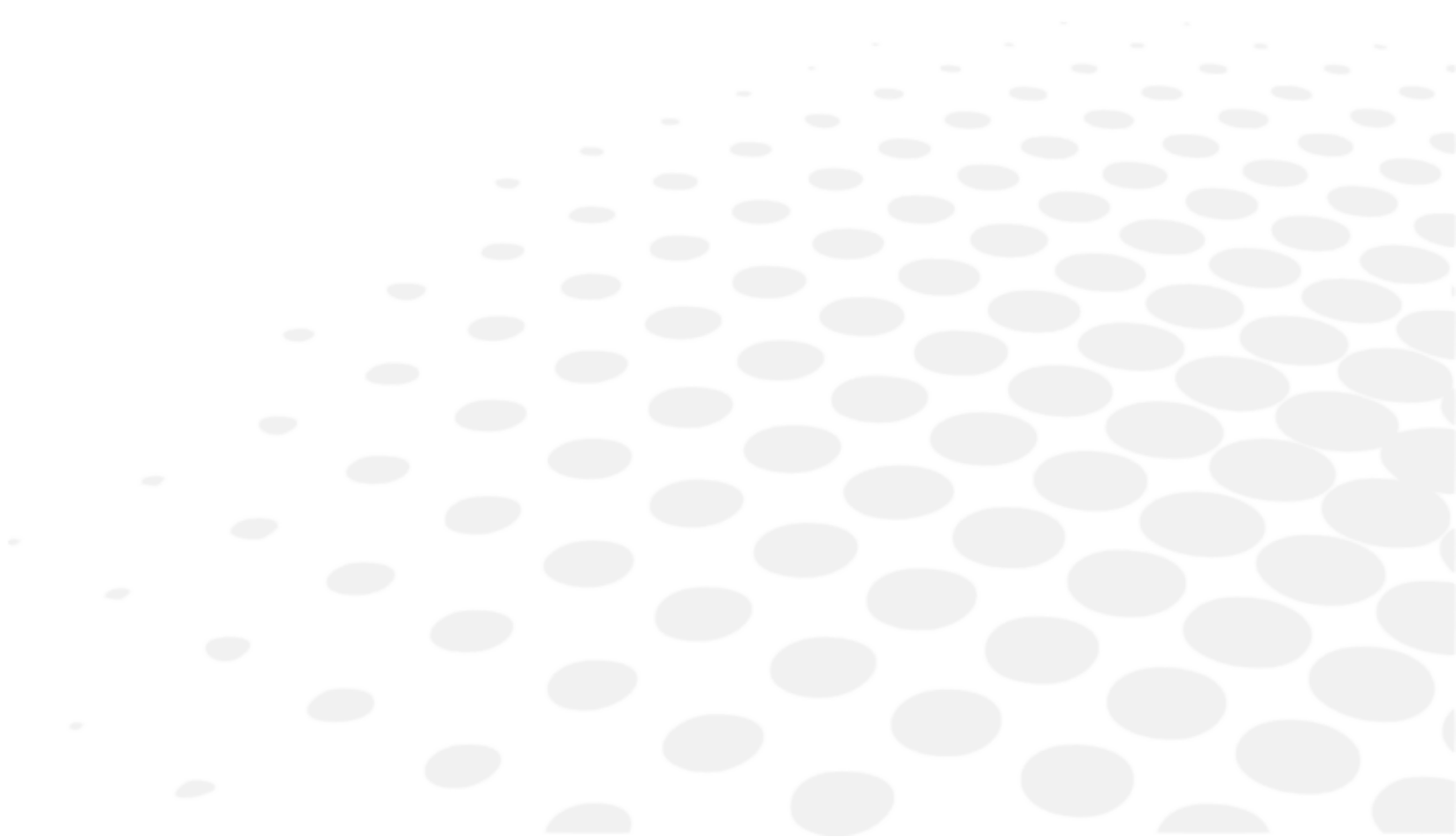

Cea mai recentă versiune a manualului de utilizare în limba specifică este disponibilă online. La cerere, poate fi furnizată gratuit o versiune pe hârtie.

en The complete user manual is available on a web space in PDF format. To access it, please scan the QR code below using a dedicated tool or application. Please make sure that your device is suitable and has an appropriate software to display the electronic Instructions for use.

fr Le manuel utilisateur complet est disponible sur un espace web au format PDF. Pour y accéder, veuillez scanner le QR code ci-dessous à l'aide d'un outil ou d'une application dédié(e). Veuillez vous assurer que votre appareil est compatible et dispose d'un logiciel approprié pour afficher le manuel électronique.

ar لتمكن من الوصول إليه، يُرجى مسح رمز الاستجابة السريعة PDF دليل المستخدم الكامل متوفر من خلال موقع الويب بصيغة أدناه باستخدام أداة أو تطبيق مخصص لذلك. يُرجى التأكد من أن جهازك مناسب ويحتوي على برنامج مناسب لعرض التعليمات الإلكترونية الخاصة بالاستخدام.

be Поўная інструкцыя карыстальніка даступна ў інтэрнэт-прасторы у фармаце PDF. Каб атрымаць да яе доступ, адсканіруйце QR-код ніжэй пры дапамозе спецыяльнага сродку або праграмы. Калі ласка, упэўніцеся, што ваша прылада прыдатная для паказу электроннай Інструкцыі па карыстанню і што на ёй усталявана адпаведнае праграмае забеспячэнне.

bg Пълното ръководство за потребителя е достъпно в уеб пространството. За да получите достъп до него, моля, сканирайте QR кода по-долу, като използвате специален инструмент или приложение. Моля, уверете се, че вашето устройство е подходящо и разполага с подходящ софтуер за преглед на електронните Инструкции за употреба.

cs Kompletní uživatelský návod je k dispozici na webovém prostoru ve formátu PDF. Chcete-li k němu získat přístup, naskenujte prosím níže uvedený QR kód pomocí speciálního nástroje nebo aplikace. Ujistěte se prosím, že používáte vhodné zařízení, které má vhodný software pro zobrazení elektronického uživatelského návodu.

da Den komplette brugervejledning er tilgængelig på et webområde i PDF-format. For at få adgang til den skal du scanne QR-koden nedenfor ved hjælp af et dedikeret værktøj eller program. Sørg for, at din enhed er egnet og har en passende software til at vise de elektroniske brugsanvisninger.

de Die vollständige Bedienungsanleitung ist auf einem Webspace im PDF-Format verfügbar. Für den Zugriff scannen Sie bitte den untenstehenden QR-Code mit einem speziellen Tool oder einer Anwendung. Bitte vergewissern Sie sich, dass Ihr Gerät für die Anzeige der elektronischen Gebrauchsanweisungen geeignet ist und über eine entsprechende Software verfügt.

el Το πλήρες εγχειρίδιο χρήσης είναι διαθέσιμο σε έναν ιστοχώρο σε μορφή PDF. Για να αποκτήσετε πρόσβαση σε αυτό, σκανάρετε τον κωδικό QR παρακάτω χρησιμοποιώντας ένα ειδικό εργαλείο ή εφαρμογή. Βεβαιωθείτε ότι η συσκευή σας είναι κατάλληλη και έχει το κατάλληλο λογισμικό για την προβολή των ηλεκτρονικών οδηγιών χρήσης.

es El manual de uso completo está disponible en un espacio web. en formato PDF. Para acceder a él, escanee el código QR debajo utilizando una herramienta o aplicación dedicada. Asegúrese de que su dispositivo sea adecuado y tenga el software apropiado para mostrar las Instrucciones de uso electrónicas.

et Täielik kasutusjuhend on saadaval veebis PDF-vormingus. Juurdepääsuks palun skannige allolevat QR-koodi, kasutades selleks vastavat tööriista või rakendust. Veenduge, et teie seade sobib ja et selles on elektroonilise kasutusjuhendi kuvamiseks sobiv tarkvara.

fi Täysi käyttöopas on saatavana verkosta PDF-muodossa. Saat pääsyn siihen skannaamalla alla olevan QR-koodin käyttäen siihen tarkoitettu työkalua tai sovellusta. Varmista, että laitteesi on sopiva ja sisältää asianmukaisen ohjelmiston sähköisten käyttöohjeiden esittämiseen.

hr Potpun korisnički priručnik dostupan je na mrežnom prostoru u PDF formatu. Da biste mu pristupili, skenirajte QR kod u nastavku pomoću odgovarajućeg alata ili aplikacije. Provjerite je li vaš uređaj prikladan i ima li odgovarajući softver za prikaz elektroničkih uputa za upotrebu.

hu A teljes felhasználói kézikönyv elérhető az interneten PDF formátumban. Eléréséhez olvassa be az alábbi QR-kódot egy erre szolgáló eszközzel vagy alkalmazással. Ellenőrizze, hogy eszköze képes és rendelkezik a megfelelő szoftverrel az elektronikus használati útmutató megjelenítésére.

id	<p>Panduan pengguna lengkap tersedia di ruang web dalam format PDF. Untuk mengaksesnya, silakan pindai kode QR di bawah ini menggunakan alat atau aplikasi khusus. Pastikan peranti Anda sesuai dan memiliki perangkat lunak yang layak untuk menampilkan petunjuk penggunaan elektronik.</p>
it	<p>Il manuale utente completo è disponibile in formato PDF su uno spazio Web. Per accedervi, leggere il codice QR sottostante mediante un apposito strumento o un'applicazione dedicata. Assicurarsi che il dispositivo sia adatto e che disponga di un software appropriato per visualizzare le istruzioni per l'uso in formato elettronico.</p>
ja	<p>完全なユーザーマニュアルは、PDF形式でウェブスペースから入手できます。アクセスするには、専用のツールまたはアプリケーションを使用して、以下のQRコードをスキャンしてください。お使いのデバイスが適切であり、電子説明書を表示する適切なソフトウェアがインストールされていることを確認してください。</p>
ko	<p>전체 사용 설명서는 웹 공간에 PDF 형식으로 있습니다. 이 설명서에 액세스하려면, 전용 도구 또는 앱을 사용하여 아래 QR 코드를 스캔하십시오. 사용자의 기기가 적합하고 전자적인 사용 설명서를 표시할 수 있는 적절한 소프트웨어가 있는지 확인하시기 바랍니다.</p>
lt	<p>Išsamaus naudotojo vadovo PDF formatu ieškokite interneto svetainėje. Kad jį atvertumėte, specialiu įrankiu arba programėle nuskaitykite toliau pateiktą QR kodą. Įsitinkite, kad jūsų įrenginys yra tinkamas ir turi tinkamą programinę įrangą elektroninems naudojimo instrukcijoms rodyti.</p>
lv	<p>Pilnā lietotāja instrukcija ir pieejama tīmeklī PDF formātā. Lai tai piekļūtu, lūdzu, noskenējiet tālāk redzamo kvadrātkodu, izmantojot tam paredzētu rīku vai lietojumprogrammu. Lūdzu, pārliecinieties, vai jūsu ierīce ir piemērota un vai tai ir atbilstoša programmatūra elektroniskās lietotāja instrukcijas attēlošanai.</p>
ms	<p>Manual pengguna yang lengkap boleh didapati di ruang laman dalam format PDF. Untuk mengaksesnya, sila imbas kod QR di bawah menggunakan alat atau aplikasi khusus. Sila pastikan yang peranti anda adalah serasi dan mempunyai perisian yang sesuai untuk memaparkan Arahan elektronik untuk tujuan penggunaan.</p>
nl	<p>De volledige gebruikershandleiding is in PDF-formaat beschikbaar op een website. U kunt de handleiding bereiken door de QR-code hiernaast te scannen met een geschikte applicatie. Uw apparaat moet geschikt zijn en over de juiste software beschikken om de elektronische gebruiksaanwijzing weer te geven.</p>
no	<p>Den komplette brukerhåndboken er tilgjengelig på et webhotell i PDF-format. For å få tilgang til den, skann QR-koden nedenfor ved hjelp av et dedikert verktøy eller applikasjon. Sørg for at enheten din er egnet og har en passende programvare for å vise den elektroniske bruksanvisningen.</p>
pl	<p>Kompletna instrukcja użytkownika jest dostępna na stronie internetowej w formacie PDF. Aby uzyskać dostęp, zeskanuj poniższy kod QR przy użyciu dedykowanego narzędzia lub aplikacji. Upewnij się, że urządzenie jest zgodne i wyposażone w odpowiednie oprogramowanie pozwalające wyświetlać elektroniczną Instrukcję obsługi.</p>
pt	<p>O manual do utilizador completo está disponível num espaço online no formato PDF. Para aceder a este, queira digitalizar o QR Code abaixo usando uma ferramenta ou uma aplicação dedicada. Certifique-se de que o seu dispositivo é compatível e possui um software apropriado para exibir as instruções eletrónicas de utilização.</p>
pt (brazil)	<p>O manual do usuário completo está disponível em um espaço online no formato PDF. Para acessar a este, por favor, digitalizar o QR Code abaixo usando uma ferramenta ou um aplicativo dedicado. Seu dispositivo deve ser compatível e possuir um software apropriado para exibir as instruções eletrônicas de utilização.</p>
ro	<p>Manualul de utilizare complet este disponibil online în format PDF. Pentru a-l accesa, scanați codul QR de mai jos folosind un instrument sau o aplicație dedicată. Asigurați-vă că dispozitivul dumneavoastră este potrivit și are un software adecvat pentru afișarea Instrucțiunilor de utilizare în format electronic.</p>
ru	<p>Полное руководство пользователя доступно в интернет-пространстве в формате PDF. Чтобы получить к нему доступ, отсканируйте QR-код ниже с помощью специального инструмента или приложения. Убедитесь, что ваше устройство подходит и имеет соответствующее программное обеспечение для отображения электронных инструкций по эксплуатации.</p>
sk	<p>Celý používateľský manuál je dostupný vo webovom priestore vo formáte PDF. Ak chcete získať prístup, naskenujte nižšie uvedený QR kód pomocou špeciálneho nástroja alebo aplikácie. Uistite sa, že máte vhodné zariadenie s vhodným softvérom na zobrazenie elektronickeho návodu na použitie.</p>

- sl Celoten uporabniški priročnik je na voljo kot dokument PDF na spletnem mestu. Za dostop optično preberite spodnjo kodo QR z namenskim orodjem ali aplikacijo. Prepričajte se, da je vaša naprava primerna in ima ustrezno programsko opremo za prikaz elektronskih navodil za uporabo.
- sr Kompletno uputstvo za korisnike je dostupno na veb prostoru u PDF formatu. Da biste mu pristupili, skenirajte QR kôd u nastavku pomoću namenske alatke ili aplikacije. Proverite da je vaš uređaj odgovarajući i da li ima potreban softver za prikaz elektronskog Uputstva za upotrebu.
- sv Den fullständiga bruksanvisningen finns tillgänglig på ett webbutrymme i PDF-format. För att komma åt den, vänligen skanna QR-koden nedan med ett dedikerat verktyg eller program. Se till att din enhet är lämplig och har en passande programvara för att visa de elektroniska användningsinstruktionerna.
- th สามารถรับคู่มือผู้ใช้ฉบับสมบูรณ์ในรูปแบบ PDF ได้จากบนเว็บสเปซ โดยในการเข้าถึง โปรดสแกนคิวอาร์โค้ดด้านล่างด้วยเครื่องมือหรือแอปพลิเคชันเฉพาะ โปรดตรวจสอบให้แน่ใจว่าอุปกรณ์ของคุณนั้นเหมาะสม และมีซอฟต์แวร์ที่สามารถใช้ในการแสดงคำแนะนำการใช้งานอิเล็กทรอนิกส์ได้อย่างถูกต้อง
- tr Kullanım kılavuzunun tamamı web alanında, PDF formatında mevcuttur. Buna erişmek için lütfen uygun bir araç veya uygulama kullanarak aşağıdaki QR kodunu okutun. Lütfen cihazınızın uyumlu ve elektronik kullanım talimatlarını görüntülemek için uygun bir yazılıma sahip olduğundan emin olun.
- uk Повна версія посібника користувача доступна в інтернеті в форматі PDF. Щоб отримати до нього доступ, скануйте QR-код нижче за допомогою спеціального додатку. Для перегляду електронного посібника користувача на вашому пристрої він повинен мати відповідні характеристики та програмне забезпечення.
- vi Hướng dẫn sử dụng đầy đủ có sẵn trên không gian web ở định dạng PDF. Để truy cập, vui lòng quét mã QR bên dưới bằng công cụ chuyên dụng hoặc bằng ứng dụng. Vui lòng đảm bảo rằng thiết bị của bạn phù hợp và có phần mềm phù hợp để hiển thị Hướng dẫn sử dụng điện tử
- zh 完整的操作手册以 PDF 格式在网络上提供。如需获取，请使用专门的工具或应用程序扫描下方二维码。请确保您的设备适用并安装有相应的软件，能够显示电子版使用说明。





Essilor International
147, rue de Paris – 94220 Charenton-le-Pont France
www.essilor.com

