

## BEDIENUNGSANLEITUNG

# INHALT

<b>I. EINFÜHRUNG</b>	<b>4</b>
<b>II. GEBRAUCHSANLEITUNG</b>	<b>6</b>
1. Verwendungszweck	7
a. Zweckbestimmung	7
b. Gebrauchsanleitungen	7
2. Erwarteter klinischer Nutzen	7
3. Kontraindikationen	7
4. Nebenwirkungen	7
5. Patienten-Zielgruppe	7
6. Benutzer-Zielgruppe	7
<b>III. SICHERHEITSHINWEISE &amp; WARNMELDUNGEN</b>	<b>8</b>
1. Begriffsbestimmungen	9
2. Sicherheit des Geräts	9
a. Vorsichtsmaßnahmen beim Gebrauch	9
b. Vorsichtsmaßnahmen hinsichtlich des IT-Netzwerks	10
c. Stromversorgung	10
<b>IV. PRODUKTBESCHREIBUNG</b>	<b>12</b>
1. Geräteaufbau mit Beschreibung	13
a. Vorderseite	13
b. Rückseite	13
c. Anschluss	13
2. Zubehörliste	13
<b>V. BETRIEBSINFORMATIONEN</b>	<b>15</b>
1. Auspacken und Aufbewahren	16
2. Installation des Geräts	17
a. Installation der VESA-Halterung	19
b. Installation des Netzkabelhalters	21
3. Schalten Sie das Gerät an/aus	22
a. Einschalten des Geräts	22
b. Schalten Sie das Gerät aus	23
4. Anschluss an andere Geräte	23
<b>VI. VERWENDUNG DES GERÄTS</b>	<b>24</b>
1. Positionieren des Bildschirms	25
2. Einstellungen	25
a. Konfigurieren des Bildschirms	25
b. Anpassen von Sehzeichen vom Bedienpult	27
<b>VII. WARTUNG</b>	<b>34</b>
1. Bedingungen für Lagerung und Handhabung	35
2. Reinigungsanweisungen	35
3. Regelmäßige Inspektion und Wartung	35
4. Aktualisieren des Bildschirms	36
a. Aktualisierung durch USB-Schlüssel	36
b. Über LAN (IP)	39

VIII. FEHLER UND STÖRUNGSSUCHE	42
1. Störungssuche	43
IX. TECHNISCHE BESCHREIBUNG	44
1. Technische Daten	45
a. Lebensdauer des Geräts	45
b. Entsorgung	45
c. Gewicht & Abmessungen des Geräts	45
d. LED-Spezifikationen	46
e. Von Essilor erwartete präzise Leistungen	46
2. Elektromagnetische Verträglichkeit	46
X. SYMBOLERLÄUTERUNG	50
1. Auf dem Dokument	51
2. Das Gerät ist eingeschaltet.	51
3. Auf der Verpackung	52
XI. HAFTUNGS AUSSCHLUSSKLAUSEL	53
XII. QR-CODE	55
XIII. KONTAKTINFORMATIONEN	59

# I. EINFÜHRUNG





Die neueste Version dieses Benutzerhandbuchs ist auf einem Webspaces verfügbar.

Um auf andere verfügbare Sprachen zuzugreifen, können Sie den am Ende dieser Bedienungsanleitung > Kapitel QR Code (p.55) zur Verfügung stehenden QR-Code scannen.

Für eine sicherere und effektivere Anwendung folgen Sie den Anweisungen in dieser Bedienungsanleitung.

Copyright © 2024 Essilor - Originalhandbuch - Alle Rechte vorbehalten.

Essilor International

147, rue de Paris, 94220 CHARENTON-LE-PONT

[www.essilor.com](http://www.essilor.com)

Die Wiedergabe des Inhalts dieses Dokuments, ob in Teilen oder als Ganzes, zum Zwecks der Veröffentlichung oder Verbreitung auf irgendeinem Wege und in gleich welchem Format, sogar kostenlos, ist ohne Essilors zuvorige schriftliche Zustimmung strengstens untersagt.

## II. GEBRAUCHSANLEITUNG



## 1. Verwendungszweck

### a. Zweckbestimmung

Der Vision-C 600 (VRS001) ist ein Standalone-Sehtafel-Testsystem, das ein breites Spektrum an Sehtafeln auf einem LCD-Bildschirm anzeigt.

### b. Gebrauchsanleitungen

Beurteilung der Fehlsichtigkeit oder/und der binokularen Sehstörung oder Ermittlung des Sehvermögens.

## 2. Erwarteter klinischer Nutzen

Eine kontrollierte Anzeige, die zuverlässige Informationen über den Sehstatus des Patienten liefert (und die angemessene Behandlung und Verwaltung der Augenleiden steuert).

## 3. Kontraindikationen

Es sind keine Kontraindikationen für den Einsatz des Geräts bekannt.

## 4. Nebenwirkungen

Nebenwirkungen sind nicht bekannt.

Bitte melden Sie jeden schwerwiegenden Vorfall, der in Zusammenhang mit dem Gerät aufgetreten ist, an [essilor-instruments-vigilance@essilor.com](mailto:essilor-instruments-vigilance@essilor.com) und an die örtlich zuständige Behörde für Medizinprodukte.

## 5. Patienten-Zielgruppe

Kinder und Erwachsene, die mit einem Bediener interagieren können.



## 6. Benutzer-Zielgruppe

Dieses Gerät darf nur von Augenspezialisten oder geschultem Personal unter Aufsicht eines Augenspezialisten gemäß den örtlichen Vorschriften verwendet werden.

### **III. SICHERHEITSHINWEISE & WARNMELDUNGEN**



## 1. Begriffsbestimmungen

SYMBOL	BESCHREIBUNG
	Vorsicht: Eine gefährliche Situation, die, wenn sie nicht vermieden wird, zu leichten oder mittelschweren Verletzungen führen kann.
	Warnung: eine gefährliche Situation, die, wenn sie nicht vermieden wird, zum Tod oder zu schweren Verletzungen führen kann.
	Wichtige und/oder nützliche Zusatzinformationen zu dem Text in diesem Handbuch.

## 2. Sicherheit des Geräts

### a. Vorsichtsmaßnahmen beim Gebrauch



- Wesentliche Leistungsmerkmale: Aus regulatorischer Sicht besitzt das Gerät keine wesentlichen Leistungsmerkmale.
- Installieren Sie das Gerät nicht neben drahtlosen Geräten (TV, Radio usw.). Das Instrument kann Störungen verursachen.
- Versuchen Sie nie, das Gerät auseinanderzunehmen. Dies kann zu Betriebsstörungen oder einem Brand führen.
- Berühren Sie nicht den Innenbereich des Geräts, wenn es nicht ordnungsgemäß funktioniert. Ziehen Sie den Netzstecker aus der Steckdose und wenden Sie sich an Ihren Händler.
- Wenn Flüssigkeiten auf das Gerät gelangen oder Fremdkörper in das Gerät eindringen, ziehen Sie den Netzstecker aus der Steckdose und wenden Sie sich an Ihren Händler.
- Falls es zu Anomalien kommt (Lärm, Rauch usw.), ziehen Sie den Netzstecker aus der Steckdose und wenden Sie sich an Ihren Händler. Die weitere Verwendung kann zu einem Brand oder zu Personenschäden führen.
- Das Vorhandensein von Fingerabdrücken oder Staub auf den optischen Teilen, beispielsweise auf den Beobachtungsfenstern, beeinträchtigt die Messgenauigkeit. Es wird daher empfohlen, sie nicht mit den Fingern zu berühren und von Staub fernzuhalten. Wenn Fingerabdrücke oder Staub auf den optischen Teilen vorhanden sind, wischen Sie sie vorsichtig mit einem weichen Tuch ab.
- Auf den empfindlichen Abdeckungen kann es zu Kratzern kommen, wenn bei ihrer Handhabung Schmuck getragen wird bzw. die Person lange Fingernägel hat.
- Die weißen Abdeckungen können mit der Zeit vergilben, wenn sie über einen längeren Zeitraum ultraviolettem Licht ausgesetzt sind.
- Es gibt keine Grenzbedingungen, die das Gerät tolerieren kann.



- Versuchen Sie nicht, das Gerät zu reparieren oder Änderungen an ihm vorzunehmen.
- Versuchen Sie nie, Reparaturen im Innern des Geräts selbst auszuführen. Wenden Sie sich bei Betriebsstörungen an Ihren Händler.
- Öffnen Sie die Abdeckung nicht, um die Gefahr eines Stromschlags zu vermeiden. Wenden Sie sich für jegliche Reparaturen an Ihren Händler.

## b. Vorsichtsmaßnahmen hinsichtlich des IT-Netzwerks



- Dieses Gerät kann Daten über eine USB- oder RJ45-Schnittstelle auf einen Computer oder andere Geräte übertragen. Diese Geräte müssen der Norm IEC 62368-1 entsprechen.
  - Das IT-Netzwerk muss so eingerichtet sein, dass die Textdatei von der Produktadresse akzeptiert wird (Firewall-Parameter)
  - Übertragungsroutinen sind konform mit den FTP-Protokollen.
  - Bei der Risikoanalyse des Produktdesigns wurde keine gefährliche Situation gemeldet.
  - Externe Geräte, die zum Anschluss an die Signalausgänge des Geräts bestimmt sind, müssen der einschlägigen Produktnorm für diese Geräte IEC 62368-1 für IT-Ausrüstung entsprechen. Darüber hinaus müssen alle derartigen Kombinationen - Medizinische elektrische Systeme - die Anforderungen in Abschnitt 16 der IEC 60601-1 erfüllen. Geräte, die die geltenden Leckstrom-Auflagen der IEC 60601-1 nicht erfüllen, müssen außerhalb des Patientenbereichs (mindestens 1,5 m vom Patienten entfernt oder über einen Trenntransformator zur Verringerung der Leckströme) aufgestellt werden.
- Jede Person, die externe Geräte an das Gerät anschließt, hat ein Medizinisches Elektrisches System gebildet und ist daher dafür verantwortlich, dass das System die Anforderungen in Abschnitt 16 der IEC 60601-1 erfüllt. Im Zweifelsfall wenden Sie sich an einen qualifizierten Medizintechniker oder Ihren lokalen Vertreter.
- Eine Trennvorrichtung (Isolationsvorrichtung) ist erforderlich, um die außerhalb der Patientenumgebung befindlichen Geräte von den in der Patientenumgebung befindlichen Geräten zu isolieren. Eine solche Trennvorrichtung ist insbesondere dann erforderlich, wenn eine Netzwerkverbindung hergestellt wird. Die Anforderung an die Trennvorrichtung ist in Abschnitt 16.5 der IEC 60601-1 festgelegt.
- Wird dieses Gerät an ein Computernetzwerk angeschlossen, in dem sich andere Geräte befinden, kann dies Sicherheits- und Datenschutzrisiken verursachen.
- Vom zuständigen Unternehmen wird erwartet, dass es diese Risiken erkennt, analysiert, bewertet und kontrolliert.
- Jegliche späteren Änderungen am Computernetzwerk können Risiken verursachen und weitere Analysen erforderlich machen.
- Zu diesen Änderungen gehören:
  - Änderung der Konfiguration des Computernetzwerks
  - Anschluss zusätzlicher Geräte an das Computernetz,
  - Trennung von Elementen des Computernetzwerks,
  - Update der an das Computernetz angeschlossenen Geräte
  - Upgrade der an das Computernetz angeschlossenen Geräte

Wenden Sie sich für detaillierte Informationen zu diesem Gerät an Ihren Händler.

## c. Stromversorgung



- **WARNUNG:** Zur Vermeidung von Stromschlägen darf dieses Gerät nur an ein Stromnetz mit Schutzerdung angeschlossen werden.
- Stellen Sie sicher, dass Sie den Erdleiter des Netzanschlusskabels für den Anschluss an die Erdungsklemme verwenden.
- Beschädigen Sie das Netzanschlusskabel nicht (indem Sie es biegen, an ihm ziehen, schwere Gegenstände auf es stellen usw.). Nehmen Sie ebenfalls keine Modifikationen an ihm vor. Wenn das Kabel beschädigt ist (lockerer Stift, Beschädigung der Isolierung usw.), ersetzen Sie es durch ein neues. Die weitere Verwendung kann zu einem Stromschlag oder Brand führen.
- Berühren Sie den Netzstecker nicht mit nassen Händen. Dies kann zu einem Stromschlag führen.
- Wenn Sie das Gerät einen längeren Zeitraum nicht verwenden, ziehen Sie das Netzanschlusskabel aus der Steckdose.



- Verwenden Sie keine Steckdosenleisten, Netzadapter oder Verlängerungskabel, um das Gerät an das Stromnetz anzuschließen.
- Stellen Sie sicher, dass das Netzanschlusskabel vollständig in den Stecker und das Gerät eingesteckt ist. Wird es nicht ordnungsgemäß eingesteckt, kann es zu einem Brand oder einem Stromschlag kommen.
- Reinigen Sie das Netzanschlusskabel regelmäßig, um Staubablagerungen zu vermeiden. Wenn das Kabel schmutzig ist, kann es zu einer Betriebsstörung oder einem Brand kommen.
- Wenn das Netzanschlusskabel nach der Verwendung des Geräts heiß wird, prüfen Sie, ob es verschmutzt ist. Falls dies nicht der Fall ist, ersetzen Sie das Netzanschlusskabel durch ein neues. Die weitere Verwendung kann Betriebsstörungen oder Personenschäden verursachen.
- Verwenden Sie das Gerät mit der entsprechenden Netzspannung. Die weitere Verwendung mit einer Netzspannung, die größer als die Nennleistung ist, kann zu Betriebsstörungen oder einen Brand führen.
- Halten Sie den Stecker fest, wenn Sie das Netzanschlusskabel einstecken oder herausziehen.
- Verwenden Sie nur das mit dem Gerät gelieferte Netzkabel, Modell H05VV-F-Kabel Typ 3G 10 mm<sup>2</sup>, das mit einem VIIG-Stecker ausgestattet ist. SJT 3x18 AWG, ausgestattet mit Nema 5-15P HF in Krankenhausqualität für US/CAN ausgestattet; Länge 2 m.

## IV. PRODUKTBESCHREIBUNG

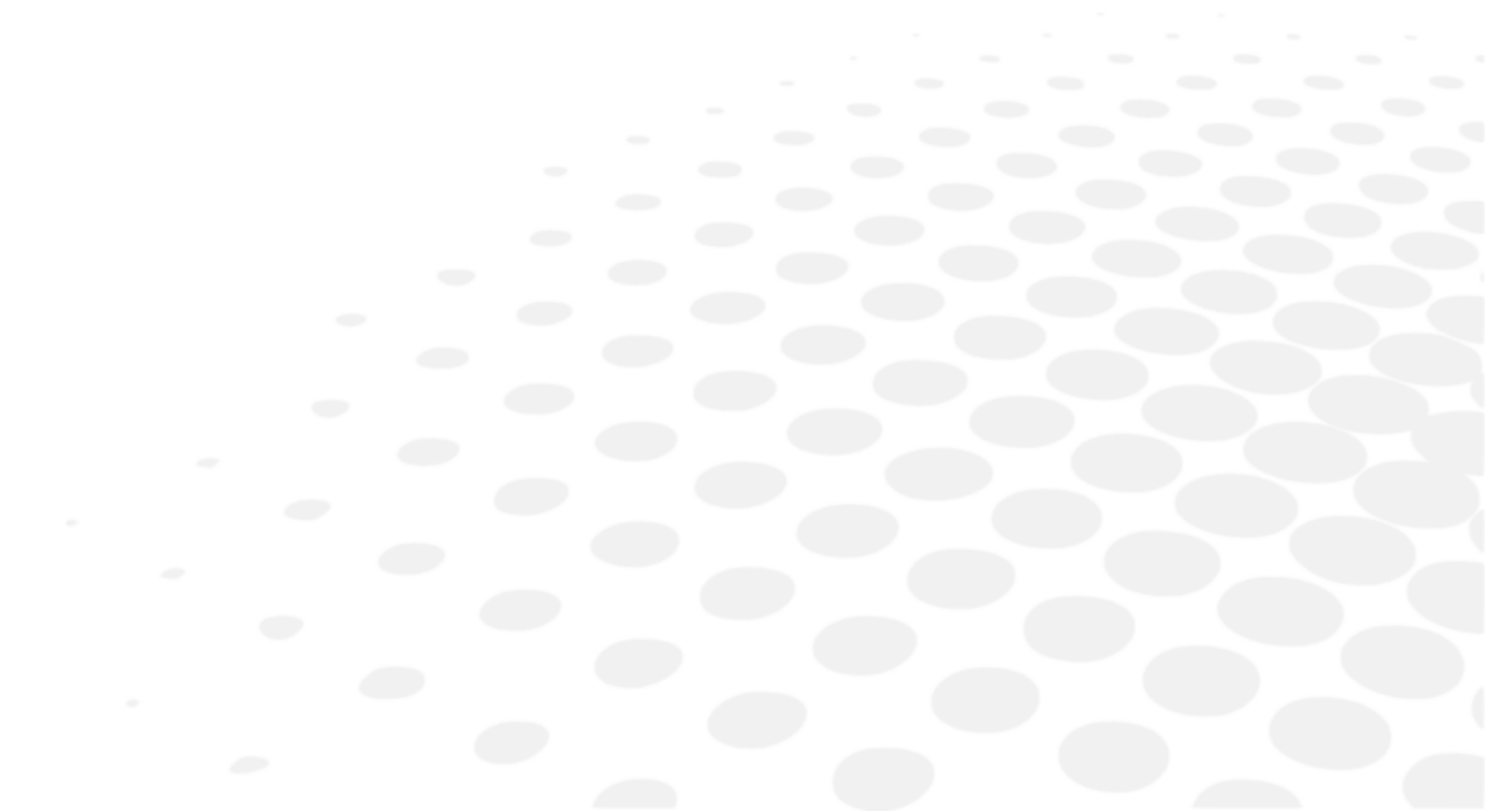

## 1. Geräteaufbau mit Beschreibung

### a. Vorderseite



### b. Rückseite

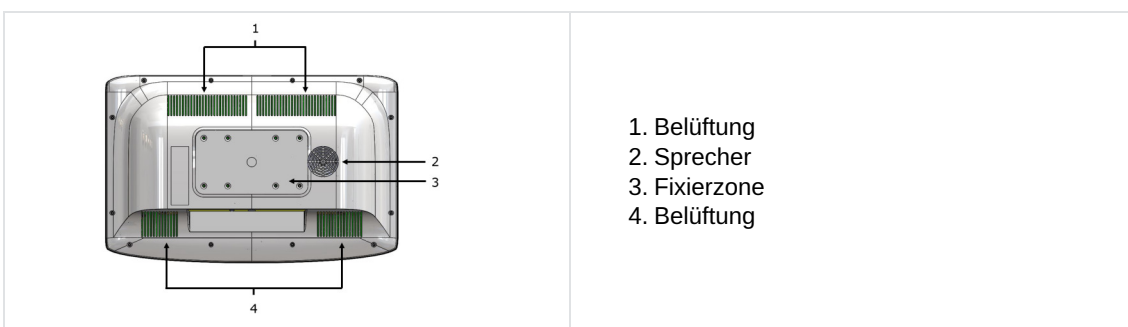

### c. Anschluss



## 2. Zubehörliste

Beim Auspacken überprüfen, ob das folgende Standardzubehör enthalten ist.

### Standardzubehör und abnehmbare Geräteteile

- Netzteil\*, (x1)
- Ethernet-Kabel, 2 m (x1)
- Netzkabel\*, 1,80 m (x2)
  - USA: Artikelnummer CA6096
  - Europa: VRSA05
- Wandhalterung, (x1)
- Netzkabelhalter, (x1)
- Bedienungsanleitung, (x1)

\* Anwendungsteile



Der Vision-C 600 ist vollständig kompatibel und für den Betrieb mit den Vision-R™ Phoroptern ausgelegt.

## V. BETRIEBSINFORMATIONEN





Dieses Gerät muss von einem spezialisierten Techniker installiert werden. Wenden Sie sich für die Installation des Geräts oder die Änderung des Anschlusses an Ihren Essilor-Händler.

Die nachfolgenden Vorsichtsmaßnahmen beachten:

- Das Gerät nicht an einem Ort aufstellen:
  - wo sich Staub oder Schmutz ansammelt
  - der direkt den Lichtstrahlen ausgesetzt ist
  - mit viel Sauerstoff
  - mit extremen Temperaturen und Feuchtigkeitswerten
  - an dem starke Schwankungen oder plötzliche Erschütterungen auftreten können
- Das Gerät nicht mit brennbaren Anästhetika oder in Verbindung mit entflammaren Substanzen verwenden.
- Das Gerät darf nicht herunterfallen, da dies zu Betriebsstörungen führen kann. Wenn das Gerät herunterfällt, kann es ebenfalls Quetschungen an Ihrem Körper oder Ihren Füßen verursachen.
- Achten Sie darauf, dass das Gerät nicht in der Nähe einer Steckdose montiert wird.
- Drücken Sie die Einsätze nicht zu weit in die Wand.

## 1. Auspacken und Aufbewahren

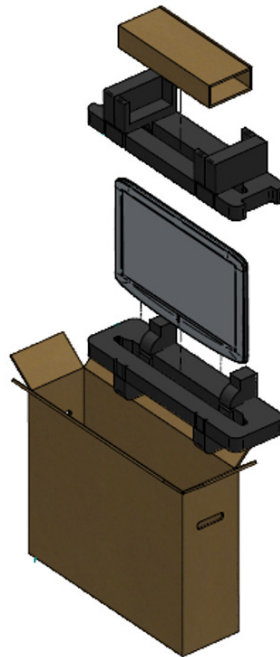

- 1 Öffnen Sie den Karton und nehmen Sie die Zubehörbox heraus.



- 2 Entfernen Sie den Schaumstoff.



- 3 Nehmen Sie den Bildschirm vorsichtig aus dem Karton.



- 4 Nehmen Sie die Schutzhülle ab.

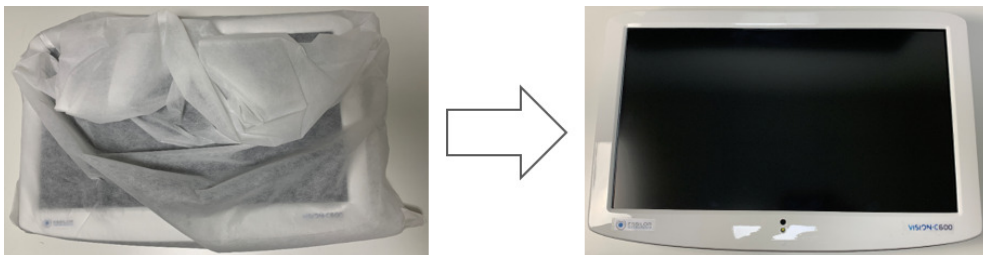

## 2. Installation des Geräts



Achten Sie darauf, dass alle unten aufgeführten Vorsichtsmaßnahmen eingehalten werden.

- 1 Suchen Sie eine geeignete Stelle an der Wand, um die Wandhalterung anzubringen, an der das Gerät befestigt werden soll.
  -  Stellen Sie sicher, dass der Refraktionsabstand den Anforderungen für direkte Ansicht oder Spiegelanordnung entspricht.
- 2 Die mitgelieferte Wandhalterung mit den Metallstreben nach oben und außen an der Wand ausrichten und die Befestigungslöcher für markieren.
- 3 Positionieren Sie die Wandhalterung an der Wand, und schrauben bzw. klopfen Sie die Schrauben (Nägel) in die Löcher.
- 4 Hängen Sie das Gerät auf, indem Sie die Löcher auf der Rückseite des Geräts mit den Metallstreben der Wandhalterung ausrichten und das Gerät auf diese Metallstreben aufhängen.

## Größe

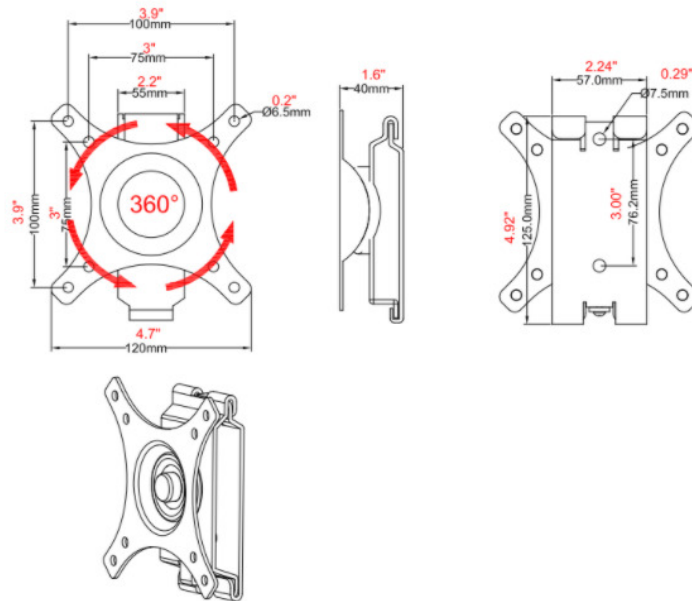

## Komponenten

BESCHREIBUNG	ABBILDUNG
Bildschirmplatte, Ionenplatte (x1)	
Wandplatte	
Schrauben M4x16 mm, Artikelnummer CV6273 (x4)	
Befestigungsschraube ST6 3x65mm, (x2)	
Dehnungsrohr, (x2)	
Unterlegscheibe, (x2)	

## a. Installation der VESA-Halterung

- 1 Das an der Wand zu befestigende Teil abschrauben und entfernen.

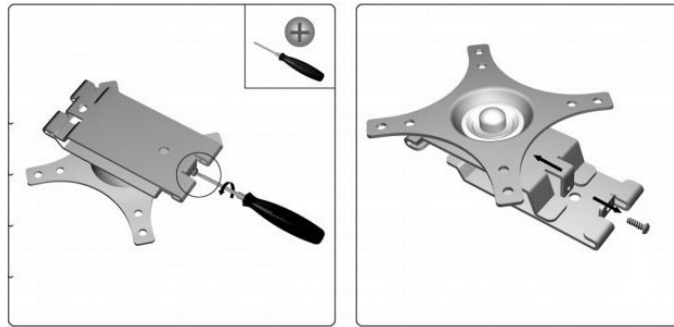

- 2 Das Wandteil positionieren, die 2 Befestigungslöcher markieren und dann bohren.

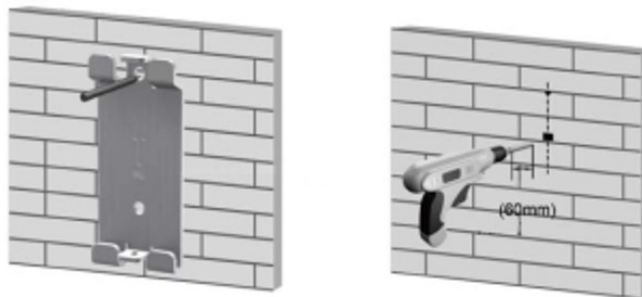

- 3 Die mitgelieferten Holzdübel einsetzen.

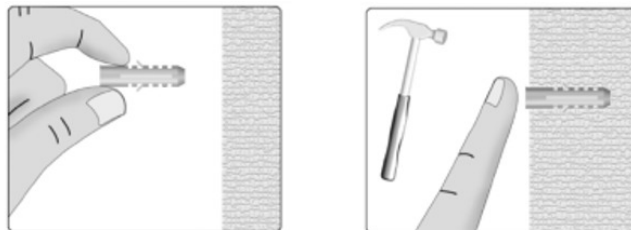

- 4 Das Wandteil der Halterung an der Wand festschrauben.



- 5 Das andere Teil mit den 4 Schrauben, Artikelnummer CV6273 (M4x16mm), befestigen.



- 6 Den Bildschirm von oben positionieren wie unten gezeigt.

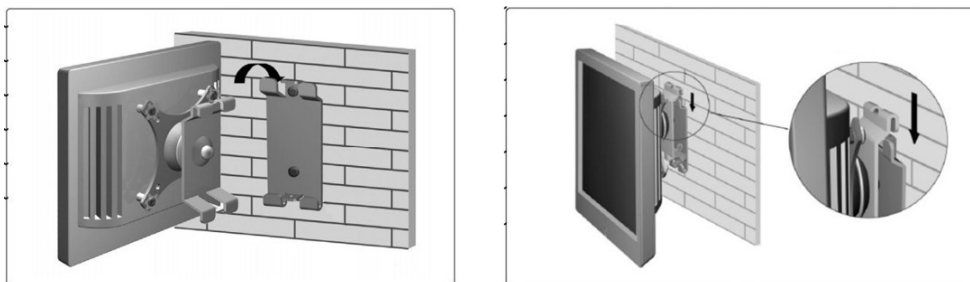

- 7 Die Sicherungsschraube festziehen.

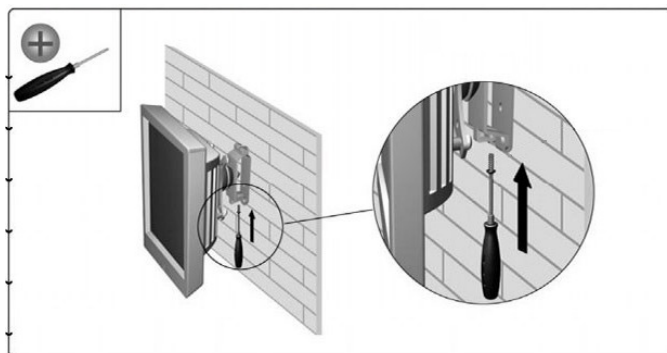

- 8 Den Bildschirmwinkel nach Bedarf einstellen.

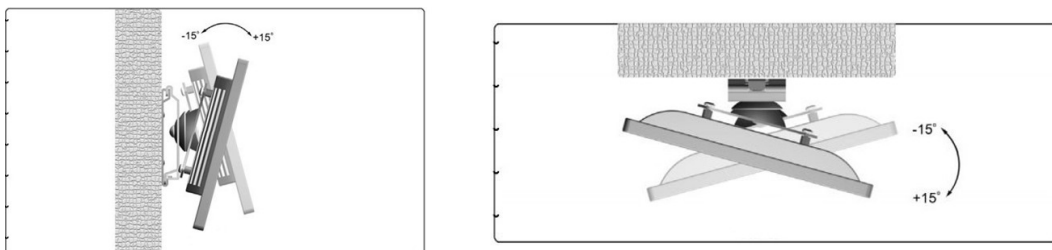



Der Sehtafel-Bildschirm kann auch auf einem Standfuß befestigt werden (Artikelnummer CS510).

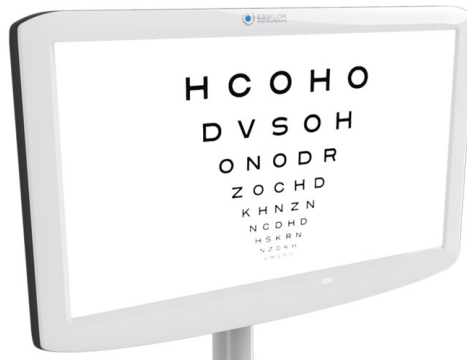

## b. Installation des Netzkabelhalters

- 1 Den Netzkabelhalter positionieren.



- 2 Die Halterung an der richtigen Stelle festschrauben.



Die Schraube wird mitgeliefert.



> Der Netzkabelhalter ist montiert.



### 3. Schalten Sie das Gerät an/aus

#### a. Einschalten des Geräts

1 Drücken Sie den EIN/AUS-Schalter auf dem Sehtafel-Bildschirm.



> Der Bildschirm schaltet sich ein.

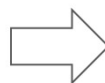

Sie können die Verbindung zwischen der Bedienpulttastatur und dem Bildschirm überprüfen, indem Sie auf die Sehzeichen (Optotypen) klicken (sie sollten auf dem Bildschirm erscheinen).

> Das Gerät ist einsatzbereit.

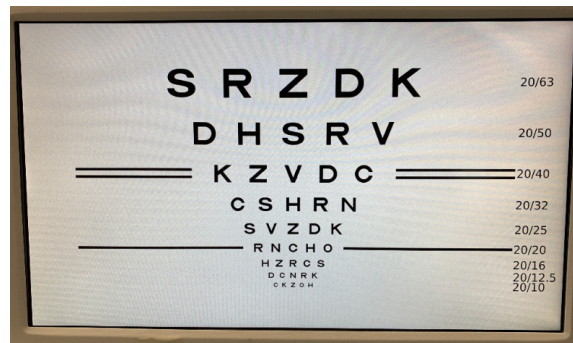

## b. Schalten Sie das Gerät aus

1 Drücken Sie den EIN/AUS-Schalter auf dem Sehtafel-Bildschirm.

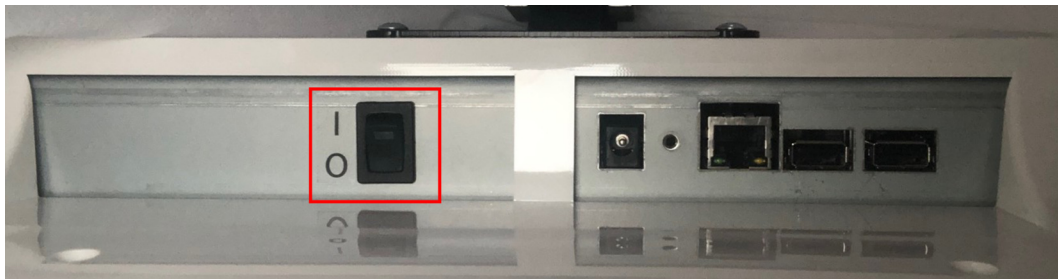

> Der Bildschirm schaltet sich aus.

## 4. Anschluss an andere Geräte

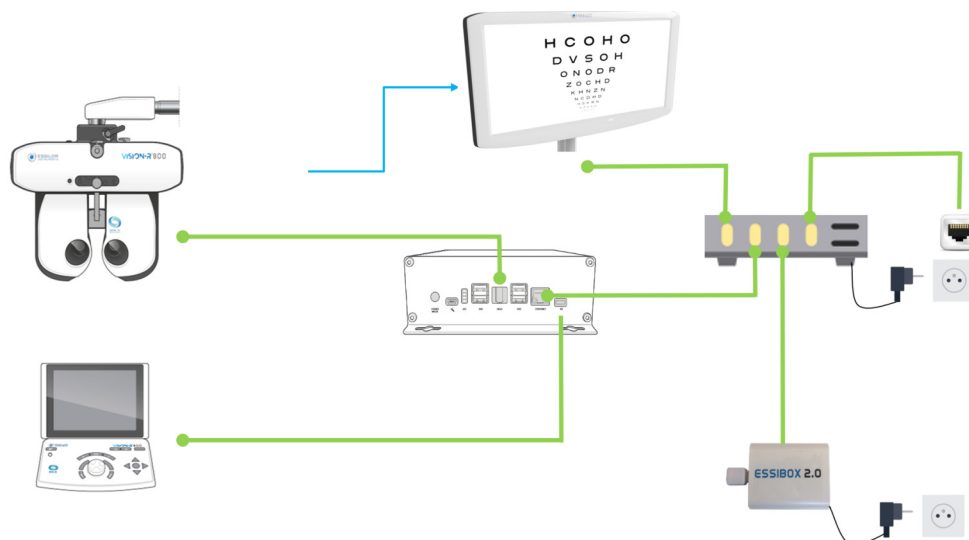

### Über:

- █ : Kabelverbindung
- █ : Infrarotverbindung

## VI. VERWENDUNG DES GERÄTS



## 1. Positionieren des Bildschirms

Stellen Sie das Gerät so auf, dass sich die Mitte des LCD-Bildschirms auf Augenhöhe des Patienten befindet.

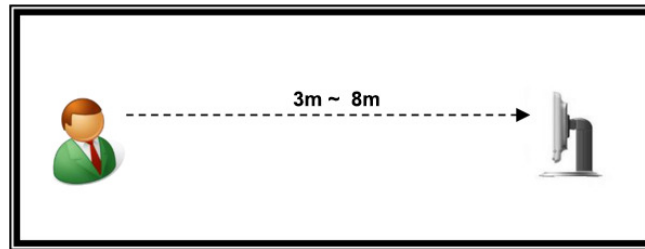

Sehzeichen werden entsprechend dem jeweiligen Bildschirmabstand generiert.



Der Einsatzbereich des Vision-C 600 liegt zwischen 3 und 8 m und die möglichen zu testenden Sehschärfen liegen zwischen 0,05 und 2,0 (Dezimaläquivalent). Wenn das Gerät in geringer Entfernung ( $\leq 3,75$  m) aufgestellt wird und hohe Sehschärfen ( $\geq 1,50$ ) geprüft werden, wird empfohlen, die gemessene Sehschärfe durch zusätzliche Prüfungen mit Zielen in größerer Entfernung zu überprüfen.

## 2. Einstellungen

### a. Konfigurieren des Bildschirms

Alle Vision-C 600 Einstellungen sind auf dem Bedienpult des Vision-R konfiguriert.

Sie können die Standardkonfigurationen des Bildschirms ändern, indem Sie auf (☰ > ) des Bedienpults klicken.

> Die Seite der Geräteeinstellungen wird angezeigt.

> Klicken Sie dann auf ()

> Die folgende Seite wird angezeigt:

Für die IP-Verbindung

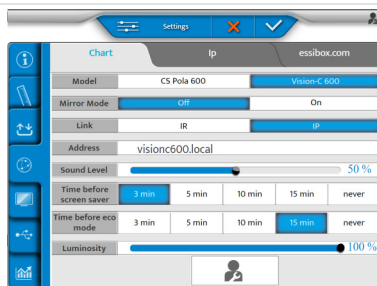

Für den IR-Anschluss

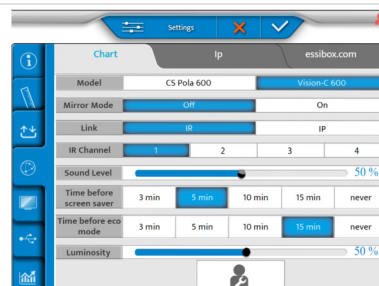



Mit der Taste [Vision-C 600 Configuration] wird das Popup-Fenster der Vision-C 600-Konfiguration aufgerufen. Diese Schaltfläche ist nur im Technikermodus verfügbar.

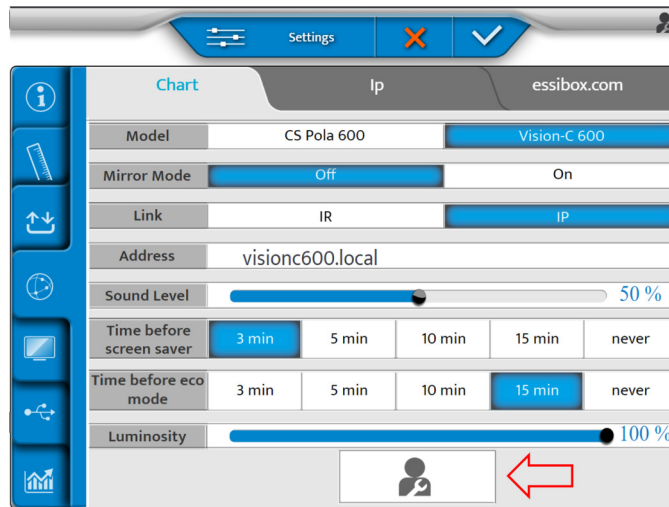

Jetzt können Sie die folgenden Einstellungen vornehmen:

- [Model]
- [Mirror mode]
- [Link]
- [Address]
- [Sound level]
- [Time before screen saver]
- [Time before eco mode]
- [Luminosity]



Wenn [Chart Type] auf [Vision-C 600] eingestellt ist, ist die IP-Kommunikation verfügbar.

Wenn die IP-Kommunikation eingestellt ist, wird [IR Channel] durch [IP Address] ersetzt.

Wenn [Vision-C 600] ausgewählt ist, sind [Time before eco mode] und [Time before screen saver] als [Vision-C 600 Configuration] Taste verfügbar.

Klicken Sie auf die [Vision-C 600 Configuration] Taste.

> Das folgende Popup-Fenster wird angezeigt:

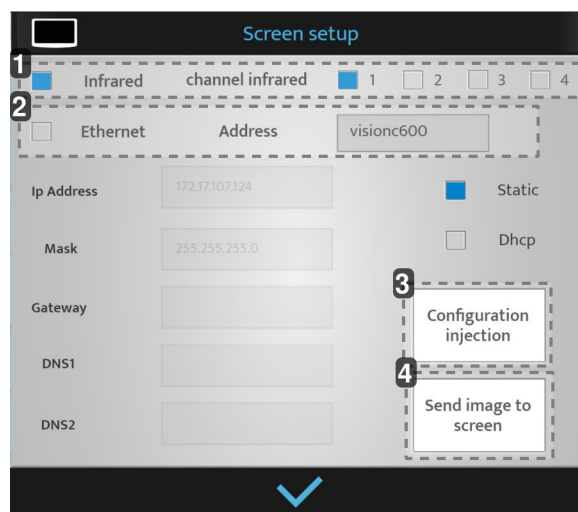

**1. [Infrared]**

Nur wenn die [IR] Option ausgewählt ist.

**2. [Ethernet]**

Nur wenn die [Ethernet] Option ausgewählt ist.

> Es ist der Name des Bildschirms (bis zu 12 Zeichen).

**3. [Configuration injection]**

Die Konfigurationen werden an den Sehtafel-Bildschirm gesendet.

**4. [Send image to Vision-C 600]**

Zum Testen der Verbindung wird ein Bild zum Sehtafel-Bildschirm gesendet.

Drücken Sie, nachdem Sie die Einstellungen vorgenommen haben, auf:

- (✓) zum Bestätigen.
- (✗) zum Abbrechen.

**b. Anpassen von Sehzeichen vom Bedienpult**
**Über IR**

- 1 Sie können Sehzeichen vom Bedienpult generieren, indem Sie auf (☉=>⇄) der Bedienpulttastatur drücken.
- 2 Klicken Sie dann auf (⌚).
- > Die folgende Seite wird angezeigt:

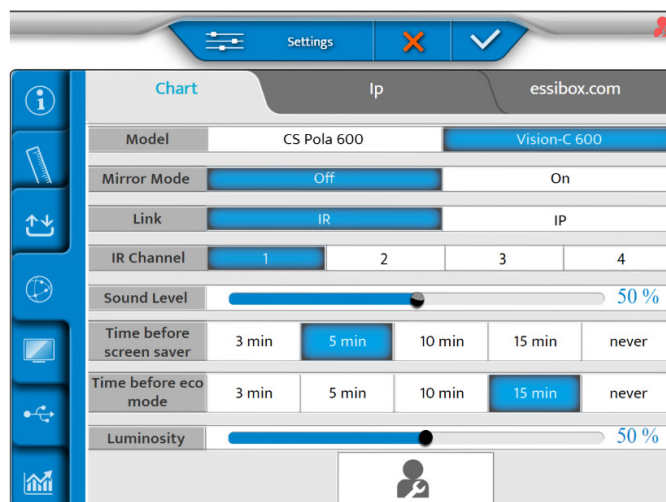

- 3 Stellen Sie entsprechend Ihrer Konfiguration den Spiegelmodus auf [OFF] oder [ON].

4 Klicken Sie dann auf .

> Die folgende Seite wird angezeigt:

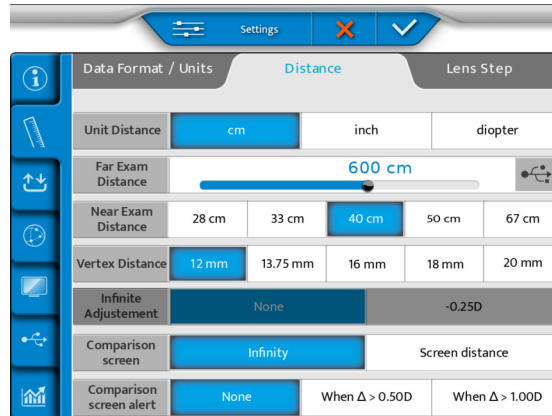



5 Stellen Sie die Sehschärfe ein:

- o cm
- o Zoll
- o Dioptrie

6 Dann stellen Sie den Abstand vom Phoropter-Kopf zum Bildschirm im [Far Exam Distance] Menü ein.

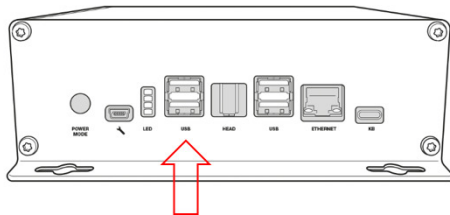
7 Schließen Sie einen USB-Schlüssel an der Seite des Bedienpuls oder direkt am Netzteil an.



8 Wählen Sie  auf dem Bildschirm aus.

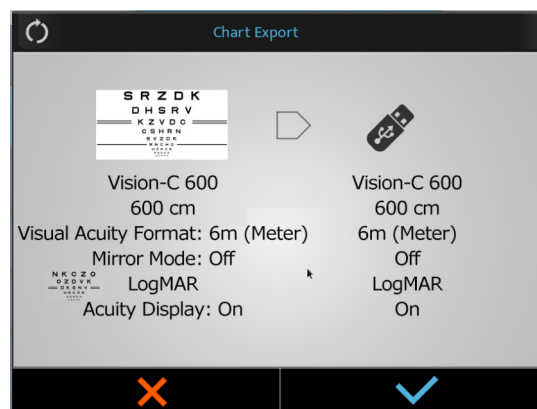

- 9 Drücken Sie zur Bestätigung auf (✓).
- > Der Vorgang beginnt.

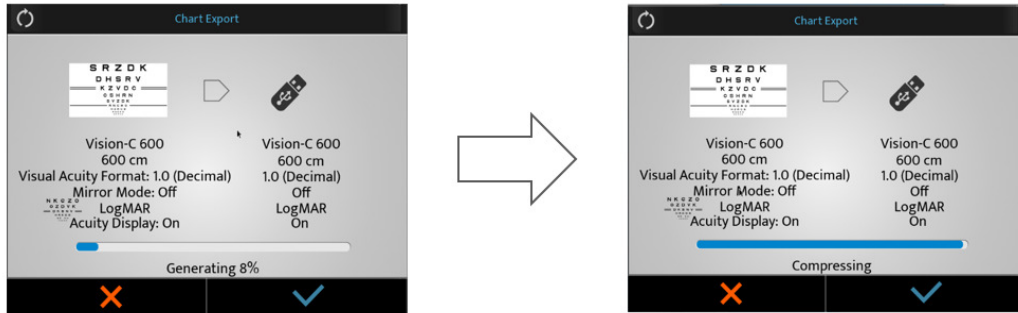

- > Es erscheint eine Warnmeldung.

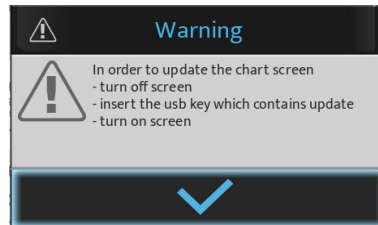

- > Drücken Sie zur Bestätigung auf (✓).
- > Die Sehzeichen werden angepasst.
- 10 Schließen Sie dann den USB-Stick an einen der USB-Anschlüsse des Sehtafel-Bildschirms an.

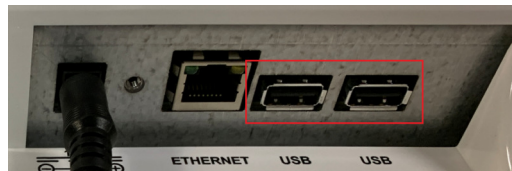

- 11 Schalten Sie den Bildschirm ein.
- > Das Update wird automatisch gestartet.

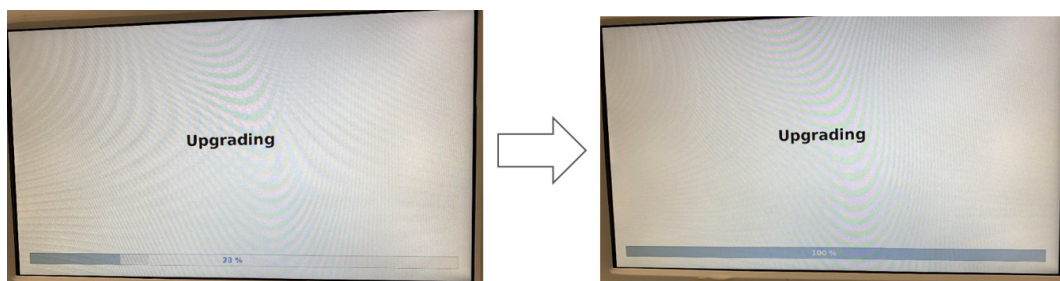

- 12 Entfernen Sie den USB-Stick.

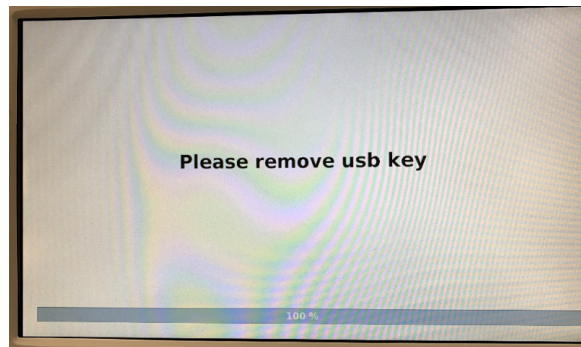

> Der Sehtafel-Bildschirm wird automatisch neu gestartet.

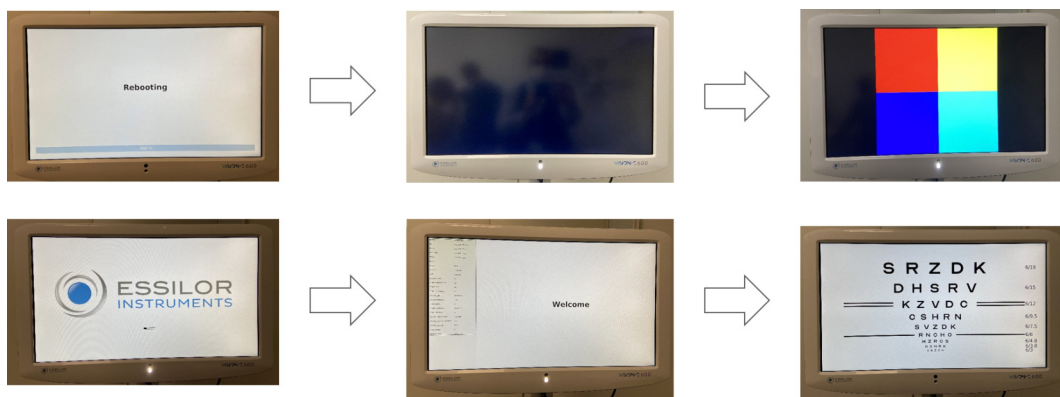

### Über IP (LAN)

- 1 Sie können Sehzeichen vom Bedienpult generieren, indem Sie auf (🔍➡️🔗) der Bedientastatur drücken.
  - 2 Klicken Sie dann auf (🔄).
- > Die folgende Seite wird angezeigt:

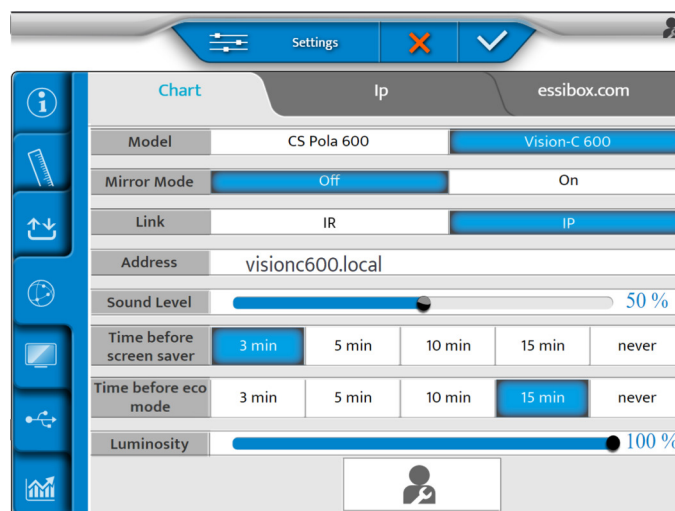

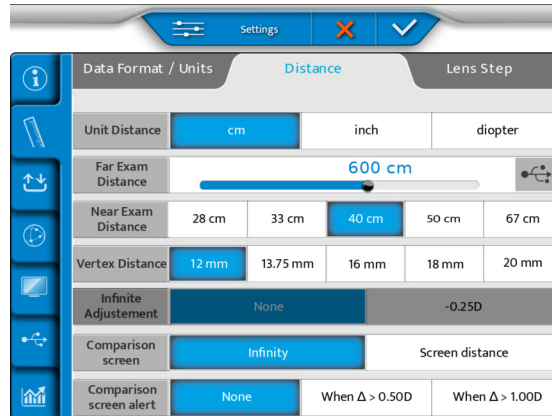

- 3 Stellen Sie entsprechend Ihrer Konfiguration den Spiegelmodus auf [Off] oder [On].

- 4 Klicken Sie dann auf .
- > Die folgende Seite wird angezeigt:

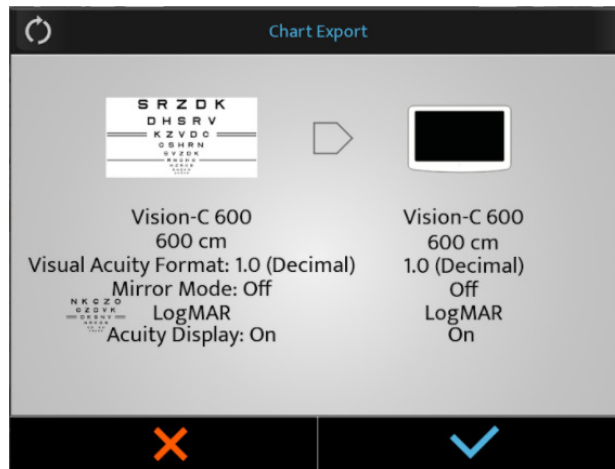

- 5 Stellen Sie die Sehschärfe ein:
- o cm
  - o Zoll
  - o Dioptrie
- 6 Und stellen Sie den Abstand vom Phoropter-Kopf zum Bildschirm im [Far Exam Distance] Menü ein.
- 7 Wählen Sie  auf dem Bildschirm aus.



- 8 Drücken Sie auf , um die Aktualisierung zu starten.

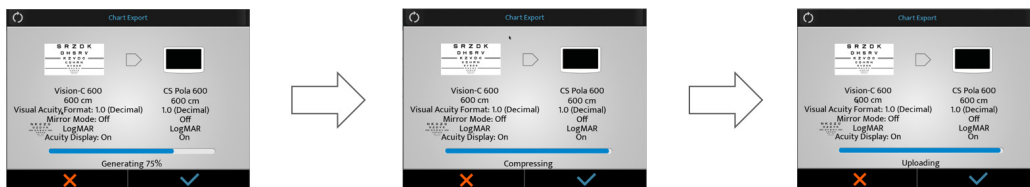

- > Der Vision-C 600 lädt die Software herunter und aktualisiert sie.

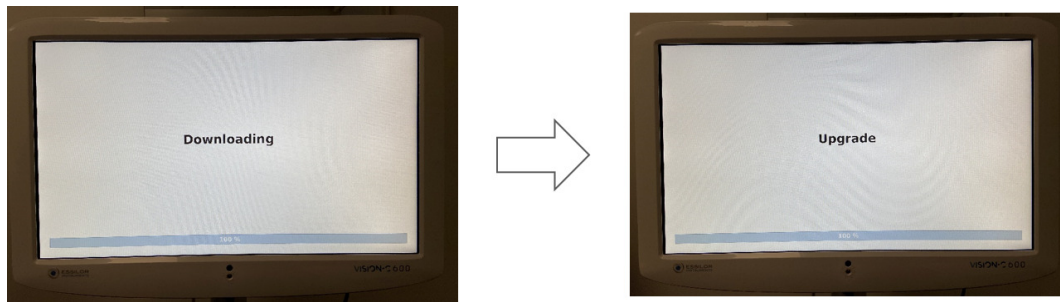

- > Dann startet das System neu.



- > Die Meldung [Waiting chart screen] wird auf der Tastatur angezeigt.

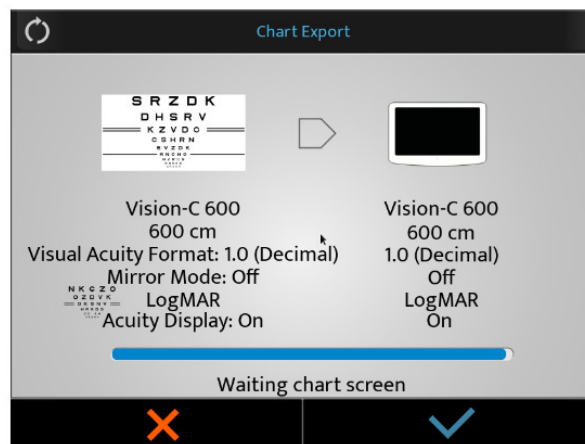

- 9 Unternehmen Sie nichts.  
> Das System startet ein zweites Mal neu.

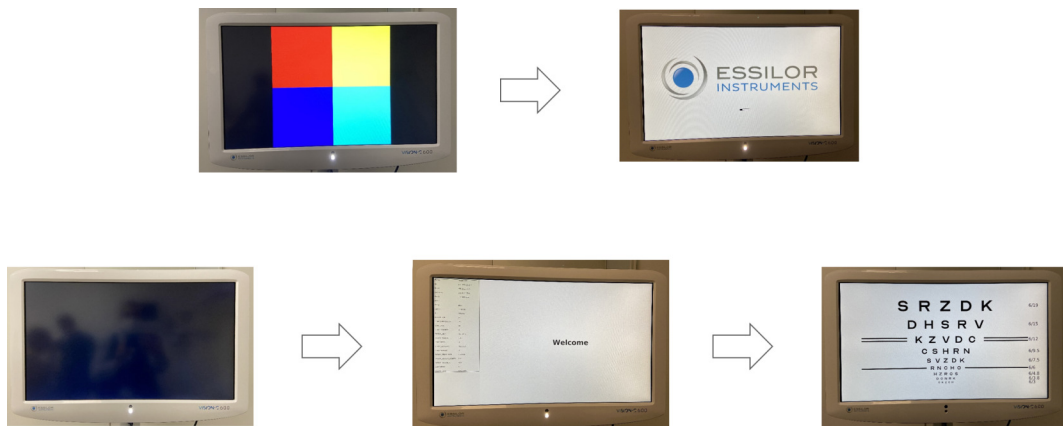

- 10 Am Ende der Aktualisierung auf (✓) drücken.

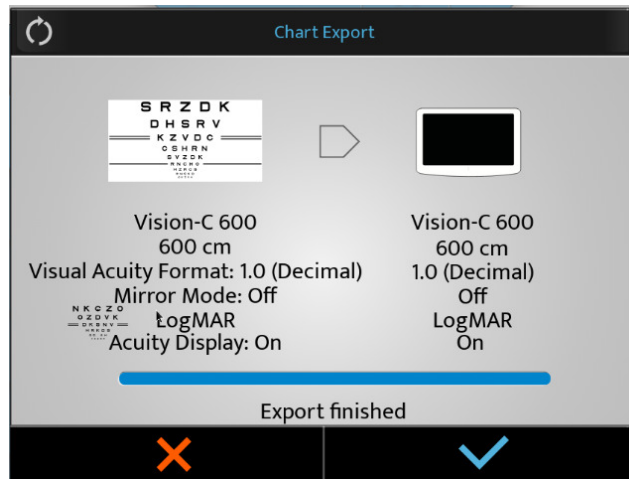

## VII. WARTUNG

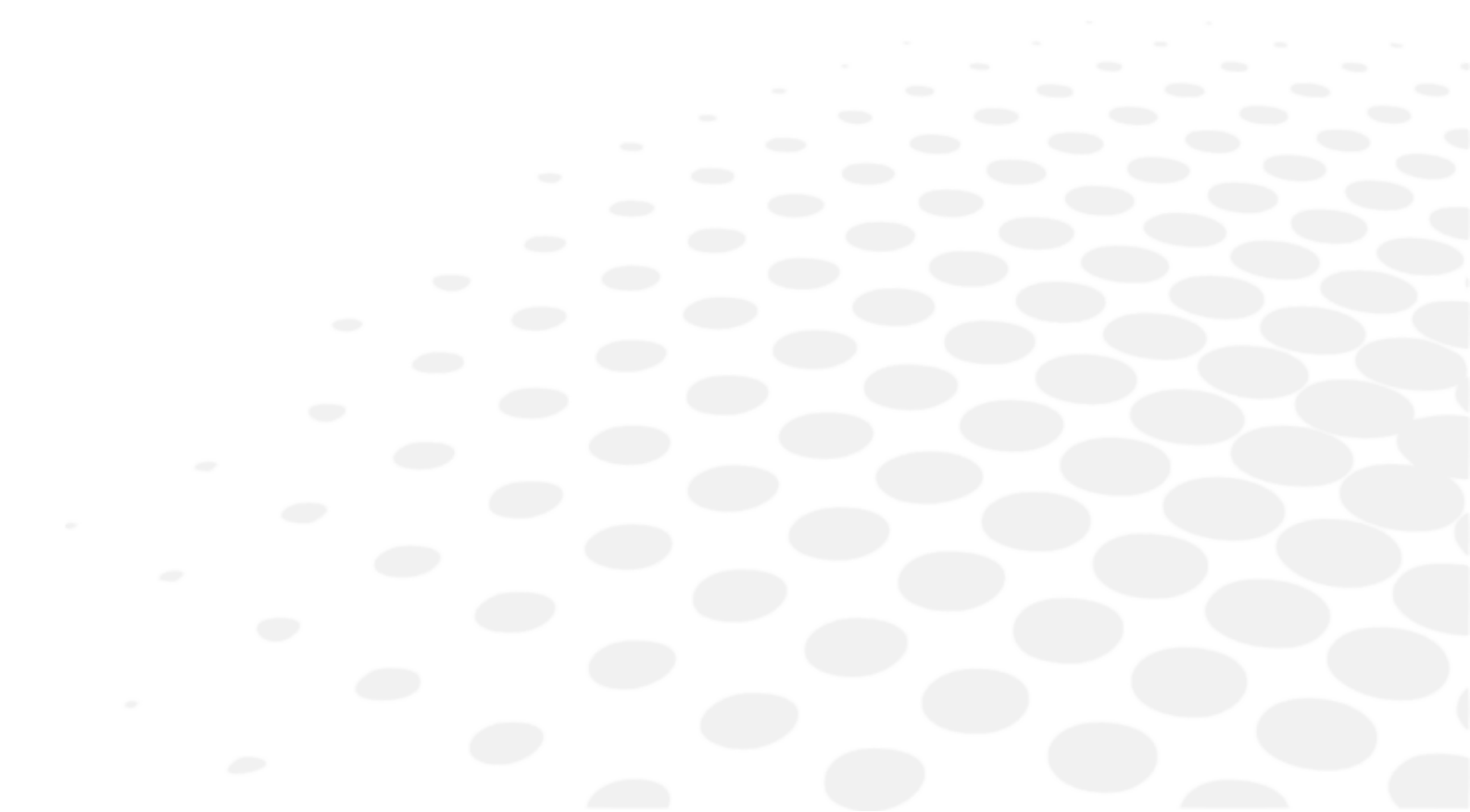



- Um die Sicherheit und die Leistungsfähigkeit des Gerätes zu gewährleisten, müssen alle Wartungsarbeiten, sofern in diesem Handbuch nicht anders angegeben, von qualifizierten Wartungstechnikern ausgeführt werden.
- Dieses Gerät ist ein hochpräzises optisches Gerät. Gehen Sie jederzeit sorgsam mit ihm um.
- Berühren Sie den Bildschirm nicht mit den Fingern und stellen Sie sicher, dass alle Staubablagerungen entfernt sind, die die Anzeige der optischen Zeichen beeinträchtigen könnten.
- Wenn Sie feststellen, dass dieses Gerät verschmutzt ist, können Sie es beliebig oft reinigen (siehe spezifische Reinigungsmethoden).

## 1. Bedingungen für Lagerung und Handhabung



Beachten Sie die nachfolgend angegebenen Betriebs-, Lager und Transportbedingungen:



Vermeiden Sie Bedingungen mit Auftreten von Kondensation.

	Temperatur	Feuchtigkeit	Luftdruck
Verwendung	[+15°C; +35°C]	[30 %; 90%]	[800 hPA; 1060 hPA]
Lagerung	[-10°C; + 55°C]	[10 %; 95%]	[700 hPA; 1060 hPA]
Transport	[-40°C; + 70°C]	[10 %; 95%]	[500 hPA; 1060 hPA]

## 2. Reinigungsanweisungen



Um Zwischenfälle zu vermeiden, ziehen Sie das Gerät vor dem Reinigen aus der Steckdose.



- Verwenden Sie immer ein leicht angefeuchtetes, weiches Tuch (Mikrofaser, Silikon), um das Gerät zu reinigen
- Keine Flüssigkeit auf den Bildschirm oder andere Teile des Geräts sprühen, um Beschädigungen der Elektronikplatinen zu vermeiden.
- Verwenden Sie zum Reinigen des Geräts kein Benzol, Verdünnungsmittel, organische Lösungsmittel, Äther oder Benzin.

Essilor stellt dem Händler auf Anfrage Schaltpläne, Bauteillisten, Beschreibungen, Kalibrierungsanweisungen oder andere Informationen zur Verfügung, um ihm die Reparatur der Geräteteile, die von ESSILOR als vom Händler reparierbar gekennzeichnet sind, zu erleichtern.

## 3. Regelmäßige Inspektion und Wartung



Überprüfen Sie das Gerät (einmal pro Woche), um sicherzustellen, dass es korrekt an der Wand befestigt ist.

Falls Probleme mit dem Gerät auftreten, bitte wie folgt vorgehen.

- 1 Stellen Sie das Gerät ab.
- 2 Entfernen Sie das Netzkabel, das an das Gerät angeschlossen ist.
- 3 Schließen Sie das Netzteil an das Gerät an und schalten Sie die Stromversorgung ein.
- 4 Überprüfen Sie, ob die LED-Betriebsanzeige grün ist.
- 5 Überprüfen Sie, ob das Gerät mit der Tatstatur des Vision-R einwandfrei funktioniert (siehe Kapitel [Adjustments before the examination]).
- 6 Wenn das Gerät nicht ordnungsgemäß funktioniert, gehen Sie bitte wie unten beschrieben vor.

Überprüfen Sie die Modellbezeichnung und die Seriennummer des Geräts, und wenden Sie sich umgehend an Ihren Essilor-Ansprechpartner.

Dieses Gerät kann möglicherweise aufgrund von elektromagnetischen Wellen, die durch Handys, Transceiver, funkgesteuertes Spielzeug usw. verursacht werden, gestört werden.

Achten Sie darauf, dass keine Gegenstände, die den Betrieb dieses Gerät stören könnten, in dessen Nähe gebracht werden.

#### 4. Aktualisieren des Bildschirms

Das Vision-C 600 Update wird vom Vision-R™700 & Vision-R™800 verwaltet.

Wenn ein neuer Speicher des Vision-R™700 & Vision-R™800 verfügbar ist, ist es einschließlich des Speichers des Vision-C 600.

##### a. Aktualisierung durch USB-Schlüssel

- 1 Klicken Sie auf (☰) > (⇄) des Bedienpults.
  - 2 Klicken Sie dann auf (🕒).
- > Die folgende Seite wird angezeigt:

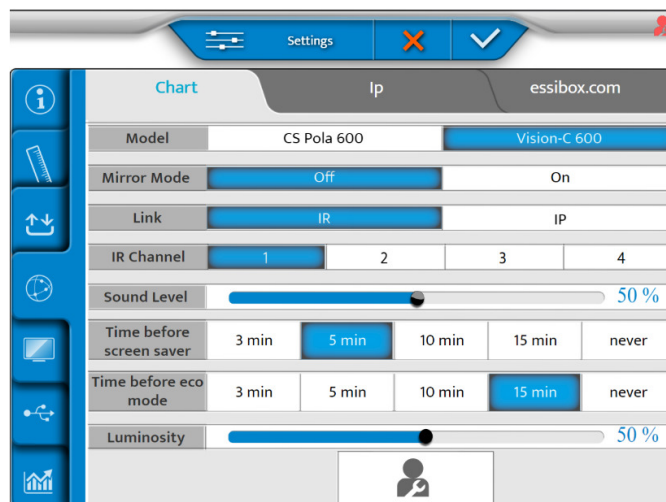

- 3 Legen Sie die [Link] Konfiguration mit [IR] fest.
  - 4 Klicken Sie dann auf (📄).
- > Die folgende Seite wird angezeigt:

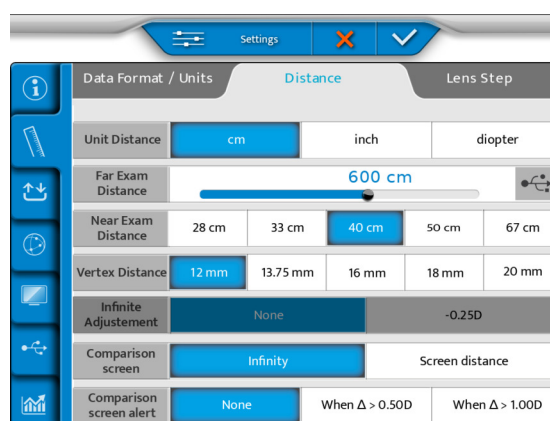

- 5 Schließen Sie einen USB-Schlüssel an der Seite des Bedienpults oder direkt am Netzteil an.



- 6 Wählen Sie (🔗) auf dem Bildschirm aus.

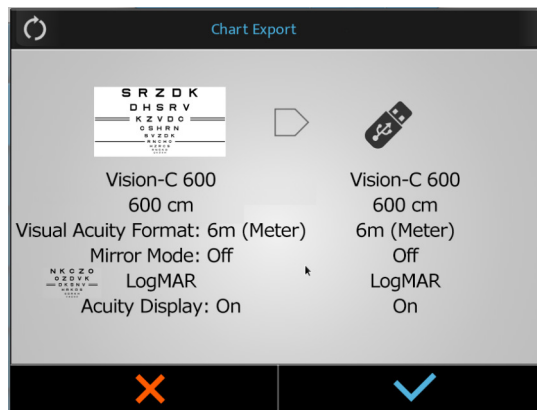

- 7 Drücken Sie zur Bestätigung auf (✓).

> Der Vorgang beginnt.

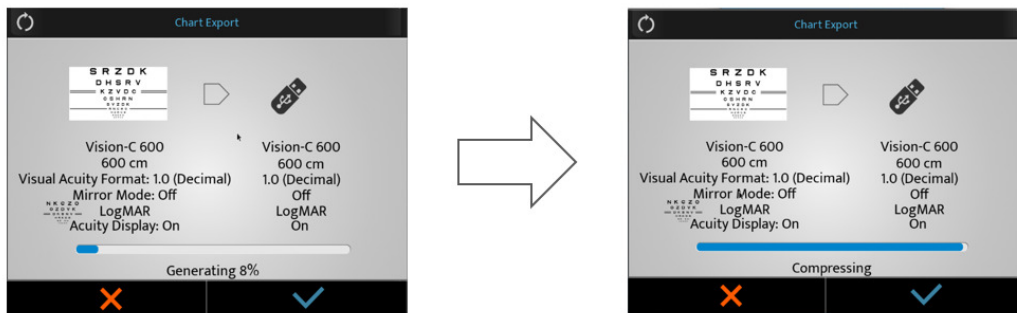

> Es erscheint eine Warnmeldung.

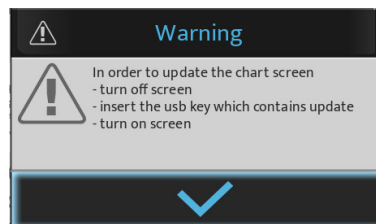

> Drücken Sie zur Bestätigung auf (✓).

> Die Sehzeichen werden angepasst.

- 8 Schließen Sie den USB-Schlüssel an einen der USB-Anschlüsse des Sehtafel-Bildschirms an.

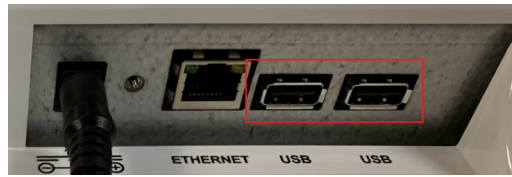

- 9 Schalten Sie den Bildschirm ein.  
> Das Update wird automatisch gestartet.

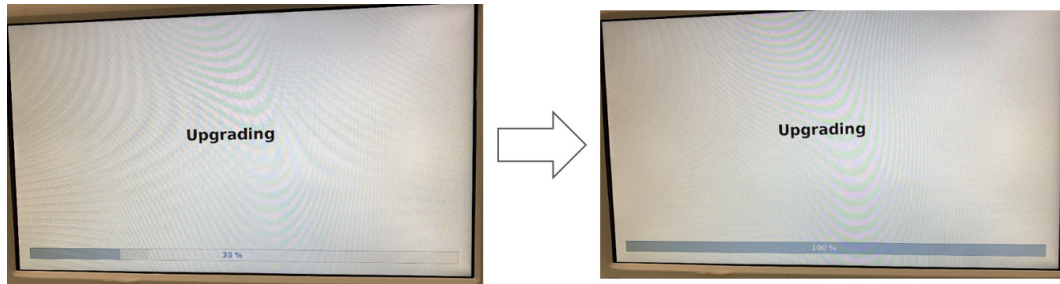

- 10 Entfernen Sie den USB-Stick.

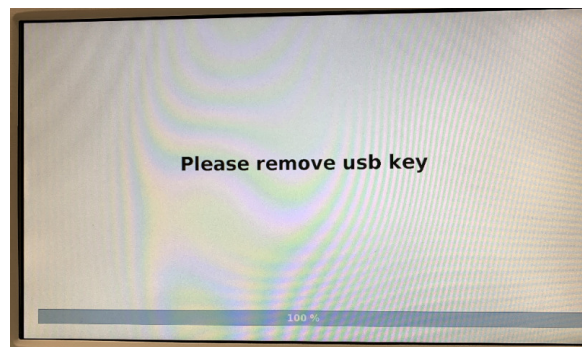

- > Der Sehtafel-Bildschirm wird automatisch neu gestartet.

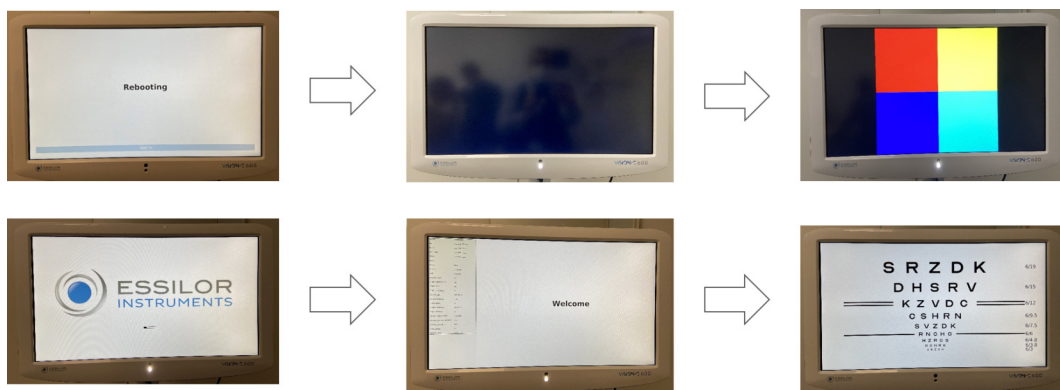

## b. Über LAN (IP)

- 1 Klicken Sie auf (☰ > 🔄) des Bedienpults.
  - 2 Klicken Sie dann auf (🕒).
- > Die folgende Seite wird angezeigt:

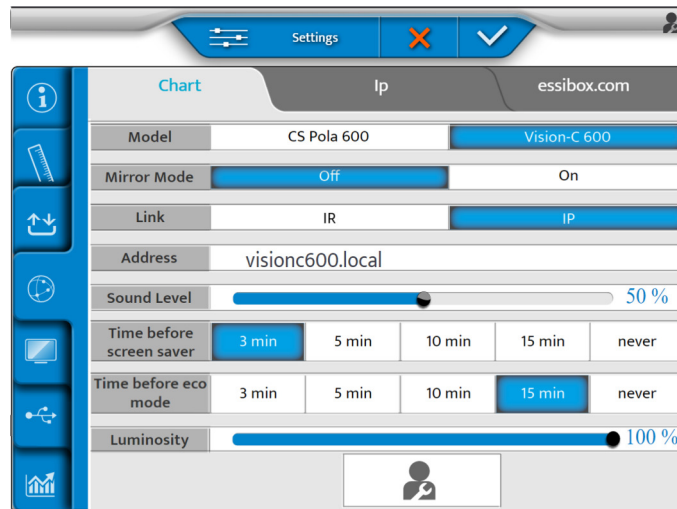

- 3 Legen Sie die [Link] Konfiguration mit [IP] fest.
  - 4 Klicken Sie dann auf (📄).
- > Die folgende Seite wird angezeigt:

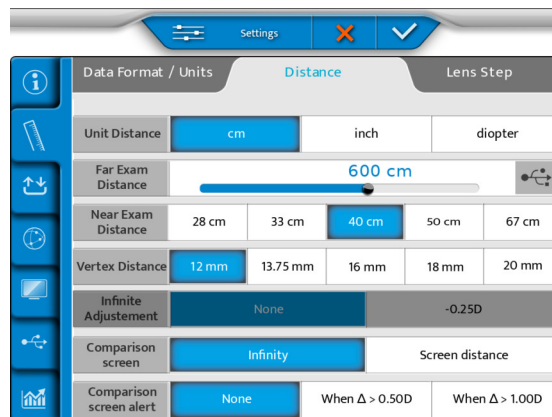

5 Wählen Sie (↔) auf dem Bildschirm aus.

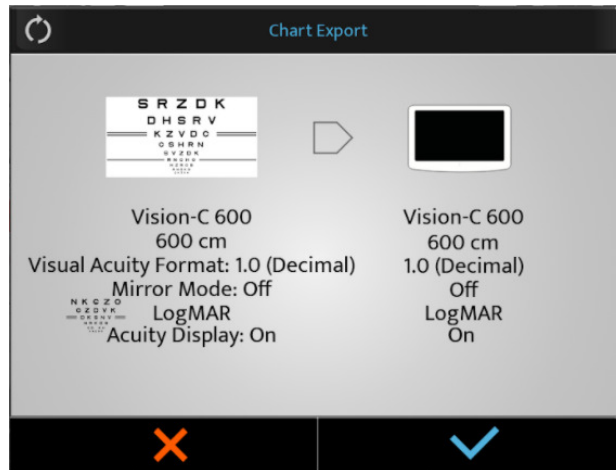

6 Drücken Sie auf (✓), um die Aktualisierung zu starten.

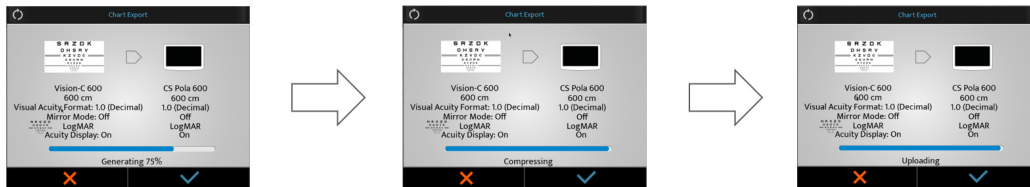

> Der Vision-C 600 lädt die Software herunter und aktualisiert sie.



> Dann startet das System neu.



- > Die Meldung [Waiting chart screen] wird auf der Tastatur angezeigt.

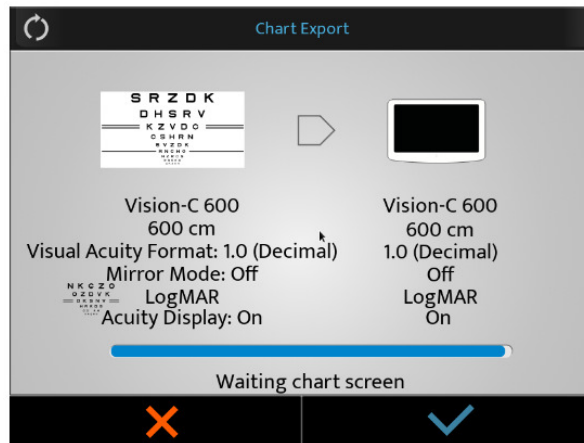

- 7 Unternehmen Sie nichts.
  - > Das System startet ein zweites Mal neu.

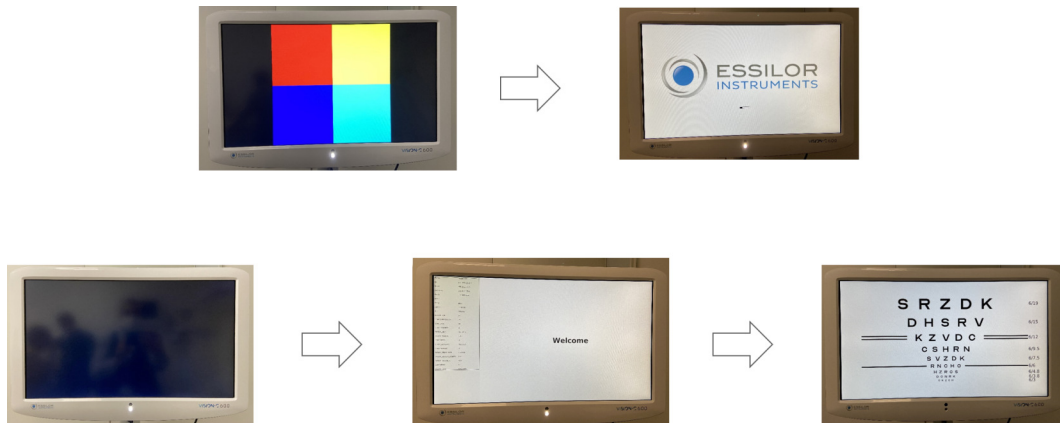

- 8 Am Ende der Aktualisierung auf (✓) drücken.

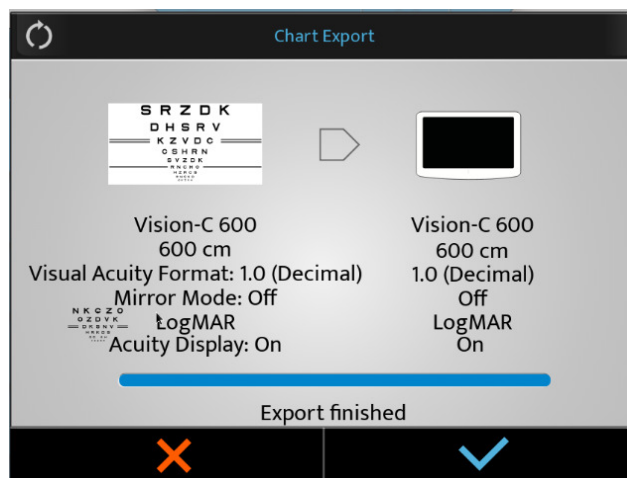

## VIII. FEHLER UND STÖRUNGSSUCHE



Beziehen Sie sich bei einem identifizierten Problem auf die nachstehende Tabelle, um die entsprechenden Maßnahmen zu ergreifen.

## 1. Störungssuche

PROBLEM	URSACHEN UND MASSNAHMEN
Das Gerät schaltet sich nicht ein.	<ul style="list-style-type: none"> <li>• Netzkabel nicht angeschlossen. &gt; Der Stecker muss in der Steckdose stecken.</li> </ul>
Falsche SD-Karten-Montage	<ul style="list-style-type: none"> <li>• Der Bildschirm bleibt beim Start schwarz. &gt; Öffnen Sie das Gerät sowie die Abdeckung für den Zugriff auf die Hauptplatine. &gt; Nehmen Sie die SD-Karte heraus und stecken Sie sie so ein, dass die Karte die Stifte berührt. &gt; Starten Sie das Gerät neu und bringen Sie, falls es startet, alle Abdeckungen wieder an. &gt; Wenn sich das Gerät nicht einschalten lässt, wenden Sie sich an den technischen Support vor Ort.</li> </ul>

Wenn das Problem nach den oben genannten Maßnahmen nicht behoben wurde, wenden Sie sich umgehend an Ihren Händler vor Ort.

Ihr Händler wurde von Essilor geschult.



Bitte beachten Sie das Typenschild und teilen Sie uns die folgenden Informationen mit:

- Gerätebezeichnung: VISION-C 600
- Seriennummer: 9 Ziffern, die auf dem Typenschild angegeben sind
- Detailliert beschriebene Mängel

## **IX. TECHNISCHE BESCHREIBUNG**

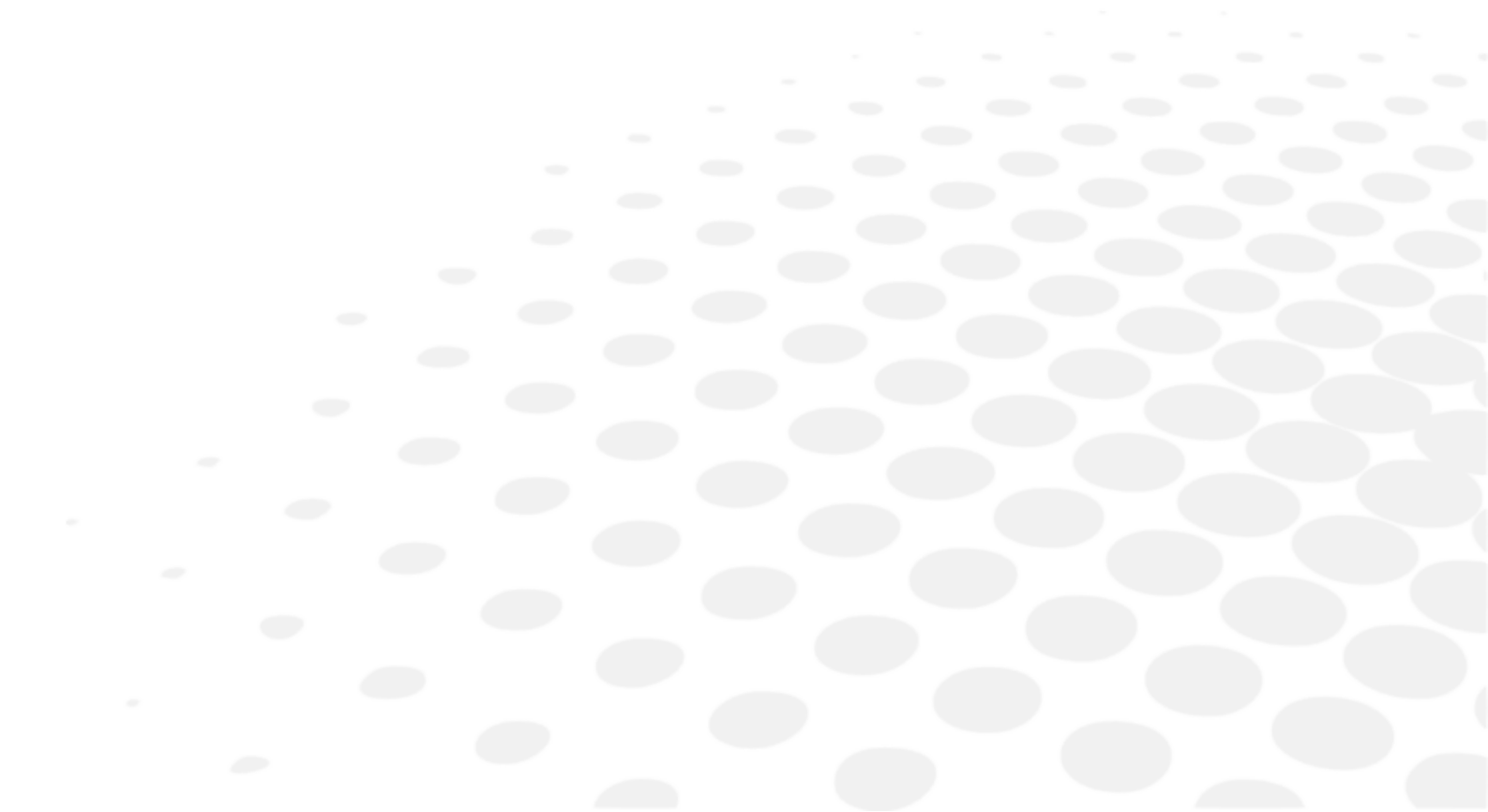

## 1. Technische Daten

Der Vision-C 600 ist ein Medizinprodukt der Klasse I (Verordnung (EU) 2017/745).

Basis-UDI des Geräts: 361502000000IVISIONC000KF

### a. Lebensdauer des Geräts

Die voraussichtliche Nutzungsdauer des Geräts und seiner Komponenten beträgt 7 Jahre.

### b. Entsorgung

	<p>Anweisungen zur Entsorgung des Geräts gemäß den Richtlinien 2012/19/EU und 2011/65/EU über die Begrenzung gefährlicher Stoffe in Elektro- und Elektronikgeräten und die Entsorgung elektrischer und elektronischer Abfälle.</p> <p>Wenn das Gerät das Ende seiner Lebensdauer erreicht hat, darf es nicht mit dem Hausmüll entsorgt werden. Es kann in einem Abfallentsorgungszentrum abgegeben werden, das von der Gemeinde oder den Einzelhändlern betrieben wird, die diesen Service anbieten.</p> <p>Durch die getrennte Entsorgung eines elektrischen Geräts werden Umwelt- oder Gesundheitsschäden vermieden, die durch eine nicht bestimmungsgemäße Entsorgung entstehen könnten. Außerdem können die Materialien, aus denen es besteht, recycelt werden, um Energie und Ressourcen zu sparen. Auf dem Etikett des Geräts ist das Piktogramm einer durchgekreuzten Mülltonne zu sehen. Es weist auf die Verpflichtung zur getrennten Sammlung und Entsorgung von Elektro- und Elektronikaltgeräten hin.</p>
---	---



- Der Benutzer muss die potenziell schädlichen Auswirkungen auf die Umwelt und die menschliche Gesundheit berücksichtigen, die sich aus der nicht bestimmungsgemäßen Entsorgung des Geräts in seiner Gesamtheit oder einiger seiner Komponenten ergeben können.
- Um die Freisetzung gefährlicher Stoffe in die Umwelt zu vermeiden und die Erhaltung der natürlichen Ressourcen zu fördern, erleichtert der Hersteller für den Fall, dass der Benutzer das Gerät nach Ablauf seiner Lebensdauer entsorgen möchte, die Wiederverwendung, Verwertung und das Recycling des Geräts und seiner Komponenten. Vor der Entsorgung des Geräts müssen die Anforderungen der europäischen und nationalen Vorschriften berücksichtigt werden.
- Entsorgen Sie das Gerät nicht mit dem Hausmüll, sondern entsorgen Sie es separat, indem Sie es in einem auf die Entsorgung von Elektro- und Elektronikgeräten spezialisierten Unternehmen oder bei den für die Abfallsammlung zuständigen örtlichen Behörden abgeben.
- Der Anbieter oder Hersteller ist zur Rücknahme der Altgeräte verpflichtet.
- Durch die Mitgliedschaft in einem Konsortium für den Abfall technischer Geräte trägt der Hersteller die Kosten für die Aufbereitung und das Recycling des verwendeten Geräts.
- Der Hersteller verpflichtet sich, den Benutzern alle Informationen über die im Produkt enthaltenen gefährlichen Stoffe und über die Verfahren zum Recycling dieser Stoffe zur Verfügung zu stellen und sie über das bestehende Recycling der verwendeten Geräte zu informieren. Das Gesetz sieht für den Fall eines Verstoßes schwere Sanktionen vor.

### c. Gewicht & Abmessungen des Geräts

#### Gewicht

Gesamtgewicht: 7,9 kg.



#### Abmessungen

- Länge: 393,6 mm
- Breite: 612 mm
- Tiefe: 71,3 mm

#### d. LED-Spezifikationen

- Sichtbare weiße LED:
  - Farbe: weiß
  - Farbtemperatur: 5000 K
  - Lichtstrom: 35,9 lm
  - Klasse: NC
- Infrarot-LED:
  - Farbe: IR
  - Wellenlänge: 850 nm
  - Strahlungsintensität: 1000 mW/s
  - Klasse: 2

#### e. Von Essilor erwartete präzise Leistungen

- LCD-Typ: 24-Zoll-IVO-TFT-LCD/optisches polarisierendes Glas
- Auflösung 1920 x 1080 Pixel
- Größe des Sehtafelfensters
  - Länge: 293,2 mm
  - Breite: 521,3 mm
- Helligkeit Max. 250 cd/m<sup>2</sup>
- Betrachtungsabstand: 3 m ~ 8 m (0,25-Stufung)
- Speicherkarte: SD-Karte (8 GB)
- Audioausgang: Mono max. 4W
- Stromversorgung:
  - 100 - 240 V  50/60 Hz
  - 12V  5A (Netzadapter)
  - Modell: GSM60A12-P1J
- Stromverbrauch: weniger als 60 VA
- Kommunikation:
  - Kabelgebunden: Ethernet
  - Drahtlos: IR-DA-Verbindung

## 2. Elektromagnetische Verträglichkeit



Alle unten aufgeführten Informationen basieren auf normativen Anforderungen, denen Hersteller von elektromedizinischen Geräten unterliegen, wie sie in der Norm IEC60601-1-2 Ed4 definiert sind.

Obwohl das Gerät den geltenden Normen für die elektromagnetische Verträglichkeit entspricht, müssen die Benutzer sicherstellen, dass jegliche elektromagnetische Störungen kein zusätzliches Risiko verursachen, beispielsweise Hochfrequenzsender oder andere elektronische Geräte.

Dieses Kapitel enthält Informationen, die erforderlich sind, um sicherzustellen, dass das Gerät unter den bestmöglichen Bedingungen hinsichtlich der elektromagnetischen Verträglichkeit installiert und in Betrieb genommen wird. Die verschiedenen Kabel des Geräts sind voneinander zu trennen.

Bestimmte Arten mobiler Telekommunikationsgeräte wie Mobiltelefone können das Gerät beeinträchtigen. Deshalb müssen die empfohlenen Trennungsabstände eingehalten werden.

Das Gerät darf nicht in der Nähe eines anderen Geräts verwendet oder auf einem anderen Gerät aufgestellt werden. Wenn dies nicht vermieden werden kann, ist es vor der Verwendung erforderlich, die ordnungsgemäße Funktionsweise unter den Anwendungsbedingungen zu überprüfen. Die Verwendung von Zubehör, das nicht vom Hersteller als Ersatzteile angegeben oder verkauft wird, kann zu erhöhten Emissionen oder zu einer Verringerung der Störfestigkeit des Geräts führen.

Wenn das Gerät nicht mehr funktioniert, setzen Sie es zurück und wiederholen Sie den Test. Verwenden Sie nicht die vorherigen Daten für die Verschreibung.



### Anleitung und Herstellererklärung – elektromagnetische Emissionen

Der Vision-C 600 ist für den Einsatz in der nachstehend beschriebenen elektromagnetischen Umgebung vorgesehen. Der Kunde oder Benutzer des Vision-RTM 600 muss sicherstellen, dass es in einer solchen Umgebung eingesetzt wird.

Emissionsprüfung	Konformität	Elektromagnetische Umgebung – Anleitung
Störungen durch elektromagnetische Strahlung (Strahlungsemissionen) (CISPR 11)	Gruppe 1	Das Gerät nutzt HF-Energie für interne Funktionen.
Störspannung in Kraftwerken (leitungsgeführte Emissionen) (CISPR 11)	Klasse B	Das Gerät eignet sich für den Gebrauch in allen Einrichtungen, einschließlich Privathaushalten und Gebäuden, die direkt an das öffentliche Niederspannungsnetz zur Versorgung von Wohngebäuden angeschlossen sind.
Oberschwingungsströme (IEC61000-3-2)	Klasse A Konform	
Spannungsänderungen, Spannungsschwankungen und Flicker (IEC61000-3-3)	Konform	

### Anleitung und Herstellererklärung – elektromagnetische Störfestigkeit

Der Vision-C 600 ist für den Einsatz in der nachstehend beschriebenen elektromagnetischen Umgebung vorgesehen. Der Kunde oder Benutzer des Vision-RTM 600 muss sicherstellen, dass es in einer solchen Umgebung eingesetzt wird.

IMMUNITÄTSPRÜFUNG	PRÜFSTAND IEC 60601 UND KONFORMITÄTSNIVEAU	ELEKTROMAGNETISCHE UMGEBUNG - RICHTLINIEN
Entladung statischer Elektrizität (IEC61000-4-2)	± 8 kV Kontakt ± 15 kV Luft	Umgebung einer professionellen Gesundheitseinrichtung.
Schnelle transiente elektrische Störgrößen und Bursts (IEC 61000-4-4)	± 2 kV bei Netzversorgungsleitungen ±1 kV für die Signalanschlüsse	
Stoßspannungen (IEC61000-4-5)	± 2 kV im Differenzialmodus ± 1 V im Strombetrieb	
Zugewiesenes Magnetfeld mit Industriefrequenz (IEC61000-4-8)	30 A/m	
Spannungsabfälle, Kurzunterbrechungen und Spannungsschwankungen (IEC61000-4-11)	0 % $U_T$ für 0,5 Zyklen (0°, 45°, 90°, 135°, 180°, 225°, 270° und 315° für 0,5 Zyklen) 0 % $U_T$ für 1 Zyklus 70 % $U_T$ Für 25 Zyklen bei 50 Hz für 30 Zyklen bei 60 Hz Einphasig: 0°	Umgebung einer professionellen Gesundheitseinrichtung. Wenn für den Einsatz des Systems ein fortgesetzter Betrieb bei Stromausfällen erforderlich ist, wird empfohlen, das medizinische Gerät mit einer separaten Stromquelle (USV usw.) zu versorgen.
Spannungsunterbrechungen (IEC61000-4-11)	0 % $U_T$ für 250 Zyklen bei 50 Hz für 300 Zyklen bei 60 Hz	



$U_T$  ist die Netzwechselspannung vor Anwendung des Prüfniveaus.

### Elektromagnetische Störfestigkeit, Hochfrequenzen

Das Gerät ist zur Verwendung in der nachstehend beschriebenen elektromagnetischen Umgebung bestimmt. Es liegt in der Verantwortung der Kunden oder Benutzer zu überprüfen, ob das Gerät in einer derartigen Umgebung verwendet wird.

Tragbare HF-Kommunikationsgeräte (einschließlich Teile wie Antennenkabel und externe Antennen) sollten bei der Verwendung mindestens einen Abstand von 30 cm (12 Zoll) zu einem Teil des einen Test ausführenden Geräts haben, einschließlich der vom Hersteller angegebenen Kabel. Andernfalls kann es sein, dass die Leistung dieser Geräte beeinträchtigt wird.

IMMUNITÄTSPRÜFUNG	PRÜFSTAND IEC 60601 UND KONFORMITÄTSNIVEAU	ELEKTROMAGNETISCHE UMGEBUNG - RICHTLINIEN
Ausgestrahlte Hochfrequenz der elektromagnetischen Felder (IEC61000-4-3)	3 V/m 80 MHz bis 2,7 GHz 80 % MA bei 1 kHz	Arbeitsmedizinische Einrichtung.
Näherungsfelder von drahtlosen HF-Kommunikationsgeräten Geräte (IEC 61000-4-3 Übergangsmethode)	V/m 710 MHz, 745 MHz, 780 MHz, 5240 MHz, 5550 MHz, 5785 MHz, 27 V/m 385 MHz 28 V/m 450 MHz, 810 MHz, 870 MHz, 930 MHz, 1720 MHz, 1845 MHz, 1970 MHz, 2450 MHz,	
Feldinduzierte leitungsgeführte Störungen RF (IEC610004-6)	3 V 150 kHz bis 80 MHz 6 V bei ISM-Frequenz und - Bandbreite zwischen 0,15 MHz und 80 MHz, Amateurfunkfrequenz einschließlich 80 % MA bei 1 KHz	

#### Empfohlener Abstand zwischen tragbaren und mobilen HF-Kommunikationsgeräten und dem [Vision-C 600]

Der Vision-C 600 ist für den Einsatz in einer elektromagnetischen Umgebung bestimmt, in der abgestrahlte HF-Störgrößen kontrolliert werden. Der Kunde oder der Benutzer des Vision-C 600 kann elektromagnetische Interferenzen vermeiden, indem er, je nach maximaler Ausgangsleistung des Kommunikationsgeräts, den unten aufgeführten empfohlenen Mindestabstand zwischen tragbaren und mobilen HF-Kommunikationsgeräten (Sendern) und dem Vision-C 600 einhält.





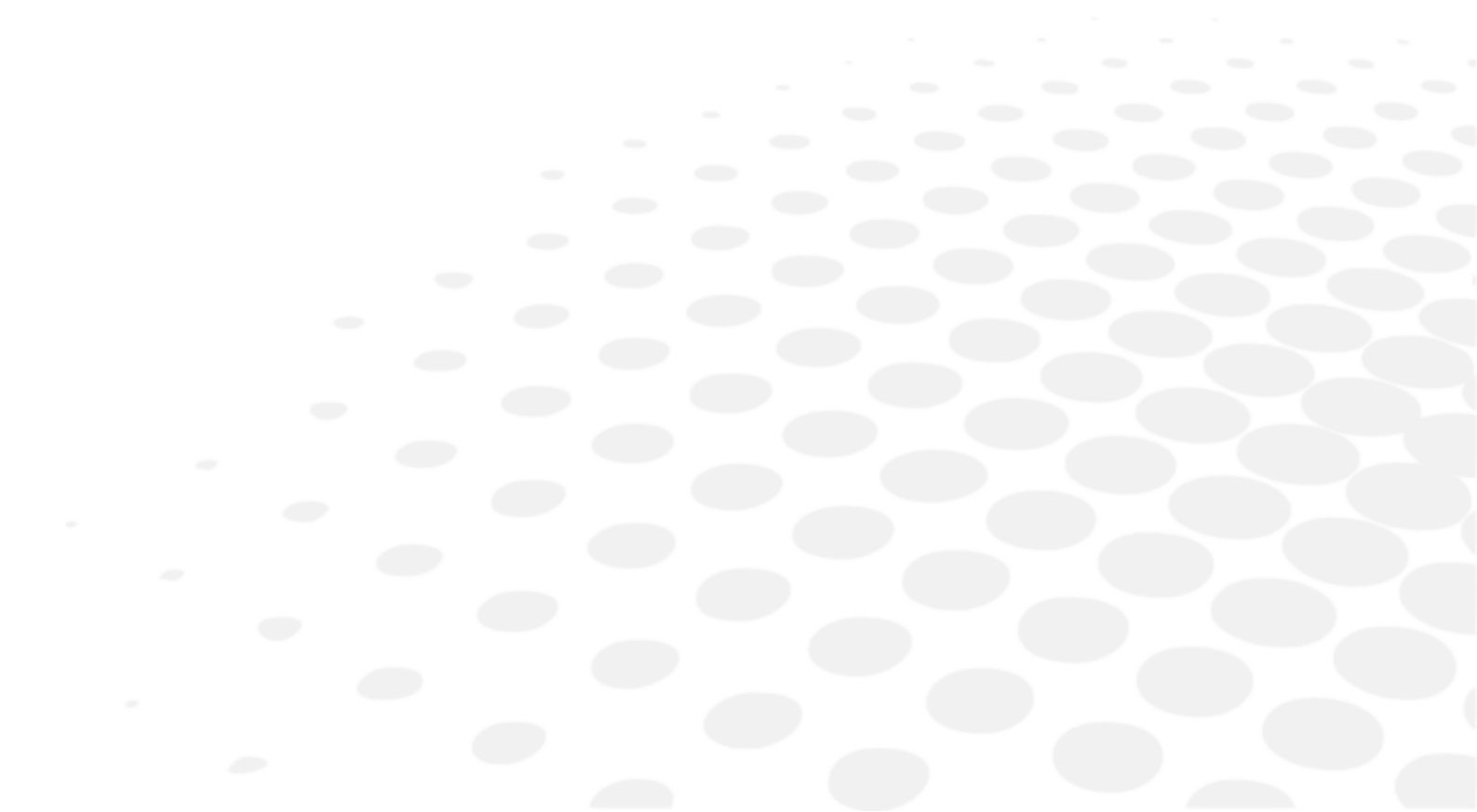

Die Länge der Leitungen oder Kabel muss mehr als 3 Meter betragen.

ART DES TESTS	GEMÄSS
HF-Emission	CISPR 11, Klasse A
Oberschwingungsströme	IEC 61000-3-2
Spannungsschwankungen und Flicker	IEC 61000-3-2
Störfestigkeit gegen die Entladung statischer Elektrizität	IEC 61000-4-2
Störfestigkeit gegen Strahlung - elektromagnetische Felder	IEC 61000-4-3
Störfestigkeit gegen schnelle transiente elektrische Störgrößen und Bursts	IEC 61000-4-4
Störfestigkeit gegen Stoßspannungen	IEC 61000-4-5
Störfestigkeit gegen leitungsgeführte Störgrößen aufgrund von Hochfrequenz	IEC 61000-4-6
Störfestigkeit gegen Strahlung - Magnetfelder	IEC 61000-4-8
Störfestigkeit gegen Spannungsabsenkungen, Kurzzeitunterbrechungen und Spannungsschwankungen	IEC 61000-4-11











## X. SYMBOLERLÄUTERUNG



## 1. Auf dem Dokument







SYMBOL	BESCHREIBUNG
	Vorsicht: Eine gefährliche Situation, die, wenn sie nicht vermieden wird, zu leichten oder mittelschweren Verletzungen führen kann.
	Warnung: eine gefährliche Situation, die, wenn sie nicht vermieden wird, zum Tod oder zu schweren Verletzungen führen kann.
	Wichtige und/oder nützliche Zusatzinformationen zu dem Text in diesem Handbuch.
	Tipp: praktischer Rat.

## 2. Das Gerät ist eingeschaltet.

SYMBOL	BESCHREIBUNG
	Verpflichtung, in der Bedienungsanleitung nachzuschlagen
	Gleichstrom
	Hersteller
	Herstellungsdatum (Jahr)
	CE-Kennzeichnung (Europäische Verordnung über Medizinprodukte).
	Medizinprodukt
	Gebrauchsanweisungen oder elektronische Gebrauchsanweisungen einsehen.
	Polarität
	Konform mit FCC-Normen
	Abfallentsorgungssymbol gemäß den Richtlinien 2012/19/EU und 2011/65/EU
	OFF = Ausgeschaltet (Netzteil vom Stromnetz getrennt)
	ON = Eingeschaltet (Netzteil an das Stromnetz angeschlossen)

### 3. Auf der Verpackung

Für ordnungsgemäße Handhabung, Lagerung und Transport erforderlich.

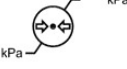
SYMBOL	BESCHREIBUNG
	Nach oben
	Maximale Stapelung von Geräten auf dem Marktgerät
	Mit Vorsicht zu handhaben!
	Trocken halten
	CE-Kennzeichnung (Europäische Verordnung über Medizinprodukte).
	Angabe der Temperaturgrenzwerte, denen das Medizinprodukt in völliger Sicherheit ausgesetzt werden kann.
	Angabe der Grenzwerte für die Luftfeuchtigkeit, denen das Medizinprodukt in völliger Sicherheit ausgesetzt werden kann.
	Angabe der Grenzwerte für den Luftdruck, denen das Medizinprodukt in völliger Sicherheit ausgesetzt werden kann.

## **XI. HAFTUNGSAUSSCHLUSSKLAUSEL**

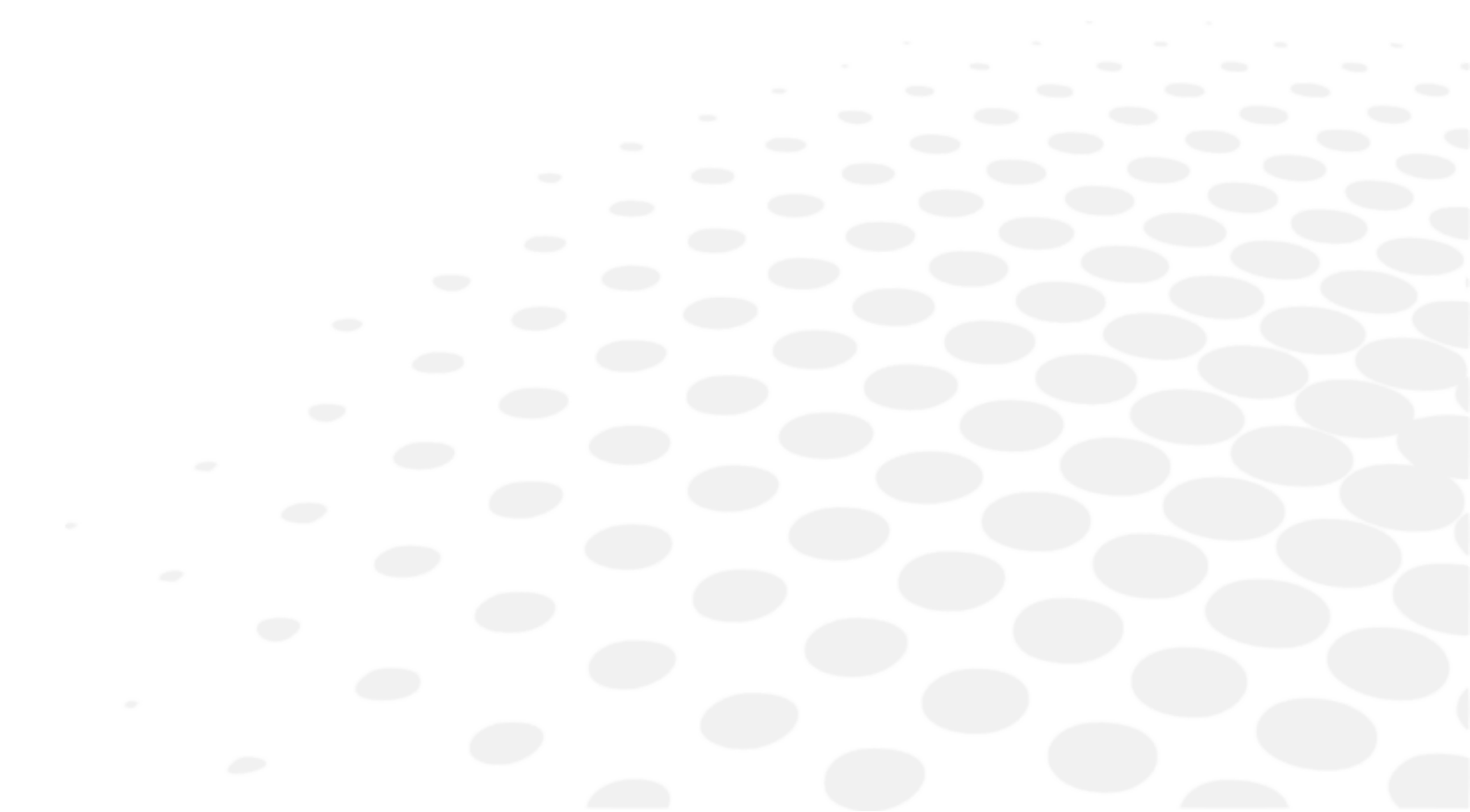

Das Gerät darf nur von qualifiziertem Fachpersonal in Übereinstimmung mit den geltenden Gesetzen und Vorschriften verwendet werden. Das Gerät muss in Übereinstimmung mit den Anweisungen in dieser Bedienungsanleitung und allen schriftlichen Anweisungen oder Empfehlungen von Essilor (die „Dokumentation“) installiert und verwendet werden.

Essilor behält sich das Recht vor, die Dokumentation von Zeit zu Zeit zu überarbeiten und inhaltliche Änderungen vorzunehmen. Die vorbeugende und korrektive Instandhaltung (einschließlich der regelmäßigen Kalibrierung, soweit in der Dokumentation gefordert) ist in Übereinstimmung mit der Dokumentation durchzuführen.

Jede von Essilor gewährte Produktgarantie setzt voraus, dass das Gerät in Übereinstimmung mit der Dokumentation und für den vorgesehenen Zweck verwendet wird. Sie gilt nicht für Geräte, die ohne vorherige schriftliche Genehmigung von Essilor verändert oder von einem nicht von Essilor autorisierten Dritten repariert wurden, oder für Geräte, die physikalischen, chemischen oder elektrischen Beanspruchungen ausgesetzt wurden, für die sie ursprünglich nicht ausgelegt waren.

Essilor haftet nicht für Schäden, die dem Benutzer des Geräts, dem Gerät oder Dritten durch die Nichtbeachtung der Bestimmungen dieses Abschnitts entstehen.

Bietet das Gerät eine Anschlussmöglichkeit, so ist der Nutzer allein verantwortlich für

- die Auswahl, Beschaffung und Aufrechterhaltung des erforderlichen Internetzugangs und der Telekommunikationsdienste auf eigene Kosten; und
- die Einführung und Aufrechterhaltung von Verfahren und Maßnahmen zum Schutz seiner Workstation, Hardware und Software, mit Ausnahme des Geräts, einschließlich des Schutzes vor Viren und unbefugtem Eindringen.

## XII. QR-CODE

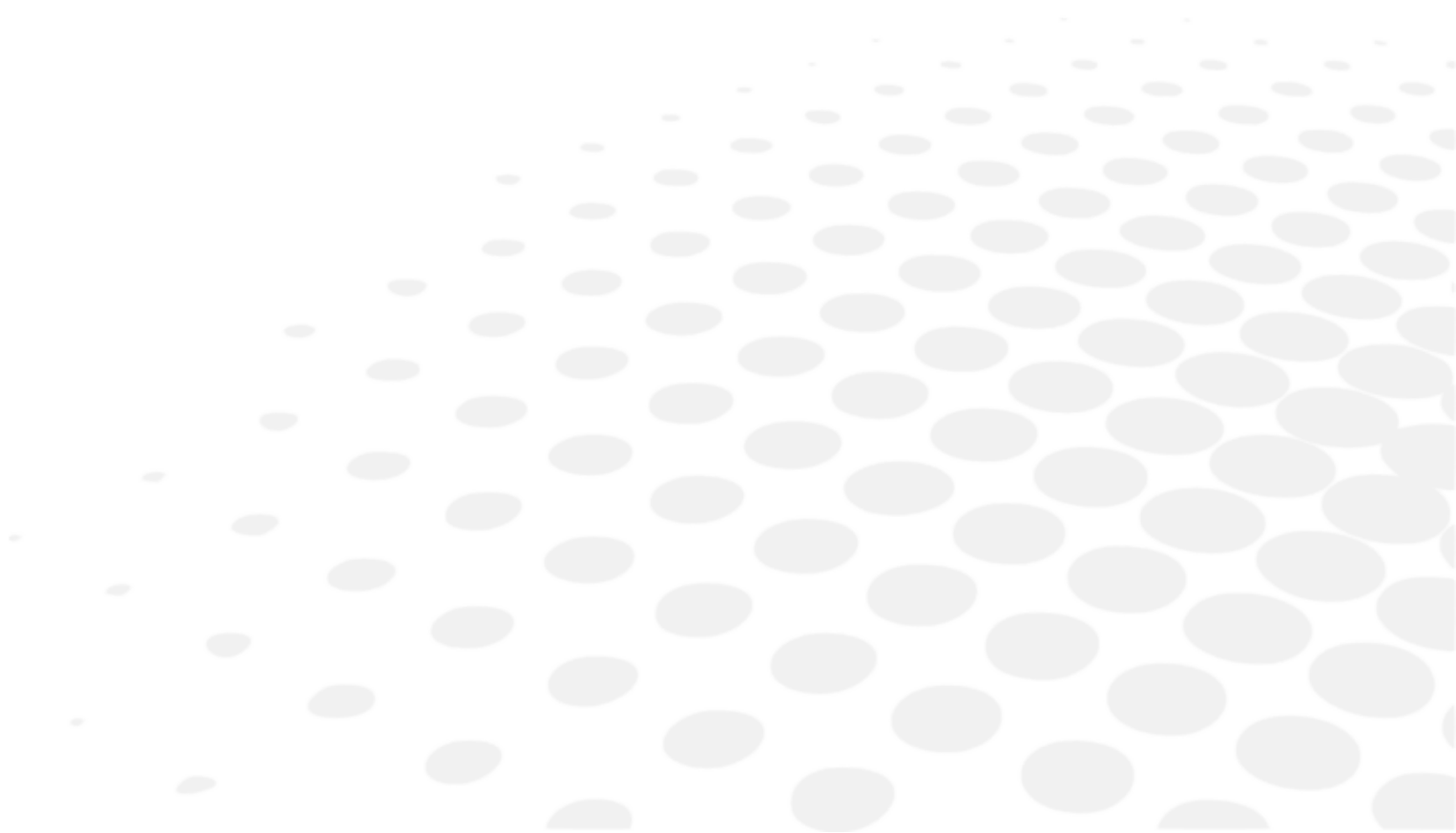

Die neueste Version dieser Bedienungsanleitung in der passenden Sprache ist auf einem Webspeicherplatz verfügbar. Auf Anfrage kann eine kostenlose Papierversion zur Verfügung gestellt werden.

- en The complete user manual is available on a web space in PDF format. To access it, please scan the QR code below using a dedicated tool or application. Please make sure that your device is suitable and has an appropriate software to display the electronic Instructions for use.
- fr Le manuel utilisateur complet est disponible sur un espace web au format PDF. Pour y accéder, veuillez scanner le QR code ci-dessous à l'aide d'un outil ou d'une application dédié(e). Veuillez vous assurer que votre appareil est compatible et dispose d'un logiciel approprié pour afficher le manuel électronique.
- ar لتمكن من الوصول إليه، يُرجى مسح رمز الاستجابة السريعة PDF دليل المستخدم الكامل متوفر من خلال موقع الويب بصيغة أدناه باستخدام أداة أو تطبيق مخصص لذلك. يُرجى التأكد من أن جهازك مناسب ويحتوي على برنامج مناسب لعرض التعليمات الإلكترونية الخاصة بالاستخدام.
- be Поўная інструкцыя карыстальніка даступна ў інтэрнэт-прасторы у фармаце PDF. Каб атрымаць да яе доступ, адсканірайце QR-код ніжэй пры дапамозе спецыяльнага сродку або праграмы. Калі ласка, упэўніцеся, што ваша прылада прыдатная для паказу электроннай Інструкцыі па карыстанню і што на ёй усталявана адпаведнае праграмнае забеспячэнне.
- bg Пълното ръководство за потребителя е достъпно в уеб пространството. За да получите достъп до него, моля, сканирайте QR кода по-долу, като използвате специален инструмент или приложение. Моля, уверете се, че вашето устройство е подходящо и разполага с подходящ софтуер за преглед на електронните Инструкции за употреба.
- cs Kompletní uživatelský návod je k dispozici na webovém prostoru ve formátu PDF. Chcete-li k němu získat přístup, naskenujte prosím níže uvedený QR kód pomocí speciálního nástroje nebo aplikace. Ujistěte se prosím, že používáte vhodné zařízení, které má vhodný software pro zobrazení elektronického uživatelského návodu.
- da Den komplette brugervejledning er tilgængelig på et webområde i PDF-format. For at få adgang til den skal du scanne QR-koden nedenfor ved hjælp af et dedikeret værktøj eller program. Sørg for, at din enhed er egnet og har en passende software til at vise de elektroniske brugsanvisninger.
- de Die vollständige Bedienungsanleitung ist auf einem Webspace im PDF-Format verfügbar. Für den Zugriff scannen Sie bitte den untenstehenden QR-Code mit einem speziellen Tool oder einer Anwendung. Bitte vergewissern Sie sich, dass Ihr Gerät für die Anzeige der elektronischen Gebrauchsanweisungen geeignet ist und über eine entsprechende Software verfügt.
- el Το πλήρες εγχειρίδιο χρήσης είναι διαθέσιμο σε έναν ιστοχώρο σε μορφή PDF. Για να αποκτήσετε πρόσβαση σε αυτό, σκανάρετε τον κωδικό QR παρακάτω χρησιμοποιώντας ένα ειδικό εργαλείο ή εφαρμογή. Βεβαιωθείτε ότι η συσκευή σας είναι κατάλληλη και έχει το κατάλληλο λογισμικό για την προβολή των ηλεκτρονικών οδηγιών χρήσης.
- es El manual de uso completo está disponible en un espacio web. en formato PDF. Para acceder a él, escanee el código QR debajo utilizando una herramienta o aplicación dedicada. Asegúrese de que su dispositivo sea adecuado y tenga el software apropiado para mostrar las Instrucciones de uso electrónicas.
- et Täielik kasutusjuhend on saadaval veebis PDF-vormingus. Juurdepääsuks palun skannige allolevat QR-koodi, kasutades selleks vastavat tööriista või rakendust. Veenduge, et teie seade sobib ja et selles on elektroonilise kasutusjuhendi kuvamiseks sobiv tarkvara.
- fi Täysi käyttöopas on saatavana verkosta PDF-muodossa. Saat pääsyn siihen skannaamalla alla olevan QR-koodin käyttäen siihen tarkoitettu työkalua tai sovellusta. Varmista, että laitteesi on sopiva ja sisältää asianmukaisen ohjelmiston sähköisten käyttöohjeiden esittämiseen.
- he למטה באמצעות כלי או QR-כדי לגשת אליו, יש לסרוק את קוד ה PDF המדריך המלא למשתמש זמין באתר אינטרנט בפורמט אפליקציה ייעודיים. חשוב לוודא שהמכשיר שלך מתאים ובעל תוכנה מתאימה להצגת הוראות השימוש האלקטרוניות.
- hr Potpun korisnički priručnik dostupan je na mrežnom prostoru u PDF formatu. Da biste mu pristupili, skenirajte QR kod u nastavku pomoću odgovarajućeg alata ili aplikacije. Provjerite je li vaš uređaj prikladan i ima li odgovarajući softver za prikaz elektroničkih uputa za upotrebu.

- hu A teljes felhasználói kézikönyv elérhető az interneten PDF formátumban. Eléréséhez olvassa be az alábbi QR-kódot egy erre szolgáló eszközzel vagy alkalmazással. Ellenőrizze, hogy eszköze képes és rendelkezik a megfelelő szoftverrel az elektronikus használati útmutató megjelenítésére.
- id Panduan pengguna lengkap tersedia di ruang web dalam format PDF. Untuk mengaksesnya, silakan pindai kode QR di bawah ini menggunakan alat atau aplikasi khusus. Pastikan peranti Anda sesuai dan memiliki perangkat lunak yang layak untuk menampilkan petunjuk penggunaan elektronik.
- it Il manuale utente completo è disponibile in formato PDF su uno spazio Web. Per accedervi, leggere il codice QR sottostante mediante un apposito strumento o un'applicazione dedicata. Assicurarsi che il dispositivo sia adatto e che disponga di un software appropriato per visualizzare le istruzioni per l'uso in formato elettronico.
- ja 完全なユーザーマニュアルは、PDF形式でウェブスペースから入手できます。アクセスするには、専用のツールまたはアプリケーションを使用して、以下のQRコードをスキャンしてください。お使いのデバイスが適切であり、電子説明書を表示する適切なソフトウェアがインストールされていることを確認してください。
- ko 전체 사용 설명서는 웹 공간에 PDF 형식으로 있습니다. 이 설명서에 액세스하려면, 전용 도구 또는 앱을 사용하여 아래 QR 코드를 스캔하십시오. 사용자의 기기가 적합하고 전자적인 사용 설명서를 표시할 수 있는 적절한 소프트웨어가 있는지 확인하시기 바랍니다.
- lt Išsamaus naudotojo vadovo PDF formatu ieškokite interneto svetainėje. Kad jį atvertumėte, specialiu įrankiu arba programėle nuskaitykite toliau pateiktą QR kodą. Įsitinkite, kad jūsų įrenginys yra tinkamas ir turi tinkamą programinę įrangą elektroninems naudojimui instrukcijoms rodyti.
- lv Pilnā lietotāja instrukcija ir pieejama tīmeklī PDF formātā. Lai tai piekļūtu, lūdzu, noskenējiet tālāk redzamo kvadrātkodu, izmantojot tam paredzētu rīku vai lietojumprogrammu. Lūdzu, pārliecinieties, vai jūsu ierīce ir piemērota un vai tai ir atbilstoša programmatūra elektroniskās lietotāja instrukcijas attēlošanai.
- ms Manual pengguna yang lengkap boleh didapati di ruang laman dalam format PDF. Untuk mengaksesnya, sila imbas kod QR di bawah menggunakan alat atau aplikasi khusus. Sila pastikan yang peranti anda adalah serasi dan mempunyai perisian yang sesuai untuk memaparkan Arahan elektronik untuk tujuan penggunaan.
- mt Il-manwal tal-utent s'hih huwa disponibbli fuq il-web f'format PDF. Biex ta'cessah, jekk jogħġbok skennja l-kodiċi QR t'hawn taht permezz ta' għodda jew applikazzjoni apposta. Jekk jogħġbok żgura li l-apparat huwa xieraq u għandu s-software adattat biex juri l-Istruzzjonijiet għall-Użu elettronici.
- nl De volledige gebruikershandleiding is in PDF-formaat beschikbaar op een website. U kunt de handleiding bereiken door de QR-code hiernaast te scannen met een geschikte applicatie. Uw apparaat moet geschikt zijn en over de juiste software beschikken om de elektronische gebruiksaanwijzing weer te geven.
- no Den komplette brukerhåndboken er tilgjengelig på et webhotell i PDF-format. For å få tilgang til den, skann QR-koden nedenfor ved hjelp av et dedikert verktøy eller applikasjon. Sørg for at enheten din er egnet og har en passende programvare for å vise den elektroniske bruksanvisningen.
- pl Kompletna instrukcja użytkownika jest dostępna na stronie internetowej w formacie PDF. Aby uzyskać dostęp, zeskanuj poniższy kod QR przy użyciu dedykowanego narzędzia lub aplikacji. Upewnij się, że urządzenie jest zgodne i wyposażone w odpowiednie oprogramowanie pozwalające wyświetlać elektroniczną instrukcję obsługi.
- pt O manual do utilizador completo está disponível num espaço online no formato PDF. Para aceder a este, queira digitalizar o QR Code abaixo usando uma ferramenta ou uma aplicação dedicada. Certifique-se de que o seu dispositivo é compatível e possui um software apropriado para exibir as instruções eletrónicas de utilização.
- pt (brazil) O manual do usuário completo está disponível em um espaço online no formato PDF. Para acessar a este, por favor, digitalizar o QR Code abaixo usando uma ferramenta ou um aplicativo dedicado. Seu dispositivo deve ser compatível e possuir um software apropriado para exibir as instruções eletrônicas de utilização.
- ro Manualul de utilizare complet este disponibil online în format PDF. Pentru a-l accesa, scanați codul QR de mai jos folosind un instrument sau o aplicație dedicată. Asigurați-vă că dispozitivul dumneavoastră este potrivit și are un software adecvat pentru afișarea Instrucțiunilor de utilizare în format electronic.
- ru Полное руководство пользователя доступно в интернет-пространстве в формате PDF. Чтобы получить к нему доступ, отсканируйте QR-код ниже с помощью специального инструмента или приложения. Убедитесь, что

ваше устройство подходит и имеет соответствующее программное обеспечение для отображения электронных инструкций по эксплуатации.

sk Cely používateľský manuál je dostupný vo webovom priestore vo formáte PDF. Ak chcete získať prístup, naskenujte nižšie uvedený QR kód pomocou špeciálneho nástroja alebo aplikácie. Uistite sa, že máte vhodné zariadenie s vhodným softvérom na zobrazenie elektronického návodu na použitie.

sl Celoten uporabniški priročnik je na voljo kot dokument PDF na spletnem mestu. Za dostop optično preberite spodnjo kodo QR z namenskim orodjem ali aplikacijo. Prepričajte se, da je vaša naprava primerna in ima ustrezno programsko opremo za prikaz elektronskih navodil za uporabo.

sr Kompletno uputstvo za korisnike je dostupno na veb prostoru u PDF formatu. Da biste mu pristupili, skenirajte QR kôd u nastavku pomoću namenske alatke ili aplikacije. Proverite da je vaš uređaj odgovarajući i da li ima potreban softver za prikaz elektronskog Uputstva za upotrebu.

sv Den fullständiga bruksanvisningen finns tillgänglig på ett webbutrymme i PDF-format. För att komma åt den, vänligen skanna QR-koden nedan med ett dedikerat verktyg eller program. Se till att din enhet är lämplig och har en passande programvara för att visa de elektroniska användningsinstruktionerna.

th สามารถรับคู่มือผู้ใช้ฉบับสมบูรณ์ในรูปแบบ PDF ได้จากบนเว็บไซต์ โดยในการเข้าถึง โปรดสแกนคิวอาร์โค้ดด้านล่างด้วยเครื่องมือหรือแอปพลิเคชันเฉพาะ โปรดตรวจสอบให้แน่ใจว่าอุปกรณ์ของคุณนั้นเหมาะสม และมีซอฟต์แวร์ที่สามารถใช้ในการแสดงคำแนะนำการใช้งานอิเล็กทรอนิกส์ได้อย่างถูกต้อง

tr Kullanım kılavuzunun tamamı web alanında, PDF formatında mevcuttur. Buna erişmek için lütfen uygun bir araç veya uygulama kullanarak aşağıdaki QR kodunu okutun. Lütfen cihazınızın uyumlu ve elektronik kullanım talimatlarını görüntülemek için uygun bir yazılıma sahip olduğundan emin olun.

uk Повна версія посібника користувача доступна в інтернеті в форматі PDF. Щоб отримати до нього доступ, скануйте QR-код нижче за допомогою спеціального додатку. Для перегляду електронного посібника користувача на вашому пристрої він повинен мати відповідні характеристики та програмне забезпечення.

vi Hướng dẫn sử dụng đầy đủ có sẵn trên không gian web ở định dạng PDF. Để truy cập, vui lòng quét mã QR bên dưới bằng công cụ chuyên dụng hoặc bằng ứng dụng. Vui lòng đảm bảo rằng thiết bị của bạn phù hợp và có phần mềm phù hợp để hiển thị Hướng dẫn sử dụng điện tử

zh 完整的操作手册以 PDF 格式在网络上提供。如需获取，请使用专门的工具或应用程序扫描下方二维码。请确保您的设备适用并安装有相应的软件，能够显示电子版使用说明。

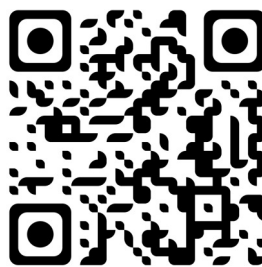

## **XIII. KONTAKTINFORMATIONEN**

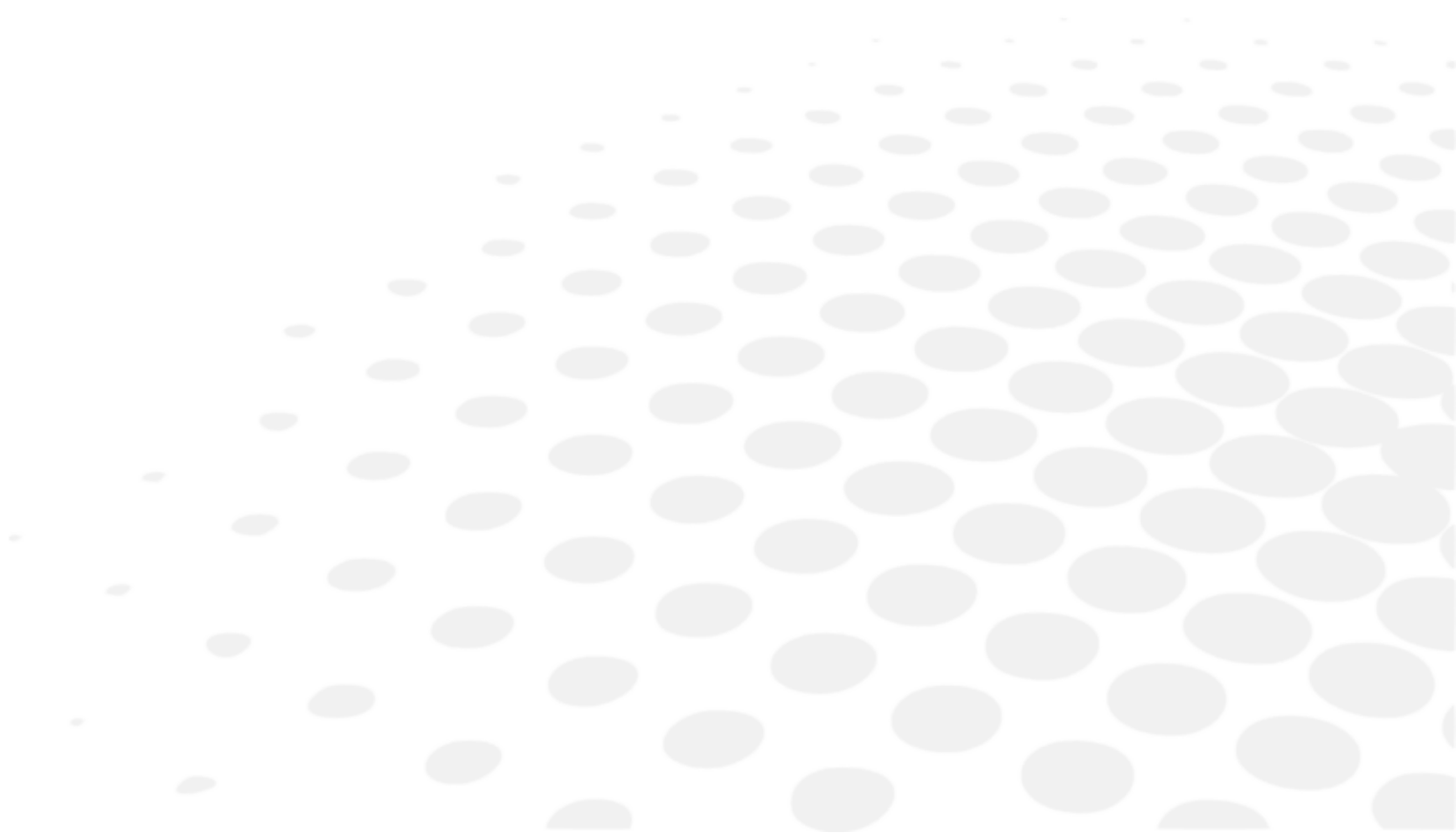

Wenn das Gerät defekt zu sein scheint, wird dringend empfohlen, das Gerät gemäß dem in dieser Bedienungsanleitung beschriebenen Verfahren zur Fehlerbehebung zu überprüfen.

Wenn das Problem weiterhin besteht, das Gerät beschädigt ist, eine Betriebsstörung vorliegt oder Sie aufgefordert werden, sich an Ihren lokalen Vertriebshändler zu wenden, gehen Sie wie folgt vor.

- Wenden Sie sich zunächst an den Vertriebshändler in Ihrer Region oder Ihrem Land. Alle Informationen finden Sie unter [www.essilor-instruments.com](http://www.essilor-instruments.com) im Abschnitt „Kontakt“.
- Wenn das Gerät mit einer elektronischen Bedienungsanleitung geliefert wurde und Sie eine gedruckte Bedienungsanleitung benötigen, wenden Sie sich bitte an Ihren lokalen Vertriebshändler.
- Jeder schwerwiegende Vorfall, der in Zusammenhang mit dem Gerät auftritt, ist an [essilor-instruments-vigilance@essilor.com](mailto:essilor-instruments-vigilance@essilor.com) und an die örtlich zuständige Behörde für Medizinprodukte zu melden.
- Bevor Sie sich an den lokalen Vertriebshändler wenden, überprüfen Sie bitte die Modell- und Seriennummer.
- Die Seriennummer ist nur für dieses Gerät gültig und steht auf dem Gerät. Es wird empfohlen, die folgende Tabelle auszufüllen, sobald Sie unser Gerät erworben haben.
- Bitte bewahren Sie dieses Handbuch als dauerhaften Nachweis Ihres Kaufs und Ihre Kaufquittung als Zahlungsbeleg auf.

Kaufdatum:

—

Name des Händlers:

—

Adresse des Händlers:

—

Telefonnummer des Händlers:

—

Modellnummer:

—

Seriennummer:

—



Essilor International  
147, rue de Paris – 94220 Charenton-le-Pont France  
[www.essilor.com](http://www.essilor.com)

